

# 840系列和Clipper®845轻型皮带切割机

## 安装说明

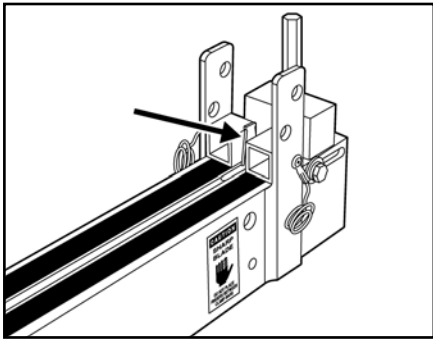

**警告：**拿取皮带切割机刀片时请小心。

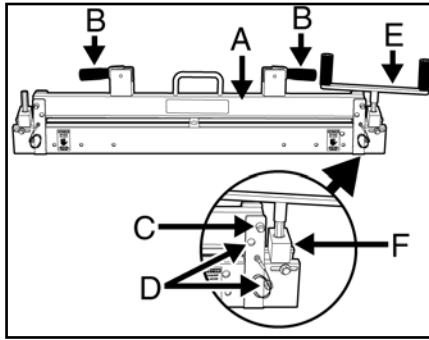

A: 夹杆  
B: 夹杆手柄  
C: 锁定销  
D: 支撑销  
E: 扳手  
F: 传动轴

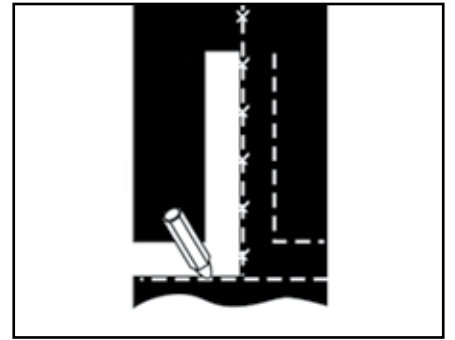

1. 使用中心线法画垂直线。

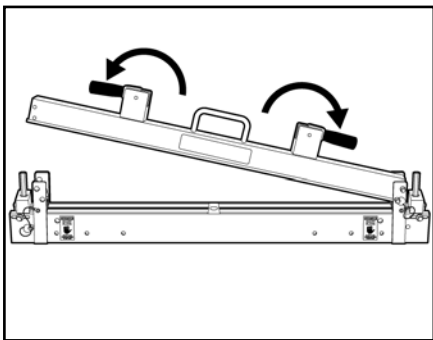

2. 将刀片移至切割机的某一个末端。松开夹杆手柄 (B)。卸下锁定销 (C)。提起夹杆 (A)。插入支撑销 (D)。

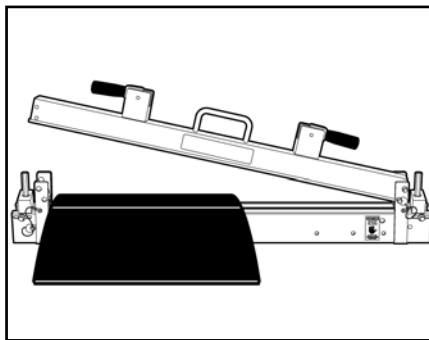

3. 将皮带靠在切割机的另一端 (没有刀片的末端)。将夹杆 (A) 的一个边缘与垂直线标记对齐。

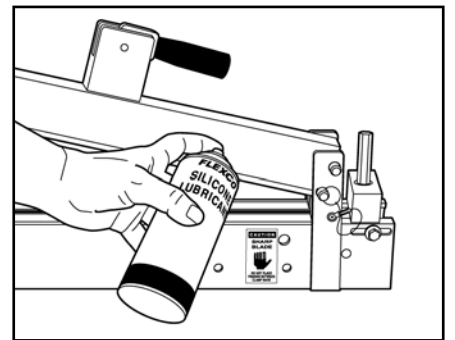

4. 为提高切割机和刀片的寿命，请在刀片上喷涂Flexco®硅润滑剂。

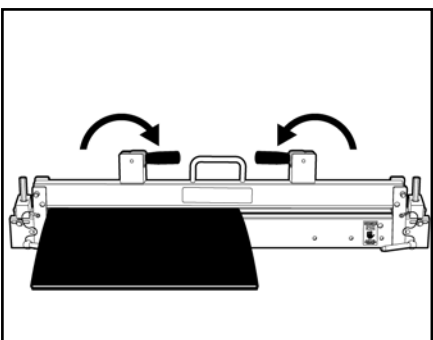

5. 拆下支撑销 (D)。降低夹杆 (A)。插入锁定销 (C)。对齐垂直线标记，并且锁定夹杆手柄 (B)

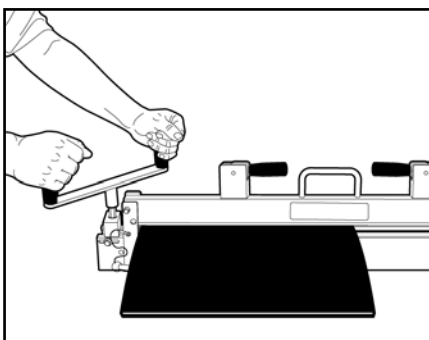

6. 将扳手 (E) 装在驱动轴 (F) 上。顺时针/逆时针旋转扳手 (E)，直到刀片完成切割，并进入切割机另一端的安全区域。

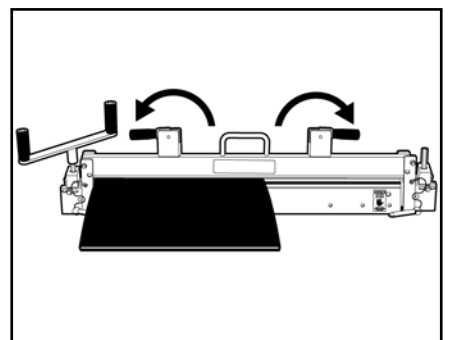

7. 松开夹杆手柄 (B) 并卸下皮带。

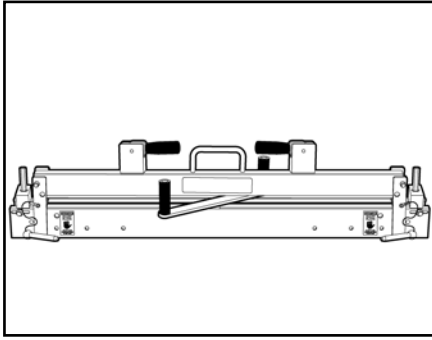

**存放扳手：**升高夹杆 (A)。将扳手 (E) 插入孔中。关闭并锁定夹杆 (A)。

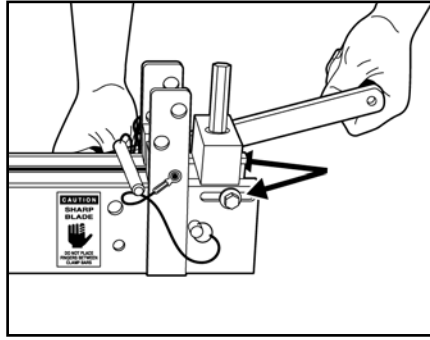

**链条张紧器：**用扳手 (E) 松开槽端的螺栓。用手将驱动轴 (F) 调节到所需的张力。拧紧螺栓。

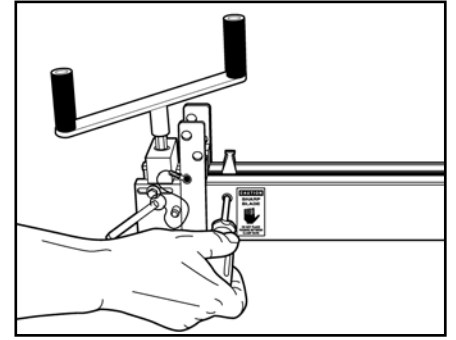

**更换刀片：**卸下夹杆 (A)。转动扳手 (E) 将刀片移至检修口。拧松螺丝并卸下刀片。插入新刀片并拧紧螺丝。注意：序列号为4200+的840皮带切割机包括一个刀片支撑板和一个组合螺钉。查看详细视图。

上海市松江区新润路388号17幢 (邮编: 201612)  
电话: 0086-21-33528388 • 传真: 0086-21-33528058 • 电子邮件: chinasales@flexco.com

请访问 [www.flexco.com](http://www.flexco.com) 网站, 了解 Flexco 其他分公司和产品。

©2010 Flexible Steel Lacing Company. Flexco® and Clipper® 是注册商标。04-24-20. For Reorder: X6198

