

电动皮带切割机

刀片更换说明

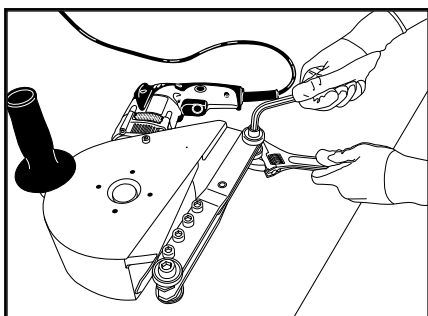

1. 从电源上拔下电钻插头。松开支架后部螺栓。

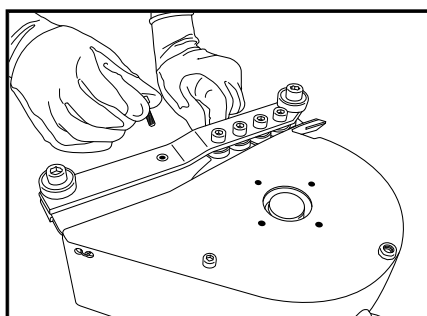

2. 卸下支架支撑螺栓和螺母。
警告：请勿触摸刀片。

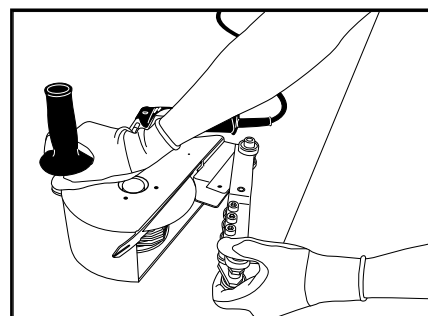

3. 旋转支架，使其脱离刀片。

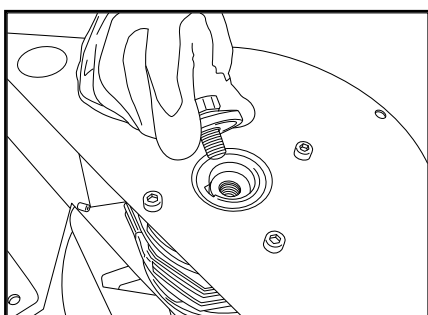

4. 卸下刀片安装螺栓。

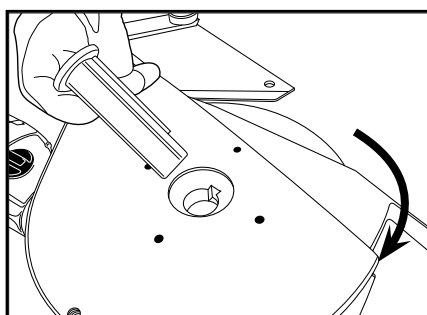

5. 卸下刀片安装轴。
警告：刀片边缘非常锋利。
不要触摸刀片的边缘！
将刀片护罩推入切口外壳，使其刚好露出刀片。小心卸下刀片和刀片垫片。

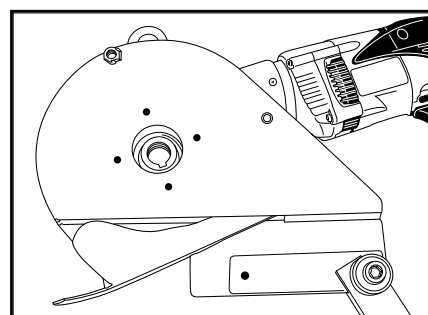

6. 小心地更换刀片垫片，然后将新刀片滑入外壳。在刀片、垫片和齿轮箱中对准键槽，然后插入刀片安装轴。
用刀片安装螺栓固定刀片。

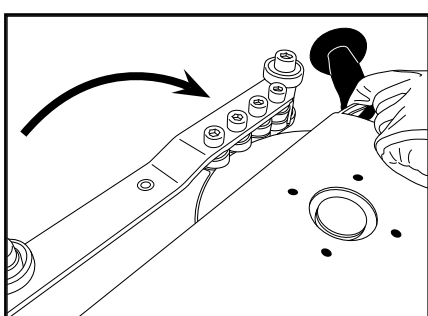

7. 小心地将支架重新旋转到位。当刀片在皮带支撑轴承之间滑动时，请小心不要损坏刀片。

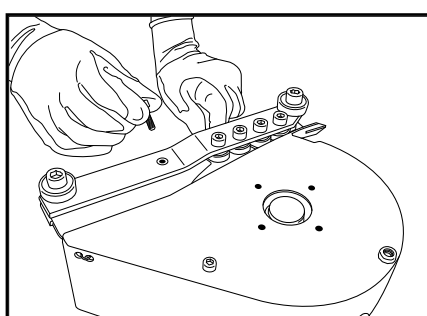

8. 装回支架支撑螺栓。拧紧支架后部螺栓。

⚠ 注意

请勿尝试锐化刀片。这会影响皮带的完全切割。

⚠ 警告

更换刀片时，务必戴好防切割的安全手套和安全眼镜。刀片锋利，请做好相应的防护。

⚠ 警告

更换刀片之前，请从插座上拔下插头，然后按照说明中的所有步骤进行操作。

⚠ 警告

只有经过授权和培训的技术人员才能操作切割机。

⚠ 警告

更换刀片后测试切割机，以确保可以安全使用。

上海市松江区新润路388号17幢（邮编：201612）

电话：0086-21-33528388 • 传真：0086-21-33528058 • 电子邮件：chinasales@flexco.com
请访问 www.flexco.com 网站，了解 Flexco 其他分公司和产品。

©2008 Flexible Steel Lacing Company. 04-21-20. 再次订购：X6194

