

高强度针式皮带扣系列

Flexco® XP™ 针式带扣系统是带扣与穿销的完美组合，非常耐磨，采用增强型钉扣工具安装，为严苛的采矿作业环境提供理想的输送带接头解决方案。



卓越性能，满足极致要求：

XP™

- 该工具可直接跳过飞针，无需从头开始
- 由一个手柄控制装置实现推进和带扣安装
- 持久耐用的带扣可使接头使用寿命提高 33%

专利：www.flexco.com/patents

FLEXCO® XP™ 针式带扣系统

XP™ 带扣和穿销

不管是新、旧还是磨损的输送带，Flexco® XP™ 带扣均是您的理想选择。XP 针式带扣可用于去皮后厚度为 9 - 20 mm，滚筒直径大于 350 mm 的输送带。这些带扣可用于强度不超过 3500 kN/m 且操作张力为 2000 P.I.W. 的输送带。目前可提供钢制和不锈钢带扣板。

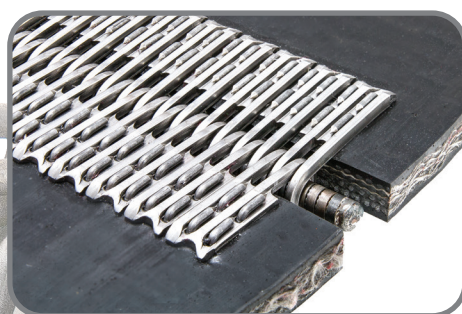

接头顺滑、平整，可兼容输送带清扫器和其他输送机组件。

冷轧钢具有均衡的机械特性，能够使抗拉强度提升高达 50%。



加大的带扣环区域能够容纳更大的穿销，从而延长接头使用寿命，并简化穿销的插入操作。



内置的输送带挡块可帮助对齐带扣，确保精确安装。



防漏料泡沫条可形成密封接头，防止漏料。



带扣选择仪表

FLEXCO® XP™ 针式带扣系统

为什么选用针式带扣？

- 输送带强度高达 3500 kN/m。张力额定值高达 2000 P.I.W。
- 适用于较硬的输送带，例如 PVC/PVG 整芯输送带
- 带扣中预装了针脚
- 针脚长度可以处理各种厚度的输送带
- 可根据输送带磨损程度调整压紧力
- 钉扣工具：手动和电动

XP™ 与同类产品相比的优势

优势	XP™	同类产品 1	同类产品 2	同类产品 3
带扣				
持久耐用的带扣区域	非常好	较好	良好	尚可
能够容纳更大的穿销	非常好	较好	极好	较好
轻松连接输送带末端	非常好	较好	较好	较好
预期使用寿命	非常好	较好	较好	良好
清扫器兼容性	较好	较好	尚可	较好
钉扣工具				
可靠/一致	非常好	较好	较好	良好
可以跳过飞针	是	否	否	否
从输送带末端任意位置开始	是	否	否	否
单次操作拉杆	是	否	是	否
手柄反馈	是	否	否	否

35° 槽型输送带动态测试

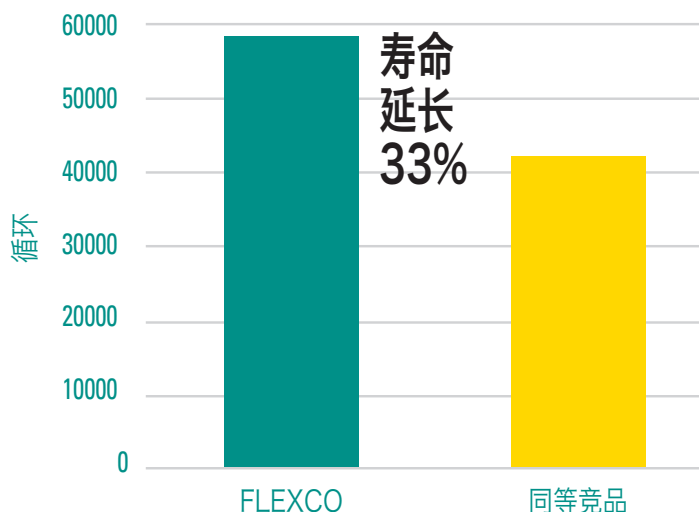

内部测试参数：5 m/s (1000 FPM)、140 KN/m (800 PIW)、带宽 750mm (30") 的 PVC 输送带，XP5SC-L 不锈钢带扣，XAC5 铠装钢缆穿销；同等竞品采用不锈钢带扣和铠装钢缆穿销

穿销

提供多种选择，可方便地根据应用需求选择合适的穿销。根据下面的简介和图片确认适合 XP™ 应用的穿销。

穿销材料选择

XAC - 铠装钢缆：

重型耐磨销，常用于地下采矿应用。包铠可保护内部的线材。

XACS - 铠装不锈钢钢缆：

与铠装钢缆有相同优点，但具有耐腐蚀性。

XNAC - 尼龙覆铠钢缆：

外层使用耐用的钢铠和尼龙，操作顺手，使用寿命长。尼龙外层可防止穿销移动。不建议在潮湿、易磨损的应用环境下使用。

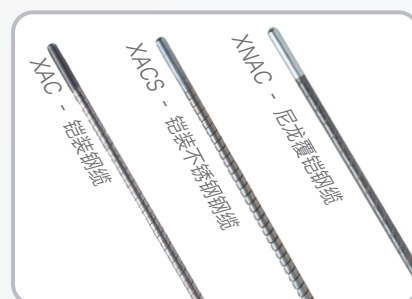

穿销止动环

防止“穿销移动”。利用滚花头螺丝和自锁式尼龙薄片保持穿销固定。



穿销止动环

FLEXCO® XP™ 针式带扣系统

XP™ 钉扣工具可以轻松实现设置、操作和运输。与类似工具不同，XP™ 一次安装一整条带扣，因此很少出现飞针和工具卡滞现象。即使偶尔出现了飞针，操作员也可以跳过飞针的地方继续拼接。

XP™ 手动钉扣工具



超大的手柄设计能
让用户根据工作场
所条件选择多个手
动操作位置

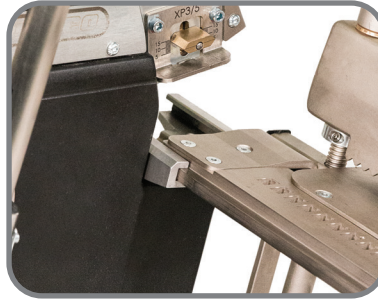

手动钉扣工具可以快速安装
到机架上，并可以轻松完成
定位以进行拼接。

快速调整手柄能让用户
优化手柄长度，减少
工作量，增加移动能力



直观的手柄锁能
够在不使用手柄
时将其固定就位



FLEXCO® XP™ 针式带扣系统

XP™ 动力钉扣工具具有一个密封的外壳，易于维护。该工具可以快速安装到机架上，并轻松完成定位以进行拼接。操纵杆操作顺畅，给扣体施加压力，将钢针穿过输送带进行折弯，完成钉扣动作。操纵杆连续动作完成整条带扣的安装。

XP™ 动力钉扣工具

液压钉扣工具

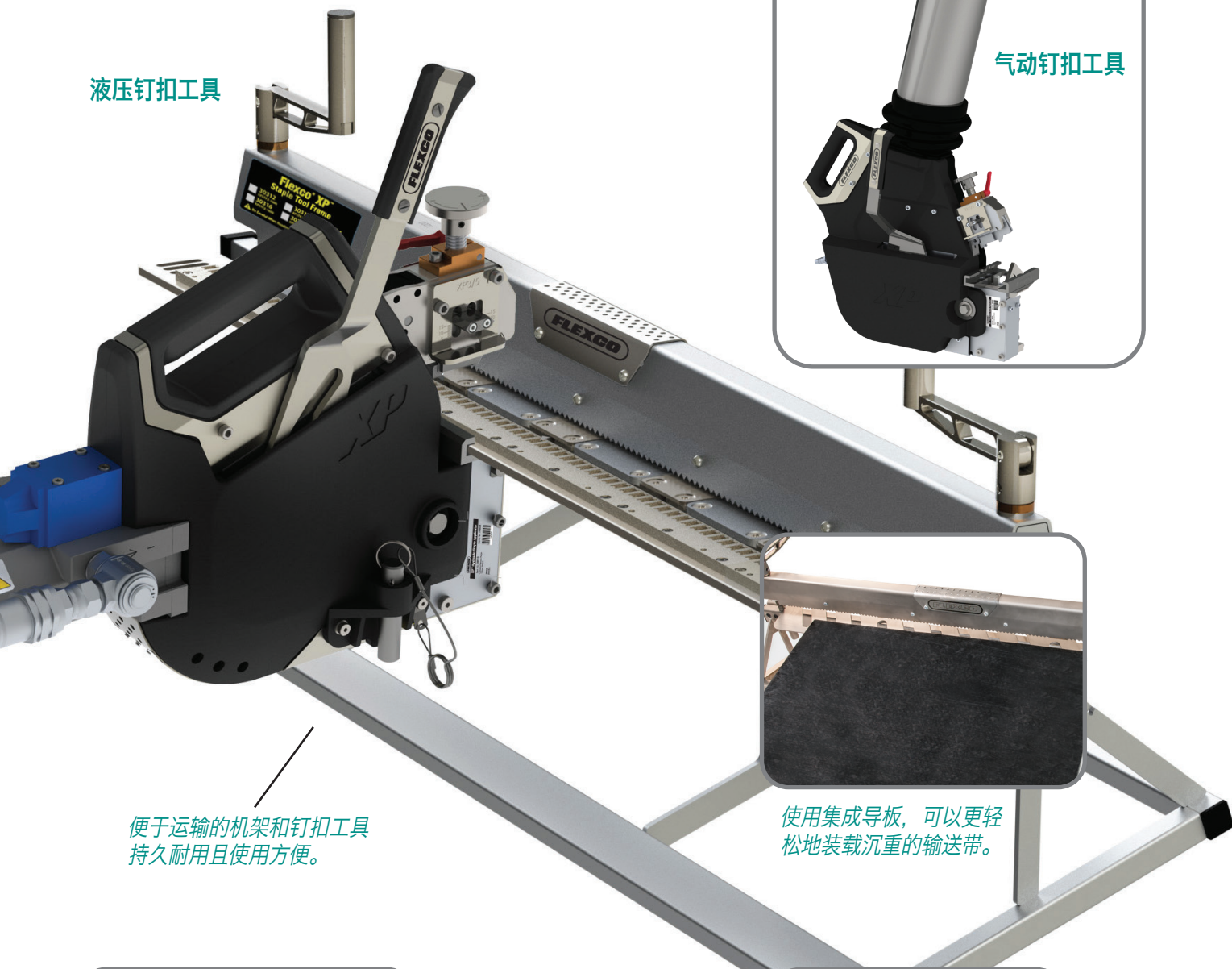

气动钉扣工具



便于运输的机架和钉扣工具持久耐用且使用方便。

使用集成导板，可以更轻松地装载沉重的输送带。

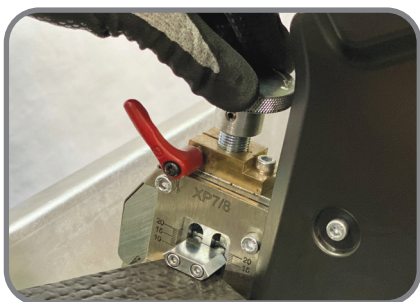

使用带样品设置安装工具。

XP-Lok™ 可防止输送带起皱，以便接头在滚筒上和刮刀下平稳滚动。XP-Lok 还可确保整个接头范围内的输送带张力均匀分布且磨损均匀。

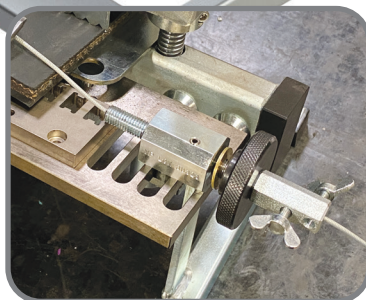

FLEXCO

FLEXCO® XP™ 针式带扣系统

系统中组合了带扣、穿销、钉扣工具和钉扣机架。
使用下方的选择表可选择适合您业务的组合。

带扣尺寸	输送带强度	张力额定值	皮带削皮后的厚度	建议的最小滚筒直径	穿销最大直径
	kN/m	PIW	mm	mm	mm
XP3	1400	800	6-9	250	5.5
XP3-L	1400	800	8-11	250	5.5
XP5	2000	1150	9-12	350	8.1
XP5-L	2000	1150	11-14	350	8.1
XP7	3500	2000	13-15	500	10.3
XP8	3500	2000	15-18	500	11.0
XP8-L	3500	2000	17-20	500	11.0

带扣

每盒 Flexco® XP™ 针式带扣包含指定长度接头所需的带扣数量。穿销需单独订购。

输送带宽度	订购编号	产品代码	订购编号	产品代码	重量
mm	钢制带扣板		不锈钢带扣板		kgs.
带扣尺寸 XP3, 标准长度钢制针式带扣					
1000	XP3CC-1000	37720	XP3SC-1000	37732	3.5
1050	XP3CC-1050	37721	XP3SC-1050	37733	3.8
1200	XP3CC-1200	37722	XP3SC-1200	37734	4.2
1400	XP3CC-1400	37723	XP3SC-1400	37735	4.8
1600	XP3CC-1600	37724	XP3SC-1600	37736	5.5
1800	XP3CC-1800	37725	XP3SC-1800	37737	6.1
带扣尺寸 XP3-L, 加长钢制针式带扣					
1000	XP3CC-L-1000	37726	XP3SC-L-1000	37738	3.5
1050	XP3CC-L-1050	37727	XP3SC-L-1050	37739	3.9
1200	XP3CC-L-1200	37728	XP3SC-L-1200	37740	4.2
1400	XP3CC-L-1400	37729	XP3SC-L-1400	37741	4.9
1600	XP3CC-L-1600	37730	XP3SC-L-1600	37742	5.5
1800	XP3CC-L-1800	37731	XP3SC-L-1800	37743	6.2

输送带宽度	订购编号	产品代码	订购编号	产品代码	重量
mm	钢制带扣板		不锈钢带扣板		kgs.
带扣尺寸 XP5, 标准长度钢制针式带扣					
1000	XP5CC-1000	37600	XP5SC-1000	37605	4.1
1050	XP5CC-1050	37172	XP5SC-1050	37173	4.3
1200	XP5CC-1200	37601	XP5SC-1200	37606	4.5
1400	XP5CC-1400	37602	XP5SC-1400	37607	5.0
1600	XP5CC-1600	37603	XP5SC-1600	37608	5.4
1800	XP5CC-1800	37604	XP5SC-1800	37609	5.9
带扣尺寸 XP5-L, 加长钢制针式带扣					
1000	XP5CC-L-1000	37615	XP5SC-L-1000	37620	4.1
1050	XP5CC-L-1050	37174	XP5SC-L-1050	37175	4.4
1200	XP5CC-L-1200	37616	XP5SC-L-1200	37621	4.6
1400	XP5CC-L-1400	37617	XP5SC-L-1400	37622	5.0
1600	XP5CC-L-1600	37618	XP5SC-L-1600	37623	5.5
1800	XP5CC-L-1800	37619	XP5SC-L-1800	37624	5.9

输送带宽度	订购编号	产品代码	订购编号	产品代码	重量
mm	钢制带扣板		不锈钢带扣板		kgs.
带扣尺寸 XP7, 钢制针式带扣					
1000	XP7CC-1000	37660	XP7SC-1000	37665	4.8
1050	XP7CC-1050	37176	XP7SC-1050	37177	5.3
1200	XP7CC-1200	37661	XP7SC-1200	37666	5.7
1400	XP7CC-1400	37662	XP7SC-1400	37667	6.7
1600	XP7CC-1600	37663	XP7SC-1600	37668	7.6
1800	XP7CC-1800	37664	XP7SC-1800	37669	8.5

FLEXCO® XP™ 针式带扣系统

XP8 带扣系统订购信息

输送带宽度	订购编号	产品代码	订购编号	产品代码	重量
mm	钢制带扣板		不锈钢带扣板		kgs.
带扣尺寸 XP8, 标准长度钢制针式带扣					
1000	XP8CC-1000	37884	XP8SC-1000	37889	5.1
1200	XP8CC-1200	37885	XP8SC-1200	37890	6.1
1400	XP8CC-1400	37886	XP8SC-1400	37891	7.0
1600	XP8CC-1600	37887	XP8SC-1600	37892	8.0
1800	XP8CC-1800	37888	XP8SC-1800	37893	9.0
带扣尺寸 XP8-L, 加长钢制针式带扣					
1000	XP8CC-L-1000	37894	XP8SC-L-1000	37899	5.1
1200	XP8CC-L-1200	37895	XP8SC-L-1200	37900	6.1
1400	XP8CC-L-1400	37896	XP8SC-L-1400	37901	7.1
1600	XP8CC-L-1600	37897	XP8SC-L-1600	37902	8.1
1800	XP8CC-L-1800	37898	XP8SC-L-1800	37903	9.1



单刀片输送带去皮器可为厚度高达 50 mm 的输送带去皮。一次操作最多可去皮 10 mm。

双刀片输送带去皮器可为厚度高达 50 mm 的输送带去皮。上刀片一次操作最多可去皮 10 mm。下刀片一次操作最多可去皮 5 mm。

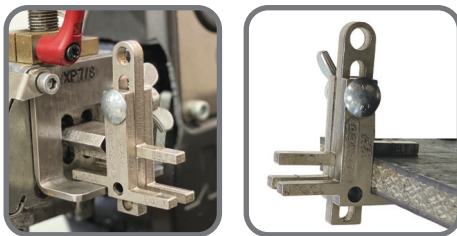

皮带厚度仪表
测量皮带厚度以设置安装工具。

安装工具

钉扣工具和钉扣机架订购信息

输送带宽度	订购编号	产品代码	重量
mm			kgs.
手动钉扣工具			
手动钉扣工具	XPMST	30114	23.8
液压钉扣工具	XPST	30113	26.0
气动钉扣工具	XPPST	30141	28.0
带扣选择仪表	XPFSG	30038	0.1
皮带厚度仪表	XPBTG	30363	0.2
钉扣机架			
1000	XPSTF2-1000	30312	35.1
1200	XPSTF2-1200	30313	40.1
1400	XPSTF2-1400	30314	45.8
1600	XPSTF2-1600	30316	51.8
1800	XPSTF2-1800	30317	57.7
输送带去皮器			
单刀片输送带去皮器	XPSK-SB	32072	6.0
双刀片输送带去皮器	XPSK-DB	32073	6.1
XP 去皮器刀片 - 上刀片	XPSK-1UB	32074	0.1
XP 去皮器刀片 - 下刀片	XPSK-1LB	32075	0.1
输送带挡块 XP3 和 XP5 (每套 6 个)	XPSK-35S	32087	0.2
输送带挡块 XP7 和 XP8 (每套 6 个)	XPSK-78S	32088	0.2
防漏料泡沫条 (可形成密封接头, 防止漏料)			
防漏料泡沫条 (12.2 M)	XPSS-40	37179	0.1
XP-LOK™ (可防止橡胶分层输送带起皱)			
XP-LOK™ 张紧器	XPLT2	30323	0.7
XP-LOK™ 钢索 (36.5 M)	XPLW-120	30106	0.5
液压站订购信息			
联系当地的 Flexco 经销商, 了解所在地区的具体液压站需求。			

穿销

XP3 穿销订购信息

输送带宽度	订购编号	产品代码	订购编号	产品代码	单个重量	每包重量
mm	单个 (一个销)		每包 (十个销)		kgs.	kgs.
铠装钢缆 (直径 8.1 mm)						
1000	XAC3-1000-1	37462	XAC3-1000	37476	0.2	1.9
1050	XAC3-1050-1	37463	XAC3-1050	37477	0.2	2.0
1200	XAC3-1200-1	37464	XAC3-1200	37479	0.2	2.3
1400	XAC3-1400-1	37465	XAC3-1400	37481	0.3	2.7
1500	XAC3-1500-1	37466	XAC3-1500	37482	0.3	2.8
1600	XAC3-1600-1	37467	XAC3-1600	37483	0.3	3.0
1800	XAC3-1800-1	37468	XAC3-1800	37485	0.3	3.4
铠装不锈钢钢缆 (直径 8.1 mm)						
1000	XACS3-1000-1	37469	XACS3-1000	37489	0.2	1.9
1050	XACS3-1050-1	37470	XACS3-1050	37490	0.2	2.0
1200	XACS3-1200-1	37471	XACS3-1200	37491	0.2	2.3
1400	XACS3-1400-1	37472	XACS3-1400	37492	0.3	2.7
1500	XACS3-1500-1	37473	XACS3-1500	37493	0.3	2.8
1600	XACS3-1600-1	37474	XACS3-1600	37494	0.3	3.0
1800	XACS3-1800-1	37475	XACS3-1800	37495	0.3	3.4

FLEXCO® XP™ 针式带扣系统

XP5 穿销订购信息

输送带宽度	订购编号	产品代码	订购编号	产品代码	单个重量	每包重量
mm	单个 (一个销)		每包 (十个销)		kgs.	kgs.
铠装钢缆 (直径 8.1 mm)						
1000	XAC5-1000-1	37570	XAC5-1000	37585	0.5	4.5
1050	XAC5-1050-1	37420	XAC5-1050	37421	0.5	4.8
1200	XAC5-1200-1	37571	XAC5-1200	37586	0.5	5.4
1400	XAC5-1400-1	37572	XAC5-1400	37587	0.6	6.4
1500	XAC5-1500-1	37147	XAC5-1500	37151	0.7	6.8
1600	XAC5-1600-1	37573	XAC5-1600	37588	0.7	7.3
1800	XAC5-1800-1	37574	XAC5-1800	37589	0.8	8.2
铠装不锈钢钢缆 (直径 8.1 mm)						
1000	XACS5-1000-1	37575	XACS5-1000	37590	0.5	4.5
1050	XACS5-1050-1	37424	XACS5-1050	37425	0.5	4.8
1200	XACS5-1200-1	37576	XACS5-1200	37591	0.5	5.4
1400	XACS5-1400-1	37577	XACS5-1400	37592	0.6	6.4
1500	XACS5-1500-1	37148	XACS5-1500	37152	0.7	6.8
1600	XACS5-1600-1	37578	XACS5-1600	37593	0.7	7.3
1800	XACS5-1800-1	37579	XACS5-1800	37594	0.8	8.2
尼龙覆铠钢缆 (直径 8.1 mm)						
1000	XNAC5-1000-1	37580	XNAC5-1000	37595	0.5	4.5
1050	XNAC5-1050-1	37428	XNAC5-1050	37429	0.5	4.8
1200	XNAC5-1200-1	37581	XNAC5-1200	37596	0.5	5.4
1400	XNAC5-1400-1	37582	XNAC5-1400	37597	0.6	6.4
1500	XNAC5-1500-1	37158	XNAC5-1500	37167	0.7	6.8
1600	XNAC5-1600-1	37583	XNAC5-1600	37598	0.7	7.3
1800	XNAC5-1800-1	37584	XNAC5-1800	37599	0.8	8.2

XP7/XP8 穿销订购信息

输送带宽度	订购编号	产品代码	订购编号	产品代码	单个重量	每包重量
mm	单个 (一个销)		每包 (十个销)		kgs.	kgs.
铠装钢缆 (直径 9.5 mm)						
1000	XAC7-1000-1	37864	XAC7-1000	37874	0.5	5.4
1050	XAC7-1050-1	37422	XAC7-1050	37423	0.5	5.6
1200	XAC7-1200-1	37865	XAC7-1200	37875	0.6	6.1
1400	XAC7-1400-1	37866	XAC7-1400	37876	0.7	7.2
1500	XAC7-1500-1	37149	XAC7-1500	37153	0.7	7.6
1600	XAC7-1600-1	37867	XAC7-1600	37877	0.8	8.0
1800	XAC7-1800-1	37868	XAC7-1800	37878	1.0	9.5
铠装不锈钢钢缆 (直径 9.5 mm)						
1000	XACS7-1000-1	37869	XACS7-1000	37879	0.5	5.4
1050	XACS7-1050-1	37426	XACS7-1050	37427	0.5	5.6
1200	XACS7-1200-1	37870	XACS7-1200	37880	0.6	6.1
1400	XACS7-1400-1	37871	XACS7-1400	37881	0.7	7.2
1500	XACS7-1500-1	37150	XACS7-1500	37154	0.7	7.6
1600	XACS7-1600-1	37872	XACS7-1600	37882	0.8	8.0
1800	XACS7-1800-1	37873	XACS7-1800	37883	1.0	9.5
尼龙覆铠钢缆 (直径 10.3 mm)						
1000	XNAC7-1000-1	37560	XNAC7-1000	37565	0.5	5.4
1050	XNAC7-1050-1	37430	XNAC7-1050	37431	0.5	5.6
1200	XNAC7-1200-1	37561	XNAC7-1200	37566	0.6	6.1
1400	XNAC7-1400-1	37562	XNAC7-1400	37567	0.7	7.2
1500	XNAC7-1500-1	37156	XNAC7-1500	37159	0.7	7.6
1600	XNAC7-1600-1	37563	XNAC7-1600	37568	0.8	8.0
1800	XNAC7-1800-1	37564	XNAC7-1800	37569	1.0	9.5

穿销止动环 (每包 2 个)

订购编号	穿销直径	订购编号	产品代码	单个重量
	mm			kgs.
XP3	5.5-7.1	HPRET1	40198	0.1
XP5-XP8	8.1-10.7	HPRET2	40199	0.1

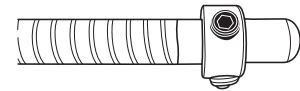

授权经销商:

上海市松江区新润路388号17幢 (邮编: 201612)
 电话: 0086-21-33528388 • 传真: 0086-21-33528058 • 电子邮件: chinasales@flexco.com

要了解 Flexco 其他分公司和产品, 请访问 www.flexco.com。

©2021 Flexible Steel Lacing Company. 03-08-22. 资料编码: X6139

