

FMS

Limpiador de banda secundario

Limpieza confiable a un precio accesible

El limpiador de banda secundario FMS tiene hojas de carburo, tensores de resorte autoajustables y amortiguadores únicos que tensan independientemente cada hoja a la banda. Este diseño sencillo, pero duradero proporciona un rendimiento de limpieza de calidad a un precio accesible.

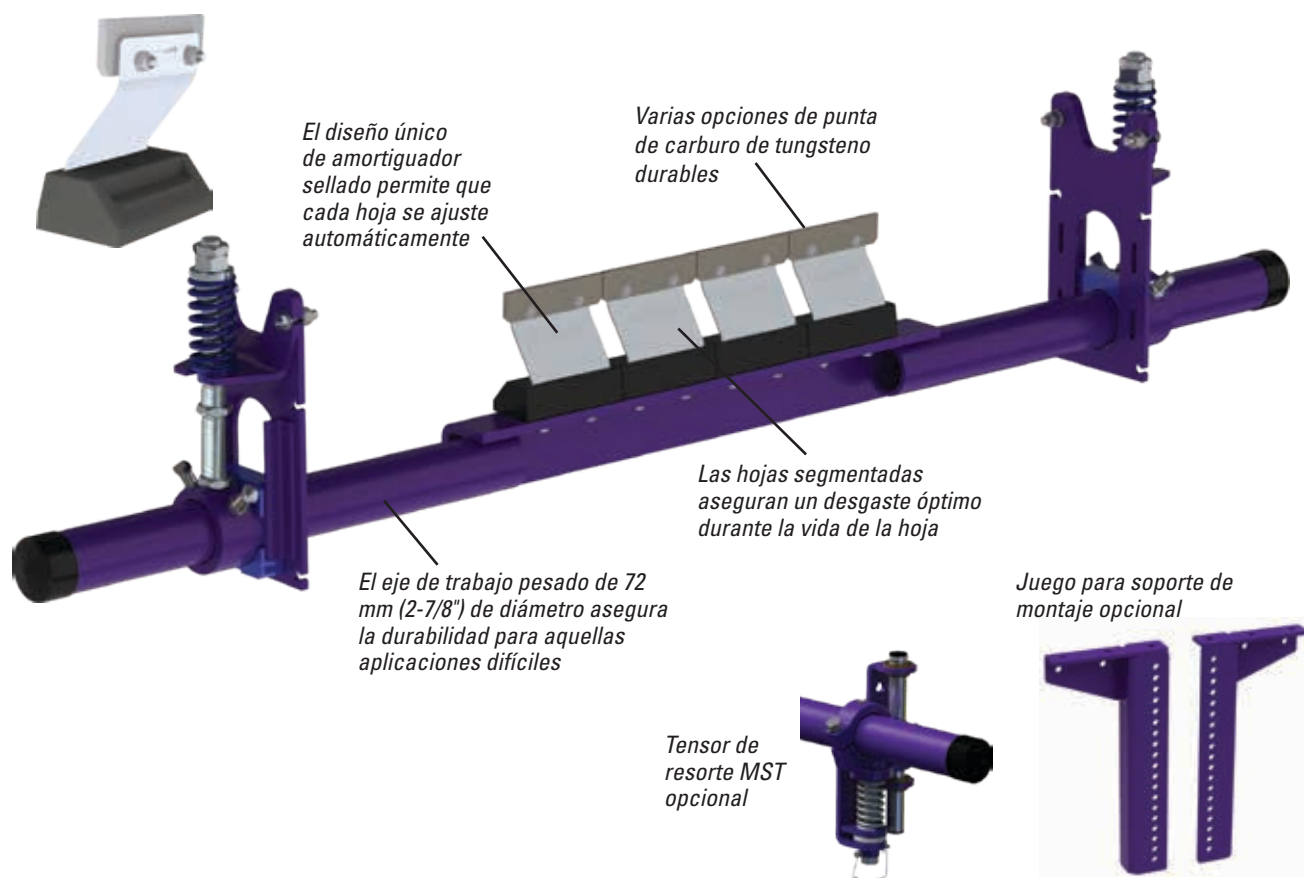

Características y beneficios

- **Hecho para transportadores de minería.** Hecho de acero para trabajos pesados con un recubrimiento resistente a la corrosión, el FMS está disponible en tamaños para anchos de banda de 450 a 1800 mm (18" a 72"). Hay tamaños adicionales disponibles a pedido.
- **Para velocidades de la banda hasta de 5m/s (1000 fpm).**
- **Tensor de resorte compacto.** Utiliza el tensor YST para mantener la presión constante en la banda.
- **Eficiencia de limpieza de las hojas de metal.** Los bordes delgados y duros de las hojas de metal de 150 mm (6") ofrecen una alta eficiencia de limpieza y larga duración.
- **Funciona con los empalmes mecánicos Flexco.** Las hojas de carburo de tungsteno C-Tip son resistentes al impacto y el amortiguador del resorte les permite alejarse de un empalme en movimiento sin dañarse y con la mínima alteración de la limpieza. Las V-Tips se pueden utilizar solo en bandas vulcanizadas.
- **Un sistema completo de limpieza.** Cuando FMS tiene un equipo con un prelimpiador MSP, el sistema proporciona un excelente poder de limpieza para aplicaciones extremas.

FMS

Limpiador de banda secundario

Especificaciones y Lineamientos

Velocidad máxima de la banda

5 m/s (1000 FPM)

Clasificación de temperatura

-35 °C a 148 °C (-30 °F a 300 °F)

Longitud de desgaste de la hoja utilizable

9 mm (3/8")

Disponible para anchos de banda

450 a 1800 mm (18" a 72")

Material de la hoja

Resistente al impacto, carburo de tungsteno de larga duración (hoja C-TIP para grapas mecánicas, hoja V-Tips para bandas vulcanizadas)

Clasificación CEMA del limpiador

Clase 4

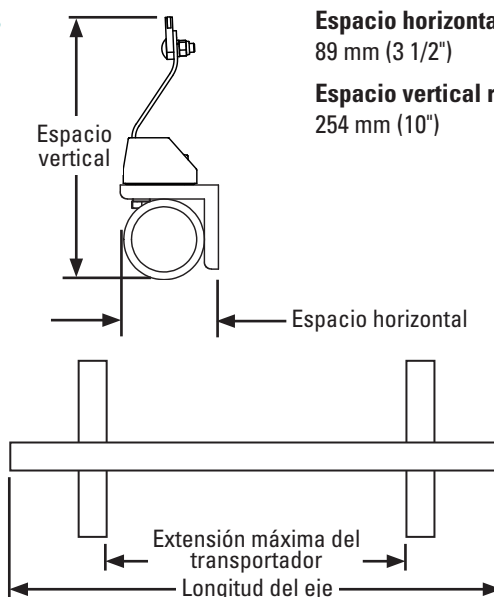

Espacio horizontal requerido

89 mm (3 1/2")

Espacio vertical requerido

254 mm (10")

Longitud del eje

Ancho de banda + 1350 mm (54").

Cobertura máxima del transportador

Ancho de banda 1100 mm (44").

Información para pedidos

FMS con YST secundario con puntas C

Ancho de banda		Limpiador completo	
mm	in.	Número de pedido	Código del artículo
450	18	FMS-18-YST	90545
600	24	FMS-24-YST	90546
750	30	FMS-30-YST	90547
900	36	FMS-36-YST	90548
1050	42	FMS-42-YST	90549
1200	48	FMS-48-YST	90550
1350	54	FMS-54-YST	90551
1500	60	FMS-60-YST	90552
1800	72	FMS-72-YST	90553

Tiempo de entrega: 1 día hábil

FMS con MST secundario con puntas C

Ancho de banda		Limpiador completo	
mm	in.	Número de pedido	Código del artículo
450	18	FMS-18	79637
600	24	FMS-24	79638
750	30	FMS-30	79639
900	36	FMS-36	79640
1050	42	FMS-42	79641
1200	48	FMS-48	79642
1350	54	FMS-54	79643
1500	60	FMS-60	79644
1800	72	FMS-72	79645

Tiempo de entrega: 1 día hábil

FMS con MST secundario con puntas V

Ancho de banda		Limpiador completo	
mm	in.	Número de pedido	Código del artículo
450	18	FMS-18V	79646
600	24	FMS-24V	79647
750	30	FMS-30V	79648
900	36	FMS-36V	79649
1050	42	FMS-42V	79650
1200	48	FMS-48V	79651
1350	54	FMS-54V	79652
1500	60	FMS-60V	79653
1800	72	FMS-72V	79654

Tiempo de entrega: 1 día hábil

Hojas de reemplazo

Número de pedido	Código del artículo
ICT6 (Punta en C)	74535
RSA150 (Punta en V)	73628

Amortiguador de repuesto

Número de pedido	Código del artículo
FMSC	79699

Juego de soporte de caída

Número de pedido	Código del artículo
MSTDB	79434

Hojas requeridas según tamaño del limpiador

mm	450	600	750	900	1050	1200	1350	1500	1800
pulg	18	24	30	36	42	48	54	60	72
Número de hojas	3	4	5	6	7	8	9	10	12

Distribuidor autorizado:

Av. Jorge Alessandri 11.500 – Edificio 7 • Megacentro San Bernardo
San Bernardo • Santiago, Chile
Teléfono: 56-2-2896-7870 • Correo electrónico: ventaslatam@flexco.com

Visite www.flexco.com para conocer otras ubicaciones y productos de Flexco.

©2020 Flexible Steel Lacing Company. 01/07/21. Para hacer otro pedido: X5772

