

# Prelimpiador para trabajo de minería estándar de ultra alta temperatura MSP

## Económico y eficaz

Ahora existe un nuevo prelimpiador de hoja de poliuretano que funciona mejor que las otras hojas "activas". La Hoja ConShear™ de ultra alta temperatura está diseñada para temperaturas ambiente continuas hasta de 200 °C y picos de 232 °C. Esta hoja color rojo profundo absorbe el calor y aún así brinda la larga resistencia contra el desgaste que ofrece la hoja ConShear estándar de Flexco. Más resistencia contra el desgaste significa menos cambios de hojas. Y nuestro tensor de montaje rápido para trabajo pesado ofrece una inspección visual fácil de la tensión de la hoja. Un eje de trabajo pesado de 72 mm de diámetro garantiza la durabilidad para las aplicaciones difíciles.

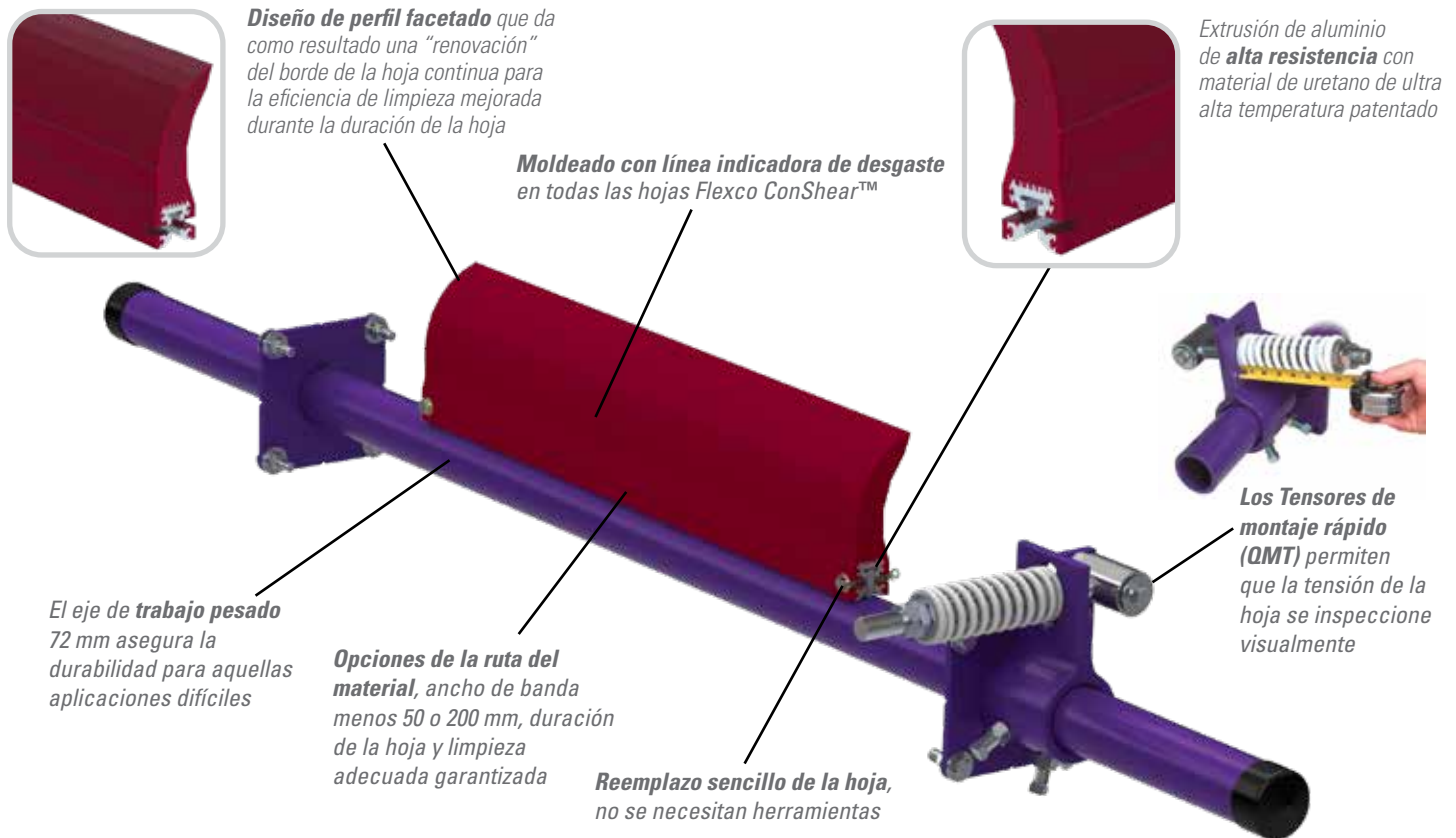

## Características y beneficios

- **Cambio rápido de la hoja.** No se necesitan herramientas. Solamente jale un pasador, quite la hoja anterior, deslice la nueva y vuelva a colocar el pasador.
- **Funciona con Flexco y otros empalmes mecánicos.** El tensor del resorte aleja rápidamente la cuchilla de la banda cuando pasa el empalme. La hoja de poliuretano se desliza suavemente sobre el empalme sin causar daño y con una interrupción mínima de limpieza.
- **Fácil de darle servicio.** Todo el trabajo de mantenimiento se hace desde el lado de fácil acceso de la línea de banda. Aplicar nueva tensión a la banda y cambiarla es rápido y fácil.
- **Se ajusta a la mayoría de las estructuras del transportador.** Disponible para anchos de banda de 600 mm a 1800 mm. Los ejes de MSP son extra largos (ancho de banda más 1350 mm/54") para acomodar varios anchos de estructura.

# Prelimpiador para trabajo de minería estándar de ultra alta temperatura MSP

## Especificaciones y lineamientos

- **Velocidad máxima de la banda** 3.5 m/s
- **Clasificación de temperatura** Hasta 200 °C con picos hasta 232 °C
- **Diámetro mínimo de la polea** 400 mm
- **Alto de la hoja** 185 mm
- **Longitud de desgaste de la hoja utilizable** 100 mm
- **Material de la hoja** Durómetro de poliuretano 90 de ultra alta temperatura (mezcla registrada resistente a la abrasión y el uso prolongado)
- **Disponibilidad para anchos de banda** 650 – 2000 mm
- **Clasificación de limpiador CEMA** Clase 3
- **Espacio horizontal requerido** 100 mm
- **Espacio vertical requerido** 254 mm
- **Longitud del eje** Tamaño del limpiador + 1400 mm
- **Extensión máxima del transportador** Tamaño del limpiador + 1150 mm

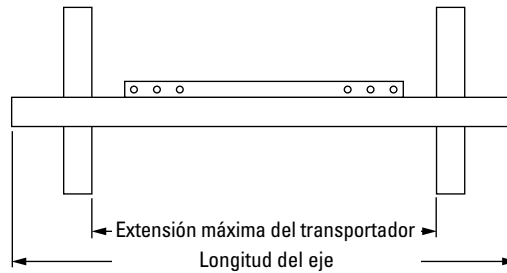
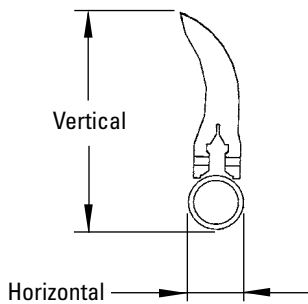

### Especificaciones de ubicación del eje

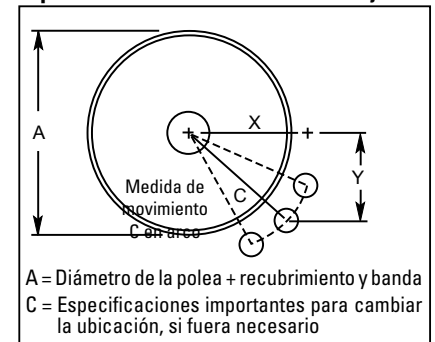

## Información para pedidos

Cubierta de la hoja						Prelimpiadores de ultra alta temperatura MSP			
Ancho de banda		Cobertura de -50 mm (2")		Cobertura de -200 mm (8")		Ancho de banda - 50 mm (2")		Ancho de banda - 200 mm (8")	
mm	pulg	mm	pulg	mm	pulg	Número de pedido	Código del artículo	Número de pedido	Código del artículo
650	26	600	24	450	18	MSP-UHT650-50	91366	MSP-UHT650-200	91374
800	32	750	30	600	24	MSP-UHT800-50	91367	MSP-UHT800-200	91375
1000	40	950	38	800	32	MSP-UHT1000-50	91368	MSP-UHT1000-200	91376
1200	48	1150	46	1000	40	MSP-UHT1200-50	91369	MSP-UHT1200-200	91377
1400	56	1350	54	1200	48	MSP-UHT1400-50	91370	MSP-UHT1400-200	91378
1600	64	1550	62	1400	56	MSP-UHT1600-50	91371	MSP-UHT1600-200	91379
1800	72	1750	70	1600	64	MSP-UHT1800-50	91372	MSP-UHT1800-200	91380
2000	80	1950	78	1800	72	MSP-UHT2000-50	91373	MSP-UHT2000-200	91381

### Tabla de ubicación del eje

A	X	Y	C
400	176	230	290
425	196	230	302
450	204	230	308
475	222	230	320
500	232	230	326
525	248	230	338
550	266	230	352
575	282	230	364
600	298	230	376
625	312	230	388
650	330	230	402
675	344	230	414
700	358	230	426
725	372	230	438
750	390	230	452
775	402	230	464
800	416	230	476
825	430	230	488
850	446	230	502
875	460	230	514
900	474	230	526
925	486	230	538
950	502	230	552
975	514	230	564
1000	528	230	576
1025	542	230	588
1050	556	230	602

### Hojas de repuesto ConShear UHT

Ancho de la hoja		Número de pedido	Código del artículo
mm	pulg		
450	18	CRB-UHT450	91332
600	24	CRB-UHT600	91333
750	30	CRB-UHT750	91334
900	36	CRB-UHT900	91335
1050	42	CRB-UHT1050	91336
1200	48	CRB-UHT1200	91337
1350	54	CRB-UHT1350	91338
1500	60	CRB-UHT1500	91339
1650	66	CRB-UHT1650	91340
1800	72	CRB-UHT1800	91341



Distribuidor autorizado:

Flexco Europe GmbH • Maybachstrasse 9 • 72348 Rosenfeld • Alemania  
Teléfono: +49-7428-9406-0 • Fax: +49-7428-9406-260 • Correo electrónico: europe@flexco.com

Visite [www.flexco.com](http://www.flexco.com) para conocer otros productos y ubicaciones de Flexco.

©2020 Flexible Steel Lacing Company. 05/21/20. Para hacer otro pedido: X5751

