

Presión constante para limpieza premium

El sistema PAT utiliza aire o nitrógeno para proporcionar presión constante a cada limpiador. Ya sea que las hojas del limpiador sean nuevas o estén en uso desde hace algunos meses, el sistema PAT garantiza que la tensión correcta se aplique al limpiador durante su vida útil. Con mantenimiento mínimo, cada limpiador será eficaz de principio a fin.

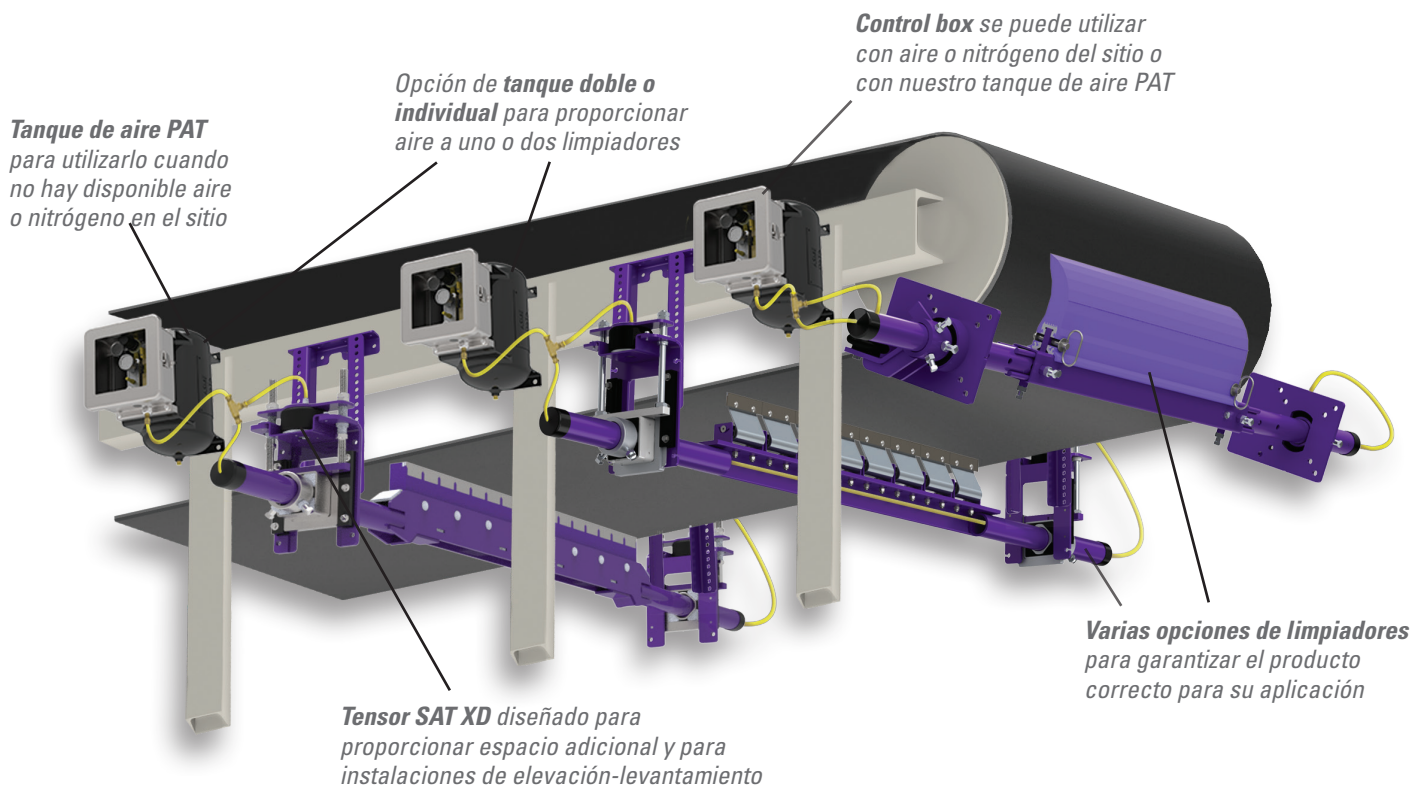

Características y beneficios

- **Funciona con las grapas mecánicas Flexco.** El tensor neumático PAT permite que las hojas se alejen rápidamente de la banda cuando pasa un empalme. El uretano de los prelimpiadores se desliza fácilmente sobre la junta, mientras MHS y sus cuatro puntos de alivio se alejan del empalme sin dañarlo y con una alteración mínima de limpieza.
- **Hecho para transportadores de minería.** Hecho de materiales para trabajos pesados resistentes a la corrosión, la oferta de limpiador PAT está disponible para anchos de banda de 24 a 84" (600 a 2100 mm). Hay tamaños adicionales disponibles a solicitud.
- **Eficacia de limpieza accionada por aire o nitrógeno.** El sistema proporciona presión constante de banda a banda, garantizando la mejor capacidad de limpieza.
- **Sistema completo de limpieza.** Forme un equipo de MMP, MHP o MHCP con CBS o MHS para crear un sistema que proporcione máxima limpieza. Si hubiera agua adicional, puede agregar a MDWS DryWipe

PAT

Tensor de aire neumático

Información para pedidos

El tanque y la caja de control se venden por separado.

Prelimpiador para trabajo pesado MHP con ancho de banda PAT menos hoja de 6" (150mm)

| Ancho de banda | | Ancho de la hoja | | Número de pedido | Código del artículo |
|----------------|------|------------------|------|------------------|---------------------|
| in. | mm | in. | mm | | |
| 24 | 600 | 18 | 450 | MHP-624P | 78599 |
| 30 | 750 | 24 | 600 | MHP-630P | 78600 |
| 36 | 900 | 30 | 750 | MHP-636P | 78601 |
| 42 | 1050 | 36 | 900 | MHP-642P | 78602 |
| 48 | 1200 | 42 | 1050 | MHP-648P | 78603 |
| 54 | 1350 | 48 | 1200 | MHP-654P | 78604 |
| 60 | 1500 | 54 | 1350 | MHP-660P | 78605 |
| 72 | 1800 | 66 | 1650 | MHP-672P | 78606 |
| 84 | 2100 | 78 | 1950 | MHP-684P | 78607 |
| 96 | 2400 | 90 | 2250 | MHP-696P | 78608 |
| 108 | 2700 | 102 | 2550 | MHP-6108P | 90159 |
| 120 | 3000 | 114 | 2850 | MHP-6120P | 90160 |

Ancho de banda menos hoja de 12" (300mm)

| | | | | | |
|-----|------|-----|------|------------|-------|
| 30 | 750 | 18 | 450 | MHP-1230P | 78609 |
| 36 | 900 | 24 | 600 | MHP-1236P | 78610 |
| 42 | 1050 | 30 | 750 | MHP-1242P | 78611 |
| 48 | 1200 | 36 | 900 | MHP-1248P | 78612 |
| 54 | 1350 | 42 | 1050 | MHP-1254P | 78613 |
| 60 | 1500 | 48 | 1200 | MHP-1260P | 78614 |
| 72 | 1800 | 60 | 1500 | MHP-1272P | 78615 |
| 84 | 2100 | 72 | 1800 | MHP-1284P | 78616 |
| 96 | 2400 | 84 | 2100 | MHP-1296P | 78617 |
| 108 | 2700 | 96 | 2400 | MHP-12108P | 90161 |
| 120 | 3000 | 108 | 2700 | MHP-12120P | 90162 |

Tiempo de entrega: 1 día hábil.

Los artículos sombreados se fabrican bajo pedido. Plazo de entrega: 3 semanas.

También están disponibles opciones de hoja de ancho de banda menos de 18 y 24".

Prelimpiador para trabajo medio MHP con ancho de banda PAT menos hoja de 6" (150mm)

| Ancho de banda | | Ancho de la hoja | | Número de pedido | Código del artículo |
|----------------|------|------------------|------|------------------|---------------------|
| in. | mm | in. | mm | | |
| 24 | 600 | 18 | 450 | MMP-624P | 78706 |
| 30 | 750 | 24 | 600 | MMP-630P | 78707 |
| 36 | 900 | 30 | 750 | MMP-636P | 78708 |
| 42 | 1050 | 36 | 900 | MMP-642P | 78709 |
| 48 | 1200 | 42 | 1050 | MMP-648P | 78710 |
| 54 | 1350 | 48 | 1200 | MMP-654P | 78711 |
| 60 | 1500 | 54 | 1350 | MMP-660P | 78712 |
| 72 | 1800 | 66 | 1650 | MMP-672P | 78713 |
| 84 | 2100 | 78 | 1950 | MMP-684P | 78714 |
| 96 | 2400 | 90 | 2250 | MMP-696P | 79037 |
| 108 | 2700 | 102 | 2550 | MMP-6108P | 90389 |
| 120 | 3000 | 114 | 2850 | MMP-6120P | 90390 |

Ancho de banda menos hoja de 12" (300mm)

| | | | | | |
|-----|------|-----|------|------------|-------|
| 30 | 750 | 18 | 450 | MMP-1230P | 78715 |
| 36 | 900 | 24 | 600 | MMP-1236P | 78716 |
| 42 | 1050 | 30 | 750 | MMP-1242P | 78717 |
| 48 | 1200 | 36 | 900 | MMP-1248P | 78718 |
| 54 | 1350 | 42 | 1050 | MMP-1254P | 78719 |
| 60 | 1500 | 48 | 1200 | MMP-1260P | 78720 |
| 72 | 1800 | 60 | 1500 | MMP-1272P | 78721 |
| 84 | 2100 | 72 | 1800 | MMP-1284P | 78722 |
| 96 | 2400 | 84 | 2100 | MMP-1296P | 79038 |
| 108 | 2700 | 96 | 2400 | MMP-12108P | 90391 |
| 120 | 3000 | 108 | 2700 | MMP-12120P | 90392 |

Tiempo de entrega: 1 día hábil.

Los artículos sombreados se fabrican bajo pedido. Plazo de entrega: 3 semanas.

También están disponibles opciones de hoja de ancho de banda menos de 18 y 24".

Limpiador secundario CBS con hoja plana PAT

| Ancho de banda | | Número de pedido | Código del artículo |
|----------------|------|------------------|---------------------|
| in. | mm | | |
| 18 | 450 | CBS18PF | 79958 |
| 24 | 600 | CBS24PF | 79959 |
| 30 | 750 | CBS30PF | 79960 |
| 36 | 900 | CBS36PF | 79961 |
| 42 | 1050 | CBS42PF | 79962 |
| 48 | 1200 | CBS48PF | 79963 |
| 54 | 1350 | CBS54PF | 79964 |
| 60 | 1500 | CBS60PF | 79965 |
| 72 | 1800 | CBS72PF | 79966 |
| 84 | 2100 | CBS84PF | 79967 |
| 96 | 2400 | CBS96PF | 79968 |

Hoja curva

| | | | |
|----|------|---------|-------|
| 18 | 450 | CBS18PC | 91549 |
| 24 | 600 | CBS24PC | 91550 |
| 30 | 750 | CBS30PC | 91551 |
| 36 | 900 | CBS36PC | 91552 |
| 42 | 1050 | CBS42PC | 91553 |
| 48 | 1200 | CBS48PC | 91554 |
| 54 | 1350 | CBS54PC | 91555 |
| 60 | 1500 | CBS60PC | 91556 |
| 72 | 1800 | CBS72PC | 91557 |
| 84 | 2100 | CBS84PC | 91558 |
| 96 | 2400 | CBS96PC | 91559 |

Tiempo de entrega: 1 día hábil.

Los artículos sombreados se fabrican bajo pedido.

Plazo de entrega: 3 semanas.

Prelimpiador con cartucho MHCP HD con PAT

| Ancho de banda | | Ancho de la hoja | | Número de pedido | Código del artículo |
|----------------|------|------------------|------|------------------|---------------------|
| in. | mm | in. | mm | | |
| 24 | 600 | 18 | 450 | MHCP-24P | 78723 |
| 30 | 750 | 24 | 600 | MHCP-30P | 78724 |
| 36 | 900 | 30 | 750 | MHCP-36P | 78725 |
| 42 | 1050 | 36 | 900 | MHCP-42P | 78726 |
| 48 | 1200 | 42 | 1050 | MHCP-48P | 78727 |
| 54 | 1350 | 48 | 1200 | MHCP-54P | 78728 |
| 60 | 1500 | 54 | 1350 | MHCP-60P | 78729 |
| 72 | 1800 | 66 | 1650 | MHCP-72P | 78730 |
| 84 | 2100 | 78 | 1950 | MHCP-84P | 78731 |
| 96 | 2400 | 90 | 2250 | MHCP-96P | 78959 |
| 108 | 2700 | 102 | 2550 | MHCP-108P | 90169 |
| 120 | 3000 | 114 | 2850 | MHCP-120P | 90170 |

Tiempo de entrega: 1 día hábil.

Limpiador secundario MHS HD con PAT

| Ancho de banda | | Número de pedido | Código del artículo |
|----------------|------|------------------|---------------------|
| in. | mm | | |
| 24 | 600 | MHS-24P | 78736 |
| 30 | 750 | MHS-30P | 78737 |
| 36 | 900 | MHS-36P | 78738 |
| 42 | 1050 | MHS-42P | 78739 |
| 48 | 1200 | MHS-48P | 78740 |
| 54 | 1350 | MHS-54P | 78741 |
| 60 | 1500 | MHS-60P** | 78742 |
| 72 | 1800 | MHS-72P** | 78743 |
| 84 | 2100 | MHS-84P** | 78744 |
| 96 | 2400 | MHS-96P** | 79047 |

Tiempo de entrega: 1 día hábil.

*Los limpiadores de 60 a 96" (1500 a 2400 mm) tienen un poste de 3 piezas.

Limpiador secundario MDWS con PAT

| Ancho de banda | | Número de pedido | Código del artículo |
|----------------|------|------------------|---------------------|
| in. | mm | | |
| 24 | 600 | MDWS-24P | 78745 |
| 30 | 750 | MDWS-30P | 78746 |
| 36 | 900 | MDWS-36P | 78747 |
| 42 | 1050 | MDWS-42P | 78748 |
| 48 | 1200 | MDWS-48P | 78749 |
| 54 | 1350 | MDWS-54P | 78750 |
| 60 | 1500 | MDWS-60P | 78751 |
| 72 | 1800 | MDWS-72P | 78752 |
| 84 | 2100 | MDWS-84P | 78753 |
| 96 | 2400 | MDWS-96P | 79064 |
| 108 | 2700 | MDWS-108P | 90177 |

Tiempo de entrega: 1 día hábil.

PAT

Tensor de aire neumático

Información para pedidos

| Unidades combinadas de caja de control/tanque para sistema cerrado | | | | |
|---|------------------|---------------------|------|------|
| Descripción | Número de pedido | Código del artículo | Peso | |
| | | | Lb. | Kg. |
| Unidad combinada de tanque de prelimpiador/ caja de control - 60 PSI | PAT-C-60 | 108230 | 64.0 | 29.0 |
| Unidad combinada de tanque de limpiador secundario/ caja de control - 100 PSI | PAT-C-100 | 108231 | 64.0 | 29.0 |

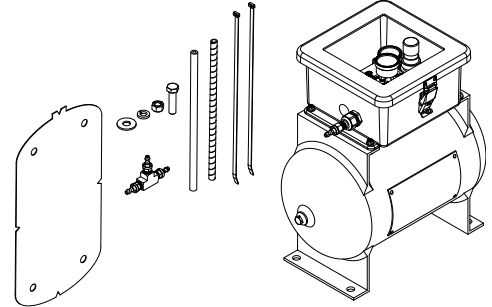

Notas del producto

- Para uso con limpiadores con sistemas PAT nuevos.
- Válvula de cierre de 150# para presurizar/cargar el tanque de aire de manera segura.
- Tanque de construcción ASME.
- El gabinete completamente sellado incluye todos los elementos críticos: regulador, medidor del tanque, medidor de aguas abajo, válvula Schrader, filtro en línea, válvula de aguas abajo.

| Caja de control para tanque legacy | | | | |
|--|------------------|---------------------|------|-----|
| Descripción | Número de pedido | Código del artículo | Peso | |
| | | | Lb. | Kg. |
| Kit de caja de control de prelimpiador - 60 PSI | PACB2-60 | 108228 | 13.6 | 6.2 |
| Kit de caja de control de limpiador secundario - 100 PSI | PACB2-100 | 108229 | 13.6 | 6.2 |

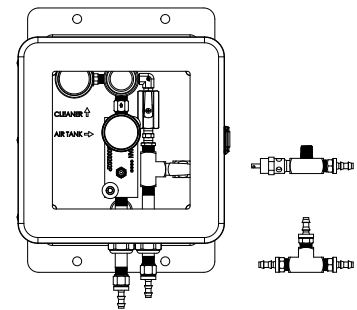

Notas del producto

- Para uso con sistemas de tanque Legacy PAT1/PAT2 pedidos antes de enero de 2024.
- Válvula de cierre de 150# para presurizar/cargar el tanque de aire de manera segura.
- También se puede combinar con el tanque de aire para la caja de control Legacy, si se prefiere.

| Tanque de aire para caja de control legacy | | | | |
|--|------------------|---------------------|------|------|
| Descripción | Número de pedido | Código del artículo | Peso | |
| | | | Lb. | Kg. |
| Equipo del tanque de aire de ASME | PAT-N | 108232 | 47.3 | 21.5 |

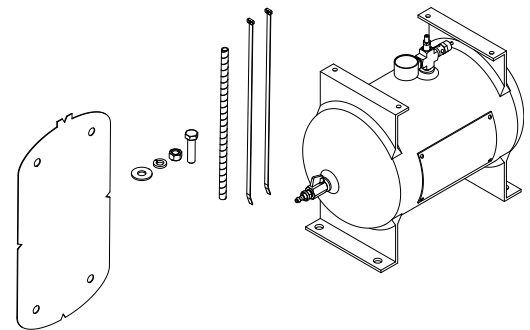

Notas del producto

- Para uso con cajas de control Legacy PACB60/PACB100 solicitadas antes de enero de 2024.
- Válvula de cierre de 150# para presurizar/cargar el tanque de aire de manera segura.
- Tanque de construcción ASME.
- También se puede combinar con la caja de control del tanque Legacy, si se prefiere.

| Lista de partes de reemplazo | | | | |
|--|------------------|---------------------|------|-----|
| Descripción | Número de pedido | Código del artículo | Peso | |
| | | | Lb. | Kg. |
| Juego de manguera de 10' (3m) | PATHK | 78794 | 1.5 | 0.7 |
| Kit de accesorios de actualización (válvula de llenado, accesorios a presión, tapones) | AWTRK | 79319 | 0.4 | 0.2 |