

Cartucho Service Advantage Mejorado MHS con limpiador de banda secundario HD con tensor MST

Manual de instalación, funcionamiento y mantenimiento



Limpiador secundario trabajo pesado MHS ESAC HD

Fecha de compra: _____

Adquirido de: _____

Fecha de instalación: _____

Esta información es útil para cualquier consulta o pregunta futura sobre las partes de reemplazo, especificaciones o solución de problemas del limpiador de banda.

Sección 1 – Información importante.....	4
1.1 Introducción general.....	4
1.2 Beneficios para el usuario.....	4
1.3 Opción de servicio	4
Sección 2: Precauciones y consideraciones de seguridad	5
2.1 Transportadores fijos	5
2.2 Transportadores en funcionamiento	5
Sección 3: Revisiones y opciones previas a la instalación.....	6
3.1 Lista de verificación	6
3.2 Accesorios opcionales de instalación.....	7
Sección 4: Instrucciones de instalación.....	8
4.1 Instrucciones de instalación - Cartucho individual MHS ESAC	8
4.2 Instrucciones de instalación - MHS ESAC con tensor MST	12
4.3 Instrucciones de instalación - Cartucho doble MHS E2SAC.....	16
4.4 Instrucciones de reemplazo del cartucho.....	20
4.5 Instrucciones de tensión de empuje.....	23
Sección 5: Pruebas y lista de verificación previa al funcionamiento.....	24
5.1 Lista de verificación previa al funcionamiento	24
5.2 Ejecución de las pruebas del transportador.....	24
Sección 6: Mantenimiento	25
6.1 Inspección de la nueva instalación.....	25
6.2 Inspección visual de rutina	25
6.3 Inspección física de rutina	25
6.4 Registro de mantenimiento.....	26
6.5 Lista de verificación de mantenimiento del limpiador.....	27
Sección 7: Solución de problemas	28
Sección 8: Especificaciones y dibujos CAD.....	29
8.1 Especificaciones y lineamientos	29
8.2 Dibujos CAD - MHS ESAC (cartucho individual) con hojas C-Tips	30
8.3 Dibujos CAD - MHS ESAC (cartucho individual) con hojas V-Tips	31
8.4 Esquemas CAD: MHS ESAC con tensores MST	32
8.5 Dibujos CAD - MHS E2SAC (cartucho doble) con hojas C-Tips	33
8.6 Dibujos CAD - MHS E2SAC (cartucho doble) con hojas V-Tips	34
Sección 9: Partes de reemplazo.....	35
9.1 Acero dulce de las partes de reemplazo.....	35
9.2 Acero inoxidable de las partes de reemplazo.....	37
9.3 Tensor MST de las partes de reemplazo	38
Sección 10: Otros productos del transportador Flexco	39

Sección 1: Información importante

1.1 Introducción general

En Flexco nos complace saber que ha seleccionado un limpiador secundario MHS SAC HD para su sistema de transportador.

Este manual le ayudará a comprender el funcionamiento de este producto y le ayudará para que funcione a la mayor eficiencia durante su vida de servicio.

Es esencial para un funcionamiento seguro y eficiente que la información y guías presentadas se comprendan e implementen adecuadamente. Este manual proporciona precauciones de seguridad, instrucciones de instalación, procedimientos de mantenimiento y sugerencias para solucionar problemas.

Sin embargo, si tiene alguna pregunta o problema que no está cubierto, visite nuestro sitio web o comuníquese a nuestro Departamento de servicio al cliente:

Servicio al cliente: 1-800-541-8028

Visite www.flexco.com para conocer otras ubicaciones y productos de Flexco.

Lea completamente este manual y compártalo con cualquier otra persona que sea directamente responsable de la instalación, funcionamiento y mantenimiento de este limpiador. Aunque hemos intentado hacer que la instalación y las tareas de servicio sean lo más fáciles y sencillas posible, **es necesario asegurar una instalación correcta y realizar inspecciones y ajustes periódicos para mantener el funcionamiento óptimo.**

1.2 Beneficios para el usuario

La instalación correcta y el mantenimiento regular proporcionan los beneficios siguientes para su funcionamiento:

- Reduce el tiempo del transportador parado.
- Reduce mano de hora hombre.
- Reduce costos del presupuesto de mantenimiento.
- Aumenta la vida del limpiador de banda y otros componentes del transportador

1.3 Opción de servicio

El Limpiador secundario de trabajo pesado MHS ESAC HD está diseñado para que su personal en el lugar lo instale y le dé servicio fácilmente. Sin embargo, si prefiere el servicio completo de fábrica, comuníquese con su representante local de Flexco.

Sección 2: Precauciones y consideraciones de seguridad

Antes de instalar y operar el limpiador secundario MHS SAC HD, es importante revisar y comprender la siguiente información de seguridad.

Hay actividades de instalación, mantenimiento y operaciones que involucran **transportadores fijos y en funcionamiento**. Cada caso tiene un protocolo de seguridad.

2.1 Transportadores fijos

Las actividades siguientes se llevan a cabo en transportadores fijos:

- Instalación
- Ajustes de tensión
- Reemplazo de las hojas
- Limpieza
- Reparaciones

PELIGRO

Es muy importante que se sigan las regulaciones de bloqueo/etiquetado (LOTO) OSHA/MSHA, 29 CFR 1910.147, antes de llevar a cabo las actividades anteriores. Si no se utiliza LOTO, se expone a los trabajadores a comportamientos descontrolados del limpiador de banda ocasionados por el movimiento del transportador de banda. Puede provocar lesiones graves o la muerte.

Antes de trabajar:

- Debe bloquear/etiquetar la fuente de energía del transportador
- Desactive cualquier tensor de la banda
- Despeje el transportador de banda o sujételo firmemente en su lugar

ADVERTENCIA

Utilice el equipo protector personal (PPE):

- Anteojos de protección
- Casco
- Calzado de seguridad

En espacios reducidos, los resortes y los componentes pesados crean un sitio de trabajo que pone en riesgo los ojos, pies y cráneo del trabajador.

El PPE se debe utilizar para controlar los peligros previsible asociados con los limpiadores del transportador de banda. Las lesiones graves se pueden evitar.

2.2 Transportadores en funcionamiento

Hay dos tareas de rutina que se deben realizar mientras el transportador está en funcionamiento:

- Inspección del rendimiento de la limpieza
- Solución dinámica de problemas

PELIGRO

Cada limpiador de banda representa un peligro de compresión durante el funcionamiento. Nunca toque ni golpee un limpiador en funcionamiento. Los peligros del limpiador ocasionan amputación y atrapamiento instantáneos.

ADVERTENCIA

Los limpiadores de banda pueden convertirse en peligros de proyectil. Manténgase lo más alejado posible del limpiador y utilice anteojos de protección y casco. Los misiles pueden ocasionar lesiones graves.

ADVERTENCIA

Nunca ajuste nada en un limpiador en funcionamiento. Las rasgaduras y proyecciones imprevisibles de la banda pueden enredarse en los limpiadores y ocasionar movimientos violentos de la estructura del limpiador. El equipo que se agita violentamente puede ocasionar lesiones graves o la muerte.

Sección 3: Revisiones y opciones previas a la instalación

3.1 Lista de verificación

- Revise que el tamaño del limpiador sea correcto para el ancho de la línea de banda
- Revise la caja del limpiador de banda y asegúrese de que todas las partes están incluidas
- Revise el listado de “Herramientas necesarias” que se encuentra en la parte superior de las instrucciones de instalación
- Revise el sitio del transportador:
 - Si el limpiador se va a instalar en un chute
 - Si la instalación se va a realizar en una polea motriz abierta que requiere estructura de montaje (vea 3.2: Accesorios opcionales de instalación)

Sección 3: Revisiones y opciones previas a la instalación

3.2 Accesorios opcionales de instalación

Soportes versátiles y ajustables que se pueden instalar en la estructura del transportador para que el limpiador secundario trabajo pesado MHS HD se pueda fijar con tornillos en su lugar de una manera fácil y rápida. Los extensores del eje también están disponibles para las estructuras del transportador no estándar y anchas.

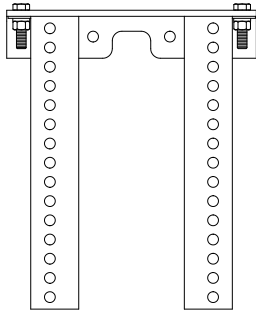

76071 Juego para soporte de montaje estándar

- Para la mayoría de instalaciones de limpiador secundario.
- 13" A x 15" L (325 mm A x 388 mm L)
- Incluye 2 soportes

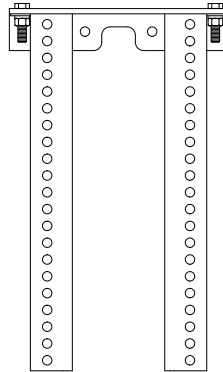

76072 Juego para soporte de montaje largo

- Para instalaciones que requieren patas extra largas.
- 13" A x 21" L (325 mm A x 538 mm L)
- Incluye 2 soportes

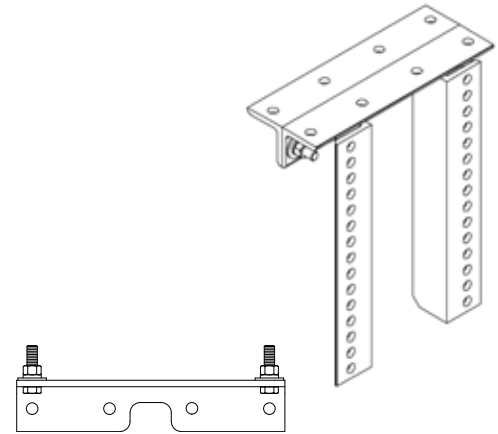

76073 Juego opcional para ángulo superior

- Se utiliza con juegos para soporte de montaje largo y estándar para opciones de montaje adicional.
- 13" L (325 mm L)
- Incluye 2 soportes

Juegos de montaje opcionales

Descripción	Número de pedido	Código del artículo	Peso Kg.
Juego para soporte de montaje estándar*	SSTSMB	76071	34.2
Juego para soporte de montaje largo*	SSTLMB	76072	43.4
Juego opcional* para ángulo superior	SSTOTA	76073	10.6

*Equipo incluido

Sección 4.1: Instrucciones de instalación - cartucho individual del tensor CST

Limpiador de banda secundario para trabajo pesado HD Cartucho Service Advantage MHS

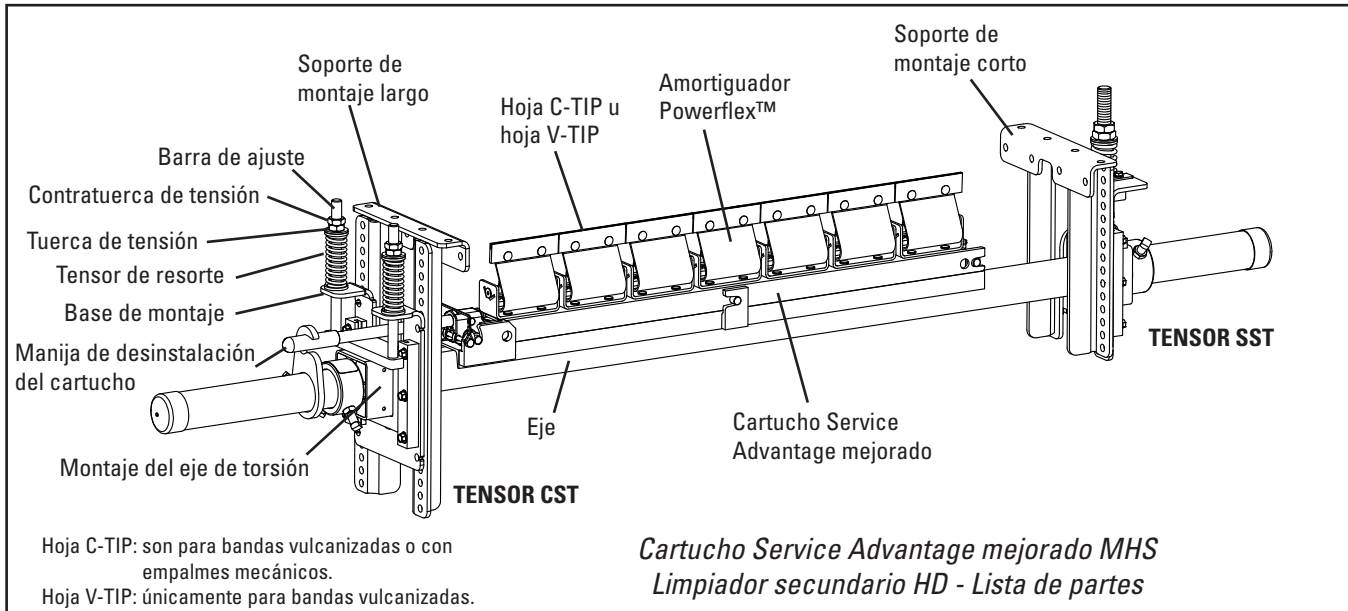

Bloquee y etiquete físicamente el transportador en la fuente de energía antes de comenzar la instalación del limpiador.

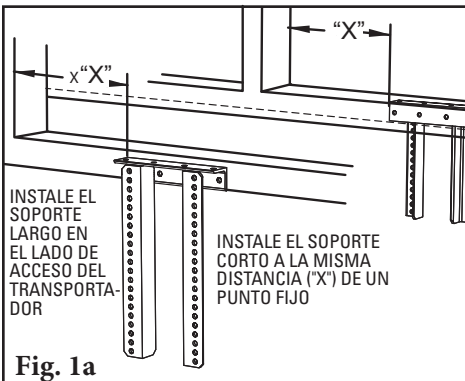
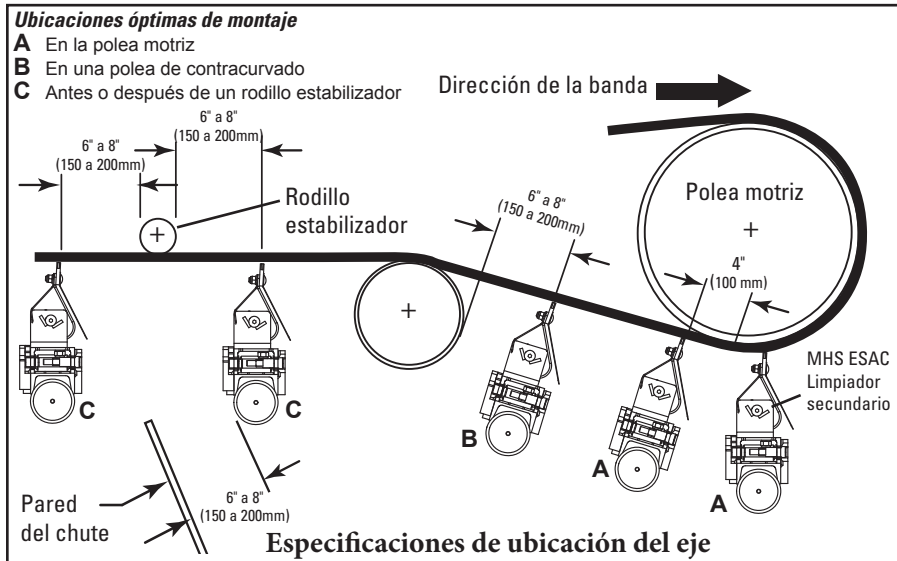

- 1a. Instale las placas de montaje.** Coloque el soporte de montaje largo en la estructura en el lado del transportador donde instalará y dará servicio al limpiador. Con el soporte largo instalado, tome la medida "X" desde un punto fijo en la estructura hasta el soporte de montaje y transfiera al lado opuesto de la estructura; coloque el soporte de montaje corto en su lugar (Fig. 1a).
- 1b. Transfiera la línea de ubicación de la banda en el soporte de montaje.** Con un borde recto presionando la parte inferior de la banda, marque el soporte de montaje (Fig. 1b). Repita en el lado opuesto.

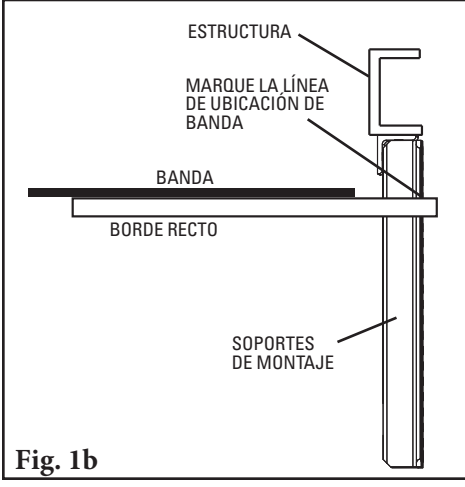

Sección 4.1: Instrucciones de instalación - cartucho individual del tensor CST

2. **Instale las bases de montaje de SST.** En el lado de acceso del cartucho (servicio) del transportador, haga una marca en el soporte largo de 3" (75mm) debajo del transportador de banda (Fig. 2a); esto será necesario en el Paso 3. En el lado opuesto, atornille la base de montaje del tensor SST en su posición de manera que la pestaña de la base superior esté 45 mm debajo del transportador de banda (Fig. 2b). Ajuste las tuercas de tensión en las partes superiores de la barra de ajuste.

NOTA: Para el montaje en el chute, debe trazar una línea de ubicación de la banda en la pared del chute de manera que las bases de montaje se puedan alinear con la banda. Corte un orificio de acceso como se muestra para el tensor CST (Fig. 2c). También corte un orificio de acceso según sea necesario para el tensor SST.

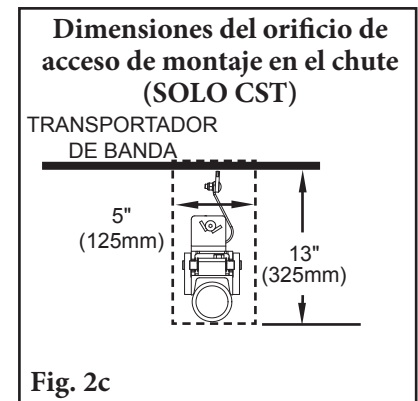
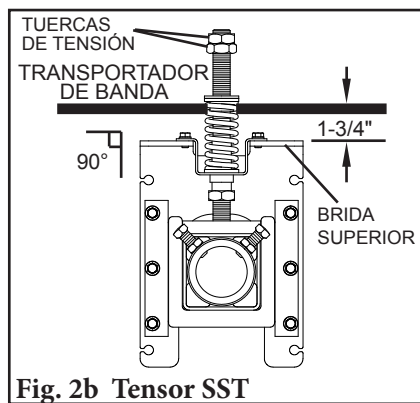
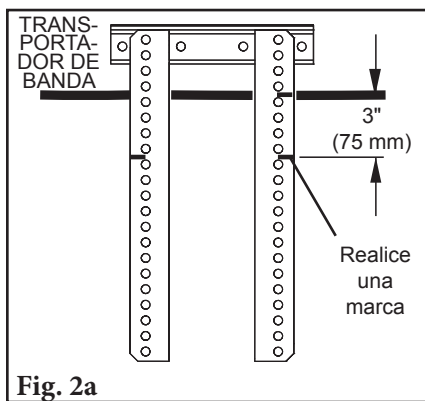

3. **Instale el eje.** Quite el cartucho del eje. Deslice el eje en el montaje del eje de torsión SST tanto como sea necesario. Luego localice el otro extremo en el montaje del eje de torsión del tensor CST y sujete la base de montaje al soporte largo, alineando las bridas con la posición que marcó anteriormente (Fig. 3). Ajuste las tuercas de tensión en las partes superiores de los rodillos.

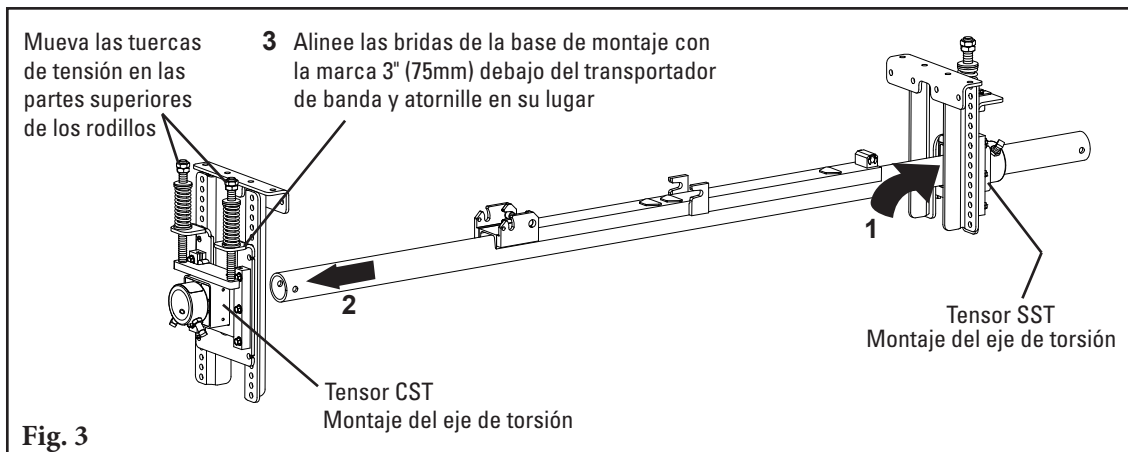

Sección 4.1: Instrucciones de instalación - cartucho individual del tensor CST

4. Distintos métodos de instalación del cartucho.

Opción A: La manija todo el tiempo en el cartucho.

1. Deslice la manija en la charnela ya instalada, luego apriete con el accesorio de tornillo/tuerca que se incluye.
2. Deslice el cartucho en el eje y asegure hacia abajo la charnela en el eje.
3. Deslice la placa de bloqueo en el eje, sobre la manija, luego bloquee con el tornillo de fijación.

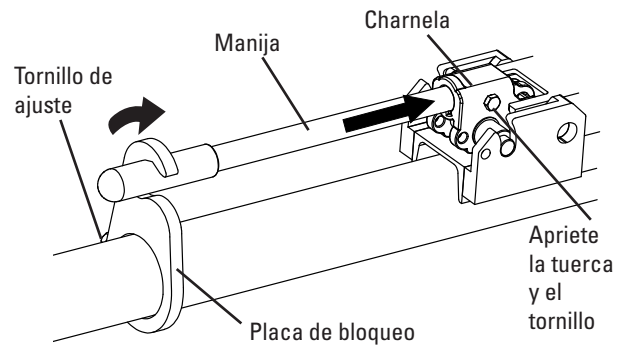

Opción B: Manija guardada en el interior del eje.

1. Coloque el cartucho en el eje, luego deslice la manija en la charnela ya instalada.
2. Bloquee la charnela en el eje, luego quite la manija y colóquela en el extremo abierto del eje.
3. Con los pasadores de bloqueo que se incluyen, bloquee la charnela y la manija en su lugar.

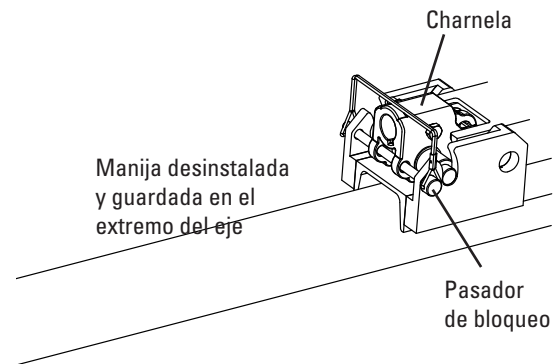

5. **Establezca el ángulo de la hoja.** Centre el eje/hojas en la banda. Gire el eje hasta que las puntas se alineen con el lado blanco de “MHS estándar” del calibrador de ajuste de la punta que se incluye (Fig. 5a). Apriete los dos tornillos de sujeción en cada montaje de eje de torsión para bloquear el eje en su lugar (Fig. 5b). No debe haber contacto de la hoja a la banda mientras bloquea el eje en la posición correcta. Si hay contacto, revise dos veces la medida del Paso 1.

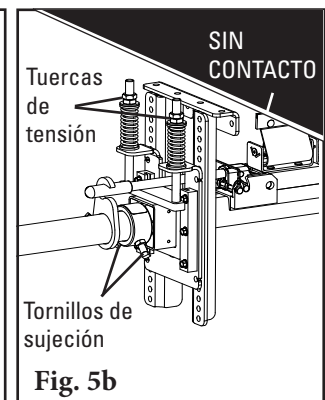
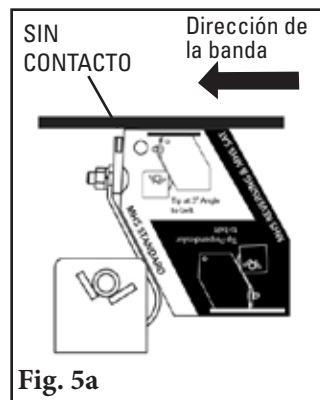

Sección 4.1: Instrucciones de instalación - cartucho individual del tensor CST

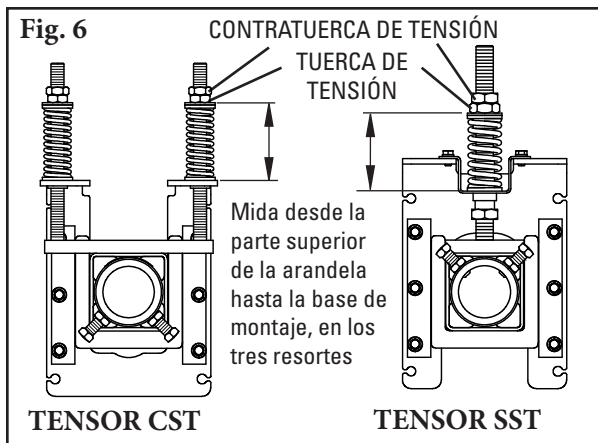

6. Establezca la tensión de la hoja. Afloje las contratuercas de tensión inferiores en ambos lados. Apriete las tuercas de tensión hasta que se haya alcanzado la compresión correcta del resorte (Fig. 6). La compresión del resorte es determinada por el ancho de banda. Consulte la tabla a continuación para conocer la longitud correcta del resorte para su ancho de banda. Apriete las contratuercas de tensión superior.

Tabla de longitudes de resortes para el tensor de resorte SST

ANCHO DE LA HOJA	RESORTE BLANCO	RESORTE PLATEADO	RESORTE NEGRO
600 mm	78 mm	99 mm	N/A
750 mm	72 mm	97 mm	N/A
900 mm	N/A	94 mm	98 mm
1050 mm	N/A	91 mm	95 mm
1200 mm	N/A	88 mm	93 mm
1350 mm	N/A	86 mm	91 mm
1500 mm	N/A	83 mm	89 mm
1800 mm	N/A	N/A	84 mm

El sombreado indica la opción de resorte preferido



Tabla de longitudes de resortes para el tensor de resorte CST

ANCHO DE LA HOJA	RESORTE BLANCO	RESORTE PLATEADO	RESORTE NEGRO	RESORTE DORADO
600 mm	78 mm	99 mm	N/A	N/A
750 mm	72 mm	97 mm	N/A	N/A
900 mm	N/A	94 mm	98 mm	N/A
1050 mm	N/A	91 mm	95 mm	N/A
1200 mm	N/A	88 mm	93 mm	N/A
1350 mm	N/A	86 mm	91 mm	N/A
1500 mm	N/A	83 mm	89 mm	103 mm
1800 mm	N/A	N/A	84 mm	101 mm
2100 mm	N/A	N/A	80 mm	99 mm
2400 mm	N/A	N/A	N/A	97 mm
3000 mm	N/A	N/A	N/A	93 mm

El sombreado indica la opción de resorte preferido

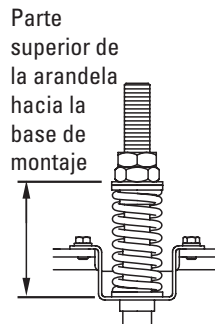
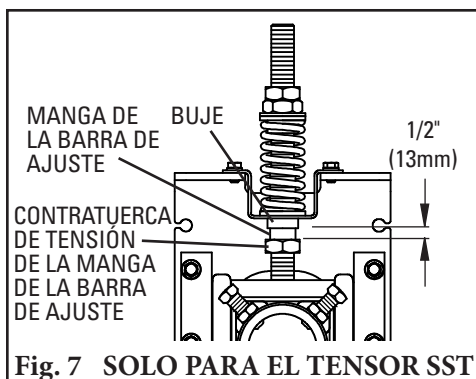
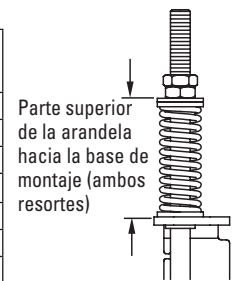

7. Coloque la camisa de la barra de ajuste (solo para el tensor SST). Después de ajustar la tensión de la hoja, atornille la manga de la barra de ajuste en el buje UHMW hasta que 1/2" (13mm) queden expuestos (Fig. 7). Apriete la contratuerca de tensión de la manga de la barra de ajuste.

8. **IMPORTANTE:** Aplique las Etiquetas de tensión de resorte en la estructura del transportador para una futura nueva tensión de la hoja.
9. Lleve a cabo las pruebas del limpiador e inspeccione el rendimiento de limpieza. Si hay vibración o desea más eficiencia de limpieza, aumente la tensión de la hoja haciendo ajustes de compresión de 1/8" (3mm) en los resortes de tensión.

VEA LA PÁGINA 20 PARA OBTENER INSTRUCCIONES DE REEMPLAZO DEL CARTUCHO.

Sección 4.2: Instrucciones de instalación - Cartucho único del tensor MST

Cartucho Service Advantage mejorado MHS con limpiadores secundarios para bandas reversibles y estándar para bandas de 450 a 1800 mm

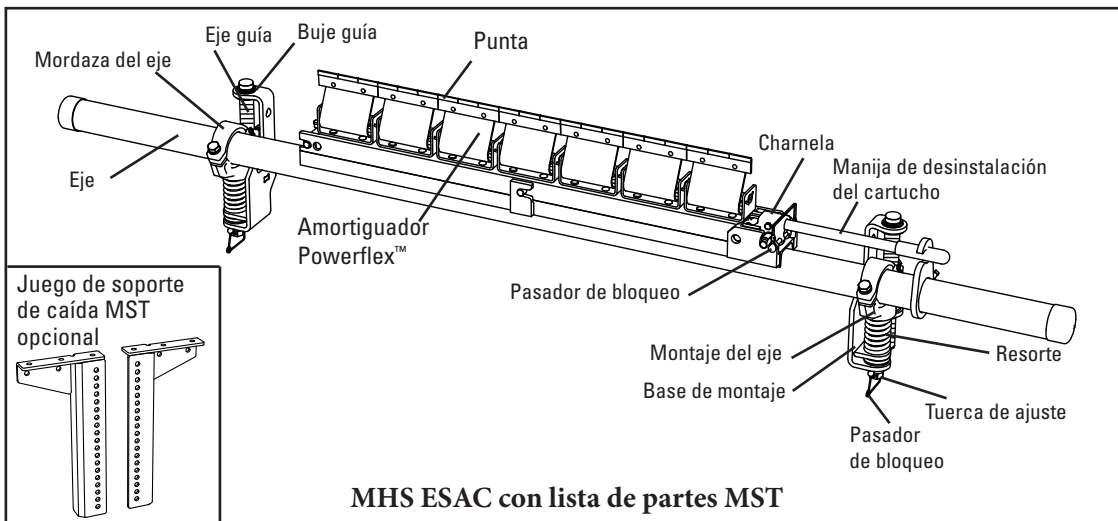

Etiquete y bloquee físicamente el transportador en la fuente de energía antes de empezar la instalación del limpiador.

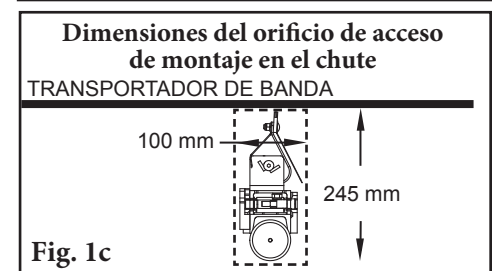
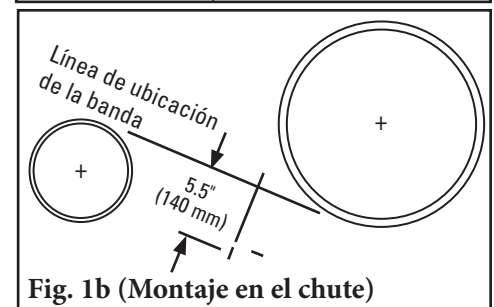
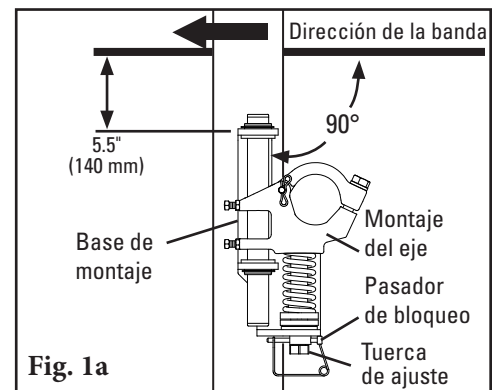
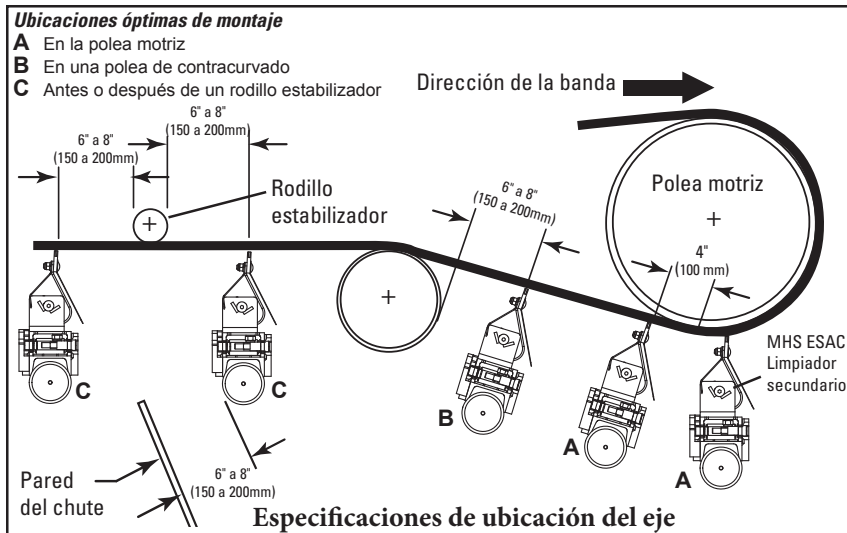

1. **Instale las bases de montaje del tensor de resorte.** La orientación de montaje preferida relativa a la dirección de la banda se muestra en la Figura 1a; si es necesario se pueden instalar los tensores con la dirección opuesta de la banda. Con una mordaza coloque la base de montaje en posición de manera que la brida superior esté a 140 mm por debajo de la banda. Atornille o suelde la base de montaje en su lugar. Ubique e instale la base de montaje en el lado opuesto. Quite los pasadores de bloqueo del tensor y gire las tuercas de ajuste para bajar completamente el montaje del eje.

Nota: Para el montaje en el chute, debe trazar una línea de ubicación de la banda en la pared del chute de manera que la base de montaje pueda alinearse 140 mm debajo de la banda (Fig. 1b). Corte orificios de acceso según sea necesario.

Sección 4.2: Instrucciones de instalación - Cartucho único del tensor MST

2. **Instale el eje del cartucho.** Quite el tornillo de la mordaza del eje y levante o quite la mitad superior de la mordaza del eje del tensor en el lado más cercano del transportador y afloje el tornillo de la mordaza del eje en el lado opuesto. Deslice el eje a través del transportador y a través de la mordaza del eje que aflojó, luego coloque el extremo cercano del eje en la mordaza del eje restante (Fig. 2). Reemplace la mitad superior de la mordaza del eje, vuelva a instalar el tornillo y apriete ambos tornillos con la mano.

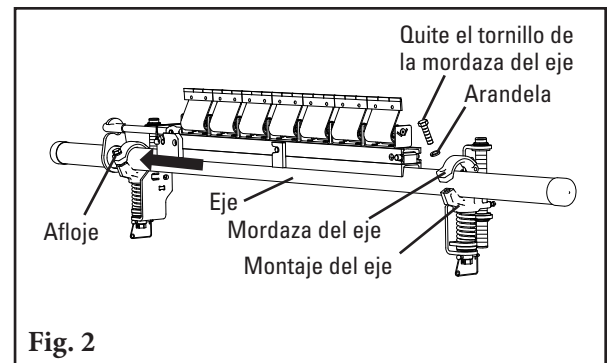

3. Distintos métodos de instalación del cartucho.

Opción A: La manija todo el tiempo en el cartucho.

1. Deslice la manija en la charnela ya instalada, luego apriete con el accesorio de tornillo/tuerca que se incluye.
2. Deslice el cartucho en el eje y asegure hacia abajo la charnela en el eje.
3. Deslice la placa de bloqueo en el eje, sobre la manija, luego bloquee con el tornillo de fijación.

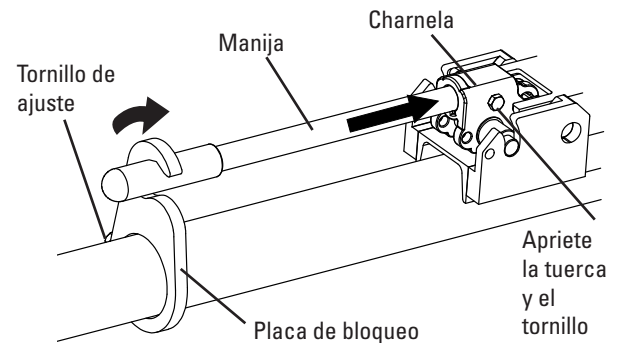

Opción B: Manija guardada en el interior del eje.

1. Coloque el cartucho en el eje, luego deslice la manija en la charnela ya instalada.
2. Bloquee la charnela en el eje, luego quite la manija y colóquela en el extremo abierto del eje.
3. Con los pasadores de bloqueo que se incluyen, bloquee la charnela y la manija en su lugar.

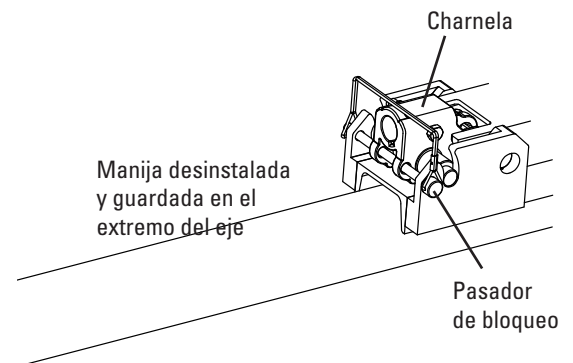

Sección 4.2: Instrucciones de instalación - Cartucho único del tensor MST

4. **Establezca el ángulo de la hoja.** Centre el eje/hojas en la banda. **Para MHS estándar:** Gire el eje hasta que las puntas se alineen con el lado blanco de “MHS estándar” del calibrador de ajuste de la punta que se incluye (Fig. 4a). **Para MHS reversible:** Gire el eje hasta que las puntas estén perpendiculares a la banda, con el lado negro de “MHS reversible” del calibrador de ajuste de la punta que se incluye (Fig. 4b). Apriete el tornillo de la mordaza del eje en cada montaje de eje para bloquear el eje en su lugar. No debe haber contacto de la hoja a la banda mientras bloquea el eje en la posición correcta. Si hay contacto, revise dos veces la medida del Paso 1.

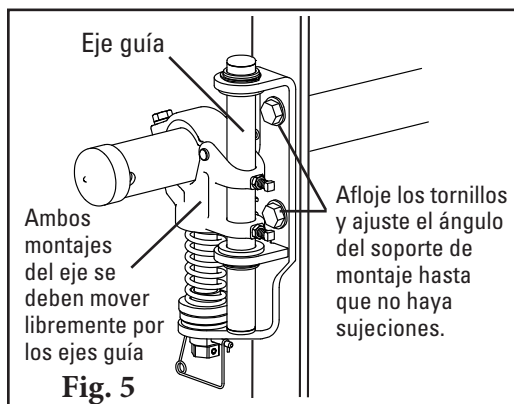
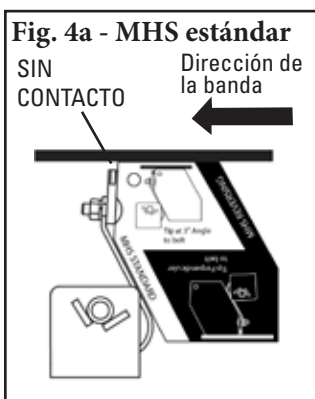

5. **Asegúrese de que el tensor corra libremente.** Jale y empuje en cada eje para asegurarse de que el montaje del eje corra libremente en el eje guía. Si hay alguna señal de sujeción, afloje los tornillos en la base de montaje y pivote hasta que el tensor se mueva libremente (Fig. 5). Vuelva a apretar los tornillos.

6. **Establezca la tensión de la hoja.** Gire las tuercas de ajuste hasta que se haya alcanzado la compresión correcta del resorte (Fig. 6). La compresión del resorte es determinada por la longitud del resorte. Consulte la tabla a continuación para conocer la longitud correcta del resorte para su ancho de banda. Reemplace los pasadores de bloqueo.



Tabla de longitudes de resortes del tensor MST

Ancho de la hoja	2 resortes blancos	2 resortes plateados	2 resortes negros
mm	mm	mm	mm
450	73	86	89
600	67	86	86
750	60	83	86
900	54	79	83
1050	48	76	79
1200	N/A	73	79
1350	N/A	73	76
1500	N/A	70	73
1800	N/A	64	70

El sombreado indica la opción de resorte preferido.

Sección 4.2: Instrucciones de instalación - Cartucho único del tensor MST

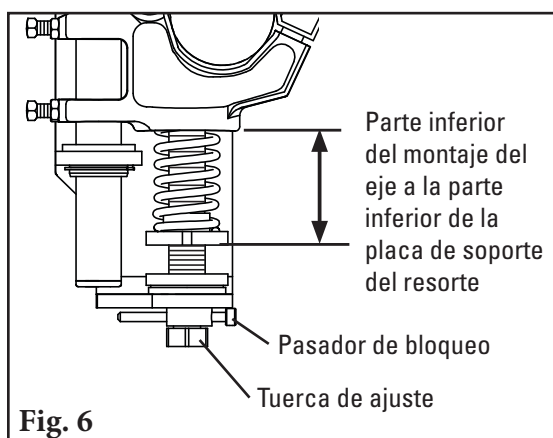
8. **Asegure los ejes guía.** Asegúrese de que los extremos del eje guía sobresalen por lo menos $15/32"$ (12mm) en la parte superior e inferior de los cojinetes guía. Si fuera necesario ajustar, afloje los tornillos de fijación del eje guía y las contratuercas, luego golpee el eje guía hacia arriba o hacia abajo. Apriete las contratuercas y los tornillos del juego de eje guía (Fig. 7).
9. **Revise el movimiento de cada tensor** para asegurarse que no se adhieran. Si hay problemas de roce, consulte el Paso 4.
10. **Lleve a cabo las pruebas del limpiador e inspeccione el rendimiento de limpieza.** Si hay vibración o desea más eficiencia de limpieza, aumente la tensión de la hoja haciendo ajustes de compresión de $1/8"$ (3mm) en los resortes de tensión.

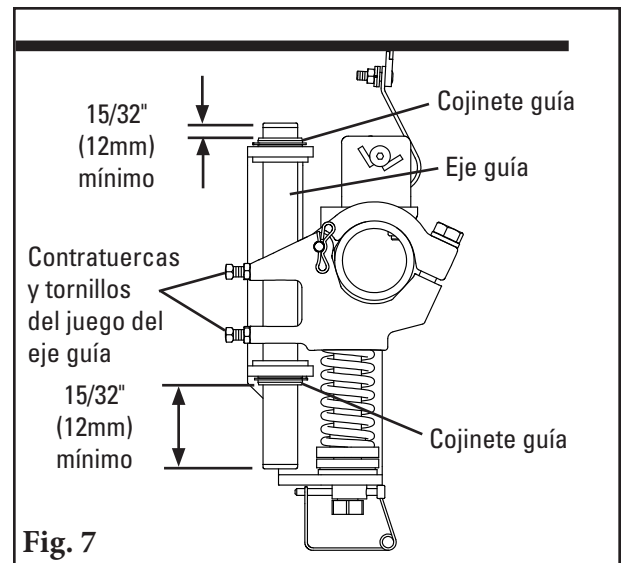

Sección 4.3: Instrucciones de instalación - cartucho doble del tensor CST

Cartucho Service Advantage mejorado MHS Limpiador de banda secundario para trabajo pesado HD

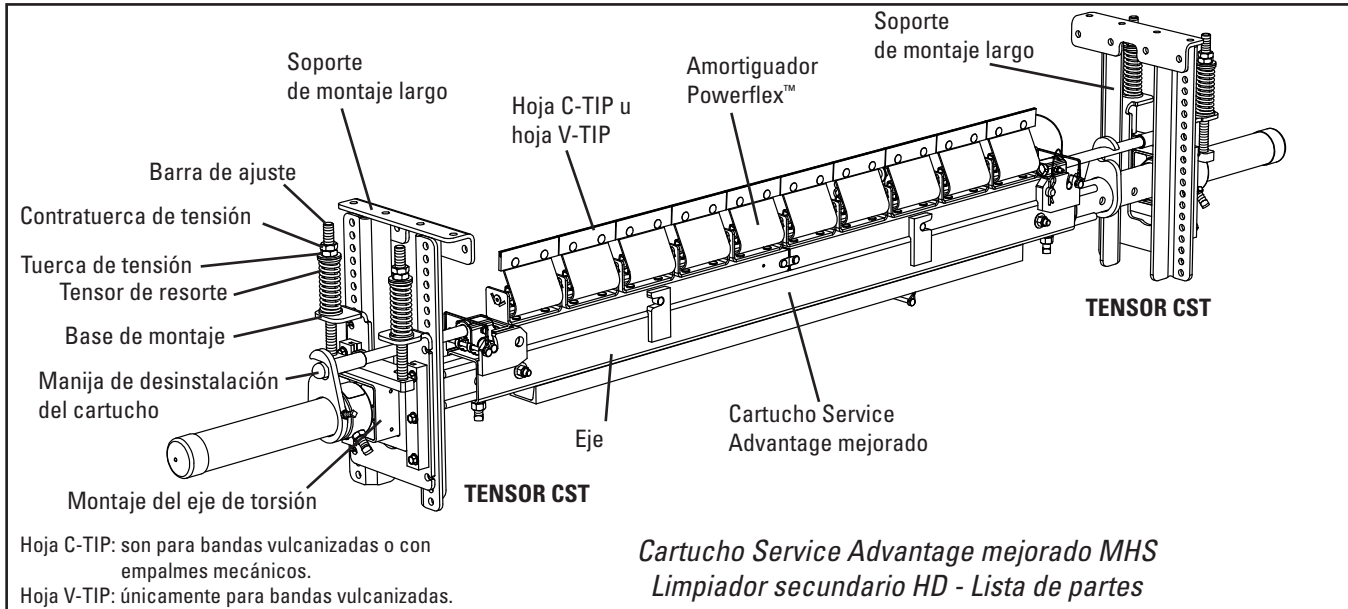

Etiquete y bloquee físicamente el transportador en la fuente de energía antes de empezar la instalación del limpiador.

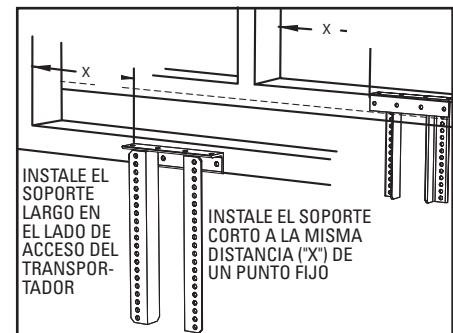
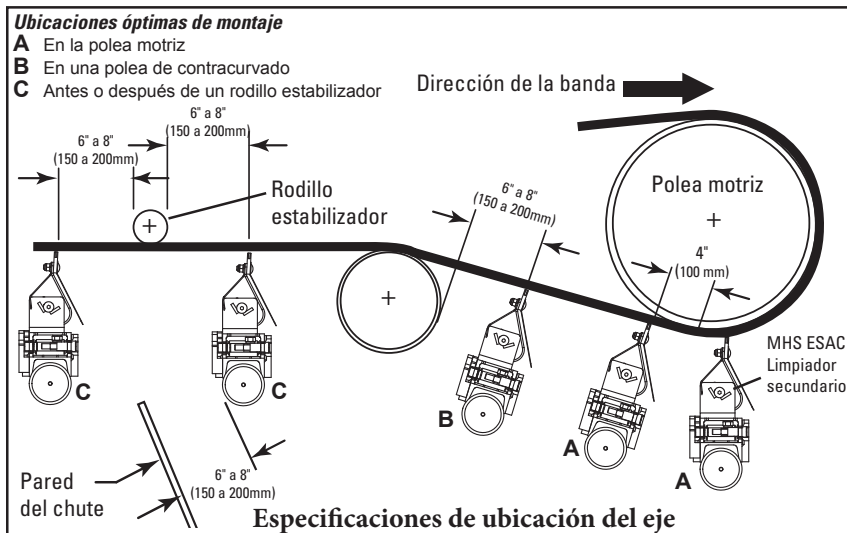

Fig. 1a

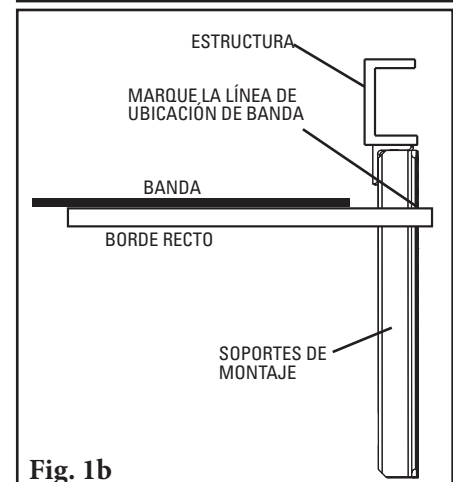

Fig. 1b

- 1a. **Instale los soportes de montaje.** Coloque un soporte de montaje largo en la estructura en el lado del transportador donde instalará y dará servicio al limpiador. Con el soporte instalado tome la medida "X" desde un punto fijo en la estructura al soporte de montaje y transfiera al lado opuesto de la estructura; coloque el otro soporte de montaje en esta ubicación (Fig. 1a).
- 1b. **Transfiera la línea de ubicación de la banda en el soporte de montaje.** Con un borde recto empuje la parte inferior de la banda, marque el soporte de montaje (Fig. 1b). Repita en el lado opuesto.

Sección 4.3: Instrucciones de instalación - cartucho doble del tensor CST

2. **Instale una base de montaje CST.** En ambos lados del transportador haga una marca en los soportes largos de 3" (75mm) debajo del transportador de banda (fig. 2a); esto será necesario en el Paso 3.

NOTA: Para el montaje en el chute, debe trazar una línea de ubicación de la banda en la pared del chute de manera que las bases de montaje puedan alinearse con la banda. Corte un orificio de acceso como se muestra para el tensor CST (Fig. 2b).

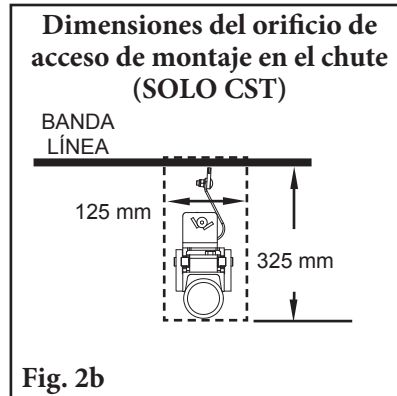
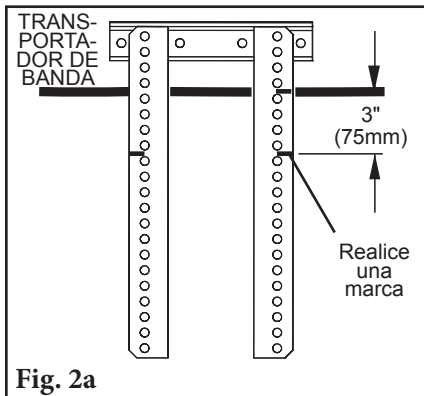

3. **Instale el eje.** Quite los cartuchos del eje. Deslice el eje en un montaje del eje de torsión CST tanto como sea necesario. Luego localice el otro extremo en el otro montaje del eje de torsión del tensor CST y sujete la base de montaje al soporte largo, alineando las bridas con la posición que marcó anteriormente (Fig. 3). Ajuste las tuercas de tensión en las partes superiores de los rodillos de ajuste.

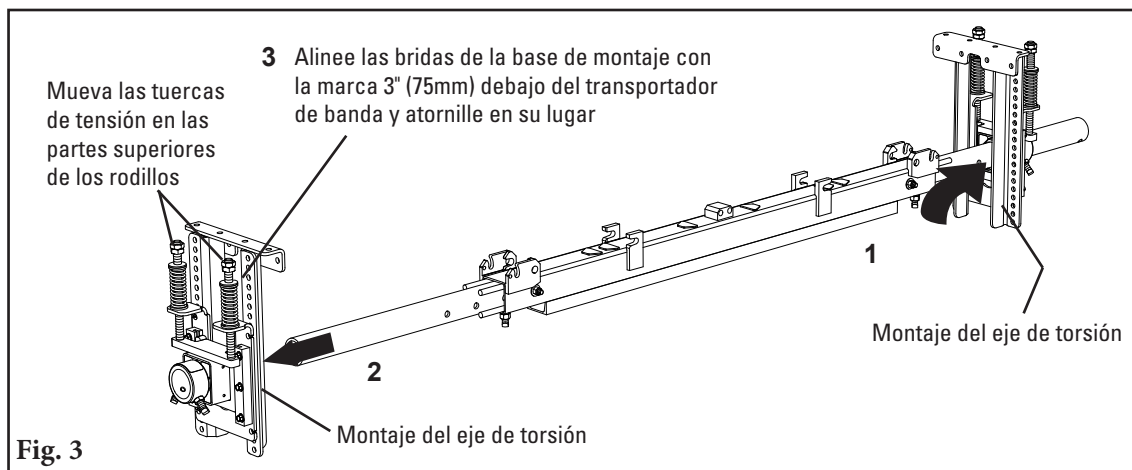

Sección 4.3: Instrucciones de instalación - cartucho doble del tensor CST

4. Distintos métodos de instalación del cartucho.

Opción A: La manija todo el tiempo en el cartucho.

1. Deslice la manija en la charnela ya instalada, luego apriete con el mecanismo de tornillo/tuerca que se incluye.
2. Deslice el cartucho en el eje y asegure hacia abajo la charnela en el eje.
3. Deslice la placa de bloqueo en el eje, sobre la manija, luego bloquee con el tornillo de fijación.
4. Repita para el otro lado.

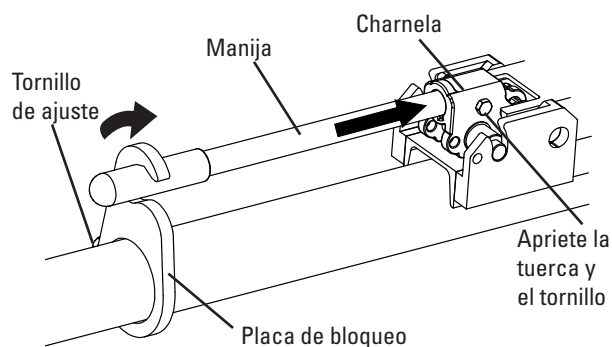

Opción B: Manija guardada en el interior del eje.

1. Coloque el cartucho en el eje, luego deslice la manija en la charnela ya instalada.
2. Bloquee la charnela en el eje, luego quite la manija y colóquela en el extremo abierto del eje.
3. Con los pasadores de bloqueo que se incluyen, bloquee la charnela y la manija en su lugar.
4. Repita para el otro lado.

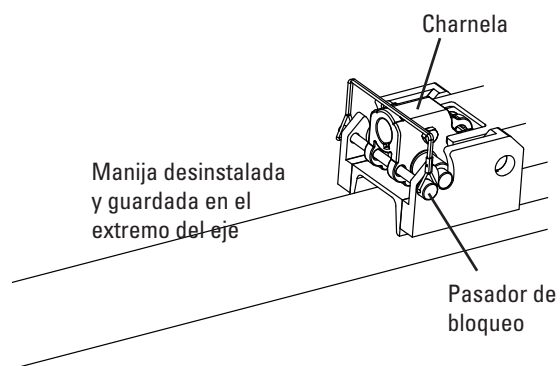

5. **Establezca el ángulo de la hoja.** Centre el eje/hojas en la banda. Gire el eje hasta que las puntas se alineen con el lado blanco de “MHS estándar” del calibrador de ajuste de la punta que se incluye (Fig. 5a). Apriete los dos tornillos de sujeción en cada montaje de eje de torsión para bloquear el eje en su lugar (Fig. 5b). No debe haber contacto de la hoja a la banda mientras bloquea el eje en la posición correcta. Si hay contacto, revise dos veces la medida del Paso 1.

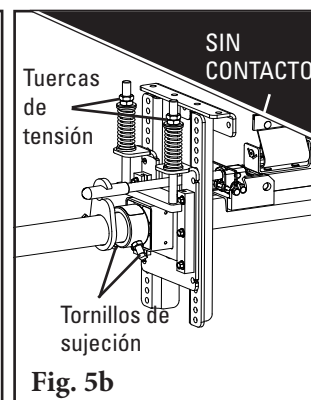
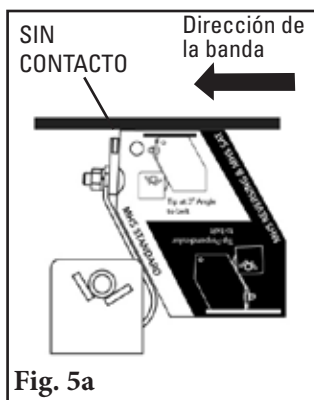

Sección 4.3: Instrucciones de instalación - cartucho doble del tensor CST

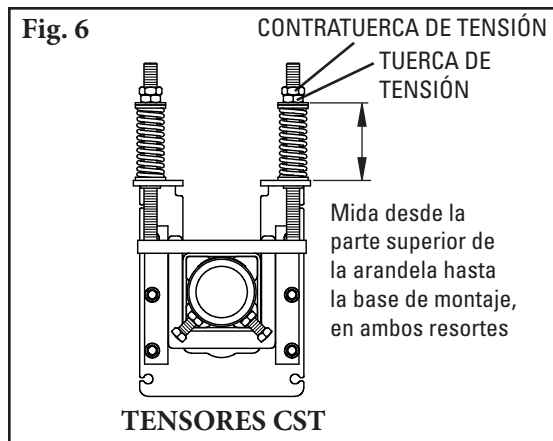

6. **Establezca la tensión de la hoja.** Afloje las contratuercas de tensión inferiores en ambos lados. Apriete las tuercas de tensión hasta que se haya alcanzado la compresión correcta del resorte (Fig. 6). La compresión del resorte la determina el ancho de banda *h*. Vea la tabla siguiente para obtener la longitud correcta de resorte para su ancho de banda. Apriete las contratuercas de tensión superior.

Tabla de longitudes de resortes para el tensor de resorte CST

ANCHO DE LA HOJA	RESORTE BLANCO	RESORTE PLATEADO	RESORTE NEGRO	RESORTE DORADO
600 mm	78 mm	99 mm	N/A	N/A
750 mm	72 mm	97 mm	N/A	N/A
900 mm	N/A	94 mm	98 mm	N/A
1050 mm	N/A	91 mm	95 mm	N/A
1200 mm	N/A	88 mm	93 mm	N/A
1350 mm	N/A	86 mm	91 mm	N/A
1500 mm	N/A	83 mm	89 mm	103 mm
1800 mm	N/A	N/A	84 mm	101 mm
2100 mm	N/A	N/A	80 mm	99 mm
2400 mm	N/A	N/A	N/A	97 mm
3000 mm	N/A	N/A	N/A	93 mm

El sombreado indica la opción de resorte preferido

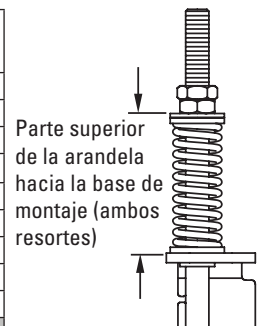

7. **IMPORTANTE:** Aplique las Etiquetas de tensión de resorte en la estructura del transportador para una futura nueva tensión de la hoja.
8. **Lleve a cabo las pruebas del limpiador e inspeccione el rendimiento de limpieza.** Si hay vibración o desea más eficiencia de limpieza, aumente la tensión de la hoja haciendo ajustes de compresión de 1/8" (3mm) en los resortes de tensión.

VEA LA PÁGINA SIGUIENTE PARA OBTENER INSTRUCCIONES DE REEMPLAZO DEL CARTUCHO.

Sección 4.4: Instrucciones de reemplazo del cartucho

Cartucho Service Advantage mejorado MHS Limpiador de banda secundario para trabajo pesado HD

Etiquete y bloquee físicamente el transportador en la fuente de energía antes de empezar la instalación del limpiador.

1. **Libere la tensión del limpiador.** Afloje la contratuercas de tensión y la tuerca de tensión en todas las barras de ajuste hasta que las tuercas estén en las partes superiores de las barras de ajuste (Fig. 1).

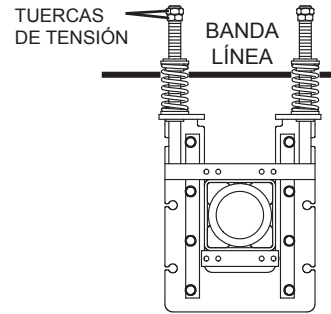

2. **Distintos métodos de desinstalación del cartucho.**
Opción A: La manija todo el tiempo en el cartucho.

1. Afloje el tornillo de ajuste de la placa de bloqueo y desenganche la placa de bloqueo de la manija.
2. Levante la manija para desbloquear la charnela y el cartucho, luego jale el cartucho hacia afuera.
3. Si utiliza un limpiador de cartucho doble, repita para el otro lado.

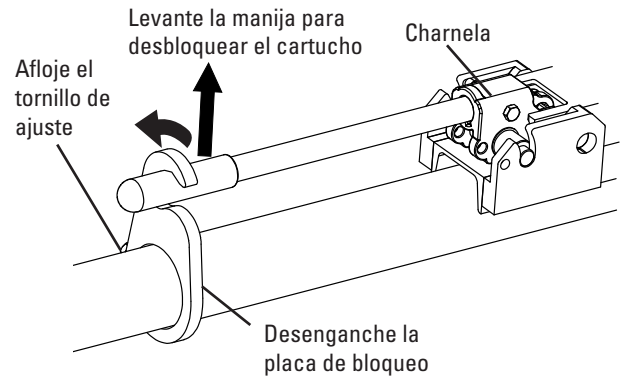

Opción B: Manija guardada en el interior del eje.

1. Quite los pasadores de bloqueo que sostienen la manija y la charnela en su lugar.
2. Deslice la manija en la charnela y gire para bloquear.
3. Levante la manija para desbloquear la charnela y el cartucho, luego jale el cartucho hacia afuera.
4. Si utiliza un limpiador de cartucho doble, repita para el otro lado.

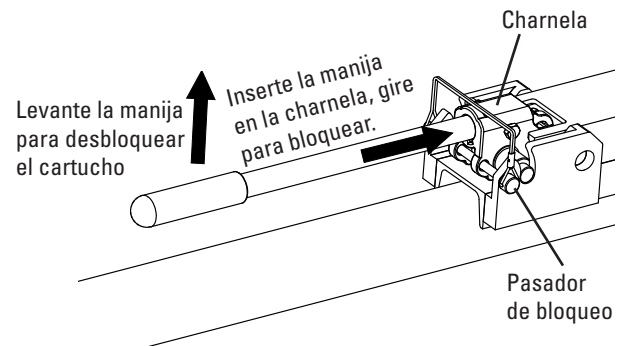

Sección 4.4: Instrucciones de reemplazo del cartucho

4. **Reemplace las hojas desgastadas.** **NOTA:** Si usa un limpiador de cartucho doble, use la herramienta de alineación de las hojas del cartucho para asegurar que ambas hojas del cartucho se encuentren a la misma altura. Se recomienda utilizar un segundo cartucho con hojas nuevas y amortiguadores instalados para un cambio rápido. Sin embargo, puede instalar hojas de limpiador nuevas en el cartucho que retiró en el sitio, si fuera necesario.

Cartucho individual:

1. Quite todas las hojas con los accesorios del cartucho usado.
2. Instale hojas nuevas y accesorios sin apretar completamente.
3. Apriete una de las hojas en un extremo del cartucho.
4. Alinee visualmente todos los otros al mismo tiempo que aprieta las hojas restantes, asegurando un perfil plano a través de todas las hojas. Revise con una regla. Cuando termine, todas las hojas se deben mover libremente sin atrapar a la hoja siguiente y no debe haber espacios mayores de .03" (1mm) (grosor aproximado de una tarjeta de crédito).

Cartucho doble:

1. Quite todas las hojas con los accesorios del cartucho usado.
2. Instale hojas nuevas y accesorios sin apretar completamente.
3. En un cartucho, coloque la herramienta de alineación de la hoja de cartucho en el extremo con la muesca y los orificios de alineación. Utilizando esos orificios de alineación, apriete la herramienta al cartucho con tuercas de mariposa (Fig. 1).
4. Coloque el calibrador de altura en la herramienta de alineación de la hoja del cartucho de manera que la hoja que se instaló sin apretar se pueda empujar en la esquina de la herramienta (Fig. 2).
5. Apriete la primera hoja mientras la sostiene con la herramienta de alineación de la hoja de cartucho (Fig. 2).
6. Alinee visualmente todos los otros al mismo tiempo que aprieta las hojas restantes, asegurando un perfil plano a través de todas las hojas. Revise con una regla. Cuando termine, todas las hojas se deben mover libremente sin atrapar a la hoja siguiente y no debe haber espacios mayores de 1 mm (grosor aproximado de una tarjeta de crédito).
7. Repita los pasos 3, 5 y 6 para el segundo cartucho, asegurándose de que mantenga el calibrador de altura de la hoja bloqueado en el lugar para que ambos cartuchos se alineen cuando se ensamble en el eje.

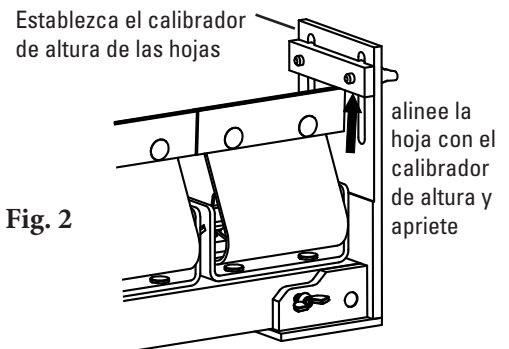
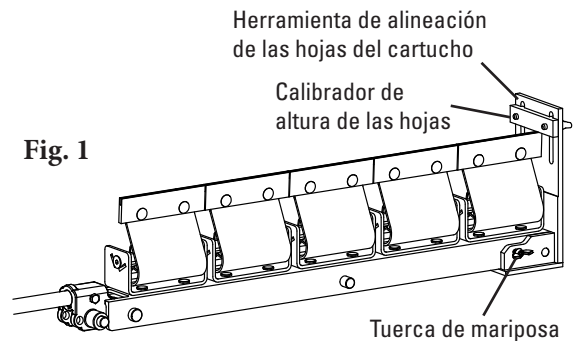
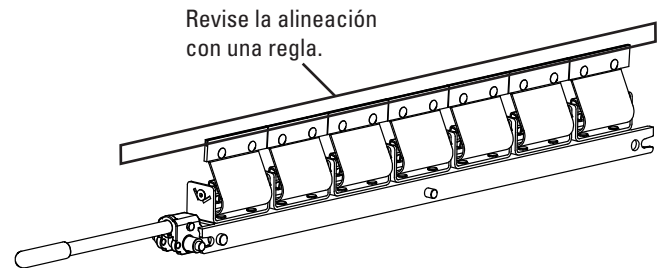

NO REAJUSTE EL CALIBRADOR DE ALTURA DE LAS HOJAS CUANDO CAMBIE AL SEGUNDO CARTUCHO

Sección 4.4: Instrucciones de reemplazo del cartucho

5. Inserte el cartucho reacondicionado o de reemplazo.

Opción A: La manija todo el tiempo en el cartucho.

1. Deslice el cartucho en el eje y asegure hacia abajo la charnela en el eje.
2. Deslice la placa de bloqueo en el eje, sobre la manija, luego bloquee con el tornillo de fijación.
3. Si utiliza un cartucho doble, repita para el otro lado.

Opción B: Manija guardada en el interior del eje.

1. Coloque el cartucho en el eje, luego deslice la manija en la charnela ya instalada.
2. Bloquee la charnela en el eje, luego quite la manija y colóquela en el extremo abierto del eje.
3. Con los pasadores de bloqueo que se incluyen, bloquee la charnela y la manija en su lugar.
4. Si utiliza un cartucho doble, repita para el otro lado.

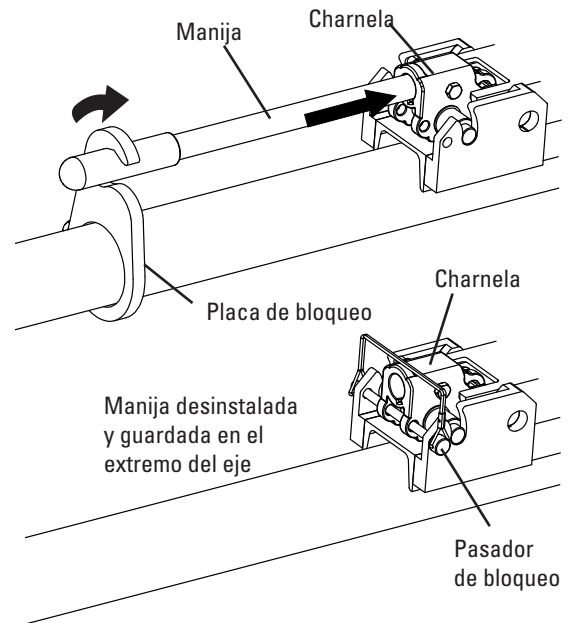

6. Vuelva a tensar las hojas del limpiador en la banda. Gire las tuercas de tensión hasta que se haya alcanzado la longitud correcta del resorte para su ancho de banda. Vea las Tablas de longitudes de resortes a la derecha (o en el limpiador).

Tabla de longitudes de resortes para el tensor de resorte SST

ANCHO DE LA HOJA	RESORTE BLANCO	RESORTE PLATEADO	RESORTE NEGRO
600 mm	78 mm	99 mm	N/A
750 mm	72 mm	97 mm	N/A
900 mm	N/A	94 mm	98 mm
1050 mm	N/A	91 mm	95 mm
1200 mm	N/A	88 mm	93 mm
1350 mm	N/A	86 mm	91 mm
1500 mm	N/A	83 mm	89 mm
1800 mm	N/A	N/A	84 mm

El sombreado indica la opción de resorte preferido



Tabla de longitudes de resortes para el tensor de resorte CST

ANCHO DE LA HOJA	RESORTE BLANCO	RESORTE PLATEADO	RESORTE NEGRO	RESORTE DORADO
600 mm	78 mm	99 mm	N/A	N/A
750 mm	72 mm	97 mm	N/A	N/A
900 mm	N/A	94 mm	98 mm	N/A
1050 mm	N/A	91 mm	95 mm	N/A
1200 mm	N/A	88 mm	93 mm	N/A
1350 mm	N/A	86 mm	91 mm	N/A
1500 mm	N/A	83 mm	89 mm	103 mm
1800 mm	N/A	N/A	84 mm	101 mm
2100 mm	N/A	N/A	80 mm	99 mm
2400 mm	N/A	N/A	N/A	97 mm
3000 mm	N/A	N/A	N/A	93 mm

El sombreado indica la opción de resorte preferido

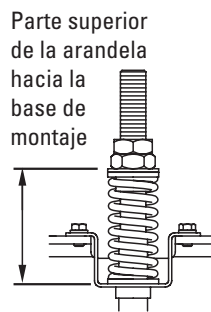

Tabla de longitudes de resortes del tensor MST

Ancho de la hoja	2 resortes blancos	2 resortes plateados	2 resortes negros
mm	mm	mm	mm
450	73	86	89
600	67	86	86
750	60	83	86
900	54	79	83
1050	48	76	79
1200	N/A	73	79
1350	N/A	73	76
1500	N/A	70	73
1800	N/A	64	70

El sombreado indica la opción de resorte preferido.

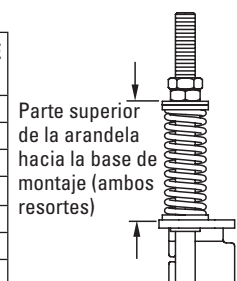
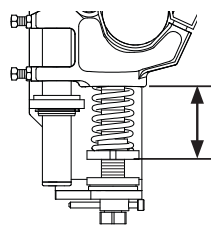

Parte inferior del montaje del eje a la parte inferior de la placa de soporte del resorte

7. Lleve a cabo las pruebas del limpiador e inspeccione el rendimiento de limpieza. Si hay vibración o desea más eficiencia de limpieza, aumente la tensión de la hoja haciendo ajustes de compresión de 3 mm en los resortes de tensión.

Sección 4.5: Instrucciones de reemplazo del cartucho

Solo para el acceso del lado individual/tensor de SST

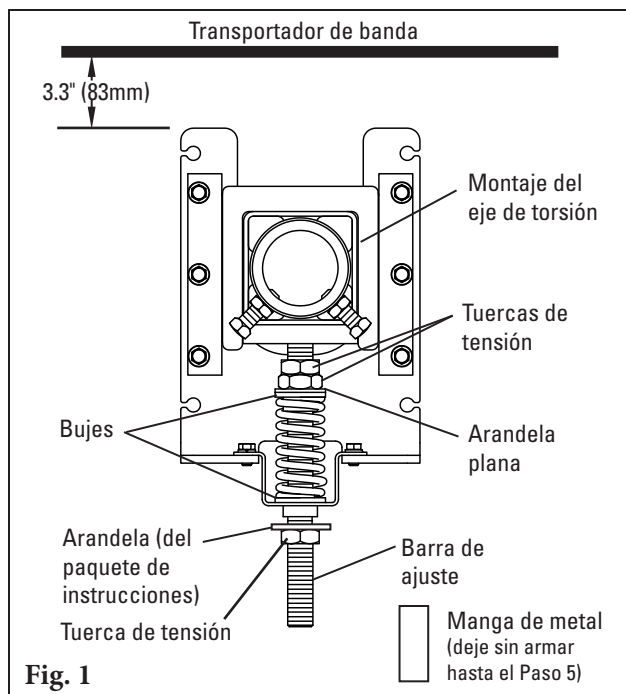

1. **Configure de nuevo el tensor estándar al estilo de empuje.** Quite las 3 tuercas de tensión, la arandela plana, los 2 bujes, el resorte, la manga y el soporte de sombrero; arme de nuevo (Fig. 1) con 2 tuercas de tensión, la arandela plana, 2 bujes, el resorte y el soporte de sombrero en el extremo superior de la barra de ajuste. Agregue la arandela (del paquete de instrucciones) y la 3ra tuerca de tensión en la parte inferior de la barra de ajuste.
2. **Instale las bases de montaje del tensor.** Coloque las bases en la estructura o chute de manera que las partes superiores de las patas de la base estén 83 mm debajo de la banda (Fig. 1).
3. **Instale el eje del limpiador y establezca el ángulo de la hoja.** Siga los pasos de instalación de las instrucciones del limpiador en la página 8. **Nota:** asegúrese de que los tornillos de seguridad en el montaje del eje de torsión estén apretados de manera segura para bloquear el eje en su lugar antes de avanzar al Paso 4.

4. **Establezca la tensión de la hoja.** Quite la tuerca de tensión inferior y la arandela de la barra de ajuste. Gire las 2 tuercas de tensión superior hasta que el resorte esté comprimido a la longitud que se muestra en la Tabla de longitud del resorte a la derecha. Apriete las 2 tuercas de tensión juntas para evitar que se aflojen.

Tabla de longitudes de resortes para el tensor de resorte SST

ANCHO DE LA HOJA	RESORTE BLANCO	RESORTE PLATEADO	RESORTE NEGRO
600 mm	78 mm	99 mm	N/A
750 mm	72 mm	97 mm	N/A
900 mm	N/A	94 mm	98 mm
1050 mm	N/A	91 mm	95 mm
1200 mm	N/A	88 mm	93 mm
1350 mm	N/A	86 mm	91 mm
1500 mm	N/A	83 mm	89 mm
1800 mm	N/A	N/A	84 mm

El sombreado indica la opción de resorte preferido

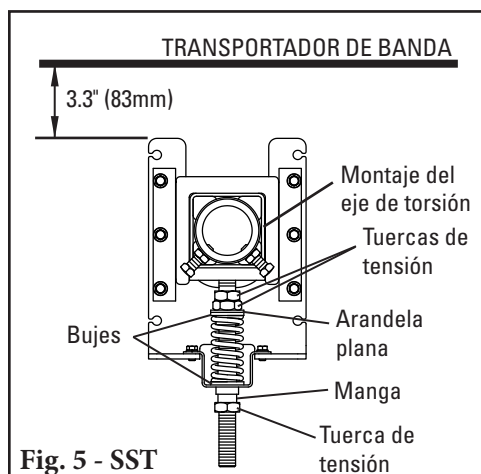
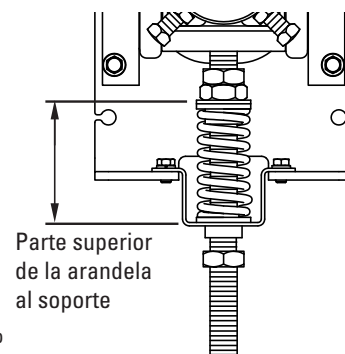

5. **Reemplace la manga.** Coloque la manga sobre la barra de ajuste y gírela hasta que llegue a la mitad del buje. Reemplace la tuerca de tensión inferior y apriete hasta que bloquee la manga en su lugar (Fig. 5).

Sección 5: Pruebas y lista de verificación previa a la operación

5.1 Lista de verificación previa a la operación

- Vuelva a revisar que todas las grapas estén apretadas adecuadamente
- Agregue las tapas del eje
- Aplique todas las etiquetas que se incluyen al limpiador
- Revise la ubicación de la hoja en la banda
- Asegúrese de que se hayan quitado todos los materiales de instalación y herramientas de la banda y del área del transportador

5.2 Ejecución de las pruebas del transportador

- Ponga a funcionar el transportador al menos 15 minutos e inspeccione el rendimiento de limpieza
- Revise el resorte del tensor para obtener la longitud recomendada (tensión adecuada)
- Realice los ajustes según sea necesario

NOTA: observar el limpiador cuando está funcionando de manera adecuada ayudará a detectar problemas o cuando se necesiten ajustes posteriormente.

Sección 6: Mantenimiento

Los limpiadores de banda Flexco están diseñados para funcionar con un mantenimiento mínimo. Sin embargo, para mantener un rendimiento superior se requiere algún servicio. Cuando el limpiador se instala se debe establecer un programa de mantenimiento regular. Este programa asegurará que el limpiador funcione a una eficiencia óptima y que los problemas se puedan identificar y arreglar antes de que el limpiador deje de funcionar.

Debe cumplir con todos los procedimientos de seguridad para la inspección del equipo (estacionario o en operación). El limpiador de banda MHS ESAC HD opera en el extremo de descarga del transportador y está en contacto directo con la banda en movimiento. Solo se pueden realizar observaciones visuales mientras la banda está en funcionamiento. Las tareas de servicio solo se pueden realizar con el transportador detenido y observando los procedimientos de bloqueo/etiquetado.

6.1 Inspección de la nueva instalación

Después de que el nuevo limpiador ha funcionado por unos días se debe realizar una inspección visual para asegurar que el limpiador funcione adecuadamente. Realice los ajustes según se necesiten.

6.2 Inspección visual de rutina (cada 2 a 4 semanas)

Una inspección visual del limpiador y la banda debe buscar:

- Si la longitud del resorte es la longitud correcta para una tensión óptima
- Si la banda se ve limpia o si hay áreas que están sucias
- Si la hoja está desgastada y es necesario reemplazarla
- Si hay daño en la hoja o en otros componentes del limpiador
- Si el material que se filtra está acumulado en el limpiador o en el área de transferencia
- Si hay daño de la cubierta a la banda.
- Si hay vibración o rebote del limpiador en la banda
- Si se utiliza una polea de contracurvado se debe realizar una revisión de acumulación de material en la polea
- Señales significativas de material que se regresa pegado a la banda

Si encuentra cualquiera de las condiciones anteriores, se debe determinar cuándo se debe detener el transportador para dar mantenimiento al limpiador.

6.3 Inspección física de rutina (cada 6 a 8 semanas)

Cuando el transportador no está en funcionamiento y está adecuadamente bloqueado y etiquetado, se debe realizar una inspección física del limpiador para llevar a cabo las siguientes tareas:

- Limpie la acumulación de material de la hoja de limpiador y del eje
- Inspeccione atentamente si la hoja está desgastada o dañada. Reemplace si fuera necesario.
- Asegúrese que el contacto completo de la hoja a la banda
- Inspeccione si el eje del limpiador presenta daños
- Inspeccione el ajuste y desgaste de las grapas. Apriete o reemplace según sea necesario.
- Reemplace cualquier componente desgastado o dañado
- Revise la tensión de la hoja del limpiador a la banda. Ajuste la tensión si fuera necesario utilizando la tabla que aparece en el limpiador o la que aparece en la página 11.
- Cuando complete las tareas de mantenimiento, pruebe el transportador para asegurarse de que el limpiador funciona adecuadamente.

Sección 6: Mantenimiento

6.4 Registro de mantenimiento

Número/nombre del transportador _____

Fecha: _____ Trabajo realizado por: _____ Cotización de servicio N.º: _____

Actividad: _____

Fecha: _____ Trabajo realizado por: _____ Cotización de servicio N.º: _____

Actividad: _____

Fecha: _____ Trabajo realizado por: _____ Cotización de servicio N.º: _____

Actividad: _____

Fecha: _____ Trabajo realizado por: _____ Cotización de servicio N.º: _____

Actividad: _____

Fecha: _____ Trabajo realizado por: _____ Cotización de servicio N.º: _____

Actividad: _____

Fecha: _____ Trabajo realizado por: _____ Cotización de servicio N.º: _____

Actividad: _____

Fecha: _____ Trabajo realizado por: _____ Cotización de servicio N.º: _____

Actividad: _____

Sección 6: Mantenimiento

6.5 Lista de verificación de mantenimiento del limpiador

Síto: _____ Inspeccionado por: _____ Fecha: _____

Limpiador de banda: _____ Número de serie: _____

Información de línea de la banda:

Número de línea de la banda: _____ Condición de la banda: _____

Banda 600 mm 750 mm 900 mm 1050 mm 1200 mm 1350 mm 1500 mm 1800 mm 2100 mm 2400 mm 3000 mm
Ancho: (24") (30") (36") (42") (48") (54") (60") (72") (84") (96") (120")

Velocidad de la banda: _____ fpm Espesor de la banda: _____

Empalme de banda: _____ Condición del empalme: _____ Número de empalmes: _____ Desbastados No desbastados

Material transportado: _____

Días por semana de funcionamiento: _____ Horas por día de funcionamiento: _____

Duración de la hoja:

Fecha de instalación de la hoja: _____

Fecha de inspección de la hoja: _____ Duración estimada de la hoja: _____

¿Tiene contacto completo la hoja con la banda? Sí No

Desgaste de la hoja: Izquierda _____ Centro _____ Derecha _____

Condición de la hoja: Buena Ranurada Curvada Sin contacto con la banda Dañada

Medida del resorte: Requerido _____ Actualmente _____

Se ajustó el limpiador: Sí No

Condición del eje: Bueno Doblado Desgastado

Recubrimiento: Recubrimiento lateral Cerámico Hule Otro Ninguno

Condición del recubrimiento: Bueno Malo Otro _____

Rendimiento total del limpiador: (Califique lo siguiente de 1 a 5, 1= muy deficiente y 5 = muy bueno)

Apariencia: Comentarios: _____

Ubicación: Comentarios: _____

Mantenimiento: Comentarios: _____

Rendimiento: Comentarios: _____

Otros comentarios: _____



Sección 7: Solución de problemas

Problema	Posibles causas	Posibles soluciones
Vibración	Tornillos de sujeción del limpiador sin fijar	Asegúrese de que todas las tuercas de bloqueo estén apretadas (Loctite)
	El limpiador no está colocado correctamente	Asegúrese de que el limpiador esté colocado correctamente (revise el ángulo de las hojas con el calibrador)
	Tensión de la banda demasiado alta	Asegúrese de que el limpiador se pueda ajustar a la banda, o reemplácelo con un limpiador alternativo secundario Flexco
	Vibración de la banda	Introduzca un rodillo estabilizador para aplanar la banda
	Limpiador con demasiada tensión	Asegúrese de que el limpiador tenga la tensión correcta
	Limpiador con poca tensión	Asegúrese de que el limpiador tenga la tensión correcta
Acumulación de material en el limpiador	El limpiador no está colocado correctamente	Asegúrese de que el limpiador esté colocado correctamente (1°-3° en la banda)
	Acumulación en chute	Asegúrese de que el limpiador no esté ubicado demasiado cerca de la parte de atrás del chute, permitiendo acumulación
	Limpiador con sobrecarga	Introduzca el prelimpiador Flexco
	Material pegajoso excesivo	Limpie frecuentemente la acumulación de la unidad
Cubierta de la banda dañada	Limpiador con demasiada tensión	Asegúrese de que el limpiador tenga la tensión correcta
	Daño en la hoja de limpiador	Revise si la hoja está desgastada, dañada o astillada, reemplace cuando sea necesario
	Ángulo de ataque incorrecto	Asegúrese de que el limpiador esté colocado correctamente (revise el ángulo de las hojas con el calibrador)
	Acumulación de material en el chute	Limpie frecuentemente la acumulación de la unidad
El limpiador no se ajusta a la banda	El limpiador no está colocado correctamente	Asegúrese de que el limpiador esté colocado correctamente (revise el ángulo de las hojas con el calibrador)
	Tensión de la banda demasiado alta	Asegúrese de que el limpiador se pueda ajustar a la banda, (introduzca un rodillo estabilizador) o reemplácelo con un limpiador secundario alternativo de Flexco
	Vibración de la banda	Introduzca un rodillo estabilizador para aplanar la banda
	El limpiador no se puede ajustar	Asegúrese de que el limpiador se pueda ajustar a la banda, (introduzca un rodillo estabilizador) o reemplácelo con un limpiador secundario alternativo de Flexco
Material que pasa por el limpiador	El limpiador no está colocado correctamente	Asegúrese de que el limpiador esté colocado correctamente (revise el ángulo de las hojas con el calibrador)
	Tensión del limpiador demasiado baja	Asegúrese de que el limpiador tenga la tensión correcta
	Hoja del limpiador dañada/desgastada	Revise si la hoja está desgastada, dañada o astillada, reemplace cuando sea necesario
	Limpiador con sobrecarga	Introduzca el prelimpiador Flexco
	Vibración de la banda	Introduzca un rodillo estabilizador para aplanar la banda
	Banda desgastada o con ranuras	Introduzca aerosol de agua al eje
	El limpiador no se puede ajustar	Asegúrese de que el limpiador se pueda ajustar a la banda, (introduzca un rodillo estabilizador) o reemplácelo con un limpiador secundario alternativo de Flexco
Daño a la grapa mecánica	Selección incorrecta de la hoja de limpiador	Cambie el tipo de hoja para ajustar el estilo de la grapa (C-Tip o V-Tip)
	La banda no está desbastada correctamente	Ubique y vuelva a hacer el empalme correctamente, bajando el perfil al ras o debajo de la superficie de la banda
	Ángulo de la hoja incorrecto	Restablezca con el calibrador
Material faltante solo en el centro de la banda	Banda ahuecada	Instale un rodillo estabilizador y restablezca el ángulo de la hoja con el calibrador
	Hoja de limpiador dañada/desgastada	Revise si la hoja está desgastada, dañada o astillada, reemplace cuando sea necesario
Material faltante solo en los bordes externos	Banda ahuecada	Instale un rodillo estabilizador y restablezca el ángulo de la hoja con el calibrador
	Hoja de limpiador dañada/desgastada	Revise si la hoja está desgastada, dañada o astillada, reemplace cuando sea necesario

Sección 8: Especificaciones y esquemas CAD

8.1 Especificaciones y guías

Especificaciones de la longitud del eje*

VERSIÓN	LIMPIADOR TAMAÑO	ANCHO DE LA HOJA	EJE LONGITUD	COBERTURA MÁXIMA DEL TRANSPORTADOR
	mm	mm	mm	mm
Individual	600	600	1950	1650
	750	750	2100	1800
	900	900	2250	1950
	1050	1050	2400	2100
	1200	1200	2550	2250
	1350	1350	2700	2400
	1500	1500	2850	2550
Doble	1800	1800	3150	2850
	1500	1500	3000	2700
	1800	1800	3300	3000
	2100	2100	3600	3300
	2400	2400	3900	3600
	3000	3000	4500	4200

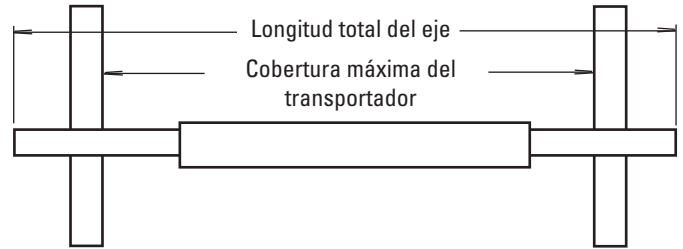

Guía de espacio para la instalación

VERSIÓN	ESPACIO HORIZONTAL	ESPACIO VERTICAL
	mm	mm
Individual	114	279
Doble	114	318

*Para requerimientos especiales de ejes extra largos, hay disponible un Juego extensor de eje (#76024), que proporciona 30" (750 mm) de longitud extendida del eje. Diámetro del eje – 2-7/8" (73mm)

Tabla de longitudes de resortes del tensor MST

Ancho de la hoja	2 resortes blancos	2 resortes plateados	2 resortes negros
mm	mm	mm	mm
450	73	86	89
600	67	86	86
750	60	83	86
900	54	79	83
1050	48	76	79
1200	N/A	73	79
1350	N/A	73	76
1500	N/A	70	73
1800	N/A	64	70

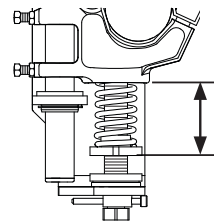

Parte inferior del montaje del eje a la parte inferior de la placa de soporte del resorte

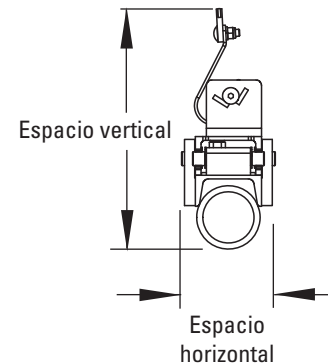

El sombreado indica la opción de resorte preferido.

Tabla de longitudes de resortes para el tensor de resorte SST

ANCHO DE LA HOJA	RESORTE BLANCO	RESORTE PLATEADO	RESORTE NEGRO
600 mm	78 mm	99 mm	N/A
750 mm	72 mm	97 mm	N/A
900 mm	N/A	94 mm	98 mm
1050 mm	N/A	91 mm	95 mm
1200 mm	N/A	88 mm	93 mm
1350 mm	N/A	86 mm	91 mm
1500 mm	N/A	83 mm	89 mm
1800 mm	N/A	N/A	84 mm

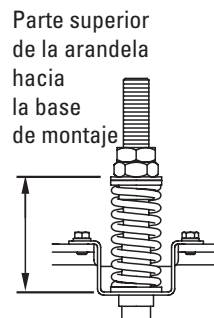

Parte superior de la arandela hacia la base de montaje

El sombreado indica la opción de resorte preferido

Tabla de longitudes de resortes para el tensor de resorte CST

ANCHO DE LA HOJA	RESORTE BLANCO	RESORTE PLATEADO	RESORTE NEGRO	RESORTE DORADO
600 mm	78 mm	99 mm	N/A	N/A
750 mm	72 mm	97 mm	N/A	N/A
900 mm	N/A	94 mm	98 mm	N/A
1050 mm	N/A	91 mm	95 mm	N/A
1200 mm	N/A	88 mm	93 mm	N/A
1350 mm	N/A	86 mm	91 mm	N/A
1500 mm	N/A	83 mm	89 mm	103 mm
1800 mm	N/A	N/A	84 mm	101 mm
2100 mm	N/A	N/A	80 mm	99 mm
2400 mm	N/A	N/A	N/A	97 mm
3000 mm	N/A	N/A	N/A	93 mm

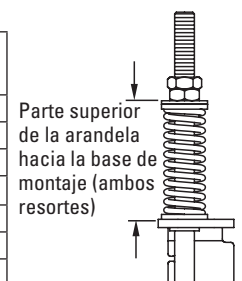

Parte superior de la arandela hacia la base de montaje (ambos resortes)

El sombreado indica la opción de resorte preferido

Especificaciones:

- Velocidad máxima de la banda..... 1200fpm (6m/s)
- Clasificación de temperatura 30°F a 180°F (-35°C a 82°C)
- Longitud de desgaste de la hoja utilizable..... 3/8" (9mm)
- Materiales de la hoja C-Tip: Carburo de tungsteno resistente al impacto (funciona con afianzadores mecánicos)
Hoja en V: Carburo de tungsteno de larga vida útil (únicamente para correas vulcanizadas)
- Disponible en anchos de banda de..... 24" a 120" (600 a 3000) mm Otros tamaños disponibles a pedido
- * CEMA Clasificación Cleaner..... Clase 5

Patente pendiente.

Sección 8: Especificaciones y esquemas CAD

8.2 Dibujos CAD - MHS SAC con hojas C-Tips - Cartucho individual

SPECIFICATIONS			SAC MHS C CLEANER		SA CARTRIDGE POLE		SA CARTRIDGE	
BELT WIDTH 'A' (in)	BELT WIDTH 'A' (mm)	POLE LENGTH 'B' (in)	POLE LENGTH 'B' (mm)	# OF BLADES	ORDER NUMBER	ITEM CODE	ORDER NUMBER	ITEM CODE
24	600	78	1981	4	MHS-24-ESAC	77840	SACPL-24/600	77900
30	700	84	2133	5	MHS-30-ESAC	77841	SACPL-30/750	77901
36	900	90	2286	6	MHS-36-ESAC	77842	SACPL-36/900	77902
42	1050	96	2438	7	MHS-42-ESAC	77843	SACPL-42/1050	77903
48	1200	102	2590	8	MHS-48-ESAC	77844	SACPL-48/1200	77904
54	1350	108	2743	9	MHS-54-ESAC	77845	SACPL-54/1350	77905
60	1500	114	2895	10	MHS-60-ESAC	77846	SACPL-60/1500	77906
72	1800	126	3200	12	MHS-72-ESAC	77847	SACPL-72/1800	77907

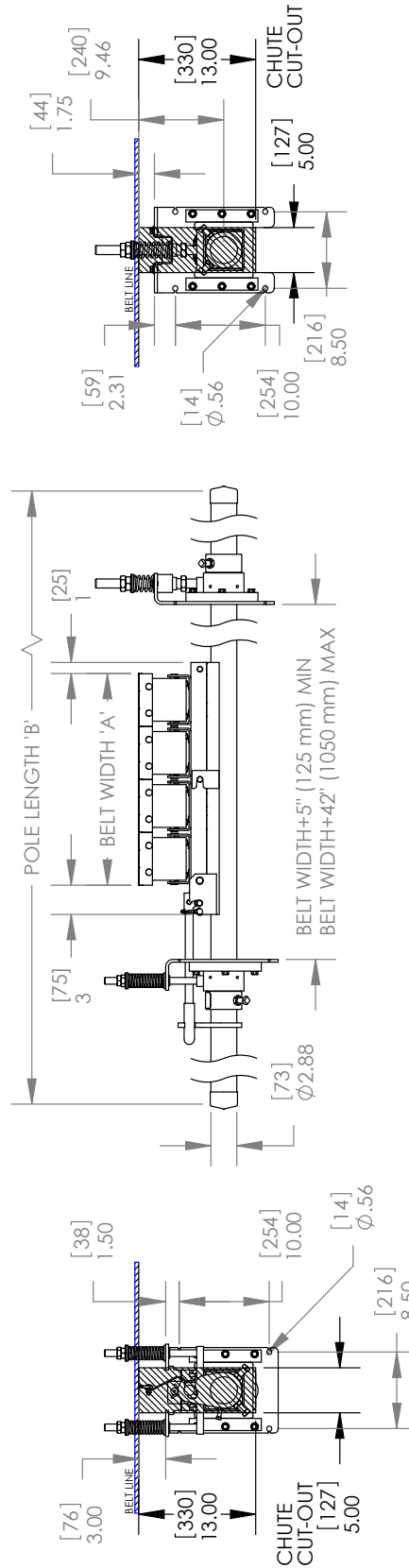
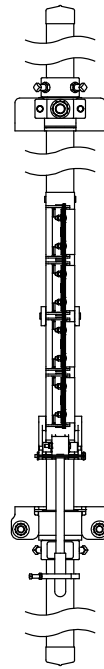

Sección 8: Especificaciones y esquemas CAD

8.3 Dibujos CAD - MHS SAC con hojas V-Tips - cartucho individual

SPECIFICATIONS			SAC MHS V CLEANER		SA CARTRIDGE POLE		SA CARTRIDGE	
BELT WIDTH 'A' (in)	BELT WIDTH 'A' (mm)	# OF BLADES	ORDER NUMBER	ITEM CODE	ORDER NUMBER	ITEM CODE	ORDER NUMBER	ITEM CODE
24	600	78	MHS-24V-ESAC	77853	SACPL-24/600	77887	CART-24/600	77900
30	700	84	MHS-30V-ESAC	77854	SACPL-30/750	77888	CART-30/750	77901
36	900	90	MHS-36V-ESAC	77855	SACPL-36/900	77889	CART-36/900	77902
42	1050	96	MHS-42V-ESAC	77856	SACPL-42/1050	77890	CART-42/1050	77903
48	1200	102	MHS-48V-ESAC	77857	SACPL-48/1200	77891	CART-48/1200	77904
54	1350	108	MHS-54V-ESAC	77858	SACPL-54/1350	77892	CART-54/1350	77905
60	1500	114	MHS-60V-ESAC	77859	SACPL-60/1500	77893	CART-60/1500	77906
72	1800	126	MHS-72V-ESAC	77860	SACPL-72/1800	77894	CART-72/1800	77907

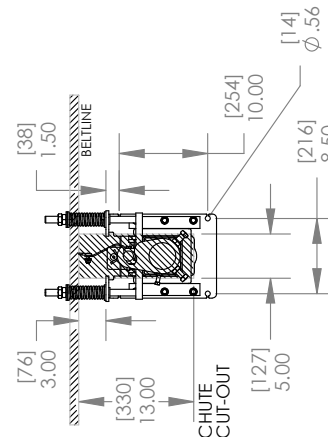
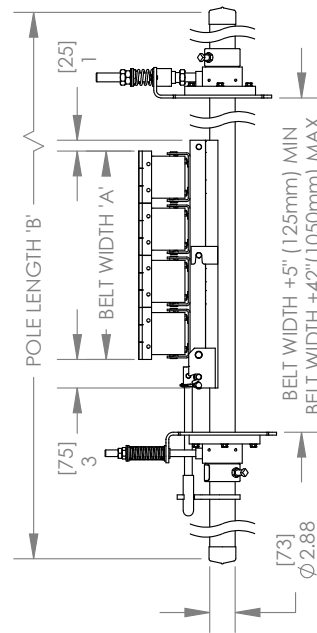
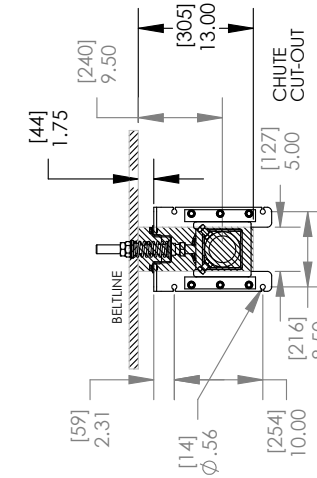
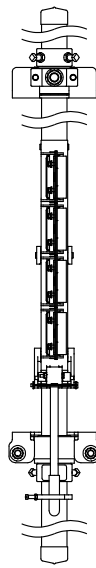

Sección 8: Especificaciones y esquemas CAD

8.4 Esquemas CAD: MHS ESAC con tensores MST

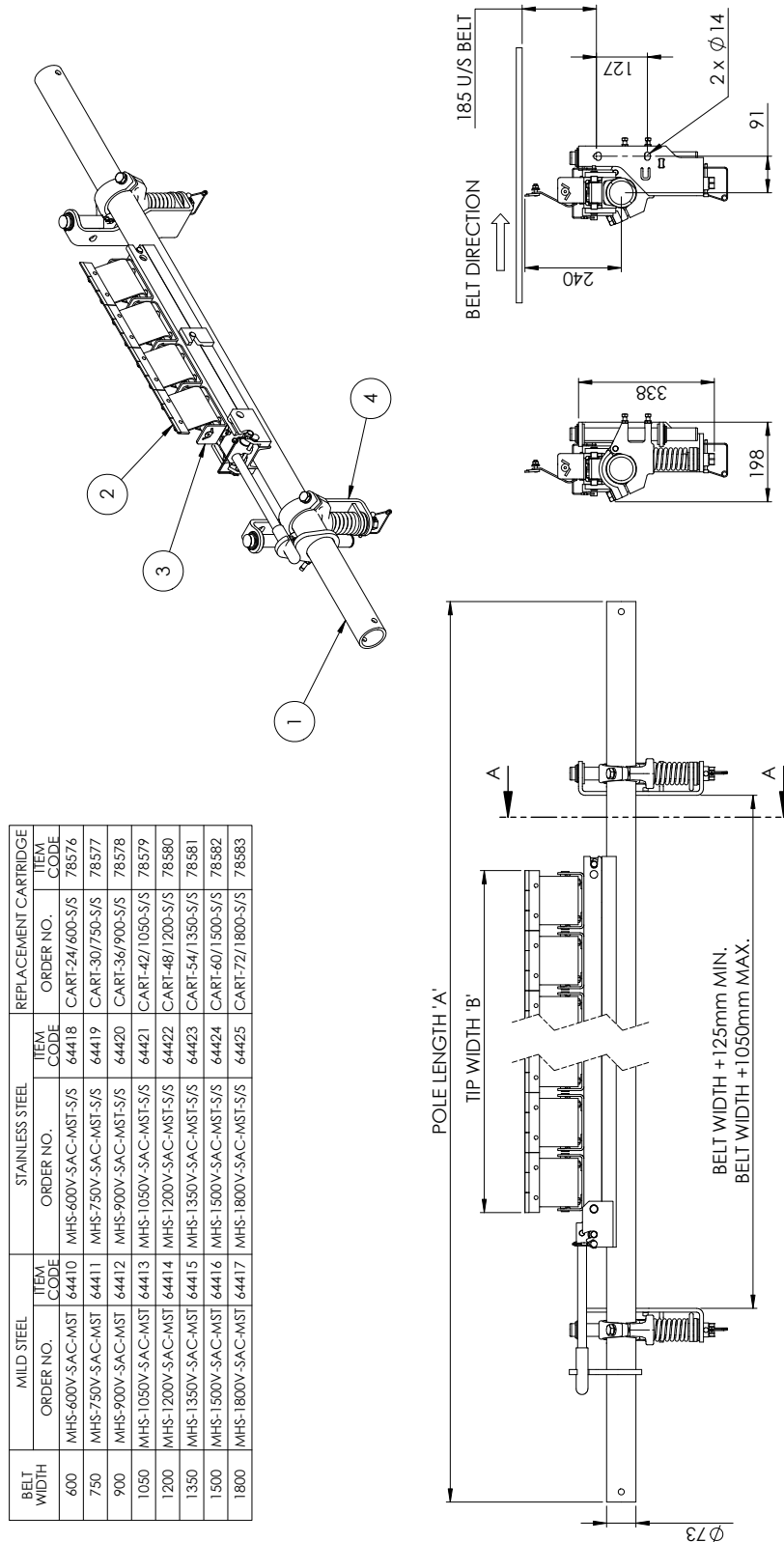

Sección 8: Especificaciones y esquemas CAD

8.5 Dibujos CAD - MHS SAC con hojas C-Tips - cartucho doble

SPECIFICATIONS			SAC MHS C CLEANER		SAC CENTER POLE		SA CARTRIDGE SET	
BELT WIDTH 'A' (in)	MAX POLE LENGTH 'B' (mm)	# OF BLADES	ORDER NUMBER	ITEM CODE	ORDER NUMBER	ITEM CODE	ORDER NUMBER	ITEM CODE
60	1500	10	MHS-60-E2SAC	77848	SACPL2-60/1500	77895	CART2-60/1500	77908
72	1800	12	MHS-72-E2SAC	77849	SACPL-72/1800	77896	CART2-72/1800	77909
84	2100	14	MHS-84-E2SAC	77850	SACPL-84/2100	77897	CART2-84/2100	77910
96	2400	16	MHS-96-E2SAC	77851	SACPL-96/2400	77898	CART2-96/2400	77911
120	3000	20	MHS-120-E2SAC	77852	SACPL-120/3000	77899	CART2-120/3000	77912

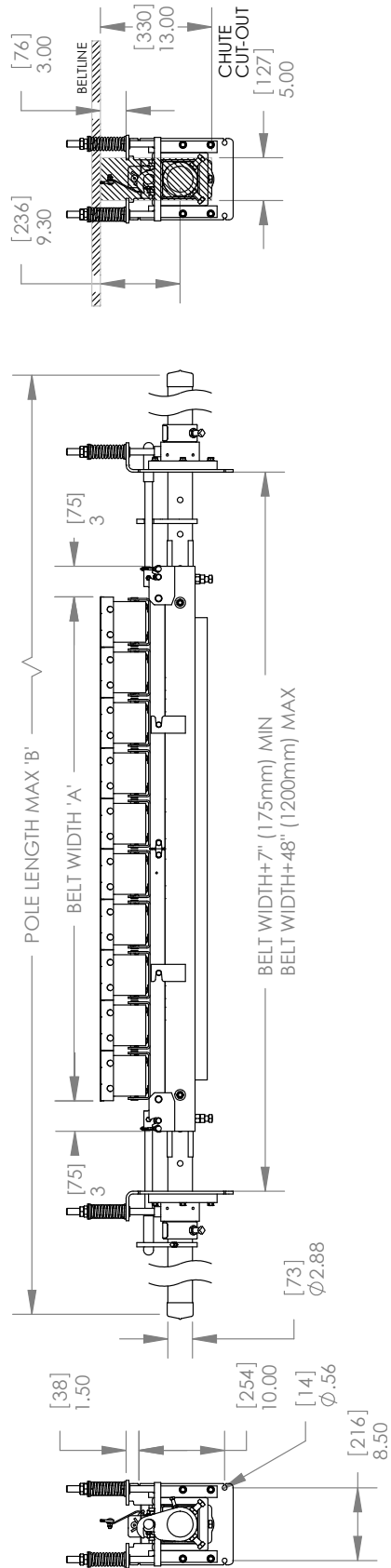
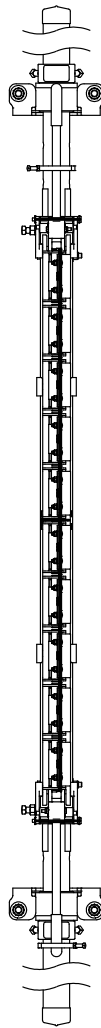

Sección 8: Especificaciones y esquemas CAD

8.6 Dibujos CAD - MHS SAC con hojas V-Tips - cartucho doble

SPECIFICATIONS			SAC MHS V CLEANER		SAC CENTER POLE		SA CARTRIDGE SET	
BELT WIDTH 'A' (in)	MAX POLE LENGTH 'B' (mm)	# OF BLADES	ORDER NUMBER	ITEM CODE	ORDER NUMBER	ITEM CODE	ORDER NUMBER	ITEM CODE
60	1500	120	MHS-60V-E2SAC	77861	SACPL2-60/1500	77895	CART2-60/1500	77908
72	1800	132	MHS-72V-E2SAC	77862	SACPL-72/1800	77896	CART2-72/1800	77909
84	2100	144	MHS-84V-E2SAC	77863	SACPL-84/2100	77897	CART2-84/2100	77910
96	2400	156	MHS-96V-E2SAC	77864	SACPL-96/2400	77898	CART2-96/2400	77911
120	3000	180	MHS-120V-E2SAC	77865	SACPL-120/3000	77899	CART2-120/3000	77912

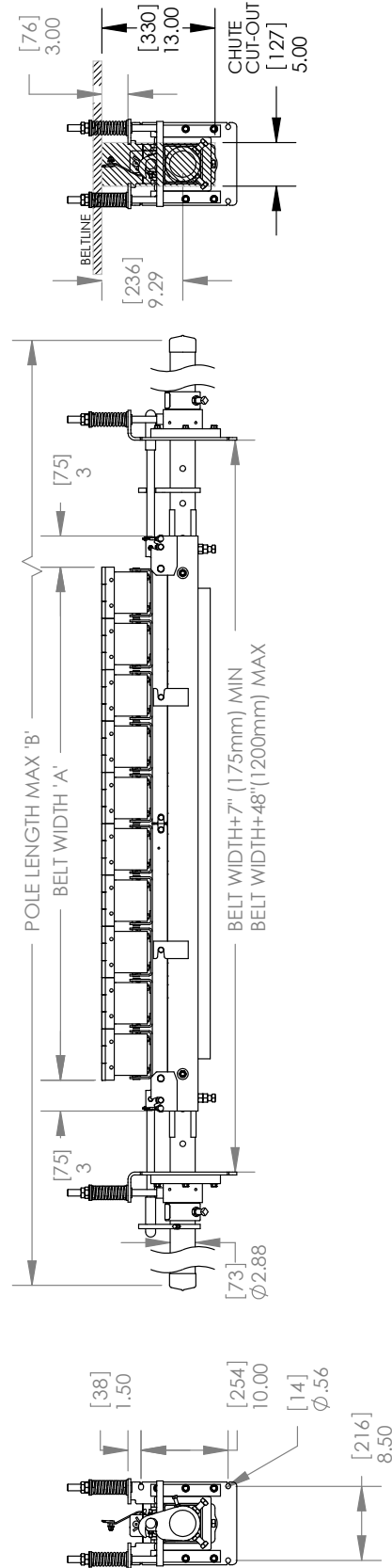
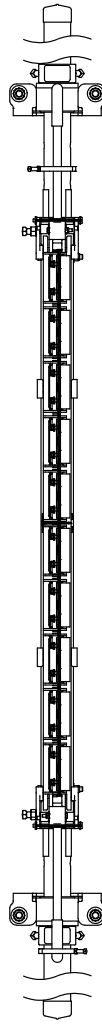

Sección 9: Partes de reemplazo

9.1 Limpiador Secundario trabajo pesado MHS SAC HD

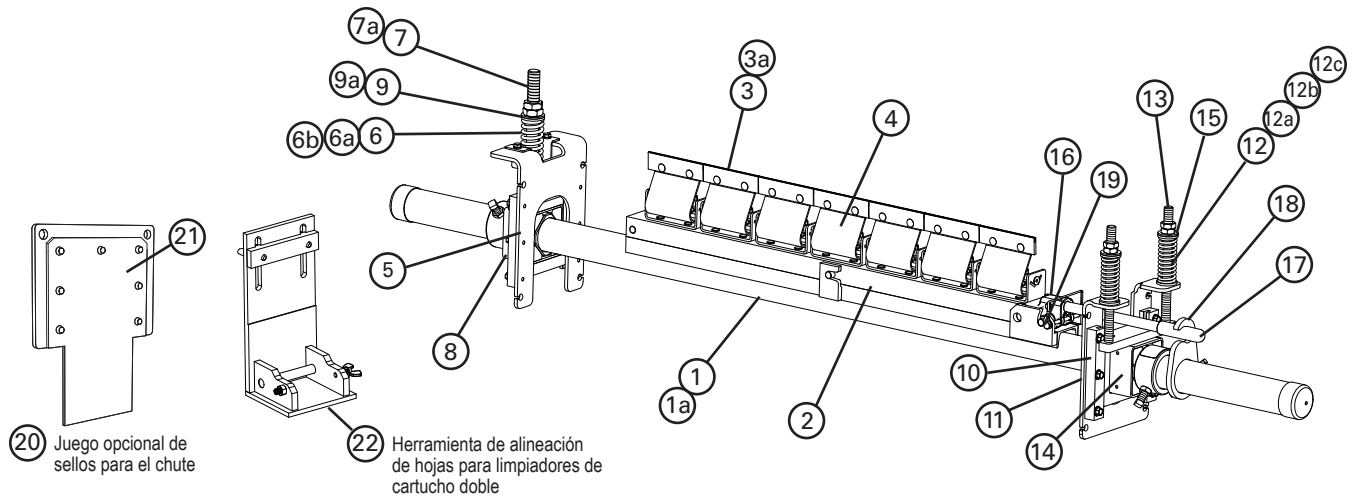

Partes de reemplazo

REF	DESCRIPCIÓN	NÚMERO DE PEDIDO	CÓDIGO DEL ARTÍCULO	PESO LBS.
1	Eje de cartucho SAC 24"	SACPL-24/600	77887	65.5
	Eje de cartucho SAC 30"	SACPL-30/750	77888	71.2
	Eje de cartucho SAC 36"	SACPL-36/900	77889	77.2
	Eje de cartucho SAC 42"	SACPL-42/1050	77890	82.9
	Eje de cartucho SAC 48"	SACPL-48/1200	77891	88.8
	Eje de cartucho SAC 54"	SACPL-54/1350	77892	94.6
	Eje de cartucho SAC 60"	SACPL-60/1500	77893	100.5
	Eje de cartucho SAC 72"	SACPL-72/1800	77894	112.2
	Eje central de cartucho SAC 60" (doble)	SACPL2-60/1500	77895	77.4
	Eje central de cartucho SAC 72" (doble)	SACPL2-72/1800	77896	89.5
	Eje central de cartucho SAC 84" (doble)	SACPL2-84/2100	77897	101.9
	Eje central de cartucho SAC 96" mm (doble)	SACPL2-96/2400	77898	114.2
	Eje central de cartucho SAC 120" (doble)	SACPL2-120/3000	77899	142.2
1a	Eje de extensión (para utilizar con eje central de cartucho doble)	MHP-EP	76392	54.0
2	Cartucho SAC 24"	CART-24/600	77900	3.5
	Cartucho SAC 30"	CART-30/750	77901	4.4
	Cartucho SAC 36"	CART-36/900	77902	5.1
	Cartucho SAC 42"	CART-42/1050	77903	6.0
	Cartucho SAC 48"	CART-48/1200	77904	6.6
	Cartucho SAC 54"	CART-54/1350	77905	7.5
	Cartucho SAC 60"	CART-60/1500	77906	8.4
	Cartucho SAC 72"	CART-72/1800	77907	9.9
	Cartucho SAC 60" (doble)	CART2-60/1500	77908	8.6
	Cartucho SAC 72" (doble)	CART2-72/1800	77909	10.1
	Cartucho SAC 84" (doble)	CART2-84/2100	77910	11.7
	Cartucho SAC 96" (doble)	CART2-96/2400	77911	13.2
	Cartucho SAC 120" (doble)	CART2-120/3000	77912	16.8

Partes de reemplazo (continuado)

REF	DESCRIPCIÓN	NÚMERO DE PEDIDO	CÓDIGO DEL ARTÍCULO	PESO LBS.
3	Hoja C-Tip*	CT6	74535	0.7
3a	Hojas en V* (únicamente para bandas vulcanizadas)	RSA150	73628	1.3
4	Amortiguador Powerflex™**	SPFC	78701	4.2
5	Juego de base de montaje SST HD* (incluye 1 base de montaje y 2 desbastadores)	SSTHDMK	77870	10.1
6	Resorte SST - blanco (1 pieza) para bandas de 18" a 30" (450 a 750 mm)	STS-W	75846	0.4
6a	Resorte SST - plateado (1 pieza) para bandas de 36" a 48" (900 a 1200 mm)	STS-S	75843	0.9
6b	Resorte SST - negro (1 pieza) para bandas de 54" a 84" (1350 a 2100 mm)	STS-B	75844	1.1
7	Juego para barras de ajuste SST (incluye 1 barra, 2 tuercas, 2 bujes, 1 arandela) para bandas de 18" a 60" (450 a 1500 mm)	STAK	75847	2.9
7a	Juego para barra de ajuste HD SST (incluye 1 barra, 2 tuercas, 2 bujes HD, 1 arandela) para bandas de 72" a 84" (1800 a 2100 mm)	STAKHD	75892	3.1
8	Montaje para eje de torsión SST HD* (1 pieza)	SSTHDPM	77868	15.0
9	Juego de bujes SST - blanco/plateado	SSTBK-W	76636	0.2
9a	Juego de bujes SST, negro	SSTBK-B	76637	0.2
10	Juego para desbastador ST	STGK2	77867	1.1
-	Tensor de cartucho SST HD - Blanco, (incluye 1 cada párrafo 5, 6, 7, 8) para bandas de 18" a 30"	SST1HDM-W	78517	30.2
-	Tensor de cartucho SST HD - Plateado, (incluye 1 cada párrafo 5, 6a, 7, 8) para bandas de 36" a 48"	SST1HDM-S	78518	30.6
-	Tensor de cartucho SST HD - Negro, (incluye 1 cada párrafo 5, 6b, 7a, 8) para bandas de 54" a 84"	SST1HDM-B	78519	31.1
11	Juego de base de montaje CST HD*	CSTHDMK	77871	8.6
12	Resorte CST - Blanco (1 pieza) para bandas de 18" a 30" (450 a 750 mm)	CTS-W	77742	0.4
12a	Resorte CST - Plateado (1 pieza)** para bandas de 36" a 48" (900 a 1200 mm)	CTS-S	77743	0.4
12b	Resorte CST - negro (1 pieza)** para bandas de 54" a 84" (1350 a 2100 mm)	CTS-B	77744	0.6
12c	Resorte CST - dorado (1 pieza)** para bandas de 96" a 120" (2400 a 3000 mm)	CTS-G	77745	0.9

*Equipo incluido
Tiempo de espera: 1 día hábil



Sección 9: Partes de reemplazo

9.1 Limpiador Secundario trabajo pesado MHS SAC HD (continuado)

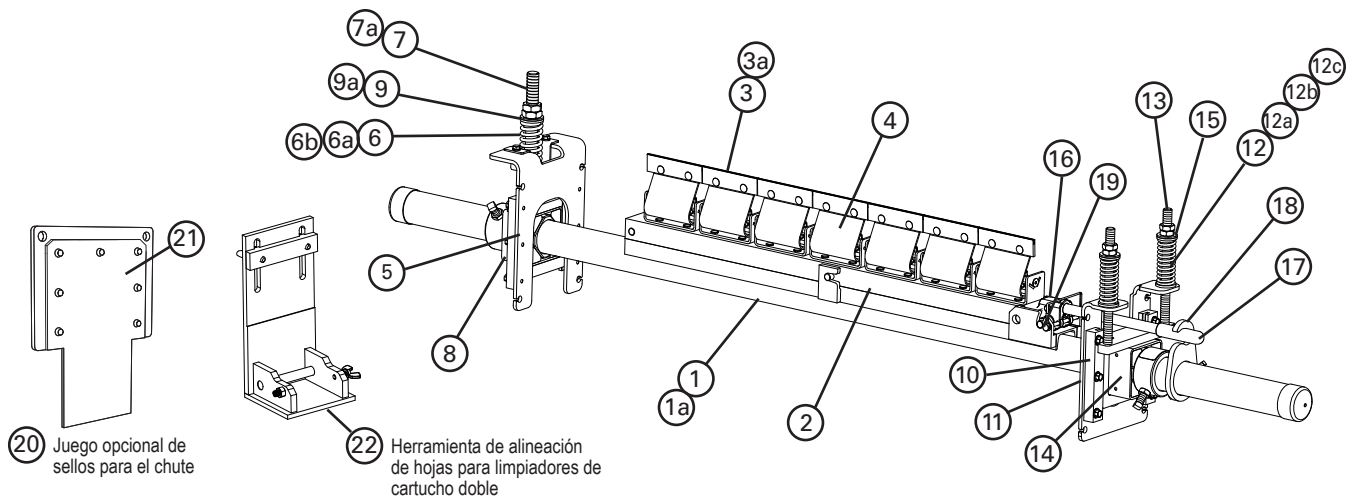

Partes de reemplazo (continuado)

REF	DESCRIPCIÓN	NÚMERO DE PEDIDO	CÓDIGO DEL ARTÍCULO	PESO LBS.
13	Juego de barra de ajuste CST (incl. 2 barras, 4 tuercas, 4 bujes, 2 arandelas)	CSTAK	77031	3.3
14	Montaje para eje de torsión CST HD* (1 pieza)	CSTHDPM	77869	16.3
15	Juego de bujes CST (incluye 4 bujes)	CSTBK	77037	0.1
-	Tensor de cartucho CST HD - blanco (incl. 1 pieza de cada artículo 11,13,14 y 2 piezas del artículo 12) para bandas de 18" - 30" (450 - 750 mm)	CST1HDM-W	78513	30.2
-	Tensor de cartucho CST HD - plateado (incl. 1 pieza de cada artículo 11,13,14 y 2 piezas del artículo 12a) para bandas de 36" - 48" (900 - 1200 mm)	CST1HDM-S	78514	30.2
-	Tensor de cartucho CST HD - Negro (incluye 1 pieza de cada artículo 11,13,14 y 2 piezas del artículo 12b) para bandas de 54" - 84" (1350 - 2100 mm)	CST1HDM-B	78515	30.2
-	Tensor de cartucho CST HD - dorado (incluye 1 pieza de cada artículo 11,13,14 y 2 piezas del artículo 12c) para bandas de 96" - 120" (2400 - 3000 mm)	CST1HDM-G	78516	30.6
16	Charnela de desinstalación de SAC	SACRKN	77882	3.3
17	Charnela de desinstalación de SAC	SACRH	77883	3.1
18	Placa de bloqueo de la manija SAC	SACRHL	77884	1.8
19	Pasador del retenedor de la charnela	SACKRP	77885	0.2
20	Juego de sellos del chute SAC	SACSK	77052	4.0
21	Cubierta de reemplazo del sello del chute SAC	SACSRC	77065	0.4
22	Herramienta de alineación de la hoja de cartucho SAC (doble)	SAC2-TIP-TL	77866	2.4

Sección 9: Partes de reemplazo

9.2 Limpiador Secundario trabajo pesado de acero inoxidable MHS SAC HD

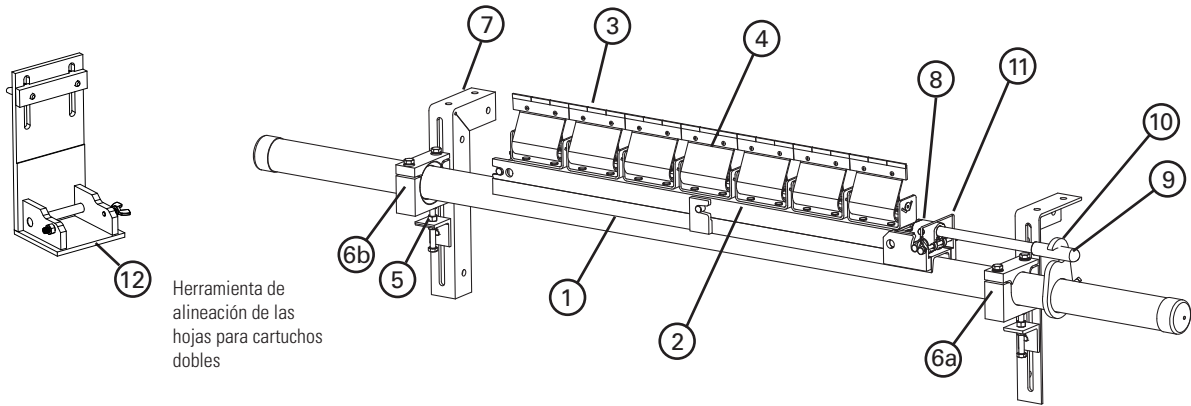

Herramienta de alineación de las hojas para cartuchos dobles

Partes de reemplazo

REF	DESCRIPCIÓN	NÚMERO DE PEDIDO	CÓDIGO DEL ARTÍCULO	PESO LBS.
1	Eje de cartucho SAC S/S 600 mm	SACPL-24/600-S/S	78371	65.5
	Eje de cartucho SAC S/S 750 mm	SACPL-30/750-S/S	78372	71.2
	Eje de cartucho SAC S/S 900 mm	SACPL-36/900-S/S	78373	77.2
	Eje de cartucho SAC S/S 1050 mm	SACPL-42/1050-S/S	78374	82.9
	Eje de cartucho SAC S/S 1200 mm	SACPL-48/1200-S/S	78375	88.8
	Eje de cartucho SAC S/S 1350 mm	SACPL-54/1350-S/S	78376	94.6
	Eje de cartucho SAC S/S 1500 mm	SACPL-60/1500-S/S	78377	100.5
	Eje de cartucho SAC S/S 1800 mm	SACPL-72/1800-S/S	78378	112.2
	Eje central de cartucho SAC S/S 1500 mm (doble)	SACPL2-60/1500-S/S	78379	77.4
	Eje central de cartucho SAC S/S 1800 mm (doble)	SACPL2-72/1800-S/S	78380	89.5
	Eje central de cartucho SAC S/S 1950 mm (doble)	SACPL2-78/1950-S/S	78642	96.8
	Eje central de cartucho SAC S/S 2100 mm (doble)	SACPL2-84/2100-S/S	78381	101.9
	Eje central de cartucho SAC S/S 2450 mm (doble)	SACPL2-96/2450-S/S	78382	114.2
Eje central de cartucho SAC S/S 3000 mm (doble)	SACPL2-120/3000-S/S	78383	142.2	
1a	Eje de extensión S/S (para utilizar con eje central de cartucho doble)	MHP-EP-S/S	77599	54.0
2	Cartucho de reemplazo SAC S/S 600 mm	CART-24/600-S/S	78576	9.9
	Cartucho de reemplazo SAC S/S 750 mm	CART-30/750-S/S	78577	12.3
	Cartucho de reemplazo SAC S/S 900 mm	CART-36/900-S/S	78578	14.8
	Cartucho de reemplazo SAC S/S 1050 mm	CART-42/1050-S/S	78579	17.2
	Cartucho de reemplazo SAC S/S 1200 mm	CART-48/1200-S/S	78580	19.6
	Cartucho de reemplazo SAC S/S 1350 mm	CART-54/1350-S/S	78581	22.0
	Cartucho de reemplazo SAC S/S 1500 mm	CART-60/1500-S/S	78582	24.9
	Cartucho de reemplazo SAC S/S 1800 mm	CART-72/1800-S/S	78583	29.8
	Cartucho de reemplazo SAC S/S 1500 mm (doble)	CART2-60/1500-S/S	78584	24.7
	Cartucho de reemplazo SAC S/S 1800 mm (doble)	CART2-72/1800-S/S	78585	29.5
	Cartucho de reemplazo SAC S/S 1950 mm (doble)	CART2-78/1950-S/S	78635	32.0
	Cartucho de reemplazo SAC S/S 2100 mm (doble)	CART2-84/2100-S/S	78586	34.4
	Cartucho de reemplazo SAC S/S 2400 mm (doble)	CART2-96/2400-S/S	78587	39.2
Cartucho de reemplazo SAC S/S 3000 mm (doble)	CART2-120/3000-S/S	78588	49.8	
3	Hoja V-Tip* (solo para bandas vulcanizadas)	RVT6-S/S	76205	0.9
4	Amortiguador PowerFlex S/S*	SPFC-SS	78702	2.0
5	Tornillo de ajuste P/R S/S	PAB-S/S	75515	0.9
6a	Bloque de mordaza de la carcasa RH S/S	CRDLBLK-RH-S/S	A2825	2.6
6b	Bloque de mordaza de la carcasa LH S/S	CRDLBLK-LH-S/S	A2826	2.6
7a	Juego para soporte de montaje RH S/S	PMBR-S/S	75521	8.4
7b	Juego para soporte de montaje LH S/S	PMBL-S/S	75518	8.4
8	Charnela de desinstalación de SAC	SACRKN	77882	3.3
9	Manija de desinstalación de SAC S/S	SACRH-S/S	78397	3.1
10	Placa de bloqueo de la manija SAC S/S	SACRHL-S/S	78398	1.8
11	Pasador del retenedor de la charnela S/S	SACKRP-S/S	78399	0.2
-	Juego de desinstalación de SAC S/S (incluye 1 pieza 8, 9, 10, 11)	SACRKT-S/S	78401	9.0
12	Herramienta de alineación de la hoja de cartucho SAC (doble)	SAC2-TIP-TL	77866	2.4

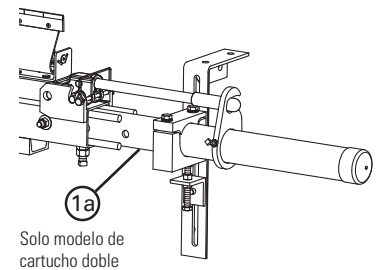

Solo modelo de cartucho doble

Sección 9: Partes de reemplazo

9.3 Lista de partes de reemplazo: Tensor de MST

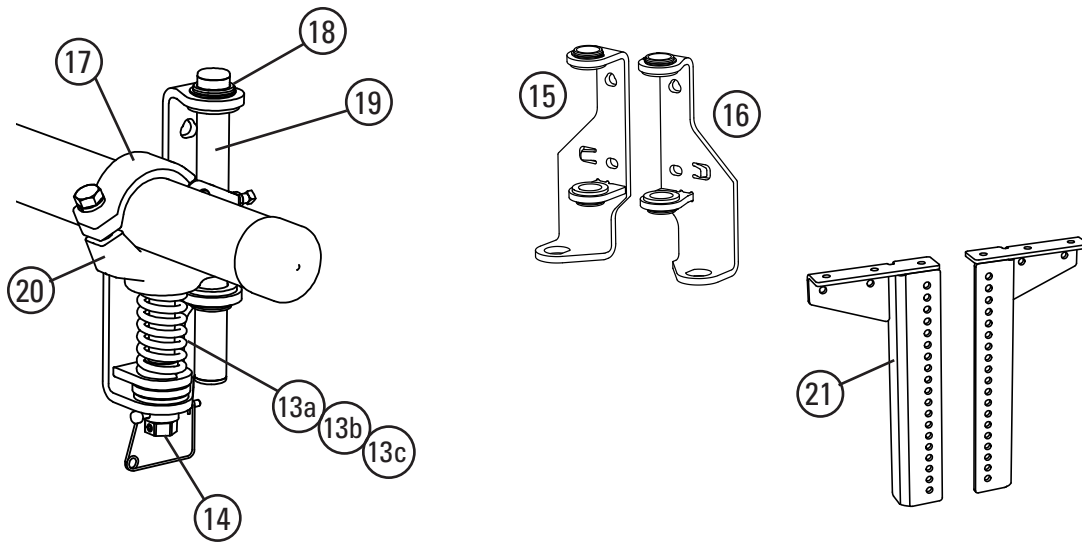

Partes de reemplazo para el tensor MST

REF	DESCRIPCIÓN	NÚMERO DE PEDIDO	CÓDIGO DEL ARTÍCULO	PESO KG.
13a	Tensor de resorte - Blanco (1 cada uno) para bandas de 18" a 30" (450 a 750 mm)	STS-W	75846	0.4
13b	Tensor de resorte - Plateado (1 cada uno) para bandas de 36" a 54" (900 a 1350 mm)	STS-S	75843	0.9
13c	Tensor de resorte - Negro (1 cada uno) para bandas de 60" a 72" (1500 a 1800 mm)	STS-B	75844	3.3
14	Mecanismo de ajuste MST	MSTAM	79435	2.9
15	Soporte de montaje MST LH (incluye bujes)	MST-MBL	79436	5.7
16	Soporte de montaje MST RH (incluye bujes)	MST-MBR	79437	5.7
17	Mordaza MST HD*	MSTCHD	79439	2.4
18	Juego de buje MST (incluye 4 bujes)	MSTBK	79440	0.2
19	Eje guía MST	MSTGT	79441	1.5
20	Montaje de eje MST HD*	MSTPMHD	79451	7.3
21	Soporte de caída MST (2)	MSTDB	79434	27.8
-	Tensor MST HD con resorte blanco (incluye 1 de cada artículo 15, 16, 18; 2 de cada artículo 13a, 14, 17, 19 y 20)	MSTHD-W	79431	36.8
-	Tensor MST HD con resorte plateado (incluye 1 de cada artículo 15, 16, 18; 2 de cada artículo 13b, 14, 17, 19 y 20)	MSTHD-S	79432	37.5
-	Tensor MST HD con resorte negro (incluye 1 de cada artículo 15, 16, 18; 2 de cada artículo 13c, 14, 17, 19 y 20)	MSTHD-B	79433	38.1

*Equipo incluido

Los artículos sombreados sólo se fabrican sobre pedido. Tiempo de entrega 3 semanas

Tabla de selección para tensor de resorte MST

TAMAÑO DEL LIMPIADOR	79431 MSTHD-W	79432 MSTHD-S	79433 MSTHD-B
MHS 450 a 750 mm	X		
MHS 900 - 1350 mm		X	
MHS 1500 - 1800 mm			X

Sección 10: Otros productos del transportador de Flexco

Flexco proporciona varios productos para transportador que ayudan a sus transportadores a funcionar de manera más eficiente y segura. Estos componentes solucionan problemas típicos del transportador y mejoran la productividad. A continuación una vista rápida de algunos de ellos:

Limpiador primario tipo H

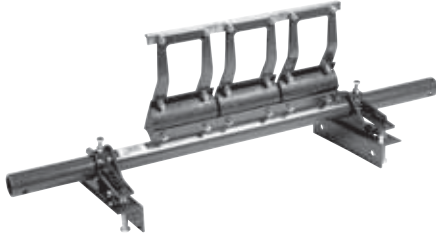

- Funciona en bandas reversibles
- Disponibles en revestimiento en polvo o acero inoxidable
- El tensor de resorte de compresión opcional mantiene la tensión de la hoja a la banda uniforme y constante.
- También está disponible con hojas de poliuretano de larga duración para uso en las aplicaciones de empalme mecánico

Camas deslizantes/ impacto Flexco



- Velocity Reduction Technology™ exclusiva para proteger mejor la banda
- El Slide-Out System™ permite el acceso directo a todas las barras de impacto para el cambio
- Soportes de barras de impacto para una mayor vida útil de la barra
- 4 modelos para ajustar a la aplicación

Limpiador secundario tipo U



- Funciona con empalmes mecánicos
- El reemplazo de la hoja se logra fácilmente con la placa extraíble. El trabajo se puede realizar en minutos
- El limpiador final en un sistema de limpieza.
- El collarín de bloqueo en el tensor permite una fácil colocación de la hoja a la banda.

Alineadores de banda PT Max™



- Diseño de "pivote e inclinación" patentado para una acción superior del alineador
- Dos rodillos sensores en cada lado para minimizar el daño a la banda
- Punto de pivote garantizado para que no se congele
- Disponible para lado superior y de retorno de las bandas

Limpiadores de banda especializados de Flexco



- Limpiadores de "espacio limitado" para las aplicaciones ajustadas del transportador
- Limpiadores de alta temperatura para aplicaciones severas de calor elevado
- Un limpiador de dedos de caucho para bandas chevron y con varillas elevadas
- Estilos múltiples del limpiador en acero inoxidable para aplicaciones corrosivas

Desviador tipo arado



- Un limpiador de banda para la polea de cola
- Diseño exclusivo de la hoja elimina en espiral los desechos de la banda rápidamente
- Económico y fácil para dar servicio
- Disponible en modelos diagonales o en V

La visión Flexco

Convertirnos en el líder en la optimización de la productividad de transportadores de banda para nuestros clientes en todo el mundo a través de servicio e innovación superiores.



2525 Wisconsin Avenue • Downers Grove, IL 60515-4200 • USA
Teléfono: (630) 971-0150 • Fax: (630) 971-1180 • Correo electrónico: info@flexco.com

Visite www.flexco.com para conocer otras ubicaciones y productos de Flexco.

©2017 Flexible Steel Lacing Company. 08/16/17. Para hacer otro pedido: X4711

