

# Arado en V

---

## Manual de instalación, funcionamiento y mantenimiento

---



Número de serie: \_\_\_\_\_

Fecha de compra: \_\_\_\_\_

Adquirido en: \_\_\_\_\_

Fecha de instalación: \_\_\_\_\_

Puede encontrar la información sobre número de serie en la etiqueta de número de serie que se incluye en el Paquete de información en la caja del limpiador.

Esta información es útil para cualquier consulta o pregunta futura sobre las piezas de reemplazo, especificaciones o solución de problemas del limpiador de banda.

<b>Sección 1 – Información importante.....</b>	<b>4</b>
1.1 Introducción general.....	4
1.2 Beneficios para el usuario.....	4
1.3 Opción de servicio .....	4
<b>Sección 2: Precauciones y consideraciones de seguridad .....</b>	<b>5</b>
2.1 Transportadores fijos .....	5
2.2 Transportadores en funcionamiento .....	5
<b>Sección 3: Revisiones y opciones previas a la instalación.....</b>	<b>6</b>
3.1 Lista de verificación .....	6
<b>Sección 4: Instrucciones de instalación.....</b>	<b>7</b>
4.1 Arado en V .....	7
<b>Sección 5: Pruebas y lista de verificación previa al funcionamiento.....</b>	<b>9</b>
5.1 Lista de verificación previa al funcionamiento .....	9
5.2 Ejecución de las pruebas del transportador.....	9
<b>Sección 6: Mantenimiento .....</b>	<b>10</b>
6.1 Inspección de la nueva instalación.....	10
6.2 Inspección visual de rutina .....	10
6.3 Inspección física de rutina .....	10
6.5 Instrucciones de reemplazo de la hoja.....	11
6.6 Registro de mantenimiento.....	12
6.6 Lista de verificación de mantenimiento del limpiador.....	13
<b>Sección 7: Solución de problemas .....</b>	<b>14</b>
<b>Sección 8: Especificaciones y esquemas CAD .....</b>	<b>15</b>
8.1 Especificaciones y lineamientos .....	15
8.2 Esquemas CAD.....	16
<b>Sección 9: Partes de reemplazo.....</b>	<b>17</b>
9.1 Lista de partes de reemplazo.....	17
<b>Sección 10: Otros productos del transportador Flexco .....</b>	<b>18</b>

# Sección 1: Información importante

---

## 1.1 Introducción general

En Flexco nos complace saber que ha seleccionado un arado en V para su sistema de transportador.

Este manual le ayudará a comprender el funcionamiento de este producto y le ayudará para que funcione a la mayor eficiencia durante su vida de servicio.

Es esencial para un funcionamiento seguro y eficiente que la información y guías presentadas se comprendan e implementen adecuadamente. Este manual proporciona precauciones de seguridad, instrucciones de instalación, procedimientos de mantenimiento y sugerencias para solucionar problemas.

Sin embargo, si tiene alguna pregunta o problema que no está cubierto, visite nuestro sitio web o comuníquese a nuestro Departamento de servicio al cliente.

**Visite [www.flexco.com](http://www.flexco.com) para conocer otras ubicaciones y productos de Flexco.**

Lea completamente este manual y compártalo con cualquier otra persona que sea directamente responsable de la instalación, funcionamiento y mantenimiento de este limpiador. Aunque hemos intentado hacer que la instalación y las tareas de servicio sean lo más fáciles y sencillas posible, es necesario asegurar una instalación correcta y realizar inspecciones y ajustes periódicos para mantener el funcionamiento óptimo.

## 1.2 Beneficios para el usuario

La instalación correcta y el mantenimiento regular proporcionan los beneficios siguientes para su funcionamiento:

- Reduce el tiempo parado del transportador.
- Reduce mano de hora hombre.
- Reduce costos del presupuesto de mantenimiento.
- Aumenta la vida del arado y otros componentes del transportador

## 1.3 Opción de servicio

El arado en V está diseñado para que su personal del sitio lo instale y le dé servicio fácilmente. Sin embargo, si prefiere el servicio completo de fábrica, comuníquese con el Ingeniero de campo Flexco o su distribuidor Flexco de su localidad.

# Sección 2: Precauciones y consideraciones de seguridad

---

Antes de instalar y operar el arado en V, es importante revisar y comprender la siguiente información de seguridad. Hay actividades de instalación, mantenimiento y operaciones que involucran transportadores **fijos y en funcionamiento**. Cada caso tiene un protocolo de seguridad.

---

## 2.1 Transportadores fijos

Las actividades siguientes se llevan a cabo en transportadores fijos:

- Instalación
- Ajustes de tensión
- Reemplazo de las hojas
- Limpieza
- Reparaciones

### PELIGRO

Es muy importante que se sigan las regulaciones de bloqueo/etiquetado (LOTO) OSHA/MSHA, 29 CFR 1910.147, antes de llevar a cabo las actividades anteriores. Si no se utiliza LOTO, se expone a los trabajadores a comportamientos descontrolados del limpiador de banda ocasionados por el movimiento del transportador de banda. Puede provocar lesiones graves o la muerte.

Antes de trabajar:

- Debe bloquear/etiquetar la fuente de energía del transportador
- Desactive cualquier tensor de la banda
- Despeje el transportador de banda o sujételo firmemente en su lugar

### ADVERTENCIA

Utilice el equipo protector personal (PPE):

- Anteojos de protección
- Casco
- Calzado de seguridad

En espacios reducidos, los resortes y los componentes pesados crean un sitio de trabajo que pone en riesgo ojos, pies y cráneo del trabajador.

El PPE se debe utilizar para controlar los peligros previsibles asociados con los arados del transportador de banda. Las lesiones graves se pueden evitar.

---

## 2.2 Transportadores en funcionamiento

Hay dos tareas de rutina que se deben realizar mientras el transportador está en funcionamiento:

- Inspección del rendimiento de la limpieza
- Solución dinámica de problemas

### PELIGRO

Cada arado representa un peligro de compresión durante el funcionamiento. Nunca toque ni golpee un arado en funcionamiento. Los peligros del arado podrían ocasionar amputación y atrapamiento instantáneo.

### ADVERTENCIA

Los arados pueden convertirse en peligros de proyectil. Manténgase lo más alejado posible del arado y utilice anteojos de protección y casco. Los misiles pueden ocasionar lesiones graves.

### ADVERTENCIA

Nunca ajuste nada en un arado en funcionamiento. Las proyecciones y los cortes imprevisibles de la banda pueden engancharse en los arados y ocasionar movimientos violentos de la estructura del arado. El equipo que se agita violentamente puede ocasionar lesiones graves o la muerte.

## Sección 3: Revisiones previas a la instalación y opciones

---

### 3.1 Lista de verificación

- Revise que el tamaño del arado sea el correcto para el ancho de la banda.
- Revise la caja del producto y asegúrese de que todas las partes están incluidas.
- Revise el listado de "Herramientas necesarias" que se encuentra en la parte superior de las instrucciones de instalación.
- Revise el sitio del transportador:
  - ¿Hay obstrucciones que pueden necesitar de ajustes de ubicación del arado?
  - Asegúrese de que haya un espacio adecuado entre el lado superior y el lado de retorno de las bandas (250 mm (10"))

# Sección 4: Instrucciones de instalación

## 4.1 Arado en V

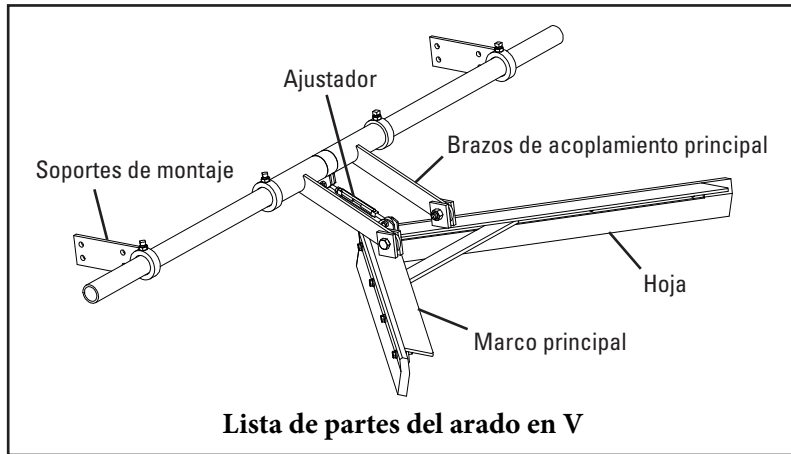

**Bloquee y etiquete físicamente el transportador en la fuente de energía antes de comenzar la instalación.**

- Herramientas necesarias:**
- Llave de 14 mm (9/16")
  - Llave de 13 mm (1/2")
  - Llave de 19 mm (3/4")
  - Llave de 24 mm (15/16")
  - O Grandes llaves ajustables/inglesa (x2)

**Antes de la instalación:**

- Idealmente, el arado en V se debe colocar en un área plana en la parte interior de la banda, cerca de la polea de cola. Para un desempeño óptimo de limpieza, la punta del arado se debe encontrar a aproximadamente a 150 mm (6") detrás de un rodillo de retorno. (Fig. 1).

1. **Mida la distancia entre el lado superior y las bandas de retorno.** Se requiere un mínimo de 250 mm (10") (Fig. 1). Coloque el arado en V en la banda, colocado como se especifica anteriormente, para revisar si hay algún problema de espacio u obstrucción.

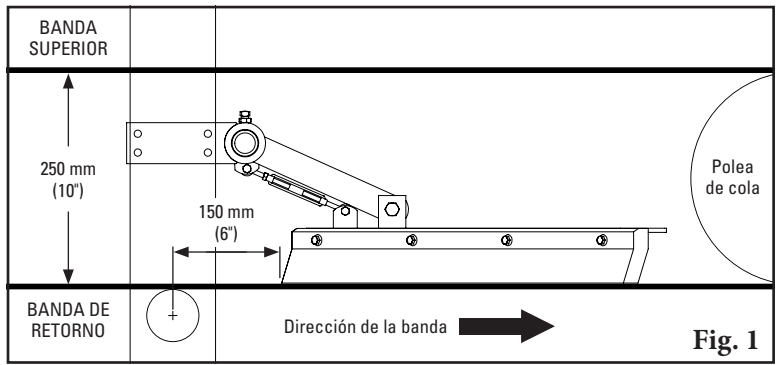

2. **Coloque los soportes de montaje en posición horizontal o vertical.** La línea central de los ejes debe estar dentro de un rango de 200–350 mm (8–14") por encima de la banda de retorno para asegurar un funcionamiento adecuado (Fig. 2).

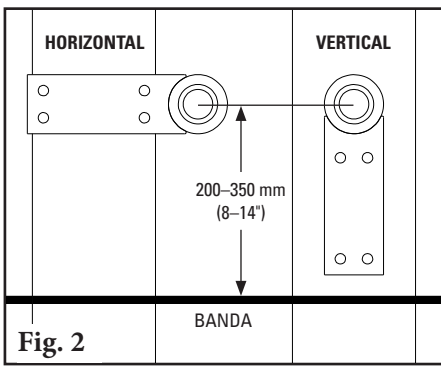

**NOTA:** Los brazos de acoplamiento principales se deben operar en un rango entre un mínimo de 10° y un máximo de 45° (Fig. 2a). Esto permite que el arado en V flote en la banda.

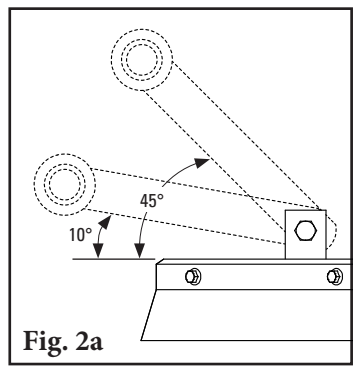

## Sección 4: Instrucciones de instalación

### 4.1 Arado en V

**3. Marque y perforo orificios para los soportes de montaje.**

Fije con los tornillos y tuercas de 13 mm (1/2") proporcionadas (Fig. 3). La soldadura es opcional.

**4. Centre el arado en V de doble eje sobre la banda.** Afloje las contratuercas y tornillos de bloqueo en los dos collarines de tope en el eje. Deslice el arado en la dirección necesaria para centrarlo en la banda. Una vez ubicado, deslice los collarines de tope hacia los brazos de acoplamiento y apriete los tornillos de bloqueo y contratuercas (Fig. 4).

**NOTA:** No empuje demasiado los collarines de tope contra los ensambles del acoplamiento principal para que no restrinja el movimiento fácil del acoplamiento.

**5. Fije el ajustador a la camisa central.** Quite la tuerca y el tornillo de la camisa central, inserte el extremo del ajustador entre los soportes y vuelva a instalar la tuerca y el tornillo (Fig. 5).

**NOTA:** Apriete sólo hasta que esté ajustado; el ajustador se debe mover libremente.

**6. Coloque el arado en V a la banda.** Mientras aplica presión hacia abajo a la punta del arado, gire el ajustador para que la punta apenas se empiece a levantar de la superficie de la banda (aprox. 2-5 mm (1/8")). Apriete la contratuerca del ajustador (Fig. 6).

**7. Ejecute pruebas e inspeccione.** Ponga a funcionar la banda y revise si el arado en V funciona sin problemas y tiene una acción de limpieza eficaz. Si ocurre alguna vibración, gire el ajustador para subir un poco la punta.

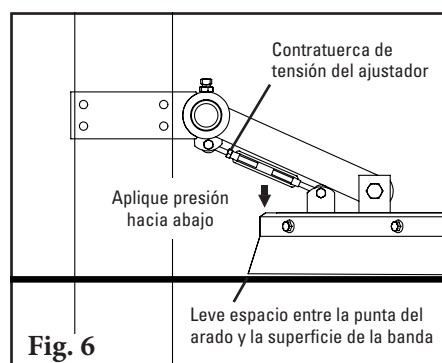
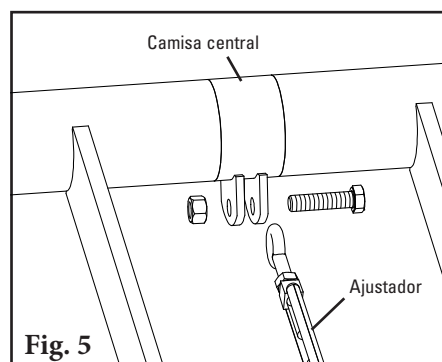
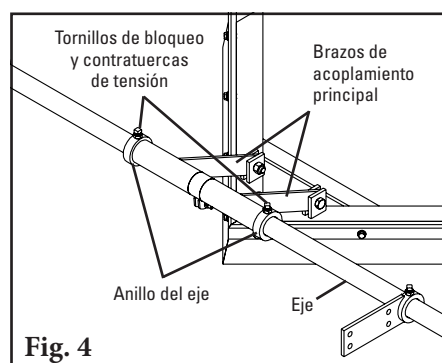
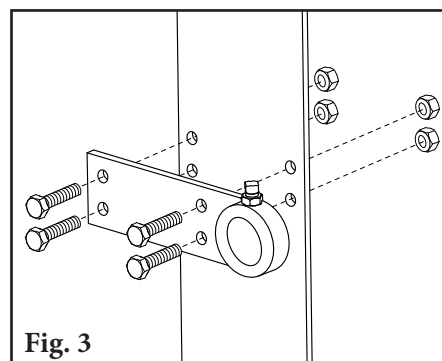



## Sección 5: Pruebas y lista de verificación previa a la operación

---

### 5.1 Lista de verificación previa a la operación

- Vuelva a revisar que todas las tuercas estén apretadas adecuadamente
- Revise la ubicación de la hoja en la banda
- Asegúrese de que se hayan quitado todos los materiales de instalación y herramientas de la banda y del área del transportador.

### 5.2 Ejecución de las pruebas del transportador

- Ponga a funcionar el transportador al menos 15 minutos e inspeccione el rendimiento
- Realice los ajustes según sea necesario

**NOTA:** Observar el arado mientras está funcionando de manera adecuada ayudará a detectar problemas o cuando se necesiten ajustes posteriormente.

## Sección 6: Mantenimiento

---

Los arados de banda Flexco están diseñados para funcionar con un mantenimiento mínimo. Sin embargo, para mantener un rendimiento superior se requiere algún servicio. Cuando se instala el arado se debe establecer un programa de mantenimiento regular. Este programa asegurará que el arado funcione a una eficiencia óptima y que los problemas se puedan identificar y arreglar antes de que el arado deje de funcionar.

Debe cumplir con todos los procedimientos de seguridad para la inspección del equipo (estacionario o en operación). El arado en V funciona cerca de la polea de cola y está en contacto directo con la banda en movimiento. Solo se pueden realizar observaciones visuales mientras la banda está en funcionamiento. Las tareas de servicio solo se pueden realizar con el transportador detenido y observando los procedimientos de bloqueo/etiquetado.

### 6.1 Inspección de la nueva instalación

Después de que el nuevo arado ha funcionado por unos días se debe realizar una inspección visual para asegurar que el limpiador funcione adecuadamente. Realice los ajustes según se necesiten.

### 6.2 Inspección visual de rutina (cada 2 a 4 semanas)

Una inspección visual del arado y la banda puede determinar:

- Si la hoja tiene la tensión óptima
- Si la banda se ve limpia o si hay áreas que están sucias
- Si las hojas están desgastadas y es necesario reemplazarlas
- Si la hoja u otros componentes del arado de la banda están dañados
- Si el material que se filtra se ha acumulado en el arado o en el área de transferencia
- Si hay daño de la cubierta a la banda.
- Si hay vibración o rebote del arado en la banda
- Revise si hay acumulación en el rodillo de retorno líder

Si encuentra cualquiera de las condiciones anteriores, se debe determinar cuándo se debe detener el transportador para dar mantenimiento al limpiador.

### 6.3 Inspección física de rutina (cada 6 a 8 semanas)

Cuando el transportador no esté funcionando y esté bloqueado y etiquetado de manera adecuada, realice una inspección física del arado de la banda para llevar a cabo las tareas siguientes:

- Limpie la acumulación de material de la hoja del arado y del marco de la banda
- Inspeccione atentamente si la hoja está desgastada o dañada. Reemplace si fuera necesario.
- Asegúrese de que la hoja completa haga contacto con el marco de la banda (la punta solamente debe tener un leve espacio)
- Inspeccione si el eje del arado de la banda está dañado
- Inspeccione el ajuste y desgaste de las grapas. Apriete o reemplace según sea necesario.
- Reemplace cualquier componente desgastado o dañado
- Cuando complete las tareas de mantenimiento, pruebe el transportador para asegurarse de que el arado de la banda funciona adecuadamente

## Sección 6: Mantenimiento

### 6.4 Instrucciones de reemplazo de la hoja

**Bloquee y etiquete físicamente el transportador en la fuente de energía antes de comenzar la instalación.**

#### Herramientas necesarias:

- Llave de 14 mm (9/16")
- Llave de 13 mm (1/2")
- Llave de 19 mm (3/4")
- Llave de 24 mm (15/16")
- O Grandes llaves ajustables/inglesa (x2)

1. **Afloje la contratuerca de tensión del ajustador.** Después de aflojar la contratuerca de tensión del ajustador, puede girarla para proporcionar más espacio para la nueva hoja (Fig. 1).
2. **Quite la hoja desgastada.** Desatornille todos los tornillos que sujetan la hoja anterior y el marco principal superior de la placa frontal. Quite la hoja y limpie cualquier material restante en el marco del arado (Fig. 2).
3. **Instale la nueva hoja.** Utilice los tornillos actuales para asegurar la nueva hoja al marco principal.
4. **Coloque el arado en V a la banda.** Mientras aplica presión descendente a la punta del arado, gire el ajustador para que la punta apenas se empiece a levantar de la superficie de la banda (aprox. 2-5 mm (1/8")). Apriete la contratuerca del ajustador (Fig. 3).
5. **Ejecute pruebas e inspeccione.** Ponga a funcionar la banda y revise si el arado en V funciona sin problemas y tiene una acción de limpieza eficaz. Si ocurre alguna vibración, gire el ajustador para subir un poco la punta.

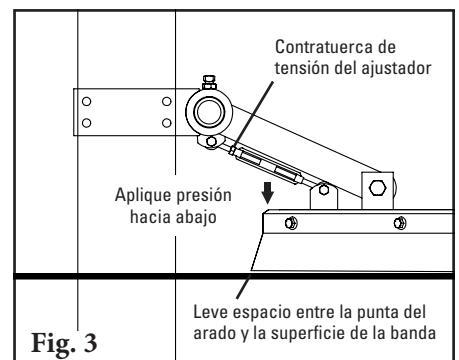
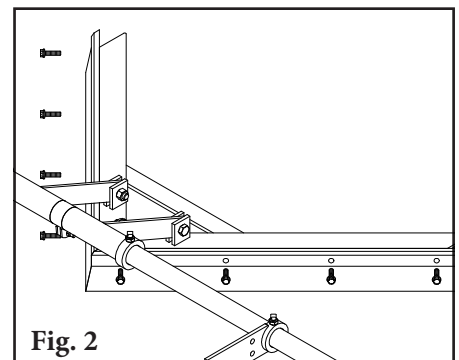
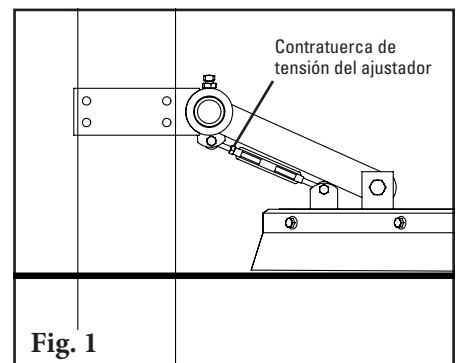

## Sección 6: Mantenimiento

---

### 6.5 Registro de mantenimiento

Número/Nombre del transportador \_\_\_\_\_

Fecha: \_\_\_\_\_ Trabajo realizado por: \_\_\_\_\_ Cotización de servicio N.º \_\_\_\_\_

Actividad: \_\_\_\_\_

---

Fecha: \_\_\_\_\_ Trabajo realizado por: \_\_\_\_\_ Cotización de servicio N.º \_\_\_\_\_

Actividad: \_\_\_\_\_

---

Fecha: \_\_\_\_\_ Trabajo realizado por: \_\_\_\_\_ Cotización de servicio N.º \_\_\_\_\_

Actividad: \_\_\_\_\_

---

Fecha: \_\_\_\_\_ Trabajo realizado por: \_\_\_\_\_ Cotización de servicio N.º \_\_\_\_\_

Actividad: \_\_\_\_\_

---

Fecha: \_\_\_\_\_ Trabajo realizado por: \_\_\_\_\_ Cotización de servicio N.º \_\_\_\_\_

Actividad: \_\_\_\_\_

---

Fecha: \_\_\_\_\_ Trabajo realizado por: \_\_\_\_\_ Cotización de servicio N.º \_\_\_\_\_

Actividad: \_\_\_\_\_

---

Fecha: \_\_\_\_\_ Trabajo realizado por: \_\_\_\_\_ Cotización de servicio N.º \_\_\_\_\_

Actividad: \_\_\_\_\_

---

Fecha: \_\_\_\_\_ Trabajo realizado por: \_\_\_\_\_ Cotización de servicio N.º \_\_\_\_\_

Actividad: \_\_\_\_\_

---

Fecha: \_\_\_\_\_ Trabajo realizado por: \_\_\_\_\_ Cotización de servicio N.º \_\_\_\_\_

Actividad: \_\_\_\_\_

# Sección 6: Mantenimiento

## 6.6 Lista de verificación de mantenimiento del arado

Sitio: \_\_\_\_\_ Inspeccionado por: \_\_\_\_\_ Fecha: \_\_\_\_\_

Arado: \_\_\_\_\_ Número de serie: \_\_\_\_\_

### Información de línea de la banda:

Número de línea de la banda: \_\_\_\_\_ Condición de la banda: \_\_\_\_\_

Ancho de la banda:  450 mm (18")  600 mm (24")  750 mm (30")  900 mm (36")  1050 mm (42")  1200 mm (48")  1350 mm (54")  1500 mm (60")  1800 mm (72")  2100 mm (84")  2400 mm (96")

Diámetro de la polea motriz (Banda y recubrimiento): \_\_\_\_\_ Velocidad de la banda: \_\_\_\_\_ m/s Espesor de la banda: \_\_\_\_\_

Empalme de banda: \_\_\_\_\_ Condición del empalme: \_\_\_\_\_ Número de empalmes: \_\_\_\_\_  Desbastados  No desbastados

Material transportado: \_\_\_\_\_

Días por semana de funcionamiento: \_\_\_\_\_ Horas por día de funcionamiento: \_\_\_\_\_

### Duración de la hoja:

Fecha de instalación de la hoja: \_\_\_\_\_ Fecha de inspección de la hoja: \_\_\_\_\_ Duración estimada de la hoja: \_\_\_\_\_

¿Tiene contacto completo la hoja con la banda?  Sí  No

Desgaste de la hoja:  Izquierda  Medio  Derecha

Condición de la hoja:  Buena  Ranurada  Curvada  Sin contacto con la banda  Dañada

Se ajustó el arado:  Sí  No

Condición del marco:  Bueno  Doblado  Desgastado

Recubrimiento:  Recubrimiento lateral  Cerámico  Hule  Otro  Ninguno

Condición del recubrimiento:  Bueno  Malo  Otro \_\_\_\_\_

**Rendimiento total del limpiador:** (Califique lo siguiente de 1 a 5, 1= muy deficiente y 5 = muy bueno)

Apariencia:  Comentarios: \_\_\_\_\_

Ubicación:  Comentarios: \_\_\_\_\_

Mantenimiento:  Comentarios: \_\_\_\_\_

Rendimiento:  Comentarios: \_\_\_\_\_

Otros comentarios: \_\_\_\_\_

\_\_\_\_\_

\_\_\_\_\_

\_\_\_\_\_

\_\_\_\_\_

\_\_\_\_\_

\_\_\_\_\_



## Sección 7: Solución de problemas

---

<b>Problema</b>	<b>Posibles causas</b>	<b>Posibles soluciones</b>
Rendimiento de limpieza deficiente	El arado no hace contacto correctamente con la banda	Revise la ubicación del arado con el rodillo de retorno plano
		Revise el ajuste del tensor y revise los ángulos principales del brazo del mecanismo
Obtenga la flotación adecuada	Restricción en el movimiento en los brazos del mecanismo	Es posible que los collarines de tope/eje estén demasiado apretados
Material que se introduce	Demasiado espacio entre la banda y la hoja	Revise la punta del arado en V para ver si hay el espacio adecuado entre la punta y la banda. Revise los ángulos del brazo del ajustador.

# Sección 8: Especificaciones y esquemas CAD

## 8.1 Especificaciones y guías

### Especificaciones para anchos de banda

TAMAÑO	ANCHO DE LA BANDA (Min-Max)	
	mm	in.
Extra pequeño	450-600	18-24
Pequeño	750-900	30-36
Mediano	1050-1200	42-48
Grande	1350-1500	54-60
72"	1800	72
84"	2100	84
96"	2400	96

Utilice el tamaño más grande siguiente para los anchos de banda entre rangos.

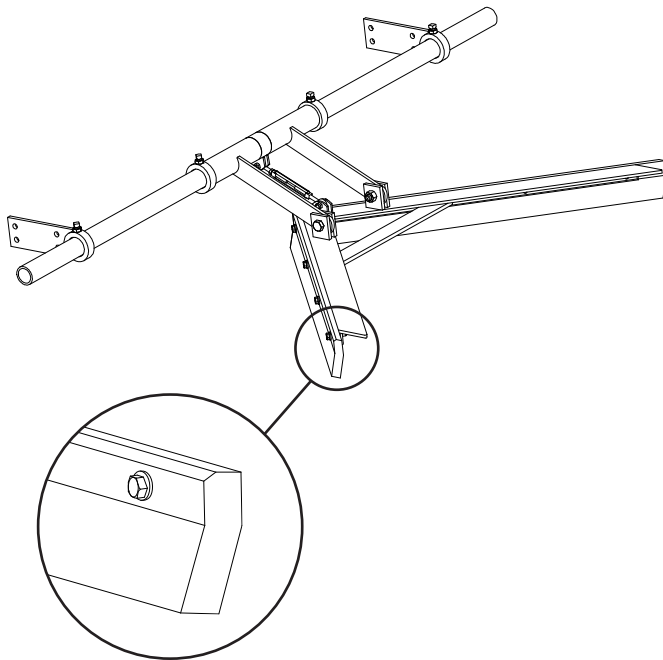

### Especificaciones:

- Velocidad máxima de la banda ..... 5 m/s (1000 FPM)
- Clasificación de temperatura ..... -40 a 71°C (-40 a 160°F)
- Empalme de la banda ..... Mecánicamente ajustado/vulcanizado
- Dirección de la banda ..... Un solo sentido
- Material de la hoja ..... UHMWPE
- Dureza ..... 67-D
- Resistencia a grasas y químicos ..... Excelente
- Rendimiento del material pegajoso..... Excelente

# Sección 8: Especificaciones y esquemas CAD

## 8.2 Dibujos CAD

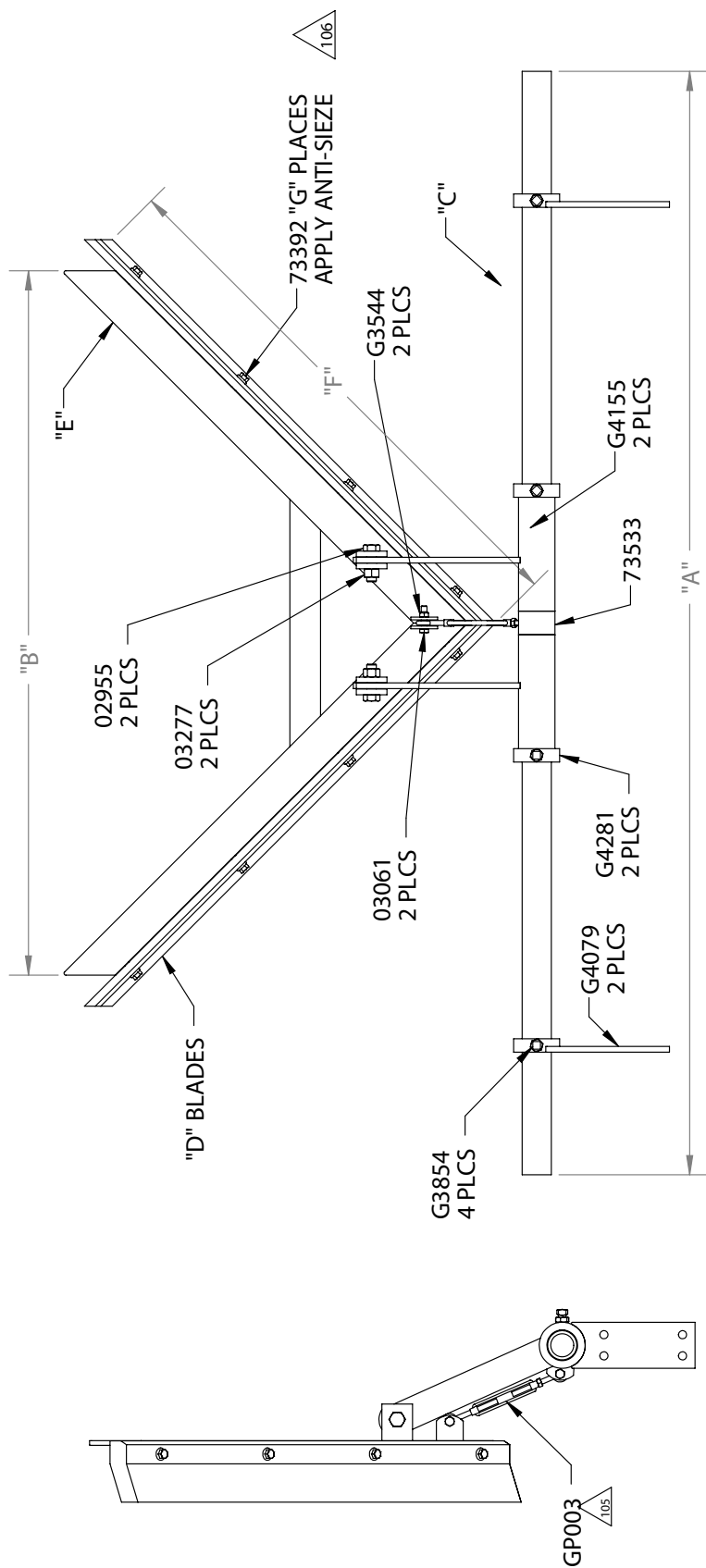

PART NUMBER	BELT WIDTH	"A"	"B"	"C"	"D"	"E"	"F"	"G"
73131	18-24 (457-610)	48 (1219)	22 3/4 (578)	73400 73183	73182 73183	73535 (467)	18.38 (467)	4
73132	30-36 (762-914)	60 (1524)	33 1/2 (850)	73408 73185	73184 73185	73549 (663)	26.87 (663)	6
73133	42-48 (1067-1219)	72 (1829)	46 (1168)	73409 73187	73186 73187	74037 (898)	35.36 (898)	8
73134	54-60 (1372-1524)	85 (2159)	59 1/2 (1511)	73410 73189	73188 73189	74038 (1114)	43.85 (1114)	10
74389	72 (1800)	97 (2464)	76 (1930)	74395 74443	74442 74443	74398 (1365)	53.74 (1365)	12
74390	84 (2100)	109 (2769)	88 (2235)	74396 74445	74444 74445	74399 (1581)	62.23 (1581)	14
74391	96 (2400)	121 (3073)	100 (2540)	74397 74447	74446 74447	74440 (1796)	70.71 (1796)	16



## Sección 9: Partes de reemplazo

### 9.1 Lista de partes de reemplazo

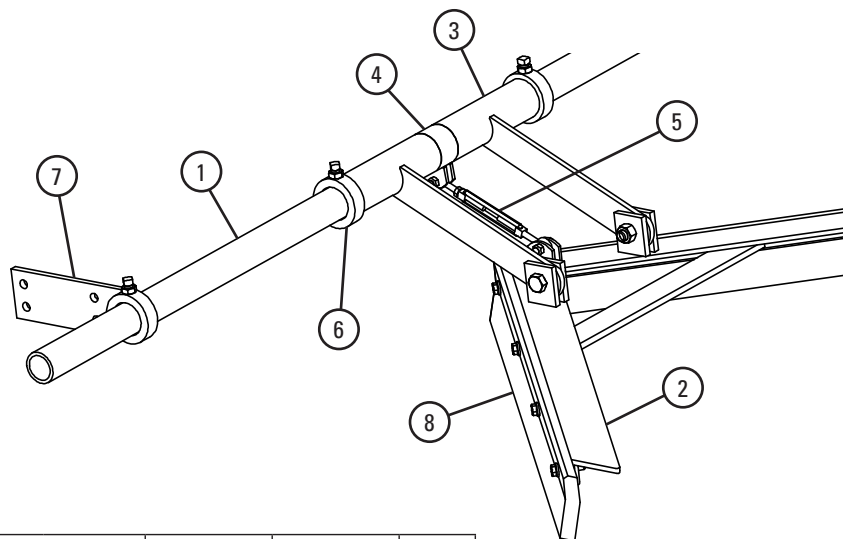

#### Partes de reemplazo

REF	DESCRIPCIÓN	ANCHO DE LA BANDA (Min-Max)		NÚMERO DE PEDIDO	CÓDIGO DE ARTÍCULO	PESO KG
		mm	in.			
1	Eje XS para arado en V	450-600	18-24	VPXS	73400	5.9
	Eje S para arado en V	750-900	30-36	VPS	73408	6.8
	Eje M para arado en V	1050-1200	42-48	VPM	73409	8.2
	Eje L para arado en V	1350-1500	54-60	VPL	73410	9.5
	Eje 72" para arado en V	1800	72	VP72	74395	10.9
	Eje 84" para arado en V	2100	84	VP84	74396	12.2
	Eje 96" para arado en V	2400	96	VP96	74397	13.6
2	Sistema principal XS para Arado en V	450-600	18-24	VMFXS	73535	5.4
	Sistema principal S para Arado en V	750-900	30-36	VMFS	73549	6.8
	Sistema principal M para Arado en V	1050-1200	42-48	VMFM	74037	10.0
	Sistema principal L para Arado en V	1350-1500	54-60	VMFL	74038	12.7
	Sistema principal de 72" para Arado en V	1800	72	VMF72	74398	15.9
	Sistema principal de 84" para Arado en V	2100	84	VMF84	74399	19.0
	Sistema principal de 96" para Arado en V	2400	96	VMF96	74440	22.7
3	Juego principal de acoplamiento VP* (1 c/u)			VMLK	74982	2.3
4	Camisa central para arado en V			VCS	73533	0.5
5	Juego para ajustador de Arado en V*			VAK	76416	0.2
6	Collarín de tope VP* (1 c/u)			VSC	74983	0.5
7	Juego de soportes de montaje VP* (1 c/u)			VMBK	73399	2.3

#### Juegos para hojas de reemplazo\*\*

8	Juego para hojas de reemplazo XS	450-600	18-24	VBK-XS	73190	2.0
	Juego para hojas de reemplazo S	750-900	30-36	VBK-S	73191	2.7
	Juego para hojas de reemplazo M	1050-1200	42-48	VBK-M	73192	3.4
	Juego para hojas de reemplazo L	1350-1500	54-60	VBK-L	73193	4.1
	Juego para hojas de reemplazo 72"	1800	72	VBK-72	74457	5.9
	Juego para hojas de reemplazo 84"	2100	84	VBK-84	74458	6.8
	Juego para hojas de reemplazo 96"	2400	96	VBK-96	74459	7.7

\*Incluye hardware

\*\*El juego incluye hojas y tornillos para hojas de reemplazo.

Plazo de entrega: 1 día hábil

Los artículos sombreados se fabrican bajo pedido.

Comuníquese con Flexco para conocer los plazos de entrega.

## Sección 10: Otros productos del transportador de Flexco

Flexco proporciona varios productos para transportador que le ayudan a sus transportadores a funcionar de manera más eficiente y segura. Estos componentes solucionan problemas típicos del transportador y mejoran la productividad. A continuación una vista rápida de algunos de ellos:

### Prelimpiador MMP



- Poder extraordinario de limpieza justo en la polea motriz.
- Una hoja TuffShear™ de 250 mm (10") proporciona mayor tensión de la hoja en la banda para despegar los materiales abrasivos
- La exclusiva Visual Tension Check™ asegura una óptima tensión de la hoja y una retensión rápida y exacta
- Fácil de instalar y para dar servicio

### Camas de impacto DRX



- Velocity Reduction Technology™ exclusiva para proteger mejor la banda
- El Slide-Out System™ permite el acceso directo a todas las barras de impacto para el cambio
- Soportes de barras de impacto para una mayor vida útil de la barra
- 4 modelos para ajustar a la aplicación

### Limpiador secundario DryWipe MDWS



- Seca la banda como el limpiador final en el sistema
- Tensión de la hoja automática para la banda
- Verificación fácil y visual de la tensión de la hoja
- Reemplazo sencillo de seguro de hoja

### PT Max™ Alineadores de bandas



- Diseño de "pivote e inclinación" patentado para una acción superior del alineador
- Dos rodillos sensores en cada lado para minimizar el daño a la banda
- Punto de pivote garantizado para que no se congele
- Disponible para lado de retorno y carga de las bandas

### Limpiador secundario trabajo pesado MHS HD

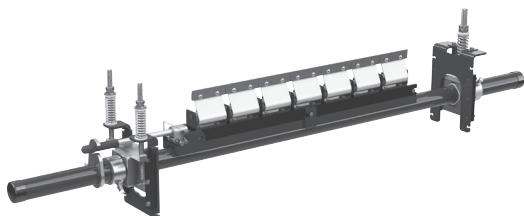

- Hojas de carburo de tungsteno duraderas para una eficiencia de limpieza superior
- Amortiguadores patentados FormFlex™ que aplican tensión independiente a cada hoja de la banda para proporcionar un poder de limpieza constante y consistente
- Fácil de instalar y sencillo para dar servicio
- Funciona con empalmes mecánicos Flexco para banda

### Limpiadores de banda especializados de Flexco



- Limpiadores de "espacio limitado" para las aplicaciones ajustadas del transportador
- Limpiadores de alta temperatura para aplicaciones severas de calor elevado
- Un limpiador de dedos de caucho para bandas chevron u otras bandas perfiladas
- Estilos múltiples del limpiador en acero inoxidable para aplicaciones corrosivas



Visite [www.flexco.com](http://www.flexco.com) para conocer otros productos y ubicaciones de Flexco o para buscar un distribuidor autorizado.

©2020 Flexible Steel Lacing Company. 03-27-25. X4705

