

Montageanleitung

Flex-Lifter™-Nachrüst-Stoppanschlag-Set

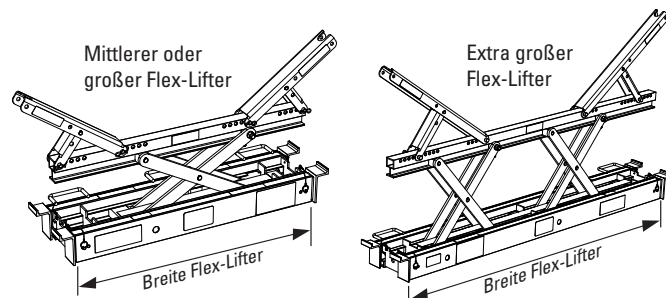
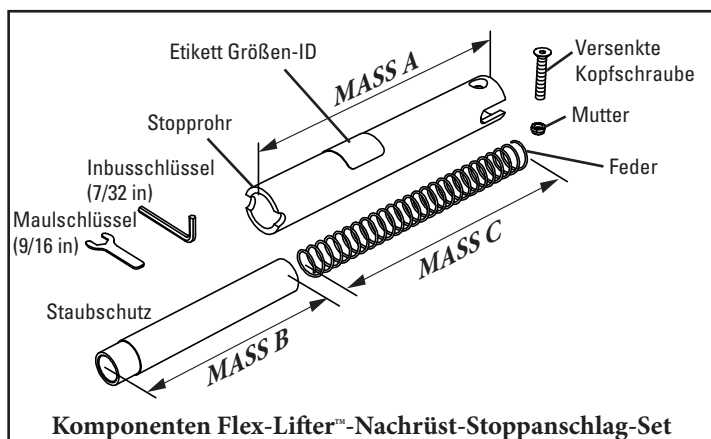

Die Nachrüstung muss an allen Flex-Liftern mit den folgenden Seriennummern vorgenommen werden:
 bis 4202 (Original-Seriennummern)
 bis S1553 (spanische Seriennummern)
 bis 0010845 (neue Strichcode Etiketten)

Set-Artikelnr.:	Größe Flex-Lifter	Breite Flex-Lifter		Maß „A“		Maß „B“		Maß „C“		Federfarbe
		mm	in.	mm	in.	mm	in.	mm	in.	
90417	Medium	1016	40	330	13,0	224	8,8	279	11,0	Violett
90418	Groß	1270	50	381	15,0	254	10,0	406	16,0	Silber
90419	XL	1778	70	394	15,5					

HINWEIS: Zuerst prüfen, dass das Stoppanschlag-Set zur Größe des Flex-Lifter passt.

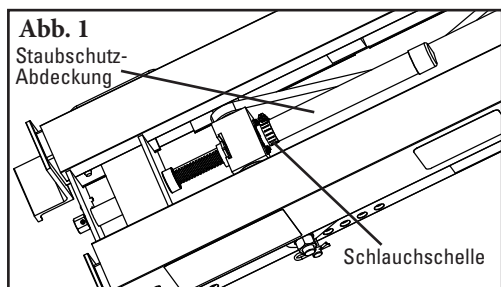

1. Der Flex-Lifter™ muss vor weiteren Schritten in der geschlossenen Stellung sein. Den Flex-Lifter umdrehen. Von der UNTERSEITE des Flex-Lifter aus mit einem Schraubendreher die Schlauchschnelle lösen. Den Schlauch der Staubschutzabdeckung und die Schlauchschnelle entfernen und entsorgen (Abb. 1).

HINWEIS: Artikel, die vor Juni 2010 gekauft wurden, haben möglicherweise einen Kragen anstelle des Schlauchs. Mit einem passenden Inbusschlüssel den Kragen lösen und entfernen.

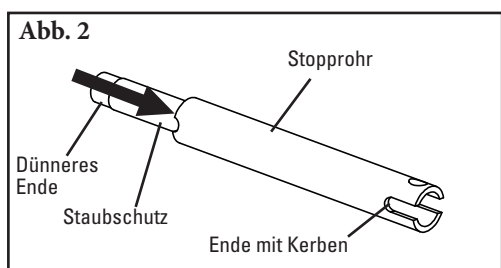

2. Den Staubschutz in den Stoppschlauch schieben. Sicherstellen, dass das dünnere Ende des Staubschutzes vom gekerbten und gebohrten Ende des Stoppschlauchs weg zeigt (Abb. 2).

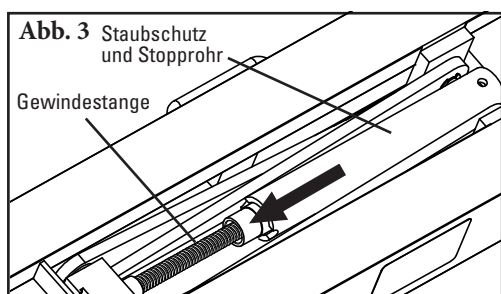

3. Staubschutz und Stopprohr montiert auf die Gewindestange schieben (Abb. 3).

4. Die Feder in das Stopprohr einführen (Abb. 4).

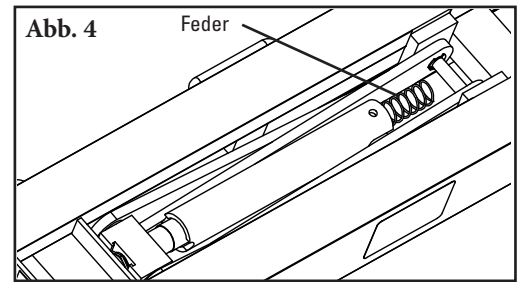

5. Die Kerbe im Stopprohr über die Drehachse schieben (Abb. 5).
Sicherstellen, dass das Senkloch im Stopprohr von Ihnen weg zeigt (in Richtung der OBERSEITE des Flex-Lifter) (Abb. 5).

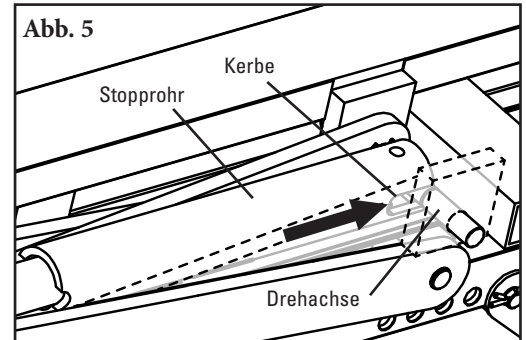

6. Den Flex-Lifter wieder umdrehen und halb öffnen. Von der Oberseite des Flex-Lifter aus, die Versenk-Kopfschraube in das Stopprohr einsetzen (Abb. 6).

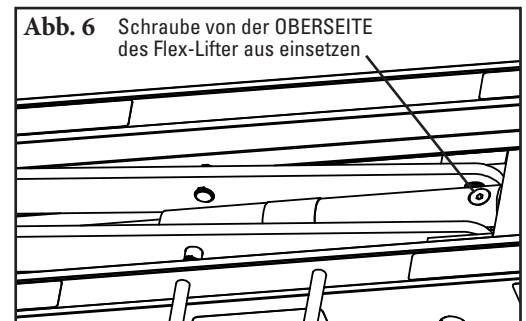

7. Den Flex-Lifter auf die Seite drehen. Mit dem beiliegenden Inbusschlüssel und dem Maulschlüssel die selbstsichernde Mutter auf die versenkte Kopfschraube an der Unterseite des Stopprohrs aufdrehen und anziehen (Abb. 7) bis das Ende der Schraube bündig mit der Unterseite der Mutter ist.

