

# Limpiador secundario FMS

---

## Manual de instalación, funcionamiento y mantenimiento

---

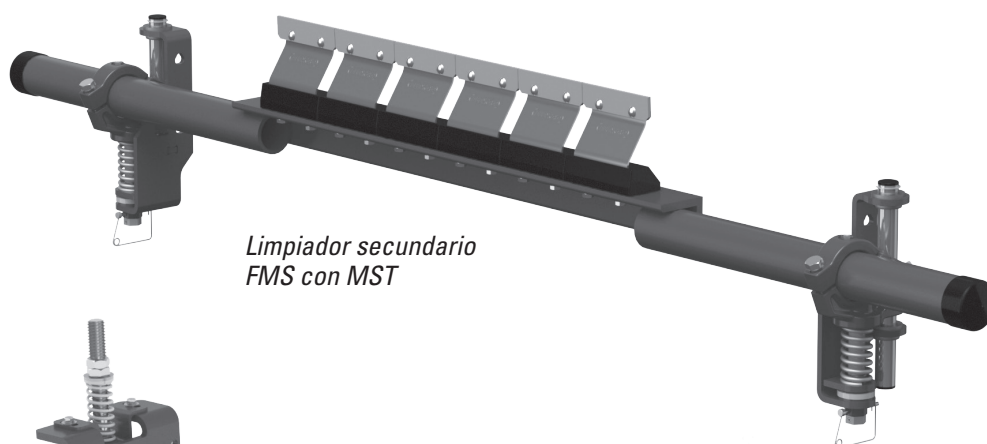

*Limpiador secundario  
FMS con MST*

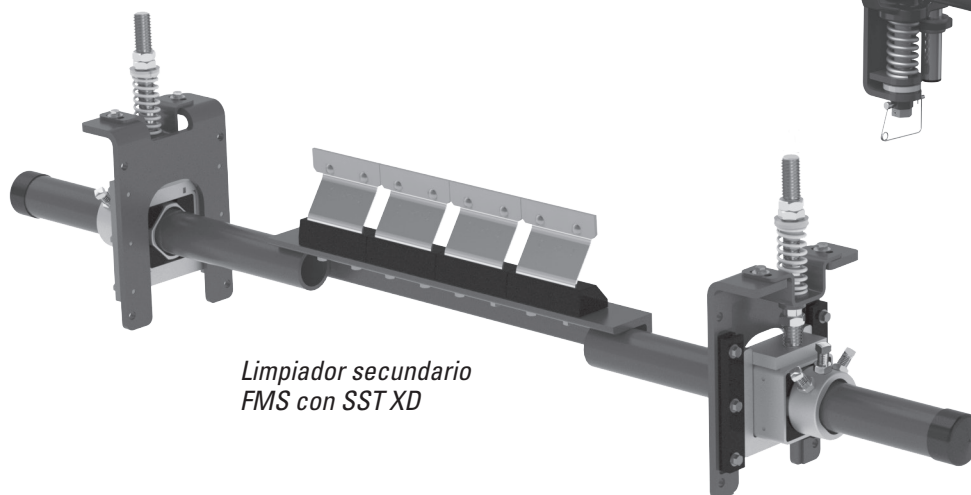

*Limpiador secundario  
FMS con SST XD*

# Limpiador secundario FMS

---

Número de serie: _____
Fecha de compra: _____
Adquirido de: _____
Fecha de instalación: _____

Puede encontrar la información sobre número de serie en la etiqueta de número de serie que se incluye en el Paquete de información en la caja del limpiador.

Esta información es útil para cualquier consulta o pregunta futura sobre las piezas de reemplazo, especificaciones o solución de problemas del limpiador de banda.

<b>Sección 1: Información importante .....</b>	<b>4</b>
1.1 Introducción general.....	4
1.2 Beneficios para el usuario.....	4
1.3 Opción de servicio .....	4
<b>Sección 2: Precauciones y consideraciones de seguridad .....</b>	<b>5</b>
2.1 Transportadores fijos .....	5
2.2 Transportadores en funcionamiento .....	5
<b>Sección 3: Revisiones y opciones previas a la instalación.....</b>	<b>6</b>
3.1 Lista de verificación .....	6
3.2 Accesorios opcionales de instalación .....	7
<b>Sección 4: Instrucciones de instalación.....</b>	<b>8</b>
4.1 FMS con tensor MST.....	8
4.2 FMS con tensor SST XD.....	11
4.3 FMS con tensor SST XD: Configuración del tensor de empuje.....	14
<b>Sección 5: Pruebas y lista de verificación previa al funcionamiento.....</b>	<b>11</b>
5.1 Lista de verificación previa al funcionamiento .....	11
5.2 Ejecución de las pruebas del transportador.....	11
<b>Sección 6: Mantenimiento .....</b>	<b>12</b>
6.1 Inspección de la nueva instalación.....	12
6.2 Inspección visual de rutina .....	12
6.3 Inspección física de rutina .....	12
6.4 Registro de mantenimiento.....	13
6.5 Lista de verificación de mantenimiento del limpiador.....	14
<b>Sección 7: Solución de problemas .....</b>	<b>15</b>
<b>Sección 8: Especificaciones y esquemas CAD .....</b>	<b>16</b>
8.1 Especificaciones y lineamientos .....	16
8.2 Esquemas CAD: FMS con tensor MST .....	17
8.3 Esquemas CAD: FMS con tensor SST XD.....	22
<b>Sección 9: Partes de reemplazo.....</b>	<b>23</b>
9.1 Partes de reemplazo: FMS con tensor MST.....	23
9.2 Partes de reemplazo: FMS con tensor SST XD.....	24
<b>Sección 10: Otros productos del transportador Flexco .....</b>	<b>25</b>

# Sección 1: Información importante

---

## 1.1 Introducción general

En Flexco nos complace saber que ha seleccionado un limpiador de banda secundario FMS para su sistema de transportador.

Este manual le ayudará a comprender el funcionamiento de este producto y le ayudará para que funcione a la mayor eficiencia durante su vida de servicio.

Es esencial para un funcionamiento seguro y eficiente que la información y guías presentadas se comprendan e implementen adecuadamente. Este manual proporciona precauciones de seguridad, instrucciones de instalación, procedimientos de mantenimiento y sugerencias para solucionar problemas.

Sin embargo, si tiene alguna pregunta o problema que no está cubierto, comuníquese con su representante del área o con nuestro Departamento de servicio al cliente.

Lea completamente este manual y compártalo con cualquier otra persona que sea directamente responsable de la instalación, funcionamiento y mantenimiento de este limpiador. Aunque hemos intentado hacer que la instalación y las tareas de servicio sean lo más fáciles y sencillas posible, **es necesario asegurar una instalación correcta y realizar inspecciones y ajustes periódicos para mantener el funcionamiento óptimo.**

## 1.2 Beneficios para el usuario

La instalación correcta y el mantenimiento regular proporcionan los beneficios siguientes para su funcionamiento:

- Reduce el tiempo parado del transportador.
- Reduce mano de hora hombre.
- Reduce costos del presupuesto de mantenimiento.
- Aumenta la vida del limpiador de banda y otros componentes del transportador

## 1.3 Opción de servicio

El Limpiador secundario FMS está diseñado para que su personal en el lugar lo instale y le dé servicio fácilmente. Sin embargo, si prefiere el servicio completo de fábrica, comuníquese con su representante local de Flexco.

## Sección 2: Precauciones y consideraciones de seguridad

---

Antes de instalar y operar el limpiador secundario de trabajo mediano FMS, es importante revisar y comprender la siguiente información de seguridad.

Hay actividades de instalación, mantenimiento y operaciones que involucran **transportadores fijos y en funcionamiento**. Cada caso tiene un protocolo de seguridad.

---

### 2.1 Transportadores fijos

Las actividades siguientes se llevan a cabo en transportadores fijos:

- Instalación
- Ajustes de tensión
- Reemplazo de las hojas
- Limpieza
- Reparaciones

#### PELIGRO

Es muy importante que se sigan las regulaciones de bloqueo/etiquetado (LOTO) OSHA/MSHA, 29 CFR 1910.147, antes de llevar a cabo las actividades anteriores. Si no se utiliza LOTO se expone a los trabajadores a comportamientos descontrolados del limpiador de banda ocasionados por el movimiento del transportador de banda. Puede provocar lesiones graves o la muerte.

#### Antes de trabajar:

- Debe bloquear/etiquetar la fuente de energía del transportador
- Desactive cualquier tensor de la banda
- Despeje el transportador de banda o sujételo firmemente en su lugar

#### ADVERTENCIA

#### Utilice el equipo protector personal (PPE):

- Anteojos de protección
- Casco
- Calzado de seguridad

En espacios reducidos los resortes y los componentes pesados crean un sitio de trabajo que pone en riesgo ojos, pies y cráneo del trabajador.

El PPE se debe utilizar para controlar los peligros previsibles asociados con los limpiadores del transportador de banda. Se pueden evitar las lesiones graves.

---

### 2.2 Transportadores en funcionamiento

Hay dos tareas de rutina que se deben realizar mientras el transportador está en funcionamiento:

- Inspección del rendimiento de la limpieza
- Solución dinámica de problemas

#### PELIGRO

Cada limpiador de banda representa un peligro de compresión durante el funcionamiento. Nunca toque ni golpee un limpiador en funcionamiento. Los peligros del limpiador ocasionan amputación y atrapamiento instantáneo.

#### ADVERTENCIA

Los limpiadores de banda pueden convertirse en peligros de proyectil. Manténgase lo más alejado posible del limpiador y utilice anteojos de protección y casco. Los misiles pueden ocasionar lesiones graves.

#### ADVERTENCIA

Nunca ajuste nada en un limpiador en funcionamiento. Las rasgadas y proyecciones imprevisibles de la banda pueden enredarse en los limpiadores y ocasionar movimientos violentos de la estructura del limpiador. El equipo que se agita violentamente puede ocasionar lesiones graves o la muerte.

## Sección 3: Revisiones y opciones previas a la instalación

---

### 3.1 Lista de verificación

- Revise que el tamaño del limpiador sea correcto para el ancho de la línea de banda
- Revise la caja del limpiador de banda y asegúrese de que todas las partes están incluidas
- Revise el listado de “Herramientas necesarias” que se encuentra en la parte superior de las instrucciones de instalación
- Revise el sitio del transportador:
  - ¿Se instalará el limpiador en un chute?
  - ¿Si la instalación se va a realizar en una polea motriz abierta que requiere estructura de montaje? (vea 3.2: Accesorios opcionales de instalación)

# Sección 3: Revisiones y opciones previas a la instalación

## 3.2 Accesorios opcionales de instalación

Soportes versátiles y ajustables que se pueden instalar en la estructura del transportador para que el limpiador secundario FMS se pueda fijar con tornillos en su lugar de una manera fácil y rápida. Los extensores del eje también están disponibles para las estructuras del transportador no estándar y anchas.

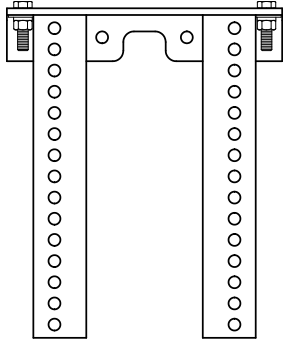

### Kit para soporte de montaje estándar

(Código del artículo: 76071)

- Para la mayoría de instalaciones de limpiador secundario.
- 13 x 15-1/2" (325 x 388 mm)

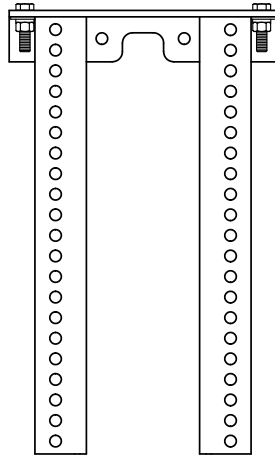

### Kit para soporte de montaje prolongado

(Código del artículo: 76072)

- Para instalaciones que requieren patas extra largas.
- 13 x 21-1/2" (325 x 538 mm)

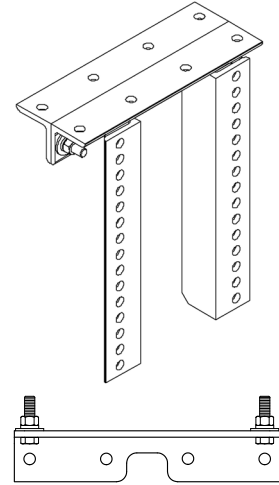

### Kit opcional para ángulo superior

(Código del artículo: 76073)

- Se utiliza con kits para soporte de montaje largo y estándar para opciones de montaje adicional.
- 13" (325 mm)

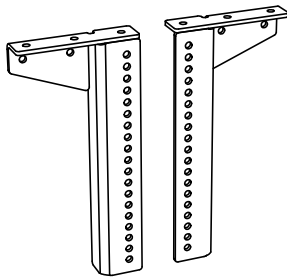

### Kit para soporte retráctil MST

(solo para tensores MST)

(incluye 2 soportes)

(Código del artículo: 79434)

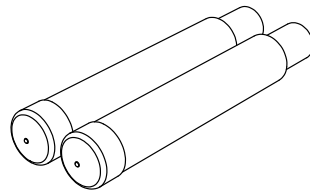

### Kit extensor de eje

(incluye 2 extensores de eje)

(Código del artículo: 76024)

- Para tamaños limpiadores de 72" (1800 mm) y mayores.
- Proporciona 30" (750 mm) de longitud extendida de eje.

### Kits de montaje opcional (incluye 2 soportes/barras)

DESCRIPCIÓN	NÚMERO DE PEDIDO	CÓDIGO DEL ARTÍCULO	PESO LBS.
Kit estándar de soporte de montaje*	SSTSMB	76071	34.3
Kit largo de soporte de montaje*	SSTLMB	76072	43.5
Kit opcional de ángulo superior*	SSTOTA	76073	10.5
Kit extensor de eje	MAPEK	76024	21.9
Kit para soporte retráctil MST	MSTDB	79434	27.7

\*Equipo incluido

Plazo de entrega: 1 día hábil

## Sección 4: Instrucciones de instalación

### 4.1 FMS con tensor MST

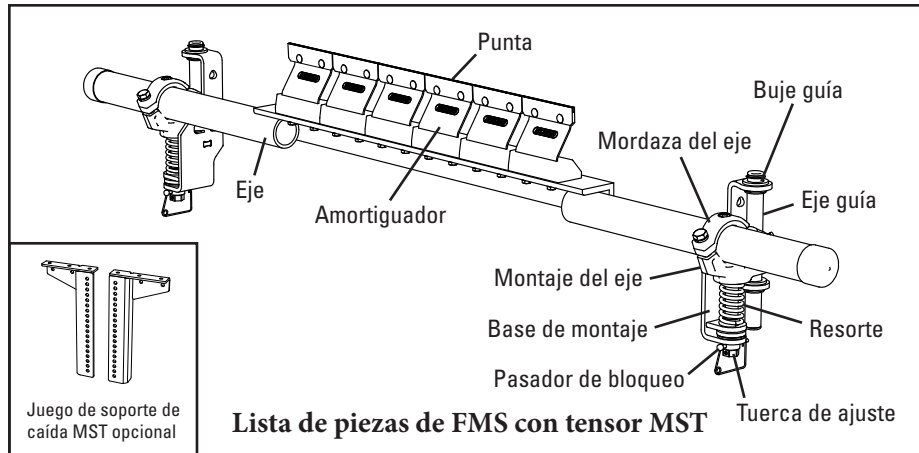

**Etiquete y bloquee físicamente el transportador en la fuente de energía antes de empezar la instalación del limpiador.**

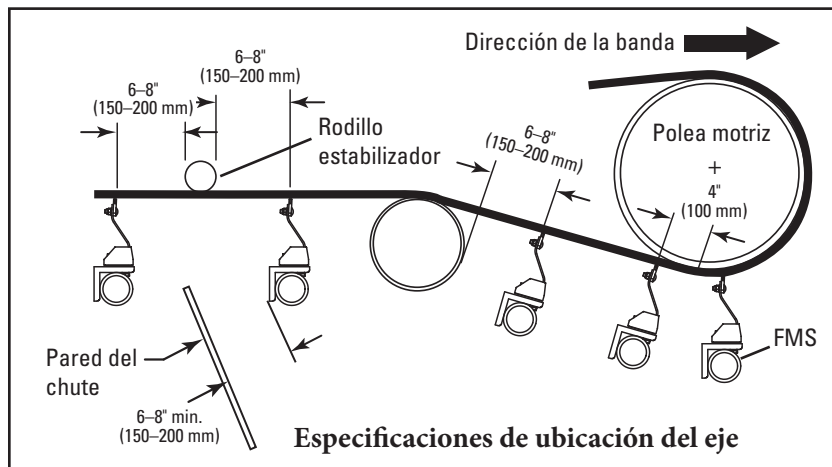

#### Herramientas necesarias:

- Llave de 3/8" (10 mm)
- Llave de 9/16" (14 mm)
- Llave de 3/4" (19 mm)
- Llave de 1" (25 mm)
- Llave de 1-1/8" (29 mm)
- Llave ajustable (x2)
- Ratchet con dado de 3/4" (19 mm)
- (x2) Mordazas en C de 6" (150 mm)
- Soplete cortador o máquina para soldar
- Cinta métrica
- Nivel
- Marcador
- Juego de llaves Allen



## Sección 4: Instrucciones de instalación

### 4.1 FMS con tensor MST

- 1. Instale las bases de montaje del tensor de resorte.** La orientación de montaje preferida relativa a la dirección de la banda se muestra en la Figura 1a; si es necesario se pueden instalar los tensores con la dirección opuesta de la banda. Con una mordaza coloque la base de montaje en posición de manera que la brida superior de la base esté 4" (102 mm) sobre la banda. Atornille o suelde la base de montaje en su lugar. Ubique e instale la base de montaje en el lado opuesto. Retire los pasadores de bloqueo del tensor y gire las tuercas de ajuste para bajar completamente el montaje del eje.

**NOTA:** Para el montaje en el chute, debe trazar una línea de ubicación de la banda en la pared del chute de manera que la base de montaje se pueda alinear 4" (102 mm) debajo de la banda (Fig. 1b). Corte orificios de acceso según sea necesario.

- 2. Instale el eje.** Quite el tornillo de la mordaza del eje y levante o quite la mitad superior de la mordaza del eje del tensor en el lado más cercano del transportador y afloje el tornillo de la mordaza del eje en el lado opuesto. Deslice el eje a través del transportador y a través de la mordaza del eje que aflojó, luego coloque el extremo cercano del eje en la mordaza del eje restante (Fig. 2). Reemplace la mitad superior de la mordaza del eje, vuelta a instalar el tornillo y apriete ambos tornillos con la mano.
- 3. Establezca el ángulo de la hoja.** Centre el eje/hojas en la banda. Gire el eje hasta que las puntas se alineen con el calibrador de ajuste de la punta de FMS que se incluye (Fig. 3). Apriete el tornillo de la mordaza del eje en cada montaje de eje para bloquear el eje en su lugar. Utilice la llave Allen para bloquear el tornillo de fijación. No debe haber contacto de la hoja a la banda mientras bloquea el eje en la posición correcta. Si hay contacto, revise dos veces la medida del Paso 1.

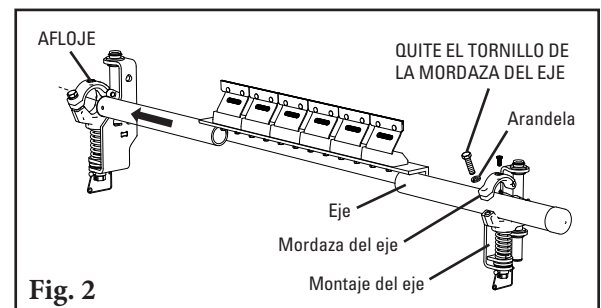
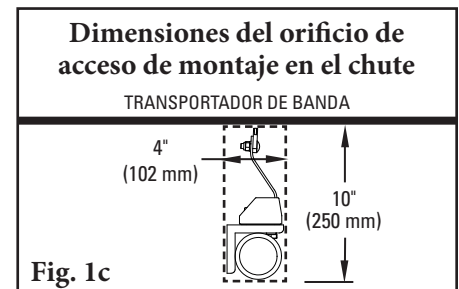
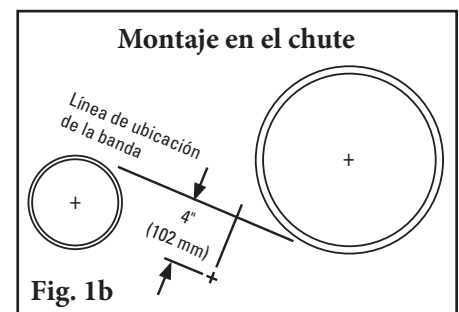
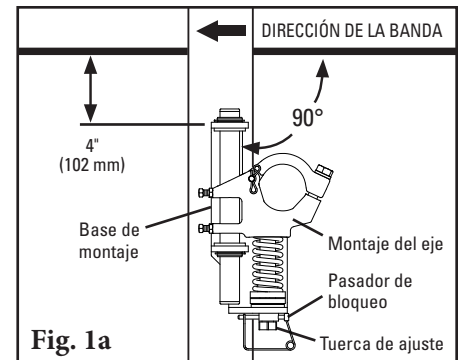

## Sección 4: Instrucciones de instalación

### 4.1 FMS con tensor MST

4. **Asegúrese de que el tensor corra libremente.** Jale y empuje en cada eje para asegurarse de que el montaje del eje corra libremente en el eje guía. Si hay alguna señal de sujeción, afloje los tornillos en la base de montaje y pivote hasta que el tensor se mueva libremente (Fig. 4). Vuelva a apretar los tornillos.
5. **Establezca la tensión de la hoja.** Gire las tuercas de ajuste hasta que se haya alcanzado la compresión correcta del resorte (Fig. 5). La compresión del resorte es determinada por la longitud del resorte. Consulte la tabla a continuación para conocer la correcta longitud del resorte para su ancho de banda. Reemplace los pasadores de bloqueo.
6. **Asegure los ejes guía.** Asegúrese de que los extremos del eje guía se extiendan por lo menos 1/2" (13 mm) fuera de los cojinetes guías de la parte superior e inferior externa. Si es necesario realizar ajustes, afloje las contratuercas y los tornillos del juego de eje guía, luego golpee ligeramente el eje guía hacia arriba y hacia abajo. Apriete las contratuercas y los tornillos del juego de eje guía (Fig. 6).
7. **Revise el movimiento de cada tensor** para asegurarse que no se adhieran. Si tiene problemas de sujeciones, consulte el Paso 4.
8. **Lleve a cabo las pruebas del limpiador e inspeccione el rendimiento de limpieza.** Si hay vibración o desea más eficiencia de limpieza, aumente la tensión de la hoja haciendo ajustes de compresión de 1/8" (3 mm) en los tensores de resorte.

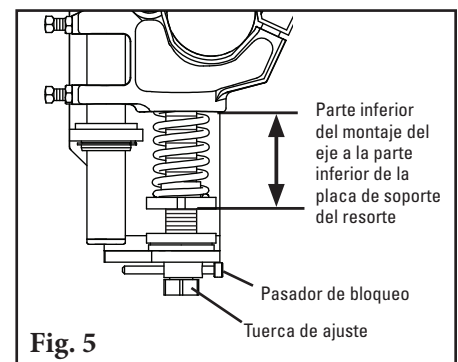
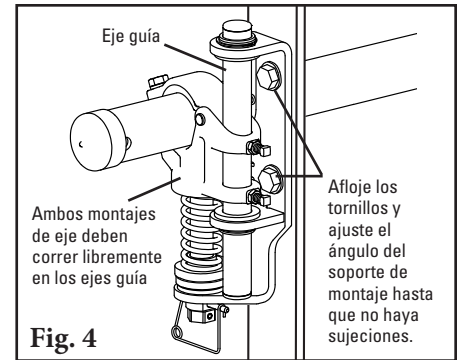

**Tabla de longitudes de resortes del tensor MST**

Ancho de la banda		Resortes Blancos		Resortes Plateados		Resortes Negros	
in.	mm	in.	mm	in.	mm	in.	mm
18	450	2 7/8	73	3 1/2	89	3 1/2	89
24	600	2 5/8	67	3 3/8	86	3 1/2	89
30	750	2 3/8	60	3 1/4	83	3 3/8	86
36	900	2 1/8	54	3 1/8	79	3 1/4	83
42	1050	N/A	N/A	3	76	3 1/8	79
48	1200	N/A	N/A	2 7/8	73	3 1/8	79
54	1350	N/A	N/A	2 3/4	70	3	76
60	1500	N/A	N/A	2 3/4	70	2 7/8	73
72	1800	N/A	N/A	N/A	N/A	2 3/4	70

El sombreado indica la opción de resorte preferido.

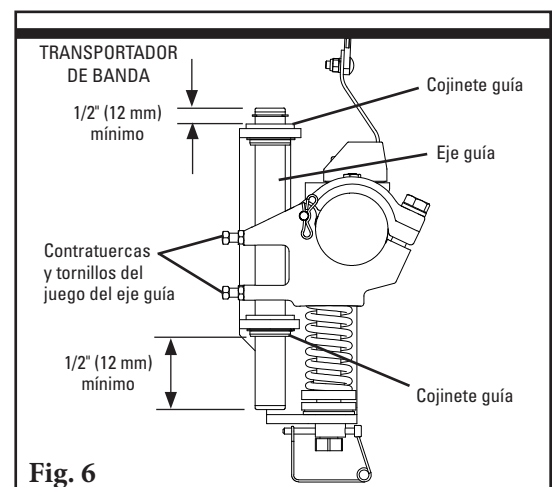

## Sección 4: Instrucciones de instalación

### 4.2 FMS con tensor SST XD

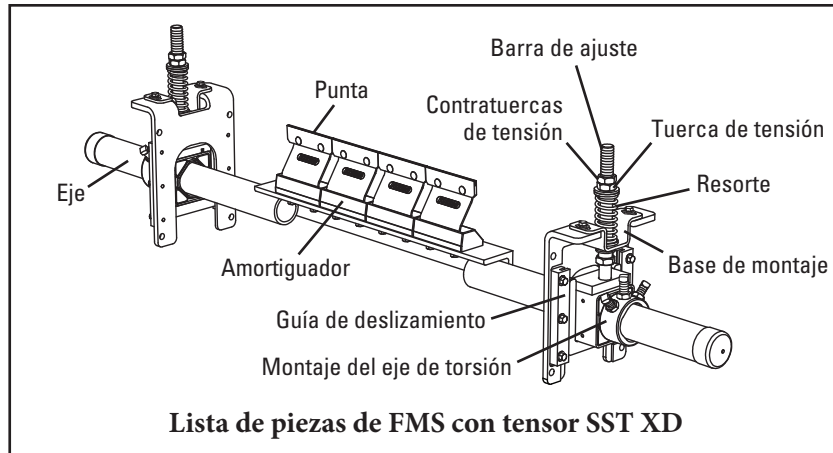

**Etiquete y bloquee físicamente el transportador en la fuente de energía antes de empezar la instalación del limpiador.**

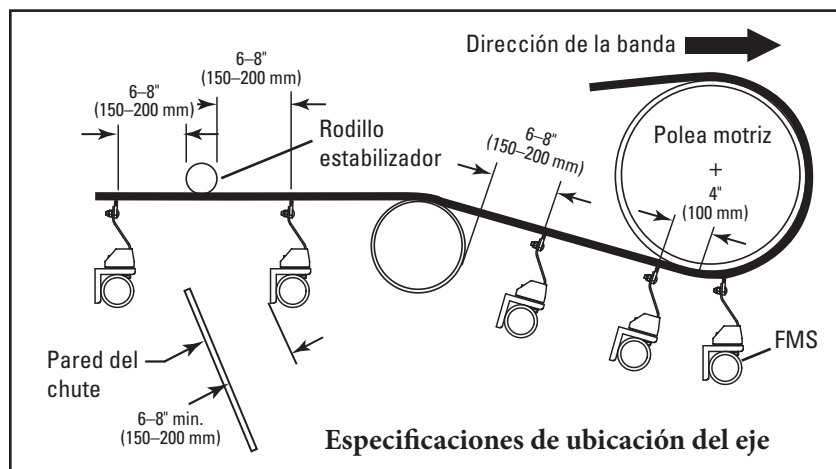

#### Herramientas necesarias:

- Llave de 3/8" (10 mm)
- Llave de 9/16" (14 mm)
- Llave de 3/4" (19 mm)
- Llave de 1" (25 mm)
- Llave de 1-1/8" (29 mm)
- Llave ajustable (x2)
- Ratchet con dado de 3/4" (19 mm)
- (x2) Mordazas en C de 6" (150 mm)
- Soplete cortador o máquina para soldar
- Cinta métrica
- Nivel
- Marcador

## Sección 4: Instrucciones de instalación

### 4.2 FMS con tensor SST XD

1. **Instale la base de montaje.** (Bases de montaje del tensor de resorte: Para tensión de empuje consulte las instrucciones adicionales en la Página 14). Con una mordaza coloque la base de montaje en posición de manera que la brida superior de la base quede nivelada con la banda. Atornille o suelde la base de montaje en su lugar. Ubique e instale la base de montaje en el lado opuesto (Fig. 1a).

**NOTA:** Para el montaje en el chute, debe trazar una línea de ubicación de la banda en la pared del chute de manera que la base de montaje se pueda alinear 4" (102 mm) debajo de la banda (Fig. 1b). Corte orificios de acceso según sea necesario (Fig. 1c).

2. **Instale el eje.** Deslice el eje en un montaje del eje de torsión tanto como sea necesario y ubique el otro extremo en el montaje opuesto (Fig. 2a). Si no hay suficiente espacio, quite uno de los montajes del eje de torsión de la base de montaje, deslice el eje a través de la base de montaje y vuelva a ensamblar (Fig. 2b).

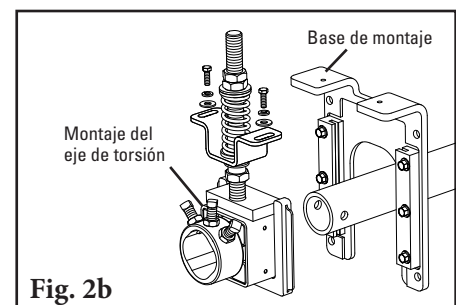
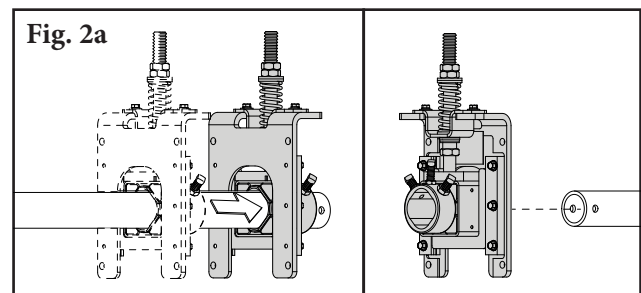
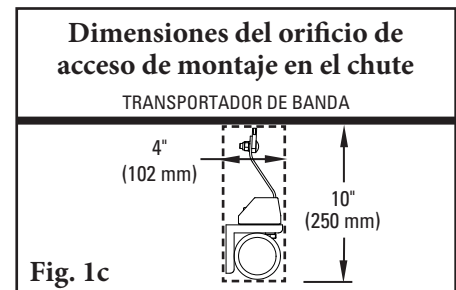
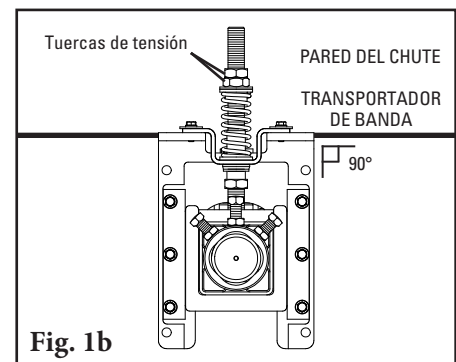
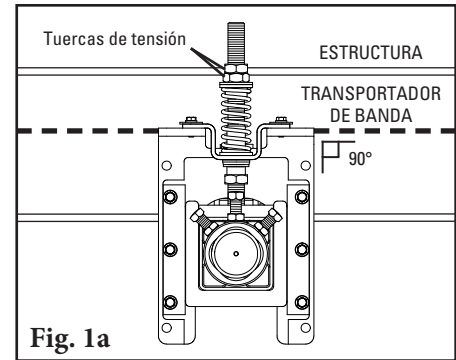

## Sección 4: Instrucciones de instalación

### 4.2 FMS con tensor SST XD

3. **Establezca el ángulo de la hoja.** Centre la eje/hojas en la banda. Gire el eje hasta que las puntas se alineen con el calibrador de ajuste de la punta de FMS que se incluye (Fig. 3). Apriete el tornillo de la mordaza del eje en cada montaje de eje para bloquear el eje en su lugar. Use la llave allen para bloquear el tornillo de ajuste. No debe haber contacto de la hoja a la banda mientras bloquea el eje en la posición correcta. Si hay contacto, revise dos veces la medida del Paso 1.

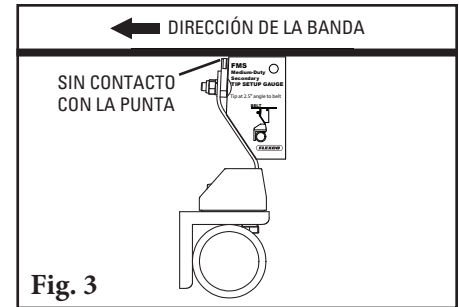

4. **Establezca la tensión de la hoja.** Afloje las contratuercas de tensión inferiores en ambos lados. Gire las tuercas de tensión hasta que se haya alcanzado la compresión correcta del resorte. La compresión del resorte es determinada por la longitud del resorte. Consulte la tabla a la derecha para conocer la longitud correcta del resorte para su ancho de banda.

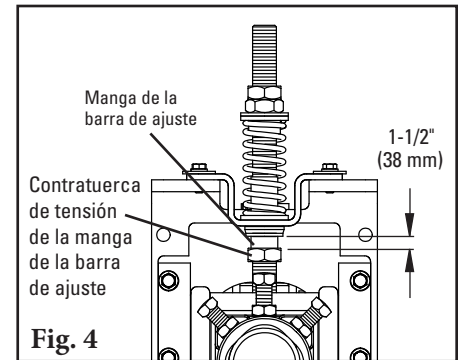

5. **Establezca la manga de la barra de ajuste.** Después de establecer la tensión de la hoja, atornille la manga de la barra de ajuste en el buje de UHMW hasta que sobresalga 1-1/2" (38 mm) (Fig. 4). Apriete la contratuerca de tensión de la manga de la barra de ajuste.

6. **Lleve a cabo las pruebas del limpiador e inspeccione el rendimiento de limpieza.** Si hay vibración o desea más eficiencia de limpieza, aumente la tensión de la hoja haciendo ajustes de compresión de 1/8" (3 mm) en los resortes de tensión. Si hay vibración en el limpiador con el tensor de aire, aumente la inclinación de la hoja.

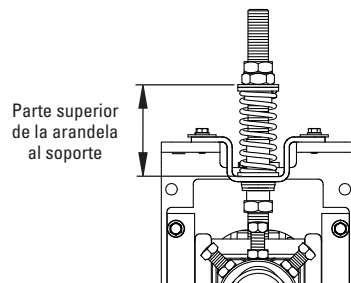

**Tabla de longitudes de resortes del tensor SST XD**

Ancho de la banda		Resortes Blancos		Resortes Plateados		Resortes Negros	
in.	mm	in.	mm	in.	mm	in.	mm
18	450	3 3/8	86	4	102	N/A	N/A
24	600	3 1/8	79	3 7/8	98	N/A	N/A
30	750	2 7/8	73	3 3/4	95	N/A	N/A
36	900	N/A	N/A	3 3/4	95	3 7/8	98
42	1050	N/A	N/A	3 5/8	92	3 3/4	95
48	1200	N/A	N/A	3 1/2	89	3 5/8	92
54	1350	N/A	N/A	3 3/8	86	3 5/8	92
60	1500	N/A	N/A	3 1/4	83	3 1/2	89
72	1800	N/A	N/A	N/A	N/A	3 3/8	86

El sombreado indica la opción de resorte preferido.

## Sección 4: Instrucciones de instalación

### 4.3 FMS con tensor SST XD: Configuración del tensor de empuje

- 1. Configure de nuevo el tensor estándar al estilo de empuje.** Quite las 3 tuercas de tensión, la arandela plana, los 2 bujes, resorte, manga y soporte de sombrero; arme de nuevo (Fig. 1) con 2 tuercas de tensión, la arandela plana, 2 bujes, resorte y soporte de sombrero en el extremo superior de la barra de ajuste. Agregue la 3ra tuerca de tensión en la parte inferior de la barra de ajuste, esto actuará como un seguro para la manga.
- 2. Instale las bases de montaje del tensor.** Coloque las bases en la estructura o chute de manera que las partes superiores de las patas de la base estén 3-1/4" (83 mm) debajo de la banda (Fig. 1).
- 3. Instale el eje del limpiador y establezca el ángulo de la hoja.** Siga los pasos de instalación de las instrucciones del limpiador de la Página 13.

**NOTA:** Asegúrese de que los tornillos de seguridad en el montaje del eje de torsión estén apretados de manera segura para bloquear el eje en su lugar antes de avanzar al Paso 4.

- 4. Establezca la tensión de la hoja.** Quite la tuerca de tensión inferior y la arandela de la barra de ajuste. Gire las dos tuercas de tensión superiores hasta que el resorte esté comprimido en la longitud que se muestra en la Tabla de longitudes de resortes. Apriete las dos tuercas de tensión juntas para evitar que se aflojen.
- 5. Reemplace la manga.** Coloque la manga sobre la barra de ajuste y gírela hasta que llegue a la mitad del buje. Reemplace la tuerca de tensión inferior y apriete hasta que bloquee la manga en su lugar (Fig. 2).

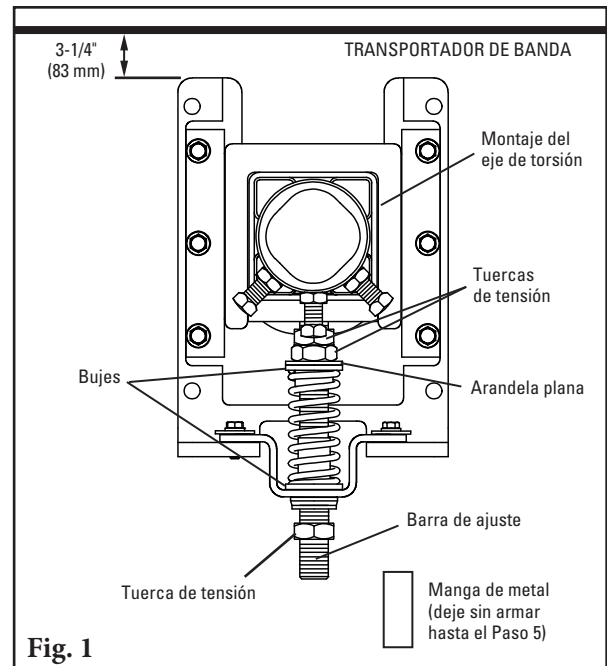

Fig. 1

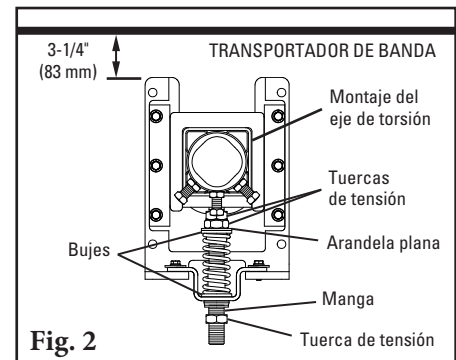

Fig. 2



Tabla de longitudes de resortes del tensor SST XD

Ancho de la banda		Resortes Blancos		Resortes Plateados		Resortes Negros	
in.	mm	in.	mm	in.	mm	in.	mm
18	450	3 3/8	86	4	102	N/A	N/A
24	600	3 1/8	79	3 7/8	98	N/A	N/A
30	750	2 7/8	73	3 3/4	95	N/A	N/A
36	900	N/A	N/A	3 3/4	95	3 7/8	98
42	1050	N/A	N/A	3 5/8	92	3 3/4	95
48	1200	N/A	N/A	3 1/2	89	3 5/8	92
54	1350	N/A	N/A	3 3/8	86	3 5/8	92
60	1500	N/A	N/A	3 1/4	83	3 1/2	89
72	1800	N/A	N/A	N/A	N/A	3 3/8	86

El sombreado indica la opción de resorte preferido.

## Sección 5: Pruebas y lista de verificación previa a la operación

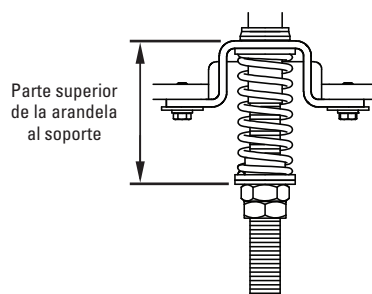
---

### 5.1 Lista de verificación previa a la operación

- Vuelva a revisar que todas las grapas estén apretadas adecuadamente.
- Agregue las tapas del eje.
- Aplique todas las etiquetas que se incluyen al limpiador.
- Revise la ubicación de la hoja en la banda.
- Asegúrese de que se hayan quitado todos los materiales de instalación y herramientas de la banda y del área del transportador.

### 5.2 Ejecución de las pruebas del transportador

- Ponga a funcionar el transportador al menos 15 minutos e inspeccione el rendimiento de limpieza
- Revise el resorte del tensor para obtener la longitud recomendada (tensión adecuada)
- Realice los ajustes según sea necesario

**NOTA:** Observar el limpiador cuando está funcionando de manera adecuada ayudará a detectar problemas o cuando se necesiten ajustes posteriormente.



## Sección 6: Mantenimiento

---

Los limpiadores de banda Flexco están diseñados para funcionar con un mantenimiento mínimo. Sin embargo, para mantener un rendimiento superior se requiere algún servicio. Cuando el limpiador se instala se debe establecer un programa de mantenimiento regular. Este programa asegurará que el limpiador funcione a una eficiencia óptima y que los problemas se puedan identificar y arreglar antes de que el limpiador deje de funcionar.

Se debe cumplir con todos los procedimientos de seguridad para la inspección del equipo (estacionario o en operación). El limpiador de banda FMS opera en el extremo de descarga del transportador y está en contacto directo con la banda en movimiento. Solo se pueden realizar observaciones visuales mientras la banda está en funcionamiento. Las tareas de servicio solo se pueden realizar con el transportador detenido y observando los procedimientos de bloqueo/etiquetado.

### 6.1 Inspección de la nueva instalación

Después de que el nuevo limpiador ha funcionado por unos días se debe realizar una inspección visual para asegurar que el limpiador funcione adecuadamente. Realice los ajustes según se necesiten.

### 6.2 Inspección visual de rutina (cada 2 a 4 semanas)

Una inspección visual del limpiador y la banda debe buscar:

- Si la longitud del resorte es la longitud correcta para una tensión óptima
- Si la banda se ve limpia o si hay áreas que están sucias
- Si la hoja está desgastada y es necesario reemplazarla
- Si hay daño en la hoja o en otros componentes del limpiador
- Si el material que se filtra está acumulado en el limpiador o en el área de transferencia
- Si hay daño de la cubierta a la banda.
- Si hay vibración o rebote del limpiador en la banda
- Si se utiliza una polea de contracurvado se debe realizar una revisión de acumulación de material en la polea
- Señales significativas de material que se regresa pegado a la banda

Si encuentra cualquiera de las condiciones anteriores, se debe determinar cuándo se debe detener el transportador para dar mantenimiento al limpiador.

### 6.3 Inspección física de rutina (cada 6 a 8 semanas)

Cuando el transportador no está en funcionamiento y está adecuadamente bloqueado y etiquetado, se debe realizar una inspección física del limpiador para llevar a cabo las siguientes tareas:

- Limpiar la acumulación de material de la hoja de limpiador y del eje
- Inspeccionar atentamente si la hoja está desgastada o dañada. Reemplace si fuera necesario.
- Asegurar el contacto completo de la hoja a la banda
- Inspeccionar si el eje del limpiador presenta daños
- Inspeccione el ajuste y desgaste de las grapas. Apriete o reemplace según sea necesario.
- Reemplazar cualquier componente desgastado o dañado
- Revisar la tensión de la hoja de limpiador a la banda. Ajuste la tensión si fuera necesario utilizando la tabla que aparece en el limpiador o la que aparece en la página 10 o 13.
- Cuando se completan las tareas de mantenimiento, ejecute pruebas del transportador para asegurar que el limpiador funciona adecuadamente.



## Sección 6: Mantenimiento

---

### 6.4 Registro de mantenimiento

Número/Nombre del transportador \_\_\_\_\_

Fecha: \_\_\_\_\_ Rabajo realizado por: \_\_\_\_\_ Cotización de servicio N.º \_\_\_\_\_

Actividad: \_\_\_\_\_

---

Fecha: \_\_\_\_\_ Rabajo realizado por: \_\_\_\_\_ Cotización de servicio N.º \_\_\_\_\_

Actividad: \_\_\_\_\_

---

Fecha: \_\_\_\_\_ Rabajo realizado por: \_\_\_\_\_ Cotización de servicio N.º \_\_\_\_\_

Actividad: \_\_\_\_\_

---

Fecha: \_\_\_\_\_ Rabajo realizado por: \_\_\_\_\_ Cotización de servicio N.º \_\_\_\_\_

Actividad: \_\_\_\_\_

---

Fecha: \_\_\_\_\_ Rabajo realizado por: \_\_\_\_\_ Cotización de servicio N.º \_\_\_\_\_

Actividad: \_\_\_\_\_

---

Fecha: \_\_\_\_\_ Rabajo realizado por: \_\_\_\_\_ Cotización de servicio N.º \_\_\_\_\_

Actividad: \_\_\_\_\_

---

Fecha: \_\_\_\_\_ Rabajo realizado por: \_\_\_\_\_ Cotización de servicio N.º \_\_\_\_\_

Actividad: \_\_\_\_\_

---

Fecha: \_\_\_\_\_ Rabajo realizado por: \_\_\_\_\_ Cotización de servicio N.º \_\_\_\_\_

Actividad: \_\_\_\_\_

---

Fecha: \_\_\_\_\_ Rabajo realizado por: \_\_\_\_\_ Cotización de servicio N.º \_\_\_\_\_

Actividad: \_\_\_\_\_

# Sección 6: Mantenimiento

## 6.5 Lista de verificación de mantenimiento del limpiador

Limpiador de banda: \_\_\_\_\_ Número de serie: \_\_\_\_\_

### Información de línea de la banda:

Número de línea de la banda: \_\_\_\_\_ Condición de la banda: \_\_\_\_\_

Ancho de banda:  18" (450mm)  24" (600mm)  30" (750mm)  36" (900mm)  42" (1050mm)  48" (1200mm)  54" (1350mm)  60" (1500mm)  72" (1800mm)  84" (2100mm)  96" (2400mm)

Velocidad de la banda: \_\_\_\_\_ pies por minuto      Espesor de la banda: \_\_\_\_\_

Empalme de banda: \_\_\_\_\_ Condición del empalme: \_\_\_\_\_ Número de empalmes: \_\_\_\_\_  Desbastado  Sin desbastar

Material transportado: \_\_\_\_\_

Días por semana de funcionamiento: \_\_\_\_\_ Horas por día de funcionamiento: \_\_\_\_\_

### Duración de la hoja:

Fecha de instalación de la hoja: \_\_\_\_\_ Fecha de inspección de la hoja: \_\_\_\_\_ Duración estimada de la hoja: \_\_\_\_\_

¿Hacen contacto completo las hojas con la banda?  Si  No

Desgaste de la hoja: Izquierda \_\_\_\_\_ Media \_\_\_\_\_ Derecha \_\_\_\_\_

Condición de la hoja:  Bueno  Ranurada  Curvada  Banda sin contacto  Dañada

Medida del resorte: Requerido \_\_\_\_\_ Actualmente \_\_\_\_\_

Se ajustó el limpiador:  Si  No

Condición del eje:  Bueno  Doblado  Desgastado

Recubrimiento:  Recubrimiento para deslizamiento  Cerámica  Caucho  Otros  Ninguno

Condición del recubrimiento:  Bueno  Malo  Otros \_\_\_\_\_

**Rendimiento total del limpiador:** (Califique lo siguiente de 1 a 5, 1= muy deficiente y 5 = muy bueno)

Apariencia:  Comentarios: \_\_\_\_\_

Ubicación:  Comentarios: \_\_\_\_\_

Mantenimiento:  Comentarios: \_\_\_\_\_

Rendimiento:  Comentarios: \_\_\_\_\_

Otros comentarios: \_\_\_\_\_

\_\_\_\_\_

\_\_\_\_\_

\_\_\_\_\_

\_\_\_\_\_

\_\_\_\_\_

## Sección 7: Solución de problemas

Problema	Posibles causas	Posibles soluciones
Vibración	Tornillos de sujeción del limpiador sin fijar	Asegúrese de que todas las tuercas de bloqueo estén apretadas (Loctite)
	El limpiador no está colocado correctamente	Asegúrese de que el limpiador esté colocado correctamente (revise el ángulo de las hojas con el calibrador) 1–3° en la banda
	Tensión de la banda demasiado alta	Asegúrese de que el limpiador se pueda ajustar a la banda, o reemplácelo con un limpiador alterno secundario Flexco
	Vibración de la banda	Introduzca un rodillo estabilizador para aplanar la banda
	Limpiador con demasiada tensión	Asegúrese de que el limpiador tenga la tensión correcta
	Limpiador con poca tensión	Asegúrese de que el limpiador tenga la tensión correcta
	Buje de UHMW desgastado o faltante	Reemplace el buje
Acumulación de material en el limpiador	El limpiador no está colocado correctamente	Asegúrese de que el limpiador esté colocado correctamente (1–3° en la banda)
	Acumulación en chute	Asegúrese de que el limpiador no esté ubicado demasiado cerca de la parte de atrás del chute, permitiendo acumulación
	Limpiador con sobrecarga	Introduzca el prelimpiador Flexco
	Material pegajoso excesivo	Limpie frecuentemente la acumulación de la unidad
Cubierta de la banda dañada	Limpiador con demasiada tensión	Asegúrese de que el limpiador tenga la tensión correcta
	Daño en la hoja de limpiador	Revise si la hoja está desgastada, dañada o astillada, reemplace cuando sea necesario
	Ángulo de ataque incorrecto	Asegúrese de que el limpiador esté colocado correctamente (revise el ángulo de las hojas con el calibrador) 1–3° en la banda
	Acumulación de material en el chute	Limpie frecuentemente la acumulación de la unidad
El limpiador no se ajusta a la banda	El limpiador no está colocado correctamente	Asegúrese de que el limpiador esté colocado correctamente (revise el ángulo de las hojas con el calibrador) 1–3° en la banda
	Tensión de la banda demasiado alta	Asegúrese de que el limpiador se pueda ajustar a la banda, (introduzca un rodillo estabilizador) o reemplácelo con un limpiador secundario alternativo de Flexco
	Vibración de la banda	Introduzca un rodillo estabilizador para aplanar la banda
	El limpiador no se puede ajustar	Asegúrese de que el limpiador se pueda ajustar a la banda, (introduzca un rodillo estabilizador) o reemplácelo con un limpiador secundario alternativo de Flexco
Material que pasa por el limpiador	El limpiador no está colocado correctamente	Asegúrese de que el limpiador esté colocado correctamente (revise el ángulo de las hojas con el calibrador) 1–3° en la banda
	Tensión del limpiador demasiado baja	Asegúrese de que el limpiador tenga la tensión correcta
	Hoja de limpiador dañada/desgastada	Revise si la hoja está desgastada, dañada o astillada, reemplace cuando sea necesario
	Limpiador con sobrecarga	Introduzca el prelimpiador Flexco
	Vibración de la banda	Introduzca un rodillo estabilizador para aplanar la banda
	Banda desgastada o con muescas	Introduzca agua en rociador en el limpiador de cepillo o eje
	El limpiador no se puede ajustar	Asegúrese de que el limpiador se pueda ajustar a la banda, (introduzca un rodillo estabilizador) o reemplácelo con un limpiador secundario alternativo de Flexco
	Hoja colocada al revés	Instale la hoja correctamente y establezca la tensión correcta
Daño a la grapa mecánica	Selección incorrecta de la hoja de limpiador	Cambie el tipo de hoja para ajustar el estilo de la grapa (C o V)
	La banda no está desbastada correctamente	Ubique y vuelva a hacer el empalme correctamente, bajando el perfil al ras o debajo de la superficie de la banda
	Ángulo de la hoja incorrecto	Restablezca con el calibrador
Material faltante solo en el centro de la banda	Banda ahuecada	Instale un rodillo estabilizador y restablezca el ángulo de la hoja con el calibrador
	Hoja de limpiador dañada/desgastada	Revise si la hoja está desgastada, dañada o astillada, reemplace cuando sea necesario
Material faltante solo en los bordes externos	Banda ahuecada	Instale un rodillo estabilizador y restablezca el ángulo de la hoja con el calibrador
	Hoja de limpiador dañada/desgastada	Revise si la hoja está desgastada, dañada o astillada, reemplace cuando sea necesario
Sujeciones de los tensores de MST	Los tensores no están alineados correctamente	Ajuste las bases de montaje hasta que el recorrido de los tensores no tenga sujeciones.
	Acumulación de material en el eje guía del tensor	Limpie el eje guía

# Sección 8: Especificaciones y esquemas CAD

## 8.1 Especificaciones y guías

### Especificaciones de la longitud del eje\*

TAMAÑO DEL LIMPIADOR		ANCHO DE LA HOJA		LONGITUD DEL EJE		COBERTURA MÁXIMA DEL TRANSPORTADOR	
in.	mm	in.	mm	in.	mm	in.	mm
18	450	18	450	72	1800	62	1550
24	600	24	600	78	1950	68	1700
30	750	30	750	84	2100	74	1850
36	900	36	900	90	2250	80	2000
42	1050	42	1050	96	2400	86	2150
48	1200	48	1200	102	2550	92	2300
54	1350	54	1350	108	2700	98	2450
60	1500	60	1500	114	2850	104	2600
72	1800	72	1800	126	3150	116	2900
84	2100	84	2100	138	3450	128	3200
96	2400	96	2400	150	3750	140	3500

\*Para requerimientos especiales de ejes extra largos, se encuentra disponible el juego extensor de eje (#76024), el cual proporciona 30" (750 mm) de longitud. Consulte la Página 7.

Diámetro del eje: 2-7/8" (73 mm)

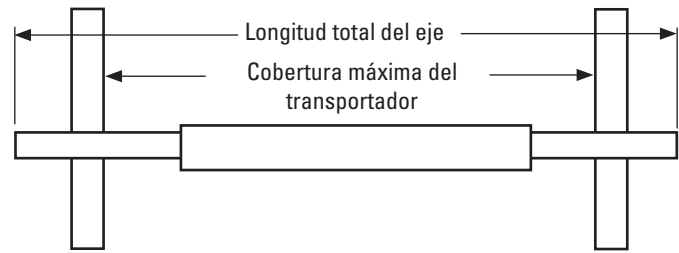

### Guía de espacio para la instalación

ESPACIO HORIZONTAL REQUERIDO		ESPACIO VERTICAL REQUERIDO	
in.	mm	in.	mm
3-1/2	89	10	245

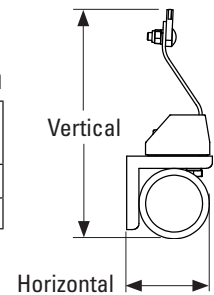

### Tabla de longitudes de resortes del tensor MST

Ancho de la banda		Resortes Blancos		Resortes Plateados		Resortes Negros	
in.	mm	in.	mm	in.	mm	in.	mm
18	450	2 7/8	73	3 1/2	89	3 1/2	89
24	600	2 5/8	67	3 3/8	86	3 1/2	89
30	750	2 3/8	60	3 1/4	83	3 3/8	86
36	900	2 1/8	54	3 1/8	79	3 1/4	83
42	1050	N/A	N/A	3	76	3 1/8	79
48	1200	N/A	N/A	2 7/8	73	3 1/8	79
54	1350	N/A	N/A	2 3/4	70	3	76
60	1500	N/A	N/A	2 3/4	70	2 7/8	73
72	1800	N/A	N/A	N/A	N/A	2 3/4	70

El sombreado indica la opción de resorte preferido.

### Tabla de longitudes de resortes del tensor SST XD

Ancho de la banda		Resortes Blancos		Resortes Plateados		Resortes Negros	
in.	mm	in.	mm	in.	mm	in.	mm
18	450	3 3/8	86	4	102	N/A	N/A
24	600	3 1/8	79	3 7/8	98	N/A	N/A
30	750	2 7/8	73	3 3/4	95	N/A	N/A
36	900	N/A	N/A	3 3/4	95	3 7/8	98
42	1050	N/A	N/A	3 5/8	92	3 3/4	95
48	1200	N/A	N/A	3 1/2	89	3 5/8	92
54	1350	N/A	N/A	3 3/8	86	3 5/8	92
60	1500	N/A	N/A	3 1/4	83	3 1/2	89
72	1800	N/A	N/A	N/A	N/A	3 3/8	86

El sombreado indica la opción de resorte preferido.

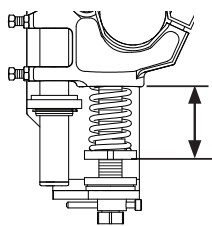

Parte inferior del montaje del eje a la parte inferior de la placa de soporte del resorte

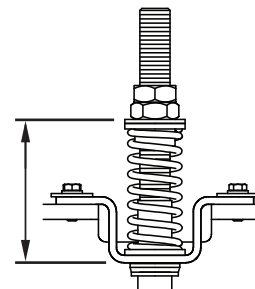

Parte superior de la arandela al soporte

### Especificaciones:

- Velocidad máxima de la banda..... 1000 FPM (5 M/seg)
- Rango de temperatura ..... -30 a 300°F (-35 a 148°C)
- Longitud de desgaste de la banda utilizable ..... 3/8" (9 mm)
- Materiales de la hoja ..... **C-Tip:** Carburo de tungsteno resistente al impacto (funciona con afianzadores mecánicos)  
**V-Tip:** Carburo de tungsteno de larga vida útil (únicamente para correas vulcanizadas)
- Disponible para anchos de banda .... 18 a 72" (450 a 1800 mm) Hay otros tamaños disponibles a solicitud.
- CEMA Clasificación Cleaner..... Clase 4

# Sección 8: Especificaciones y esquemas CAD

## 8.2 Dibujo CAD: FMS con tensor MST

SPECIFICATIONS			FMS C CLEANER		ITEM ① POLE		ITEM ② SPRING	
BELT WIDTH 'A'	POLE LENGTH 'B'	# OF TIPS	ORDER NUMBER	ITEM CODE	ORDER NUMBER	ITEM CODE	P/N	COLOR
(in)	(mm)							
18	450	3	FMS-18	79637	MHSP-18	76178	75846	WHITE
24	600	4	FMS-24	79638	MHSP-24	75918	75846	WHITE
30	700	5	FMS-30	79639	MHSP-30	75919	75846	WHITE
36	900	6	FMS-36	79640	MHSP-36	75920	75843	SILVER
42	1050	7	FMS-42	79641	MHSP-42	75921	75843	SILVER
48	1200	8	FMS-48	79642	MHSP-48	75922	75843	SILVER
54	1350	9	FMS-54	79643	MHSP-54	75923	75843	SILVER
60	1500	10	FMS-60	79644	MHSP-60	75924	75844	BLACK
72	1800	12	FMS-72	79645	MHSP-72	75925	75844	BLACK

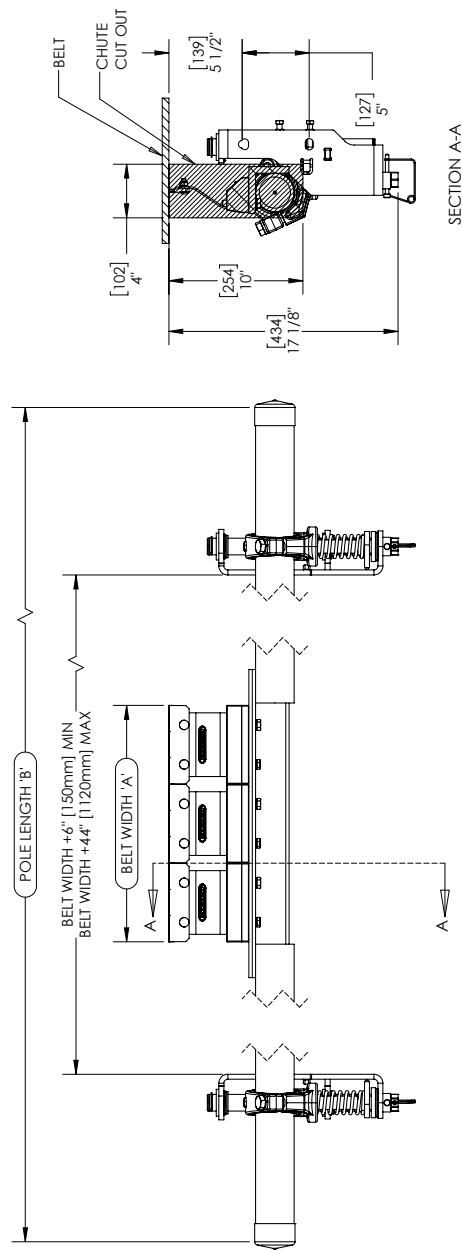
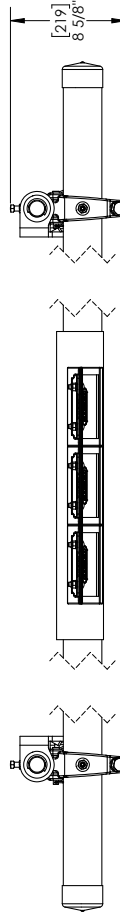
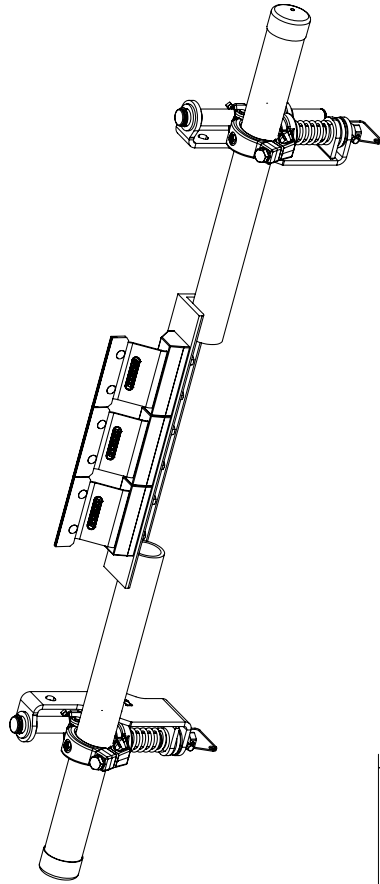

# Sección 8: Especificaciones y esquemas CAD

## 8.3 Dibujo CAD: FMS con tensor SST XD

ESPECIFICACIONES				LIMPIADORES FMS C		EJE		RESORTE	
Ancho de banda 'A'		Longitud del eje 'B'		Número de pedido	Código del artículo	Número de pedido	Código del artículo	N/P	Color
in.	mm	in.	mm						
18	450	72	1828	FMS-18-SSTXD	92185	MHSP-18	76178	75846	BLANCO
24	600	78	2133	FMS-24-SSTXD	92186	MHSP-24	75918	75846	BLANCO
30	750	84	2286	FMS-30-SSTXD	92187	MHSP-30	75919	75846	BLANCO
36	900	90	2438	FMS-36-SSTXD	92188	MHSP-36	75920	75843	PLATEADO
42	1050	96	2590	FMS-42-SSTXD	92189	MHSP-42	75921	75843	PLATEADO
48	1200	102	2743	FMS-48-SSTXD	92190	MHSP-48	75922	75843	PLATEADO
54	1350	108	2895	FMS-54-SSTXD	92191	MHSP-54	75923	75844	NEGRO
60	1500	114	3200	FMS-60-SSTXD	92192	MHSP-60	75924	75844	NEGRO
72	1800	126	3750	FMS-72-SSTXD	92193	MHSP-72	75925	75844	NEGRO

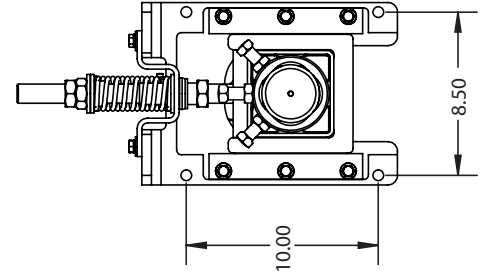
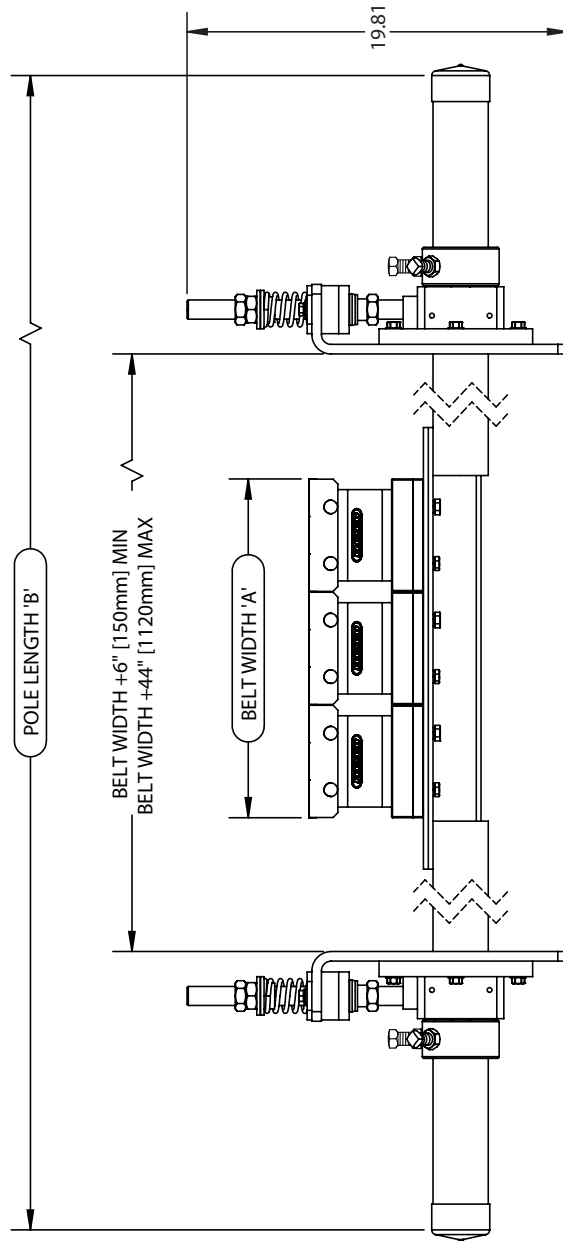
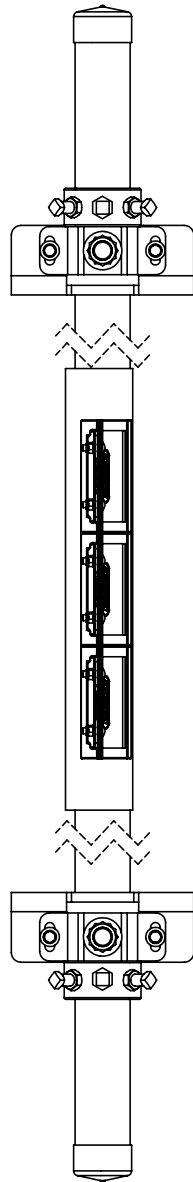

# Sección 9: Partes de reemplazo

## 9.1 Lista de partes de reemplazo: FMS con tensor MST

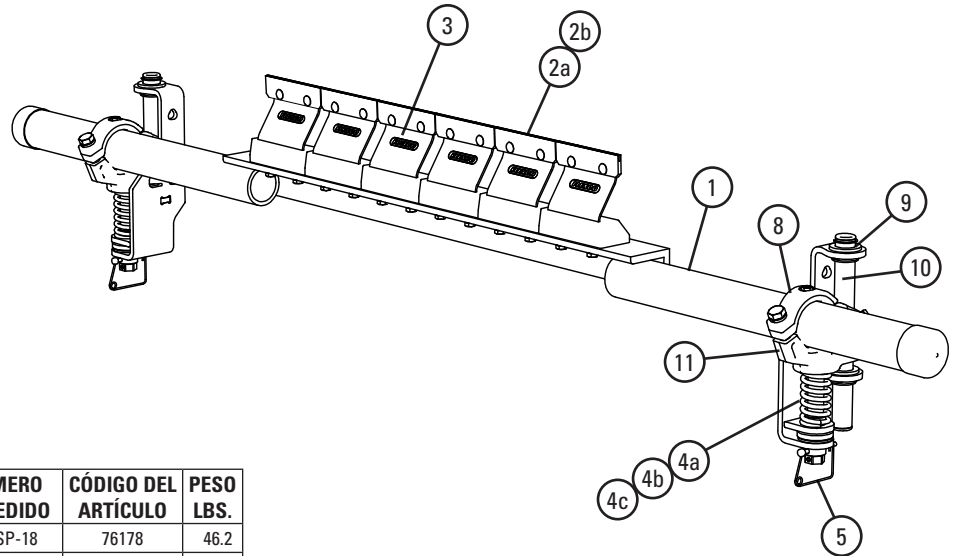

### Partes de reemplazo

REF	DESCRIPCIÓN	NÚMERO DE PEDIDO	CÓDIGO DEL ARTÍCULO	PESO LBS.
1	Eje de 18" (450 mm)	MHSP-18	76178	46.2
	Eje de 24" (600 mm)	MHSP-24	75918	51.7
	Eje de 30" (750 mm)	MHSP-30	75919	57.2
	Eje de 36" (900 mm)	MHSP-36	75920	62.8
	Eje de 42" (1050 mm)	MHSP-42	75921	68.3
	Eje de 48" (1200 mm)	MHSP-48	75922	73.9
	Eje de 54" (1350 mm)	MHSP-54	75923	79.4
	Eje de 60" (1500 mm)	MHSP-60	75924	85.0
Eje de 72" (1800 mm)	MHSP-72	75925	96.1	
2a	Hoja C-Tip*	ICT6	74535	0.7
2b	Hojas en V* (únicamente para bandas vulcanizadas)	RSA150	73628	1.3
3	Juego para amortiguador FMS*	FMSC	79699	4.2
4a	Tensor de resorte - Blanco (1 cada uno) para bandas de 18-30" (450-750 mm)	STS-W	75846	0.5
4b	Tensor de resorte - Plateado (1 cada uno) para bandas de 36-54" (900-1350 mm)	STS-S	75843	0.8
4c	Tensor de resorte - Negro (1 cada uno) para bandas de 60-72" (1500-1800 mm)	STS-B	75844	1.0
5	Mecanismo de ajuste MST	MSTAM	79435	2.8
6	Soporte de montaje MST LH (incl. bujes)	MST-MBL	79436	5.7
7	Soporte de montaje MST RH (incl. bujes)	MST-MBR	79437	5.7
8	Mordaza MST HD*	MSTCHD	79439	2.5
9	Juego de buje MST (incl. 4 bujes)	MSTBK	79440	.2
10	Eje guía MST	MSTGT	79441	1.5
11	Montaje de eje MST HD*	MSTPMHD	79451	7.3
12	Soporte de caída MST (2)	MSTDDB	79434	27.7
13	Protector P SS	PSSS	74773	.5
-	Tensor MST HD con resorte blanco* (incl. 1 de cada artículo 6, 7; 2 de cada artículo 4a, 5, 8, 10 y 11)	MSTHD-W	79431	36.8
-	Tensor MST HD con resorte plateado* (incl. 1 de cada artículo 6, 7; 2 de cada artículo 4b, 5, 8, 10 y 11)	MSTHD-S	79432	37.5
-	Tensor MST HD con resorte negro* (incl. 1 de cada artículo 6, 7; 2 de cada artículo 4c, 5, 8, 10 y 11)	MSTHD-B	79433	38.1

\*Equipo incluido

Tiempo de entrega: 1 día hábil

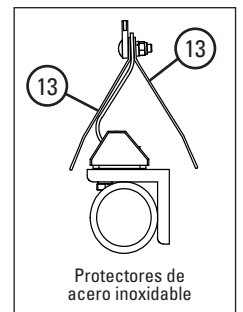
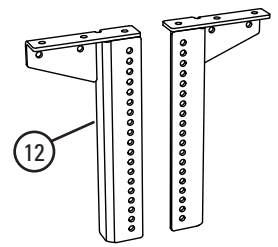
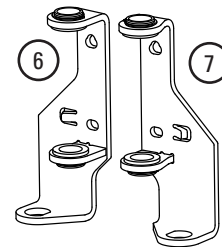

### Tabla de selección para tensor de resorte MST

TAMAÑO DEL LIMPIADOR	79431 MSTHD-W	79432 MSTHD-S	79433 MSTHD-B
FMS 18-30" (450-750mm)	X		
FMS 36-54" (900-1350mm)		X	
FMS 60-72" (1500-1800mm)			X

# Sección 9: Partes de reemplazo

## 9.2 Listas de partes de reemplazo: FMS con tensor SST XD

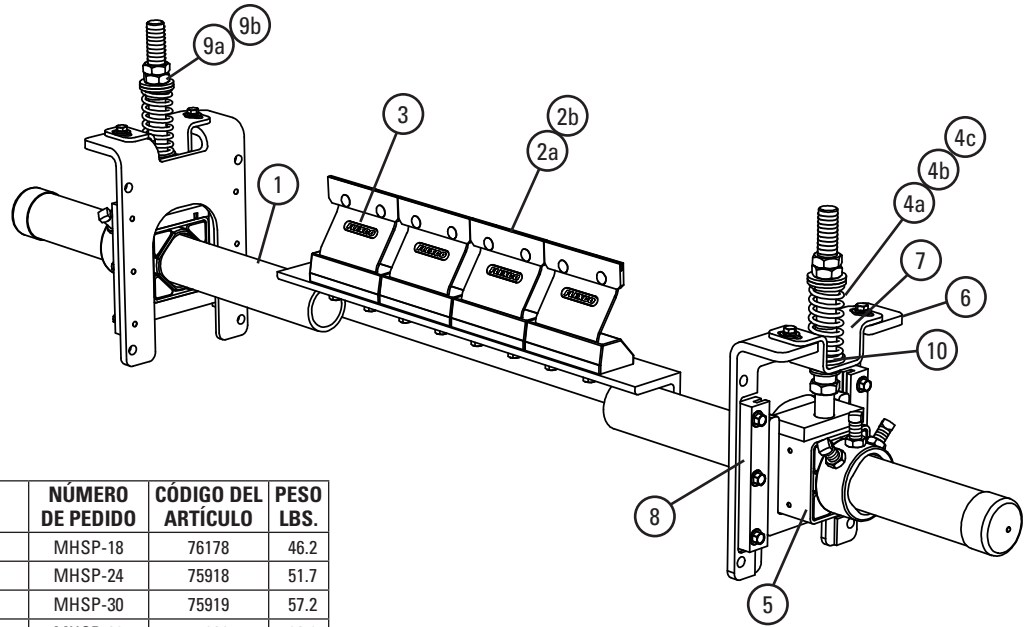

### Partes de reemplazo

REF	DESCRIPCIÓN	NÚMERO DE PEDIDO	CÓDIGO DEL ARTÍCULO	PESO LBS.
1	Eje de 18" (450 mm)	MHSP-18	76178	46.2
	Eje de 24" (600 mm)	MHSP-24	75918	51.7
	Eje de 30" (750 mm)	MHSP-30	75919	57.2
	Eje de 36" (900 mm)	MHSP-36	75920	62.8
	Eje de 42" (1050 mm)	MHSP-42	75921	68.3
	Eje de 48" (1200 mm)	MHSP-48	75922	73.9
	Eje de 54" (1350 mm)	MHSP-54	75923	79.4
	Eje de 60" (1500 mm)	MHSP-60	75924	85.0
	Eje de 72" (1800 mm)	MHSP-72	75925	96.1
2	Hoja C-Tip*	ICT6	74535	0.7
2a	Hojas en V* (únicamente para bandas vulcanizadas)	RSA150	73628	1.3
3	Juego para amortiguador FMS*	FMSC	79699	4.2
4a	Tensor de resorte - Blanco (1 cada uno) para bandas de 18-30" (450-750 mm)	STS-W	75846	0.5
4b	Tensor de resorte - Plateado (1 cada uno) para bandas de 36-48" (900-1200 mm)	STS-S	75843	0.8
4c	Tensor de resorte - Negro (1 cada uno) para bandas de 54-84" (1350-2100 mm)	STS-B	75844	1.0
5	Montaje del eje de torsión HD* (1 pieza) (incl. barra de ajuste HD, tuercas y manga) (Consulte 9 y 9a para los bujes)	SSTHDPM	77868	15.0
6	Juego de base de montaje SST XD* (incl. 1 base de montaje, 2 guías de deslizamiento, soporte de sombrero superior y buje inferior)	SSTXDMK	91412	10.2
7	Soporte para sombrero SST (par)	SSTHB	79582	3
8	Juego de desbastadores* (incl. 2 desbastadores)	STGK2	77867	1.1
9a	Juego para buje SST - Blanco/Plateado (incl. 2 bujes)	SSTBK-W	76636	0.1
9b	Juego para buje SST - Negro (incl. 2 bujes)	SSTBK-B	76637	0.1
10	Juego de bujes inferiores SST (par)	SSTLBK	79493	0.2
11	P Protector de acero inoxidable	PSSS	74773	0.5
-	Tensor de resorte SST XD* - Blanco (incl. 2 en cada artículo 4a, 5, 6 y 9a)	SSTXD-W	91408	60.6
-	Tensor de resorte SST XD* - Plateado (incl. 2 en cada artículo 4b, 5, 6 y 9a)	SSTXD-S	91409	61.4
-	Tensor de resorte SST XD* - Negro (incl. 2 en cada artículo 4c, 5, 6 y 9b)	SSTXD-B	91410	62.0

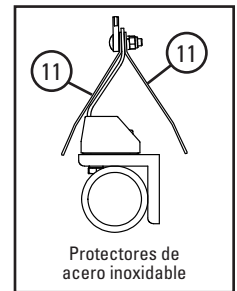

### Tabla de selección para tensor de resorte SST XD

TAMAÑO DEL LIMPIADOR	91408 SSTXD-W	91409 SSTXD-S	91410 SSTXD-B
FMS 18-30" (450-750mm)	X		
FMS 36-48" (900-1200mm)		X	
FMS 54-72" (1350-1800mm)			X

\*Equipo incluido

Tiempo de entrega: 1 día hábil



## Sección 10: Otros productos del transportador de Flexco

Flexco proporciona varios productos para transportador que le ayudan a sus transportadores a funcionar de manera más eficiente y segura. Estos componentes solucionan problemas típicos del transportador y mejoran la productividad. A continuación una vista rápida de algunos de ellos:

### Prelimpiador MMP

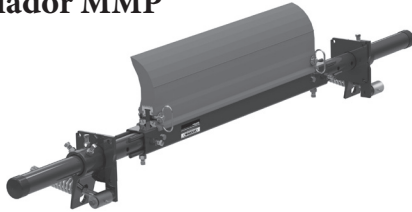

- Poder extraordinario de limpieza justo en la polea motriz.
- Una hoja TuffShear™ de 10" (250 mm) proporciona mayor tensión de la hoja en la banda para despegar los materiales abrasivos
- La exclusiva Visual Tension Check™ asegura una óptima tensión de la hoja y una retensión rápida y exacta
- Fácil de instalar y para dar servicio

### Camas de impacto DRX



- Velocity Reduction Technology™ exclusiva para proteger mejor la banda
- El Slide-Out System™ permite el acceso directo a todas las barras de impacto para el cambio
- Soportes de barras de impacto para una mayor vida útil de la barra
- 4 modelos para ajustar a la aplicación

### Limpiador secundario DryWipe MDWS



- Seca la banda como el limpiador final en el sistema
- Tensión de la hoja automática para la banda
- Verificación fácil y visual de la tensión de la hoja
- Reemplazo sencillo de seguro de hoja

### PT Max™ Alineadores de bandas

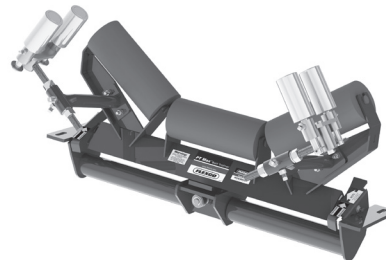

- Diseño de "pivote e inclinación" patentado para una acción superior del alineador
- Dos rodillos sensores en cada lado para minimizar el daño a la banda
- Punto de pivote garantizado para que no se congele
- Disponible para lado de retorno y carga de las bandas

### Limpiadores de banda especializados de Flexco



- Limpiadores de "espacio limitado" para las aplicaciones ajustadas del transportador
- Limpiadores de alta temperatura para aplicaciones severas de calor elevado
- Un limpiador de dedos de caucho para bandas chevron u otras bandas perfiladas
- Estilos múltiples del limpiador en acero inoxidable para aplicaciones corrosivas

### Desviadores tipo arado

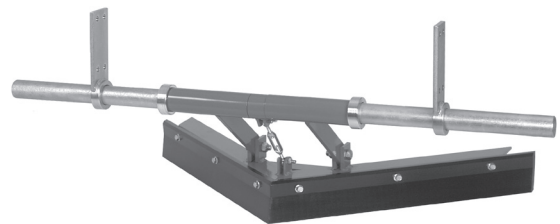

- Un limpiador de banda para la polea de cola
- Diseño exclusivo de la hoja elimina en espiral los desechos de la banda rápidamente
- Económico y fácil para dar servicio
- Disponible en modelos diagonales o en V





Visite [www.flexco.com](http://www.flexco.com) para conocer otros productos y ubicaciones de Flexco o para buscar un distribuidor autorizado.

©2021 Flexible Steel Lacing Company. 01-21-25. X4130

