

Y-Type™ 标准型 二级输送带清扫器

安装、操作和维护手册

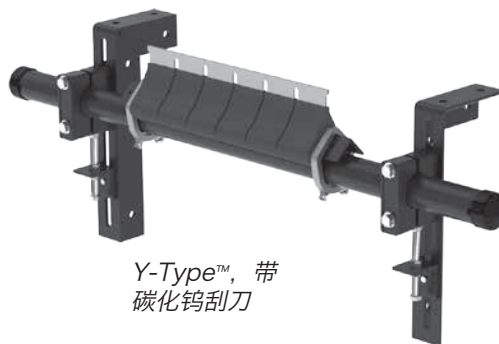
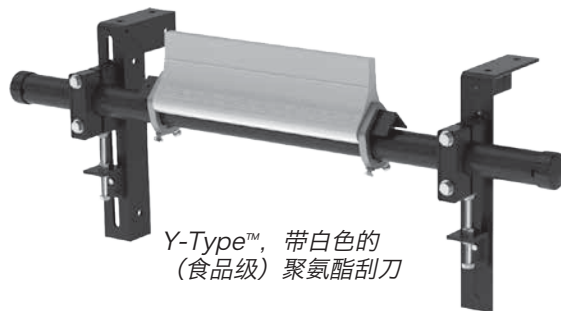
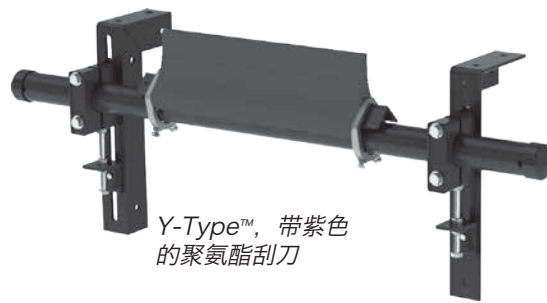

Y-Type™ 二级输送带清扫器

序列号: _____

购买日期: _____

购买处: _____

安装日期: _____

序列号信息请见清扫器包装箱内“信息包”中的“序列号标签”。

日后若要查询输送带清扫器更换备件、规格或故障排除的信息或有任何疑问，需用到此信息。

目录

第 1 部分 - 重要须知	2
1.1 简介	2
1.2 用户获益	2
1.3 服务选项	2
第 2 部分 - 安全事项及注意事项	3
2.1 停止的输送机.....	3
2.2 运行的输送机.....	3
第 3 部分 - 安装前检查和选件	4
3.1 检查表	4
3.2 可选安装附件.....	4
第 4 部分 - Y-Type™ 输送带清扫器安装说明	5
第 5 部分 - 运行前检查表和测试	8
5.1 运行前检查表.....	8
5.2 试运行输送机.....	8
第 6 部分 - 维护	9
6.1 新安装检查.....	9
6.2 常规目视检查.....	9
6.3 常规实物检查.....	9
6.4 刮刀更换说明.....	10
6.5 维护日志.....	11
6.6 清扫器维护检查表	12
第 7 部分 - 故障排除	13
第 8 部分 - 规格和 CAD 图	14
8.1 规格和指导.....	14
8.2 CAD 图 - 带白色或紫色聚氨酯刮刀的 Y-Type 标准型.....	15
8.3 CAD 图 - 带碳化钨刮刀的 Y-Type 标准型	16
第 9 部分 - 更换备件	17
第 10 部分 - 其他 Flexco 输送机产品	21

第 1 部分 - 重要须知

1.1 简介

作为 Flexco® 的一员，我们非常高兴您为您的输送机系统选择了 Y-Type™ 二级输送带清扫器。

本手册将帮助您了解此产品的运作，并协助您在其使用期限内发挥其最大工作效率。

要实现安全且高效的产品运行，正确了解和遵循本手册中的信息和准则极其重要。本手册将提供安全注意事项、安装说明、维护程序和故障排除提示。

若您有任何手册中未提及的疑问或问题，请访问我们的网站或联系我们的客服部门：

客服：中国：400 820 6896

请访问 www.flexco.com 网站，了解 Flexco 其他分公司和产品。

请仔细阅读本手册并交给直接负责此清扫器的安装、操作和维护的人员进行传阅。尽管我们已经尽量简化了安装和维修任务，**但是仍需要正确安装清扫器以及进行定期检查和调整以保持其最佳工作状态。**

1.2 用户获益

正确安装和定期维护将为您的运营带来以下好处：

- 减少输送机停机时间
- 减少劳动工时
- 降低维护预算成本
- 延长输送带清扫器和其他输送机组件的使用寿命

1.3 服务选项

Y-Type™ 二级输送带清扫器可由您的现场人员轻松安装和维修。但是，如果您想要完全的厂家技术服务，请联系您当地的 Flexco 现场代表。

第 2 部分 - 安全事项及注意事项

在安装和运行 Y-Type™ 二级输送带清扫器之前，查看和了解以下安全信息非常重要。

下面介绍了关于**停止的**和**运行的**输送机的设置、维修和运行的操作信息。每一种情况都有其安全协议。

2.1 停止的输送机

以下操作是在停止的输送机上执行：

- 安装
- 更换刮刀
- 维修
- 张紧力调整
- 清扫

危险

执行上述操作之前，请务必遵循 OSHA/MSHA 断电上锁/挂签 (LOTO) 规程 29 CFR 1910.147。若未遵循 LOTO 规程，输送机输送带的移动会使输送带清扫器的行为失去控制，从而导致工作人员面临一定风险。可能造成严重人身伤害或死亡。

操作之前：

- 将输送机电源上锁/挂签
- 松开任何拉紧装置
- 卸除输送机输送带或用夹具牢牢固定

警告

使用个人防护装备 (PPE)：

- 安全眼镜
- 安全帽
- 安全鞋

工厂内封闭的空间、弹簧装置和笨重的部件可能会对工作人员的眼睛、脚和头骨造成伤害。

必须穿戴 PPE 以防范与输送机输送带清扫器相关的可预见危险。避免严重人身伤害。

2.2 运行的输送机

输送机在运行时必须执行两项常规任务：

- 检查清扫性能
- 动态故障排除

危险

每个输送带清扫器都有卷入物体的危险。千万不要接触或戳刺正在运行的清扫器。清扫器可能导致瞬间断肢和挤压伤。

警告

输送带清扫器可能会弹射出来。请尽量远离清扫器，并戴上安全眼镜和头盔。弹射出来的部件可能会造成严重人身伤害。

警告

千万不要调整正在运行的清扫器上的任何部件。未预见的输送带凸出和破损会绊住清扫器，导致清扫器结构发生剧烈运动。金属构件摆动可能造成严重的人身伤害或死亡。

第 3 部分 - 安装前检查和选件

3.1 检查表

- 检查清扫器尺寸是否适合输送带宽度
- 检查输送带清扫器包装箱，确保包含所有部件
- 查看安装说明上方的“所需工具”列表
- 检查输送机位置：
 - 清扫器是否安装在卸料槽上
 - 在开放式头部滚筒上安装是否需要安装机架

3.2 可选安装附件

提供了适用于宽型、非标准输送机结构的固定杆延长杆。

77423

固定杆延长杆组件

- 可延长固定杆长度 750mm (30")
- 包含 2 个固定杆延长杆

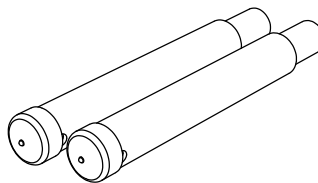

可选安装附件

说明	订购编号	产品代码	重量 KG.
固定杆延长杆组件	RAPEK	77423	8.0

订货至交货的时间: 1 个工作日

第 4 部分 - 安装说明

Y-Type™ 标准型二级输送带清扫器 (聚氨酯或碳化钨选件)

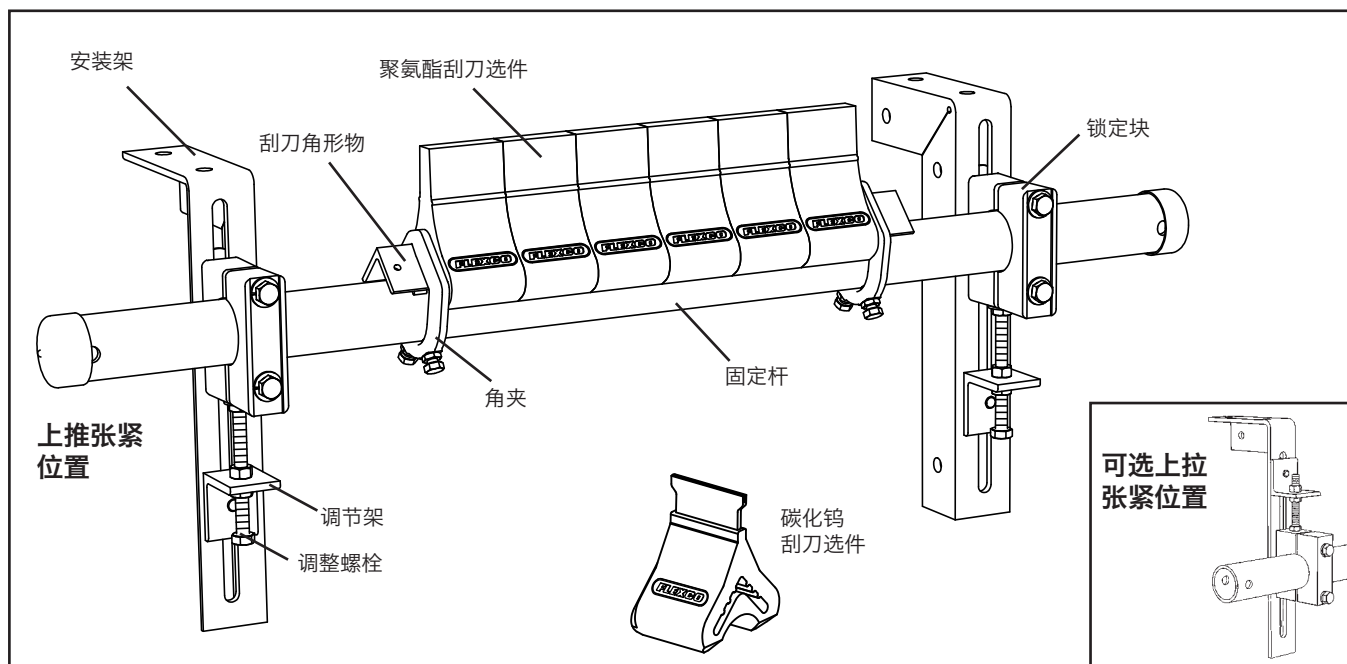

安装清扫器前，请把输送机的电源关闭并锁定做好标记。

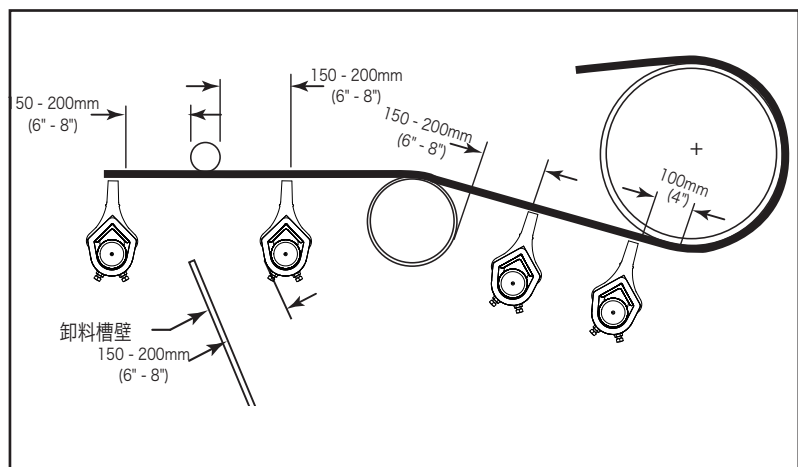

所需工具

- 16mm (5/8") 扳手
- 13mm (1/2") 扳手
- 19mm (3/4") 扳手
- 卷尺
- 19mm (3/4") 套筒的棘齿
- (2) 152mm (6") C型夹 (用于安装架的临时定位)
- 割炬和/或焊机
- 标记笔

安装之前:

- 安装卸料槽时有可能需要切割检查孔以进行安装和检修。(请参考第 1 步中的尺寸。)
- 使用割炬时务必遵循安全注意事项。
- 焊接时要避免固件螺纹接触焊接飞溅物。
- 清扫器间距要求请见右侧的图表。

安装的间距要求

	垂直	水平
Y-Type 聚氨酯	210mm (8-1/4")	108mm (4-1/4")
Y-Type 碳化钨	184mm (7-3/4")	108mm (4-1/4")

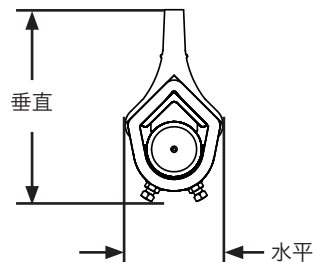

第 4 部分 - 安装说明 (续)

Y-Type™ 标准型二级输送带清扫器

1. **安装安装架。**放置安装架，以便定位输送带下方 165mm (6-1/2") 的清扫器固定杆中心线（聚氨酯清扫器）或输送带下方 150mm (6") 的清扫器固定杆中心线（碳化钨清扫器）。必须安装固定杆，这样刮刀才不会接触输送带。定位支架，支架最好与输送带相垂直（图 1b）。

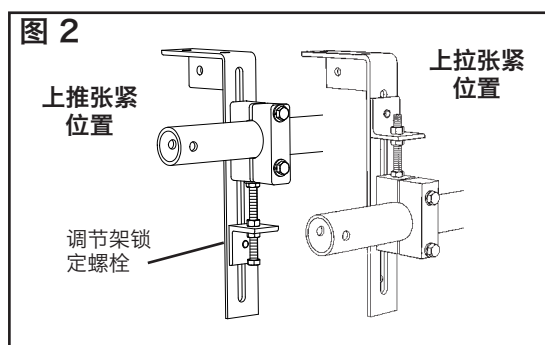
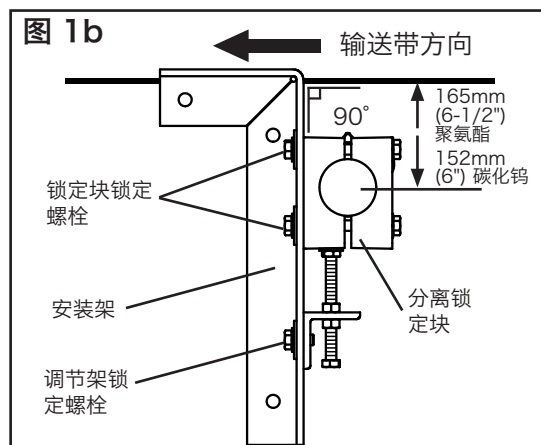
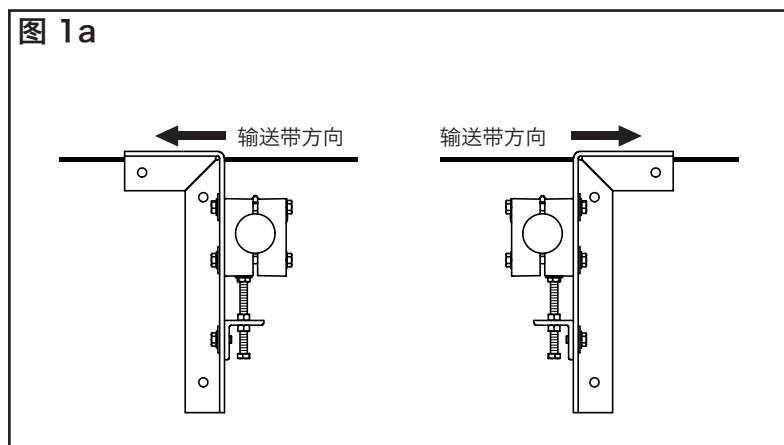

2. **选择张紧装置位置。**到货张紧装置已安装在上推位置。张紧装置也可以安装在上拉位置，具体取决于安装时的空间限制。如要这样做，请拧松螺纹杆锁定螺母，拧下螺纹杆，取下调节架锁定螺栓。然后将调节架和螺纹杆移动到锁定块顶部（图 2），拧紧螺纹杆锁定螺母。

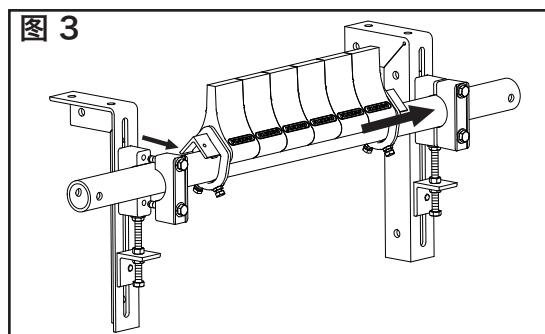

3. **安装固定杆。**卸下锁定块一侧的外半部分，然后旋松另一侧的两个锁定块螺栓。将固定杆滑入旋松的锁定块，装回外部锁定块，然后将刮刀置于输送带中部，最后将四个锁定块螺栓拧紧。

第 4 部分 - 安装说明 (续)

Y-Type™ 标准型二级输送带清扫器

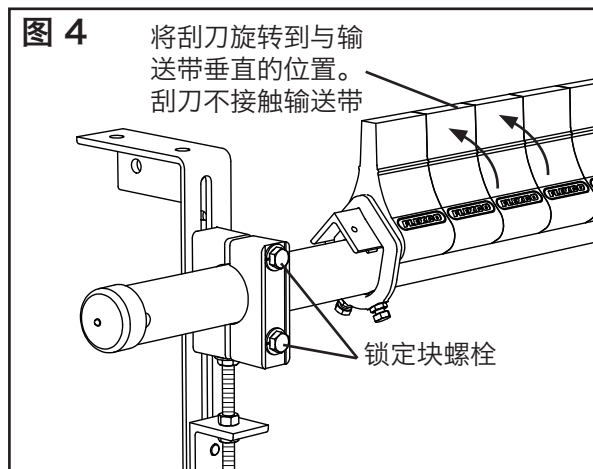

4. **将固定杆固定。**将固定杆/刮刀置于输送带中部并旋转固定杆，直至刮刀与输送带垂直。拧紧每个张紧装置组件上的锁定块螺栓，以便将固定杆锁定就位（图 4）。

注意：对齐时要确保刀头不会接触输送带。如果二者发生接触，请松开锁定块螺栓并升高上调整止动螺母来降低固定杆位置（图 5）。降低刀头位置使其不接触输送带后，重复该步骤。

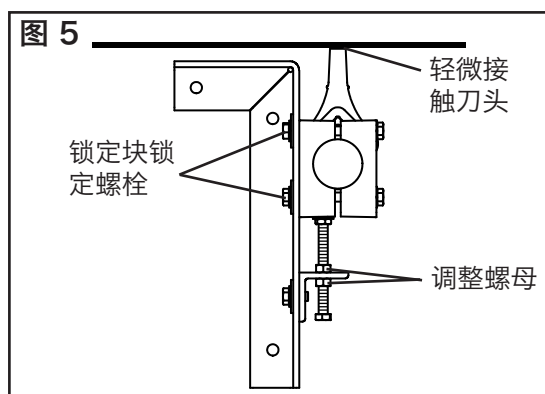

5. **设置刮刀张力。**旋松（安装架后部）的 4 个锁定块锁定螺栓，然后旋转各侧的上可调止动螺母，直到刮刀在整个带宽范围内与输送带轻微接触。再将调整螺母旋转 5 个整圈，以张紧刮刀。拧紧下调整螺母和锁定块螺栓（图 5）。

试运行清扫器并检查性能。如果需要更高的清扫效率，可将调整螺母转动 1/2 圈以增加刮刀张力（请参阅第 5 步）。

第 5 部分 - 运行前检查表和测试

5.1 运行前检查表

- 重新检查所有紧固件都已拧紧。
- 盖上固定杆盖。
- 将提供的所有标签粘贴到清扫器上。
- 检查输送带上的刮刀位置。
- 确保所有安装材料和工具都已从输送带和输送机区域中移除。

5.2 试运行输送机

- 运行输送机至少 15 分钟，然后检查清扫性能。
- 如果发生振动或需要更高的清洁效率，请将调整螺母转动 1/2 圈以增加刮刀张力。
- 检查调节支架和刀头的张力是否合适。
- 必要时进行相应调整。

注意： 在清扫器运行且工作正常时进行检查有助于检测到问题和确定何时需要进行调整。

第 6 部分 - 维护

Flexco 输送带清扫器按照尽可能减少维护的标准进行设计。但是，为获得最佳性能，仍需要进行某些维修服务。清扫器安装之后应设置一个常规维护程序。该程序可确保清扫器以最高效率运行，且能在清扫器停止工作之前识别并解决问题。

务必遵循与设备（停止或运行时）检查相关的所有安全规程。Y-Type™ 二级输送带清扫器位于输送机的出料端，与移动的输送带直接接触。输送带运行时只能进行目视检查。只有在输送机停止时才能执行维修任务，且须遵循正确的断电上锁/挂签程序。

6.1 新安装检查

新清扫器运行几天之后，应对其进行目视检查以确保其运行正常。必要时需进行相应调整。

6.2 常规目视检查（每隔 2-4 周）

目视检查清扫器和输送带可确定：

- 输送带是否清洁或是否有脏污部分。
- 刮刀是否有磨损且需要更换。
- 刮刀或其他清扫器组件是否损坏。
- 清扫器上或转运区是否有遗留的物料。
- 输送带表面是否损坏。
- 输送带上的清扫器是否存在振动或回弹。
- 如果使用了张紧滚筒，则应检查滚筒上是否有物料堆积。
- 是否出现回运物料的明显痕迹。

如果出现以上任一情况，则需确定何时可以停止输送机以对清扫器进行维护。

6.3 常规实物检查（每隔 6-8 周）

当输送机未运行且已断电上锁和挂签时，应通过以下任务对清扫器进行实物检查：

- 清除清扫器刮刀和固定杆处堆积的物料。
- 仔细检查刮刀是否有磨损和损坏。必要时更换。
- 确保刮刀和输送带紧密接触。
- 检查清扫器固定杆是否有损坏。
- 检查所有紧固件是否牢固，是否有磨损。必要时进行紧固或更换。
- 更换任何磨损或损坏的组件。
- 检查清扫器刮刀和输送带之间的张力。根据需要使用第 7 页的步骤调整张紧力。
- 维护任务完成之后，试运行输送机以确保清扫器运行正常。

第 6 部分 - 维护 (续)

6.4 刮刀更换说明 (碳化钨或聚氨酯)

1. 释放刮刀张力并拆下磨损的刮刀刀头。

- 松开并旋转调节支架顶部上方的上调整螺栓止动螺母 25mm (1") (图 1a)。
- 松开两侧的锁定块锁定螺栓并下移固定杆, 使其停在升高后的上调整螺栓止动螺母上 (图 1b)。

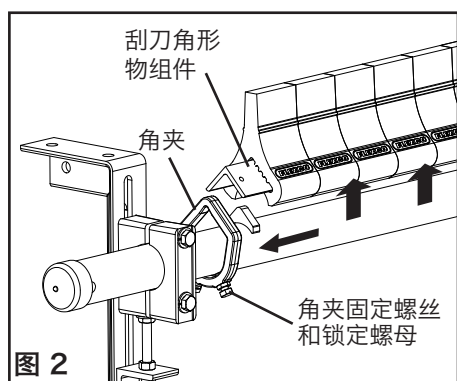
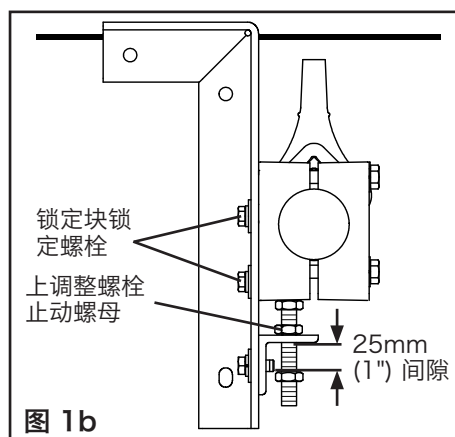
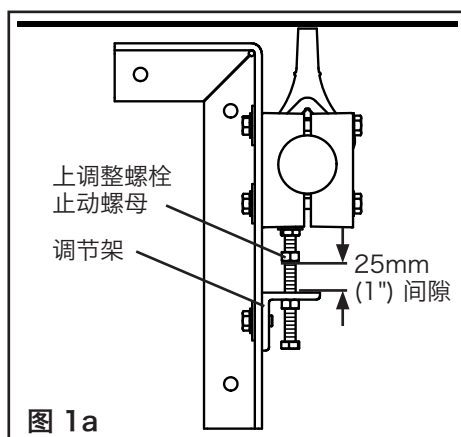

2. 拆下固定杆上的刮刀角形物。

拧松清扫器两侧的角夹锁定螺母和固定螺丝 (图 2)。将角夹滑出角形物的各端, 将刮刀角形物组件从固定杆上取出。

3. 更换刀架。

将刀架滑出各端即可取下刀架, 也可同时更换整个角形物的所有刀架。

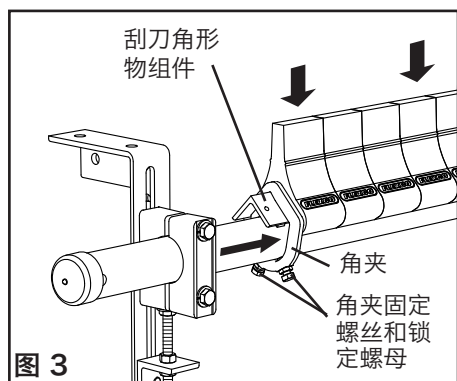

4. 重新安装刮刀角形物。

将新的刀架和角形物装回固定杆, 并将角夹滑回角形物 (图 3)。拧紧两侧的角夹固定螺丝和锁定螺母。确认刮刀已经居中且与输送带垂直。

5. 设置刮刀张力。旋转两侧的上调整止动螺母, 直到刮刀在整个带宽范围内与输送带轻微接触。再将调整螺母旋转 5 个整圈, 以张紧刮刀。拧紧下调整螺母和锁定块螺栓 (图 5)。

试运行清扫器并检查清扫性能。如果发生振动或需要更高的清洁效率, 请将调整螺母转动 1/2 圈以增加刮刀张力。

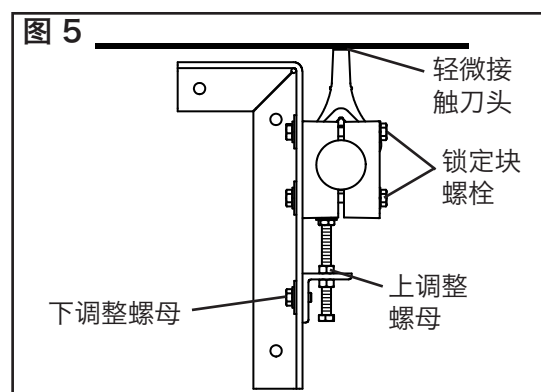

第 6 部分 - 维护 (续)

6.5 维护日志

输送机名称/编号 _____

日期: _____ 维护人员: _____ 服务报价 # _____

操作: _____

日期: _____ 维护人员: _____ 服务报价 # _____

操作: _____

日期: _____ 维护人员: _____ 服务报价 # _____

操作: _____

日期: _____ 维护人员: _____ 服务报价 # _____

操作: _____

日期: _____ 维护人员: _____ 服务报价 # _____

操作: _____

日期: _____ 维护人员: _____ 服务报价 # _____

操作: _____

日期: _____ 维护人员: _____ 服务报价 # _____

操作: _____

第 6 部分 - 维护 (续)

6.6 清扫器维护检查表

地点: _____ 检查人: _____ 日期: _____

输送带清扫器: _____ 序列号: _____

输送带信息:

输送带编号: _____ 输送带状态: _____

输送带宽度: 450mm 600mm 750mm 900mm 1050mm 1200mm
(18") (24") (30") (36") (42") (48")

头部滚筒直径 (输送带和包胶): _____

输送带速度: _____ m/s 输送带厚度: _____

输送带接头: _____ 接头状态: _____ 接头数量: _____ 已磨薄 未磨薄

输送的物料: _____

每周运行的天数: _____ 每天运行的小时数: _____

刮刀使用寿命:

刮刀安装的日期: _____ 刮刀检查的日期: _____ 刮刀预计使用寿命: _____

刮刀是否与输送带完全接触? 是 否

刮刀高度: 左 _____ 中 _____ 右 _____

刮刀状态: 良好 出现凹痕 出现破口 未接触输送带 已损坏

是否调整过清扫器: 是 否

固定杆状态: 良好 弯曲 磨损

包胶: 无包胶 陶瓷 橡胶 其他 无

包胶状态: 良好 差 其他 _____

清扫器的总体性能: (使用 1 - 5 为以下各项评分, 1 = 极差, 5 = 非常好)

外观: 评论: _____

位置: 评论: _____

维护: 评论: _____

性能: 评论: _____

其他评论:

第 7 部分 - 故障排除

问题	可能原因	可能的解决方法
振动	清扫器固定螺栓未拧紧	确保所有锁定螺母已紧固（乐泰胶）
	未正确安装清扫器	确保清扫器已正确安装（检查刀头角度）
	输送带张力过大	确保清扫器适合输送带，或更换为其他 Flexco® 二级清扫器
	输送带垂边	使用压紧托辊压平输送带
	清扫器张力过大	确保已正确设置清扫器张力
	清扫器张力不足	确保已正确设置清扫器张力
清扫器上物料堆积	未正确安装清扫器	确保清扫器已正确安装（检查刀头角度）
	卸料槽内物料堆积	确保清扫器位置不要太靠近卸料槽后部，为物料留出空间
	清扫器负荷过重	使用 Flexco 一级清扫器
	粘性物料过多	经常清理堆积的物料
清扫器不适合输送带	未正确安装清扫器	确保清扫器已正确安装（检查刀头角度）
	输送带张力过大	确保清扫器适合输送带，使用压紧托辊，或更换为其他 Flexco 二级清扫器
	输送带垂边	使用压紧托辊压平输送带
	清扫器不适用	确保清扫器适合输送带，使用压紧托辊，或更换为其他 Flexco 二级清扫器
物料通过清扫器	未正确安装清扫器	确保清扫器已正确安装（检查刀头角度）
	清扫器张力太小	确保已正确设置清扫器张力
	清扫器刮刀磨损/损坏	检查刮刀是否有磨损、损坏和缺口，必要时可更换
	清扫器负荷过重	使用 Flexco 一级清扫器
	输送带垂边	使用压紧托辊压平输送带
	输送带磨损或出现凹痕	使用喷水杆
	清扫器不适用	确保清扫器适合输送带，使用压紧托辊，或更换为其他 Flexco 二级清扫器
仅输送带中部缺少物料	输送带凹陷	安装压紧托辊，并重置刮刀角度
	清扫器刮刀磨损/损坏	检查刮刀是否有磨损、损坏和缺口，必要时可更换
仅外部边缘缺少物料	输送带凹陷	安装压紧托辊，并重置刮刀角度
	清扫器刮刀磨损/损坏	检查刮刀是否有磨损、损坏和缺口，必要时可更换
张紧装置卡阻	张紧装置未正确对齐	调整安装基座，直至张紧装置移动时没有卡阻

第 8 部分 - 规格和 CAD 图

8.1 规格和指导

固定杆长度规格

清扫器尺寸		固定杆长度		输送机最大跨度	
mm	in.	mm	in.	mm	in.
450	18	1200	48	1025	40
600	24	1350	54	1175	46
750	30	1500	60	1325	52
900	36	1650	66	1475	58
1050	42	1800	72	1625	64
1200	48	1950	78	1775	70

固定杆长度 - 输送带 + 750mm (30")
 固定杆直径 - 60mm (2-3/8")

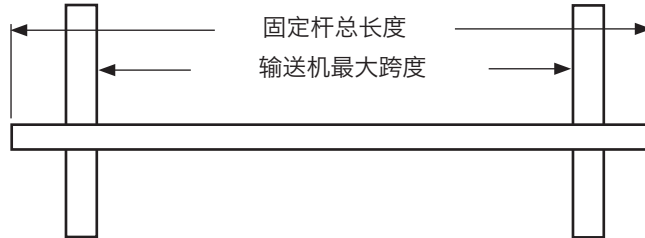

安装的间距准则

清扫器类型	输送带宽度/清扫器尺寸		所需的水平间距		所需的垂直间距	
	mm	in.	mm	in.	mm	in.
Y-Type® 聚氨酯	450 - 1200	18 - 48	110	4-1/4	210	8-1/4
Y-Type 碳化钨	450 - 1200	18 - 48	110	4-1/4	184	7-3/4

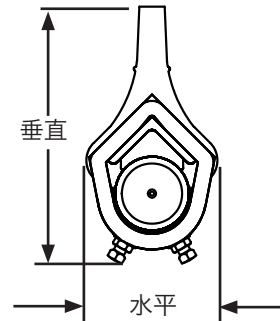

Y-Type 刮刀规格

刀架	硬度	温度范围
紫色 (标准)	86A	-35° C 至 82° C (-30° F 至 180° F)
白色 (食品级) ‡	83A	-35° C 至 82° C (-30° F 至 180° F)
碳化钨	86A	-35° C 至 82° C (-30° F 至 180° F)

‡ 此刮刀的聚氨酯配方中使用的所有成分符合适用于重复性大批量干燥食品应用中的 21 CFR (FDA 美国联邦法规) 的相关规定。

技术参数:

- 输送带最大速度 3M/S (600 FPM)
- 额定温度 -35° C 到 82° C (-30° F 到 180° F)
- 可用刮刀磨损长度 50mm (2") (聚氨酯)
6mm (1/4") (碳化钨)
- 刮刀材料 **紫色:** 聚氨酯 (专有材料, 极佳的耐磨性且使用寿命长)
白色: 聚氨酯 (耐化学腐蚀/食品级)
碳化物: 碳化钨
- 可用于宽度为 450 至 1200mm (18" 至 48") 的输送带。可按客户要求提供其他尺寸。

第 8 部分 - 规格和 CAD 图 (续)

8.2 CAD 图 - Y-Type™ 聚氨酯

SPECIFICATIONS				BLADE TYPE	ORDER NUMBER	ITEM CODE
BELT WIDTH 'A'		POLE LENGTH 'B'				
(IN)	(mm)	(IN)	(mm)			
18	450	48	1219	WHITE	YTW-450	82955
				PURPLE	YT-450	82961
				CARBIDE	YTC-450	83223
24	600	54	1371	WHITE	YTW-600	82956
				PURPLE	YT-600	82962
				CARBIDE	YTC-600	83224
30	750	60	1524	WHITE	YTW-750	82957
				PURPLE	YT-750	82963
				CARBIDE	YTC-750	83225
36	900	66	1676	WHITE	YTW-900	82958
				PURPLE	YT-900	82964
				CARBIDE	YTC-900	83226
42	1050	72	1829	WHITE	YTW-1050	82959
				PURPLE	YT-1050	82965
				CARBIDE	YTC-1050	83227
48	1200	78	1981	WHITE	YTW-1200	82960
				PURPLE	YT-1200	82966
				CARBIDE	YTC-1200	83228

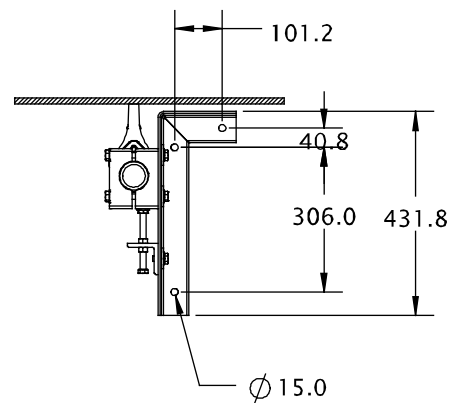
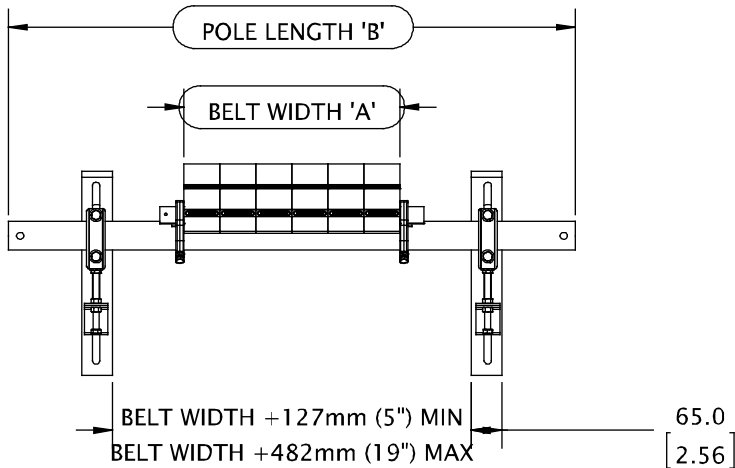
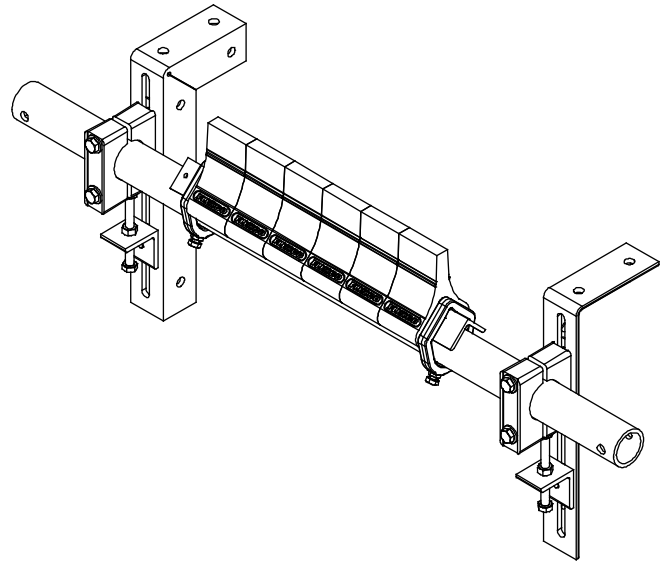

第 8 部分 - 规格和 CAD 图 (续)

8.3 CAD 图 - Y-Type™ 碳化钨

SPECIFICATIONS				BLADE TYPE	ORDER NUMBER	ITEM CODE
BELT WIDTH 'A'		POLE LENGTH 'B'				
(IN)	(mm)	(IN)	(mm)			
18	450	48	1219	WHITE	YTW-450	82955
				PURPLE	YT-450	82961
				CARBIDE	YTC-450	83223
24	600	54	1371	WHITE	YTW-600	82956
				PURPLE	YT-600	82962
				CARBIDE	YTC-600	83224
30	750	60	1524	WHITE	YTW-750	82957
				PURPLE	YT-750	82963
				CARBIDE	YTC-750	83225
36	900	66	1676	WHITE	YTW-900	82958
				PURPLE	YT-900	82964
				CARBIDE	YTC-900	83226
42	1050	72	1829	WHITE	YTW-1050	82959
				PURPLE	YT-1050	82965
				CARBIDE	YTC-1050	83227
48	1200	78	1981	WHITE	YTW-1200	82960
				PURPLE	YT-1200	82966
				CARBIDE	YTC-1200	83228

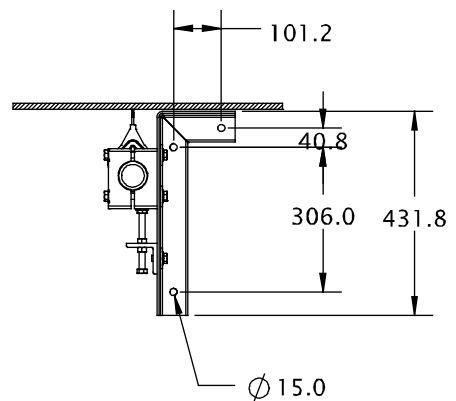
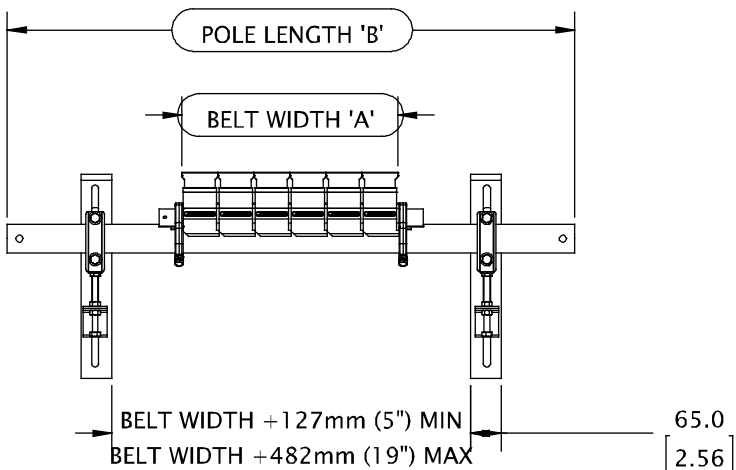
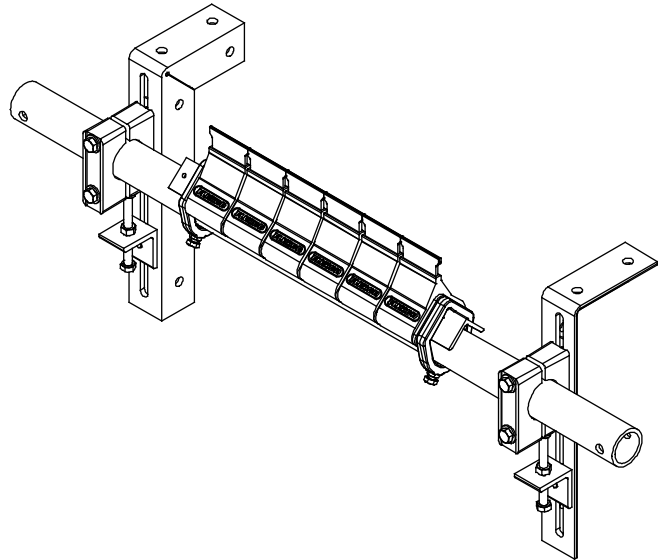

第 9 部分 - 更换备件列表

9.1 更换备件列表 - Y-Type™ 二级输送带清扫器

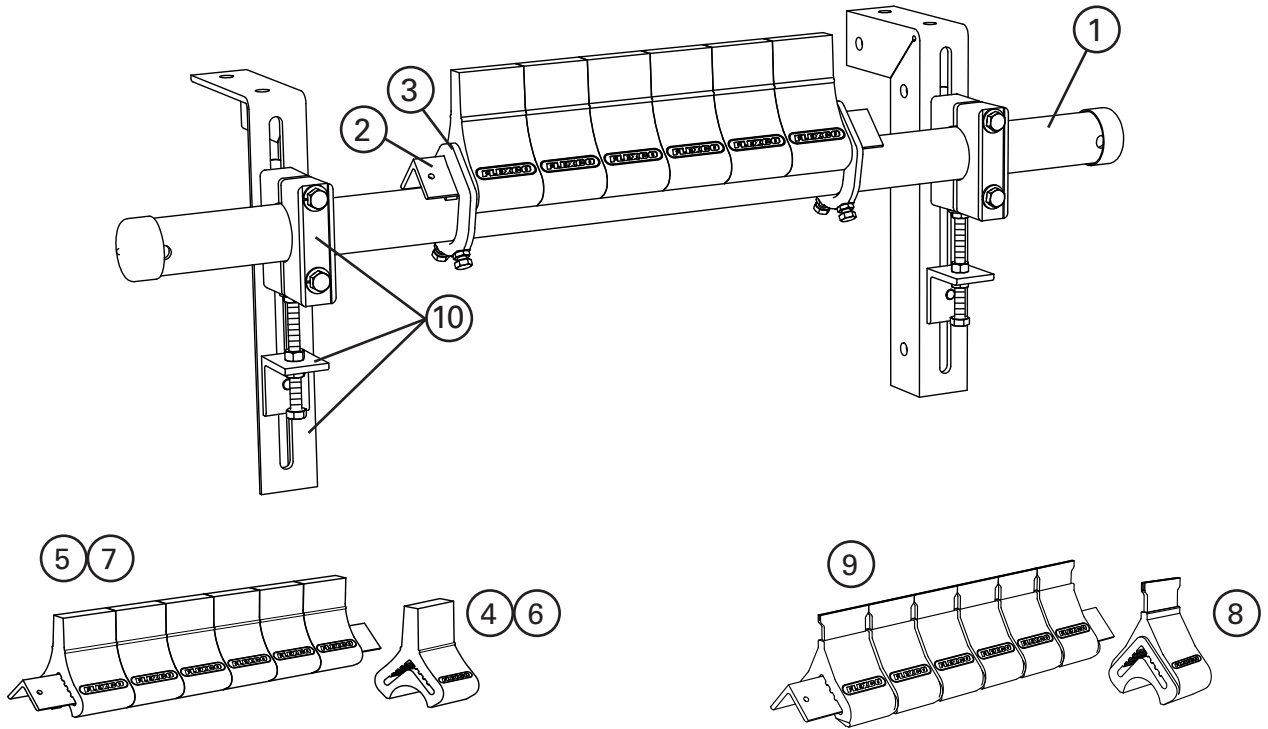

更换备件

编号	说明	订购编号	产品代码	重量 KG.
1	450mm (18") Y-Type™ 固定杆	YTP-18/450	79587	9.2
	600mm (24") Y-Type 固定杆	YTP-24/600	79588	10.3
	750mm (30") Y-Type 固定杆	YTP-30/750	79589	11.4
	900mm (36") Y-Type 固定杆	YTP-36/900	79590	12.6
	1050mm (42") Y-Type 固定杆	YTP-42/1050	79591	13.7
	1200mm (48") Y-Type 固定杆	YTP-48/1200	79592	14.8
2	450mm (18") Y-Type 刀架角	YTA-18/450	79593	2.6
	600mm (24") Y-Type 刀架角	YTA-24/600	79594	3.3
	750mm (30") Y-Type 刀架角	YTA-30/750	79595	4.0
	900mm (36") Y-Type 刀架角	YTA-36/900	79596	4.7
	1050mm (42") Y-Type 刀架角	YTA-42/1050	79597	5.4
	1200mm (48") Y-Type 刀架角	YTA-48/1200	79598	6.2
3	Y-Type 角夹* (2 个夹子)	YTAC	79623	1.0

*包含硬件
订货至交货的时间: 1 个工作日

备用刮刀/刮刀架

编号	说明	订购编号	产品代码	重量 KG.
4	Y-Type 紫色聚氨酯刮刀 (单个)	YT-P	79573	0.5
5	450mm (18") Y-Type 紫色刮刀架	YCART-18/450-P	79617	6.0
	600mm (24") Y-Type 紫色刮刀架	YCART-24/600-P	79618	7.8
	750mm (30") Y-Type 紫色刮刀架	YCART-30/750-P	79619	9.6
	900mm (36") Y-Type 紫色刮刀架	YCART-36/900-P	79620	11.4
	1050mm (42") Y-Type 紫色刮刀架	YCART-42/1050-P	79621	13.2
	1200mm (48") Y-Type 紫色刮刀架	YCART-48/1200-P	79622	15.0
6	Y-Type 白色聚氨酯刮刀 (单个)	YT-W	79572	0.5
7	450mm (18") Y-Type 白色刮刀架	YCART-18/450-W	79611	6.0
	600mm (24") Y-Type 白色刮刀架	YCART-24/600-W	79612	7.8
	750mm (30") Y-Type 白色刮刀架	YCART-30/750-W	79613	9.6
	900mm (36") Y-Type 白色刮刀架	YCART-36/900-W	79614	11.4
	1050mm (42") Y-Type 白色刮刀架	YCART-42/1050-W	79615	13.2
	48" (1200mm) Y-Type 白色刮刀架	YCART-48/1200-W	79616	15.0
8	Y-Type 碳化钨刮刀 (单个)	YT-C	79574	0.5
9	450mm (18") Y-Type 碳化钨刮刀架	YCART-18/450-TC	79811	5.7
	600mm (24") Y-Type 碳化钨刮刀架	YCART-24/600-TC	79812	7.5
	750mm (30") Y-Type 碳化钨刮刀架	YCART-30/750-TC	79813	9.3
	900mm (36") Y-Type 碳化钨刮刀架	YCART-36/900-TC	79814	11.0
	1050mm (42") Y-Type 碳化钨刮刀架	YCART-42/1050-TC	79815	12.7
	1200mm (48") Y-Type 碳化钨刮刀架	YCART-48/1200-TC	79816	14.5
10	安装套件* (包括安装架、锁定块和调节架 套件各 2 个)	EZS2MKM	73025	14.3

包含硬件。
订货至交货的时间: 1 个工作日

不同清扫器尺寸所需的刮刀数量

mm	450	600	750	900	1050	1200
in.	18	24	30	36	42	48
所需的刮刀数量	6	8	10	12	14	16

第 10 部分 - 其他 Flexco 输送机产品

Flexco® 提供多种输送机产品，可帮助您的输送机更有效和更安全地运行。这些组件可解决常见的输送机问题，提高生产率。

下面对其中的几种组件产品进行了简要介绍：

EZP1 一级清扫器



- 已获专利的 ConShear™ 刮刀可根据其磨损情况修复清洁边缘
- Visual Tension Check™ 可将刮刀张力调整到最佳状态且方便重新调整
- 快速而简单的单销钉刮刀更换
- Material Path Option™ 可达到最高清扫效率并减少维护作业

Flexco 滑床和缓冲床



- 调整槽型角，以便轻松安装和调整
- 耐磨的 UHMW 用于密封物料装载区
- 提供轻型和中型设计，以满足您的应用

检查门



- 有多种门尺寸，可用于各种应用。
- 安装板和卸料槽壁之间有防尘硅胶密封。
- 锁门能够调整门密封的强度。
- 可选的螺栓穿销屏幕能让您进行安全检查，无需让授权的工作人员进入卸料槽。

PT Smart™ 输送带纠偏器



- 已获专利的“旋转和倾斜”设计可获得最佳调整效果
- 两侧各有两个传感器托辊，可将输送带损坏降至最低
- 枢轴点可确保不会卡死
- 简单的支架和组件结构能确保安装快速、简单

Flexco 专用输送带清扫器



- “有限空间”清扫器，适用于空间有限的输送机应用
- 高温清扫器，适用于非常高热的应用条件
- 橡胶指状清扫器，适用于人字形和棱条输送带
- 多种不锈钢清扫器样式，适用于腐蚀性应用

输送带空段清扫器



- 尾部滚筒的输送带清扫器
- 独特的刮刀设计可快速将碎屑清扫出输送带
- 经济且易于维修
- 提供 V 型或斜式两种型号

Flexco 愿景

通过向我们全球的客户提供优质的服务和不断创新，
成为带式输送系统生产效率最大化的领导者。

上海市松江区新润路388号17幢（邮编：201612）
电话：0086-21-33528388 • 传真：0086-21-33528058 • 电子邮件：chinasales@flexco.com
客服热线：400 820 6896

请访问 www.flexco.com 网站，了解 Flexco 其他分公司和产品。

©2016 Flexible Steel Lacing Company. 05/04/16. For reorder: X3984

