

# FMS 二级清扫器

## 拥有可靠清扫性能的高性价比清扫器

FMS 二级输送带清扫器配有碳化钨刮刀、自调式弹簧张紧装置和独特的刀架，独立刀架保证每个刀头与皮带良好接触。该清扫器简单耐用、价格实惠且清扫性能优异。

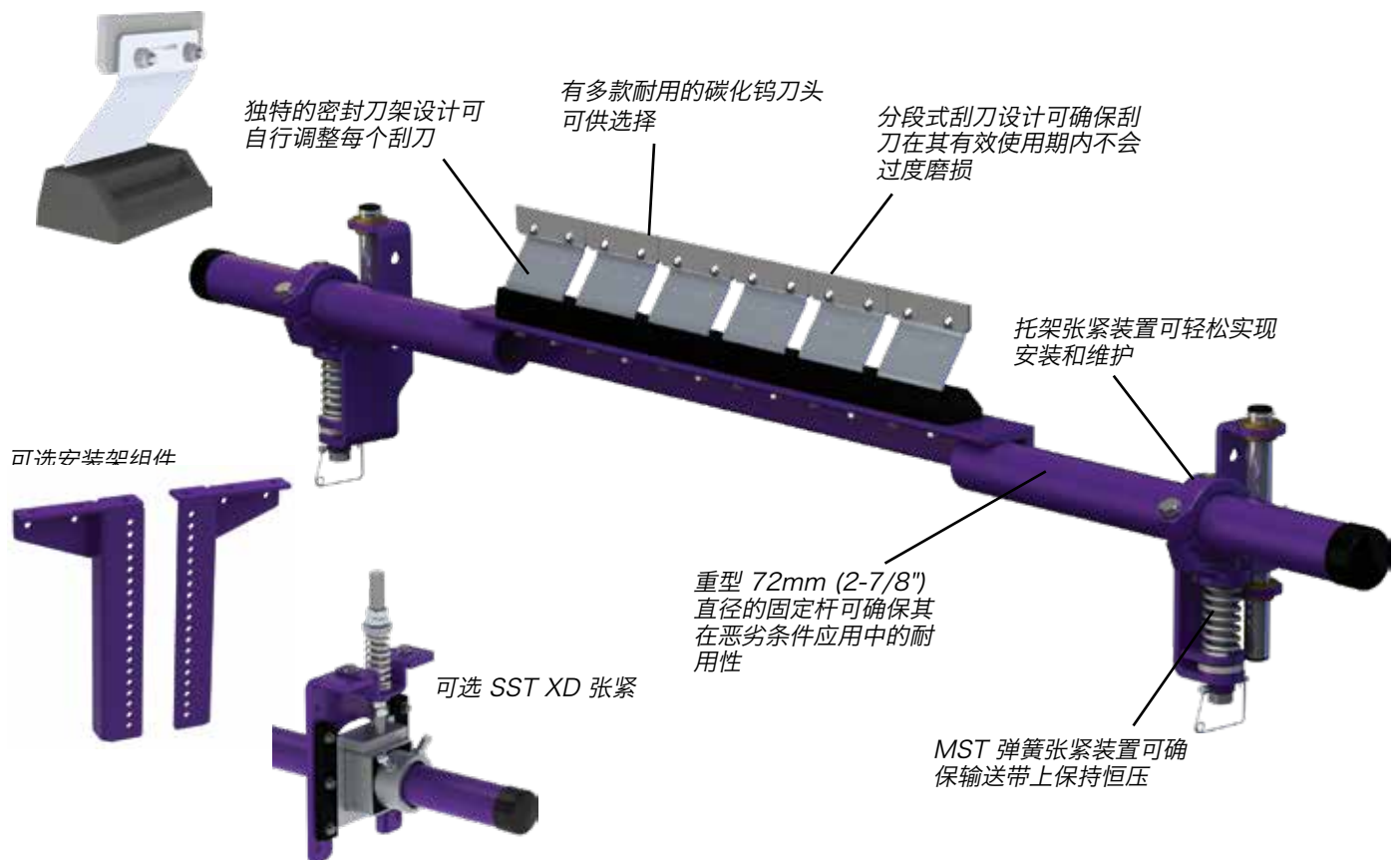

### 特点与优势

- 专为矿用输送机而造。FMS 由重型钢制成且带有抗腐蚀粉末涂层，可用于宽度尺寸在 450 至 1800mm (18" 至 72") 范围内的输送带。可按客户要求提供更多尺寸。
- 适用于速度最高达 5 m/s (1000 fpm) 的输送带。
- 配有紧凑型弹簧张紧装置。利用 MST 张紧装置可使输送带上保持恒压。
- 金属刮刀清扫效率高。150mm (6") 宽的金属刮刀边缘薄而坚硬，其清扫效率高且使用寿命长。
- 适用于 Flexco 机械接头。C 型碳化钨刮刀刀头耐冲击，由于配有弹簧刀架，刀头可在不干扰清扫的同时轻松通过机械接头，不会造成损坏。V 型刀头仅适用于硫化输送带。
- 终极清扫系统。FMS 结合 MSP 或 MMP 一级清扫器使用时，系统可为恶劣条件应用提供出色的清扫能力。

# FMS 二级清扫器

## 技术参数和选型指导

### 输送带最大速度

5 m/s (1000 FPM)

### 额定温度

-35° C 至 148° C (-30° F 至 300° F)

### 刮刀可用耐磨长度

9 mm (3/8")

### 适用输送带带宽范围

450 至 1800 mm (18" 至 72")

### 刮刀材料

耐冲击、经久耐用的碳化钨（机械带扣使用 C 型刀头，硫化输送带使用 V 型刀头）

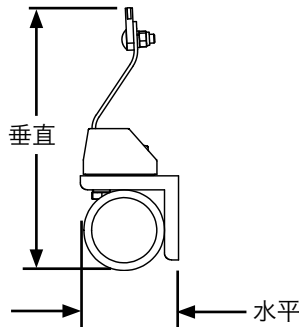

所需的水平间距  
89 mm (3-1/2")

所需的垂直间距  
254 mm (10")

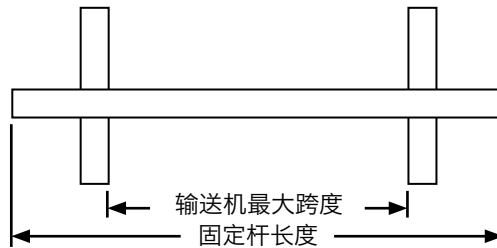

固定杆长度  
输送带带宽 +  
1350 mm (54")

输送机最大跨度  
输送带带宽 +  
1100 mm (44")

## 订购信息

MST 张紧 / C-Tip			
输送带带宽		清扫器整机	
mm	in.	订购编号	产品编码
450	18	FMS-18	79637
600	24	FMS-24	79638
750	30	FMS-30	79639
900	36	FMS-36	79640
1050	42	FMS-42	79641
1200	48	FMS-48	79642
1350	54	FMS-54	79643
1500	60	FMS-60	79644
1800	72	FMS-72	79645

订货至交货的时间：1 个工作日

MST 张紧 / V-Tip			
输送带带宽		清扫器整机	
mm	in.	订购编号	产品编码
450	18	FMS-18V	79646
600	24	FMS-24V	79647
750	30	FMS-30V	79648
900	36	FMS-36V	79649
1050	42	FMS-42V	79650
1200	48	FMS-48V	79651
1350	54	FMS-54V	79652
1500	60	FMS-60V	79653
1800	72	FMS-72V	79654

订货至交货的时间：1 个工作日

SST XD 张紧 / C-Tip			
输送带带宽		清扫器整机	
mm	in.	订购编号	产品编码
450	18	FMS-18-SSTXD	92185
600	24	FMS-24-SSTXD	92186
750	30	FMS-30-SSTXD	92187
900	36	FMS-36-SSTXD	92188
1050	42	FMS-42-SSTXD	92189
1200	48	FMS-48-SSTXD	92190
1350	54	FMS-54-SSTXD	92191
1500	60	FMS-60-SSTXD	92192
1800	72	FMS-72-SSTXD	92193

订货至交货的时间：1 个工作日

SST XD 张紧 / V-Tip			
输送带带宽		清扫器整机	
mm	in.	订购编号	产品编码
450	18	FMS-18V-SSTXD	92194
600	24	FMS-24V-SSTXD	92195
750	30	FMS-30V-SSTXD	92196
900	36	FMS-36V-SSTXD	92197
1050	42	FMS-42V-SSTXD	92198
1200	48	FMS-48V-SSTXD	92199
1350	54	FMS-54V-SSTXD	92200
1500	60	FMS-60V-SSTXD	92201
1800	72	FMS-72V-SSTXD	92202

订货至交货的时间：1 个工作日

更换刀头	
订购编号	产品编码
ICT6 (C 型刀头)	74535
RSA150 (V 型刀头)	73628

更换刀架	
订购编号	产品编码
FMSC	79699

下安装支架组件	
订购编号	产品编码
MSTDB	79434
SSTSMB	76071
SSTLMB	76072

不同清扫器尺寸所需的刮刀数量									
mm	450	600	750	900	1050	1200	1350	1500	1800
in.	18	24	30	36	42	48	54	60	72
所需的刮刀数量	3	4	5	6	7	8	9	10	12

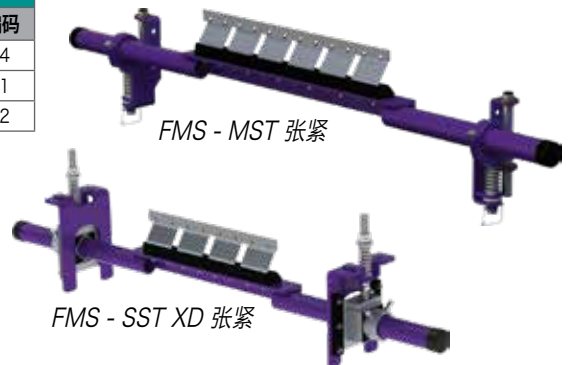

授权经销商：



上海市松江区新润路388号17幢 (邮编：201612)

电话：0086-21-33528388 • 传真：0086-21-33528058 • 电子邮件：chinasales@flexco.com

请访问 [www.flexco.com](http://www.flexco.com) 网站，了解 Flexco 其他分公司和产品。

©2022 Flexible Steel Lacing Company. 12/01/22. 资料编码：X3907

