

# MHP

## 重型一级清扫器

### 为最苛刻的应用提供最佳清扫效果

MHP 重型一级清扫器使用 Flexco 提供的最抗磨损的聚氨酯刮刀，能够用于最恶劣的环境。清扫器提供多种物料路径选项，并配有延长的固定杆，能够满足各种应用需求。大型刮刀具有更长的寿命，使该重型清扫器能够出色地完成工作。

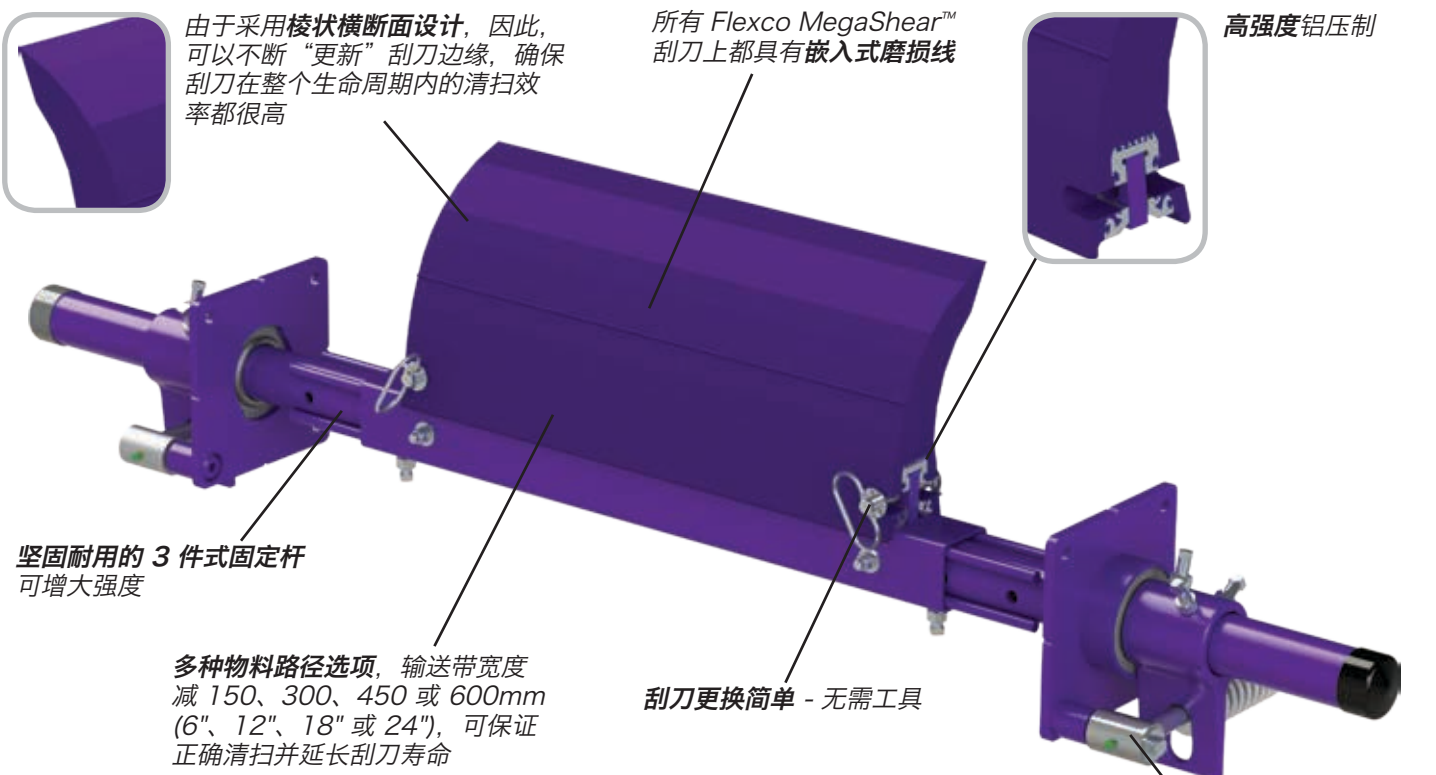

### 特点与优势

- **多功能：**固定杆长度为输送带宽度加 1350mm (54")，可配合不同的输送机或卸料槽挡板宽度。可提供固定杆延长杆来满足增加长度需求。
- **适用于 Flexco 和其它机械接头：**通过接头时，弹簧张紧装置将刮刀快速移离输送带。聚氨酯刮刀可以轻松地滑过接头，不会造成损坏，清扫中断时间也大大缩短。
- **专为矿用输送机而造：**MHP 由重型钢制成，带有防腐的粉末涂层，可用于宽度在 600 至 2400mm (24" 至 96") 范围内的输送带。可按客户要求提供特殊尺寸。
- **构建完整清扫系统：**与我们的 MHS 二级清扫器结合使用时，所构成的系统可提供最大清扫能力。如果存在多余水分，可以添加 MDWS DryWipe。

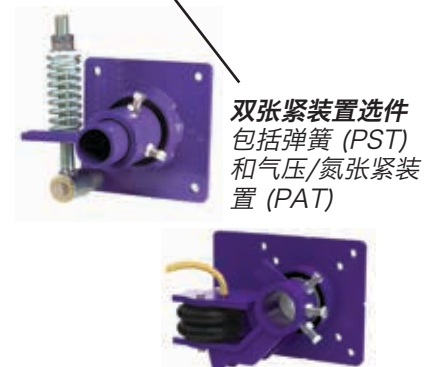

# MHP 重型一级清扫器

## 技术参数和选择指导

- 输送带最大速度  
7.5 m/s (1500 FPM)
- 额定温度  
-35° C 到 82° C  
(-30° F 到 180° F)
- 滚筒最小直径  
500 mm (20")
- 刮刀高度 306 mm (12.25")
- 可用刮刀磨损长度  
200 mm (8")
- 刮刀材料  
聚氨酯, 硬度 90 (专有材料,  
极佳的耐磨性且使用寿命长)
- 适用的输送带宽度  
600 到 2400mm  
(24" 到 96")

- CEMA 清扫器等级  
5级
- 所需水平间距  
200mm (8")
- 所需垂直间距  
488mm (19.5")

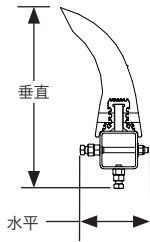

- 固定杆长度  
清扫器尺寸 + 1350mm (54")
- 输送机最大跨度  
清扫器尺寸 + 1050mm (42")

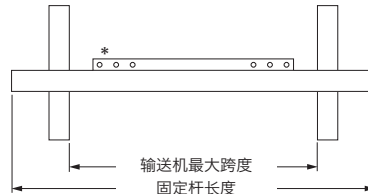

### 固定杆位置规格

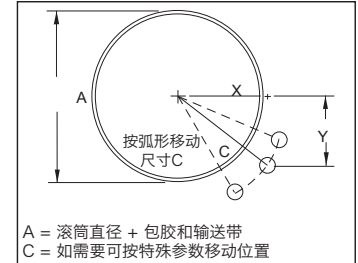

A = 滚筒直径 + 包胶和输送带  
C = 如需要可按特殊参数移动位置

### 固定杆位置数据表

A	X	Y	C
500	250	365	442
600	300	365	472
700	350	365	506
800	400	365	542
900	450	365	579
1000	500	365	619
1100	550	365	660
1200	600	365	702
1300	657	365	752
1400	713	365	801
1500	769	365	851
1600	826	365	903
1700	879	365	951
1800	932	365	1001
1900	985	365	1050
2000	1038	365	1100
2100	1090	365	1150

滚筒直径范围请见安装说明。

订购信息							
MHP 一级清扫器 - 输送带宽度减 150mm (6")							
输送带宽度		刮刀宽度		配置弹簧张紧		配置便携式气压张紧	
mm	in.	mm	in.	订购编号	项目代码	订购编号	项目代码
600	24	450	18	MHP-624	77703	MHP-624P	78599
750	30	600	24	MHP-630	77704	MHP-630P	78600
900	36	750	30	MHP-636	77705	MHP-636P	78601
1050	42	900	36	MHP-642	77706	MHP-642P	78602
1200	48	1050	42	MHP-648	77707	MHP-648P	78603
1350	54	1200	48	MHP-654	77708	MHP-654P	78604
1500	60	1350	54	MHP-660	77709	MHP-660P	78605
1800	72	1650	66	MHP-672	77710	MHP-672P	78606
2100	84	1950	78	MHP-684	77711	MHP-684P	78607
2400	96	2250	90	MHP-696	77712	MHP-696P	78608
MHP 一级清扫器 - 输送带宽度减 300mm (12")							
750	30	450	18	MHP-1230	77713	MHP-1230P	78609
900	36	600	24	MHP-1236	77714	MHP-1236P	78610
1050	42	750	30	MHP-1242	77715	MHP-1242P	78611
1200	48	900	36	MHP-1248	77716	MHP-1248P	78612
1350	54	1050	42	MHP-1254	77717	MHP-1254P	78613
1500	60	1200	48	MHP-1260	77718	MHP-1260P	78614
1800	72	1500	60	MHP-1272	77719	MHP-1272P	78615
2100	84	1800	72	MHP-1284	77720	MHP-1284P	78616
2400	96	2100	84	MHP-1296	77721	MHP-1296P	78617
MHP 一级清扫器 - 输送带宽度减 450mm (18")							
900	36	450	18	MHP-1836	78591	MHP-1836P	78618
1050	42	600	24	MHP-1842	78592	MHP-1842P	78619
1200	48	750	30	MHP-1848	78593	MHP-1848P	78620
1350	54	900	36	MHP-1854	78594	MHP-1854P	78621
1500	60	1050	42	MHP-1860	78595	MHP-1860P	78622
1800	72	1350	54	MHP-1872	78596	MHP-1872P	78623
2100	84	1650	66	MHP-1884	78597	MHP-1884P	78624
2400	96	1950	78	MHP-1896	78598	MHP-1896P	78625

订购信息			
MegaShear™ 备件刮刀			
刮刀宽度		订购编号	项目代码
mm	in.		
450	18	MRB-18	77531
600	24	MRB-24	77532
750	30	MRB-30	77533
900	36	MRB-36	77534
1050	42	MRB-42	77535
1200	48	MRB-48	77536
1350	54	MRB-54	77537
1500	60	MRB-60	77538
1650	66	MRB-66	77539
1800	72	MRB-72	77540
1950	78	MRB-78	77541
2100	84	MRB-84	77542
2250	90	MRB-90	77543

可根据客户需求提供其它尺寸的刮刀。

MHP 一级清扫器 - 输送带宽度减 600mm (24")							
输送带宽度		刮刀宽度		配置弹簧张紧		配置便携式气压张紧	
mm	in.	mm	in.	订购编号	项目代码	订购编号	项目代码
1050	42	450	18	MHP-2442	78669	MHP-2442P	78676
1200	48	600	24	MHP-2448	78670	MHP-2448P	78677
1350	54	750	30	MHP-2454	78671	MHP-2454P	78678
1500	60	900	36	MHP-2460	78672	MHP-2460P	78679
1800	72	1200	48	MHP-2472	78673	MHP-2472P	78680
2100	84	1500	60	MHP-2484	78674	MHP-2484P	78681
2400	96	1800	72	MHP-2496	78675	MHP-2496P	78682

可选配 PAT 张紧器

授权经销商:

上海市松江区新润路388号17幢 (邮编: 201612)  
电话: 0086-21-33528388 • 传真: 0086-21-33528058 • 电子邮件: chinasales@flexco.com  
客服热线: 400 820 6896

请访问 [www.flexco.com](http://www.flexco.com) 网站, 了解 Flexco 其他分公司和产品。

©2019 Flexible Steel Lacing Company. 06/25/19. For reorder: X3534

