

Aero[®] 落地式机座 安全与操作手册

制造车间中的拼接热压机效率



警告

如果未能正确或安全使用本工具，可能会造成严重的人身伤害！本手册包含重要的产品功能与安全信息。在操作本工具之前，务必认真阅读并理解本手册内容。应确保本工具的其他用户和所有者可以随时翻阅本手册。请将此手册存放于安全的地方。

目录

Aero® 热压机落地式机座主要组件	3
描述	4
规格	4
一般安全守则	5
Aero Stand™ 组装	7
将 Aero® 热压机安装到 Aero 热压机落地式机座中	15
Aero® 热压机落地式机座的操作	17
将 Aero® 热压机从 Aero 落地式机座中卸除	18
保修	19

免责声明 Aero 落地式机座已经过 Aero 900、Aero 1200 和 Aero 1500 机型的成功测试。仅适用于由 Flexco 生产的拼接热压机的三种固定机型。

Aero® 热压机落地式机座主要组件

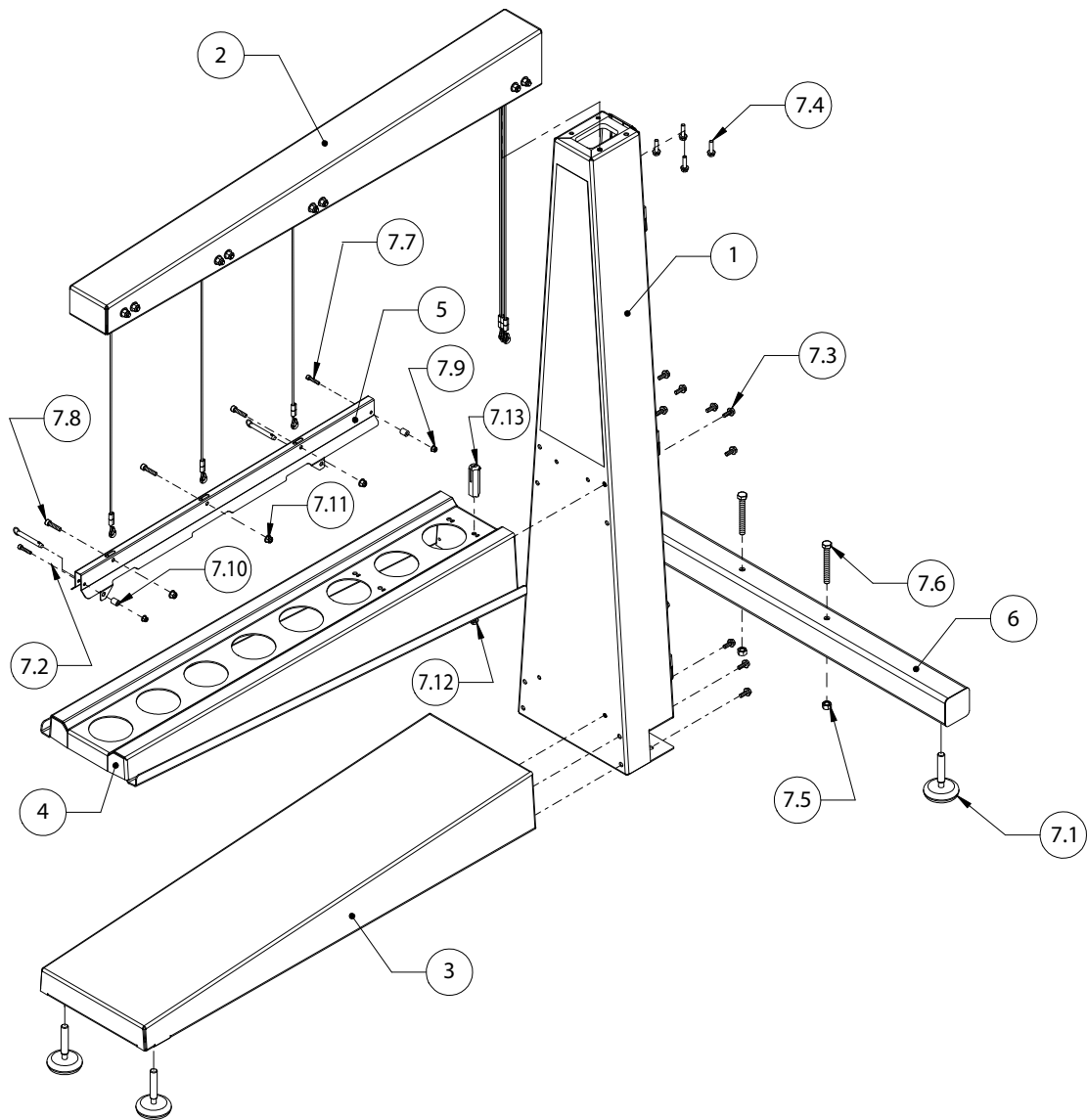

编号	项目号	说明	数量	编号	项目号	说明	数量
1	08309	AERO STAND 柱形组件	1	7.5	G1726	HEX NUT M12 × 1.75 ZN	2
2	08307	AERO STAND 梁组件	1	7.6	G2027	HFBOLT M12 × 100 ZN	2
3	08313	AERO STAND 底座	1	7.7	G2037	螺钉 SHCS M6 × 30 ZN	2
4	08312	AERO STAND 托架	1	7.8	G2036	螺钉 SHCS M8 × 35 ZN	3
5	08326	举升接口	1	7.9	G2039	螺母 NYLOK FLNG M6 ZN	2
6	Q1786	AERO STAND 侧撑	1	7.10	G2040	垫片 6 MM × 16 MM ZN	2
7.1	Q1753	调平脚	4	7.11	G2038	螺母 NYLOK FLNG M8 ZN	3
7.2	G2041	插梢 9.5 MM × 60 MM ZN	2	7.12	G2050	六角法兰面螺钉 M10 × 20 ZN	1
7.3	G1991	M8 × 1.25 × 20 HHCS FLNG ZN	12	7.13	08320	AERO STAND 定位柱	1
7.4	G2026	六角法兰面螺钉 M8 × 30 ZN	4				

说明

使用 Aero® 热压机落地式机座，就可以使用 Flexco 的高品质 Novitool® 产品。精心研发制造的机器为您提供最优质的传输带制造。使用 Aero Stand 可以方便地固定 Aero 900、1200 或 1500 热压机进行生产，方便省时。

该落地式机座使用重型金属板材制造，以确保在持续使用热压机时也能稳固。该设计可以让 Aero 热压

机快速方便地安装上去。Aero 的下方横梁固定在热压机落地式机座的固定支架上。上方横梁使用线缆接口连接至热压机。一个人即可方便地操作，其中热压机的上半部移动需要使用配重块。

Aero 落地式机座有两种机型。落地式机座包含一个控制电缆，用于升高上方横梁，不需要将两个热压机横梁都断电。

规格

Aero Stand 订购信息		
项目号	08080	08114
说明	AERO-STAND-CW	AERO-STAND-CW-UMCABLE
规格 (组装)	1399 × 1116 × 1854 mm (55" × 44" × 73")	1399 × 1116 × 1854 mm (55" × 44" × 73")
规格 (工作)	1583-1883 × 1116 × 1854 mm (62-74" × 44" × 73")	1583-1883 × 1116 × 1854 mm (62-74" × 44" × 73")
装运重量	139 kg (306 lbs)	141 kg (311 lbs)
特点	NA	控制电缆延长线

Aero 热压机落地式机座的铭牌位于柱形组件门内。

组装 Aero 落地式机座所需的工具

- 13、15 和 19 mm 扳手
- 可调节扳手
- 5 和 6 mm 六角扳手

一般安全守则 - 请保存好这些说明书 -

警告词：

“危险”表示一种紧迫的危险状况，如果未能避开，将会导致严重乃至致命的人身伤害。此警告词仅能用于最极端的情况。

“警告”表示一种潜在的危险状况，如果未能避开，可能会导致严重乃至致命的人身伤害。

“注意”表示一种潜在的危险状况，如果未能避开，可能会导致轻度或中度人身伤害。该警告词也可以用于警告不安全操作。

安全标志



此国际安全标志用于确定、唤起人们对特定安全事项的注意。

安全信息

为避免严重的人身伤害或财产损失，请仔细阅读并理解下列安全注意事项。

1.工作区

▲注意

请保持工作区干净明亮。杂乱昏暗的工作台容易引发事故。

2.个人安全

▲注意

使用安全设备。一定要佩戴防护眼罩。必须根据实际情况使用防尘面具、防滑安全靴、安全帽或听力保护用品。

千万不要更改或移除安全设备。

▲警告

保持警惕，注意手上的工作和操作常识。请不要在疲劳或在毒品、酒精、药物的影响下使用工具。使用工具时，一时的疏忽可能导致严重的人身伤害。

注意着装。不要穿宽松衣服或佩带珠宝。束好长发。注意不要使头发、衣服和手套靠近活动部件。宽松的衣服、珠宝首饰或长头发可能被活动部件卡住。

3.工具的使用与保养

▲注意

检查活动部件是否未对准或被绑住，是否有裂损，或其他可能影响工具使用的问题。若有损坏，请在使用前进行维修。保养不善的工具会导致许多事故。

4. 维护和维修

⚠ 注意

维修工具时，请仅使用原装替换部件。使用未经认证的部件或不遵守维护说明可能会造成受伤的危险。

请不要用溶剂清洗塑料部件。汽油、稀释剂、苯、四氯化碳和酒精等溶剂可能会损坏塑料部件或使之破裂。请不要用此类溶剂清洗这些部件。请用蘸有少许肥皂水的软布擦洗塑料部件并彻底擦干。

⚠ 警告

只有合格的维修人员才能进行工具维护。若由不合格的人员维修或维护，则可能会导致人身伤害。

绝对不能使用有故障或操作异常的工具。若工具操作不正常，例如有奇怪的噪音或好像发生故障，请停止使用并安排维修。

小心维护工具。保持机器部件清洁。经过适当维护的工具不易堵塞物料且易于控制。

5. AERO STAND 安全

⚠ 危险

在 Aero Stand 中使用热压机之前，请阅读并理解 Aero 热压机操作手册。

⚠ 注意

安装和操作时避免挤伤。移动、举升重物和组件时务必小心。

组装时避免出现组件不平衡的情况。

处理、组装或操作 Aero Stand 时请勿使举升线缆折断或打结。

⚠ 警告

组装 Aero Stand 需要两个人。部分过程很难由一人安全完成。

操作前务必保证 Aero 热压机固定在落地式机座中。

安装热压机后请勿移动落地式机座。

请勿超出 Aero Stand 支架的承重能力。Aero Stand 设计仅适用于 Aero 900、1200 和 1500 热压机。

操作落地式机座前确保配重栓牢固安装在正确位置。

使用落地式机座时确保立柱门关闭并锁上。

避免过快升高/降低上方横梁。

Aero Stand 组装

A1

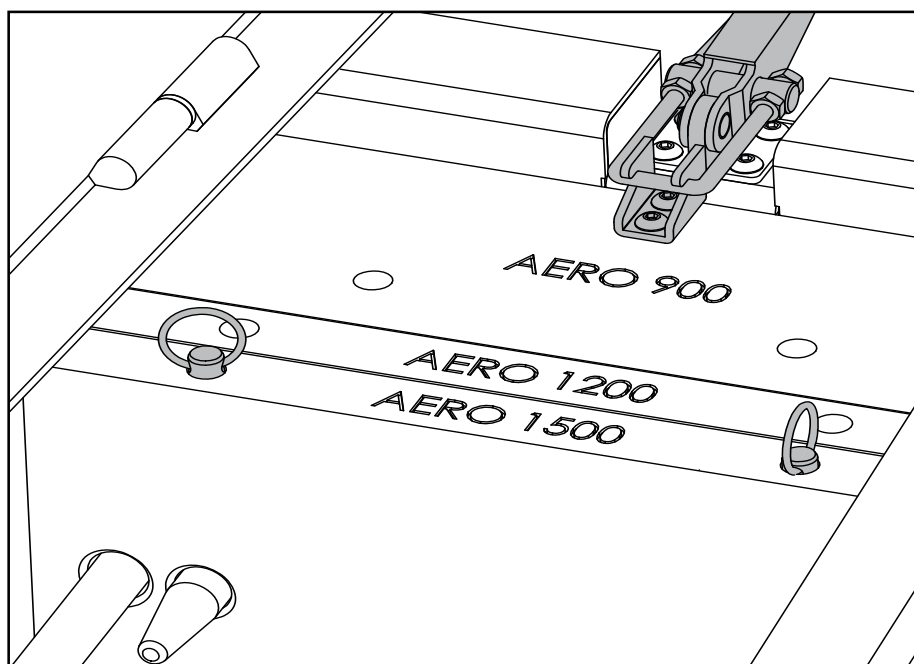

将柱形组件平放在地面，打开门，拆除包装。将配重用的销钉安装在 Aero 1500 上。将三个配重块均移至顶端并用铰接夹固定。确保锁栓与配重块牢固固定。

A2

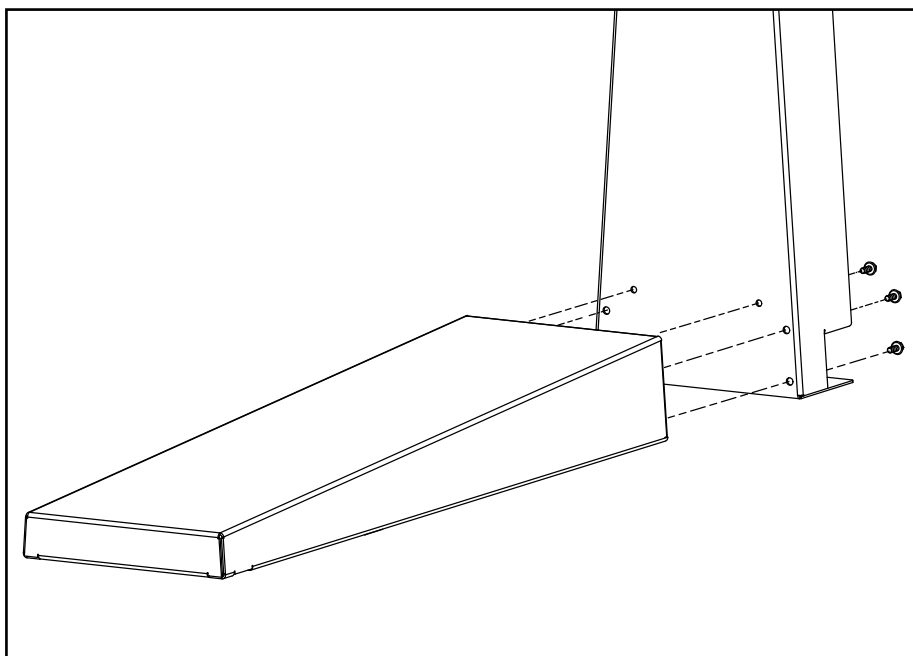

使用 6 个 M8 × 20 mm 螺钉（项目 # 7.3）将基座（项目 # 3）安装到柱形组件（项目 # 1）。注意：先将全部螺钉安装为松动状态，全部安装完后紧固。

Aero Stand 组装

A3

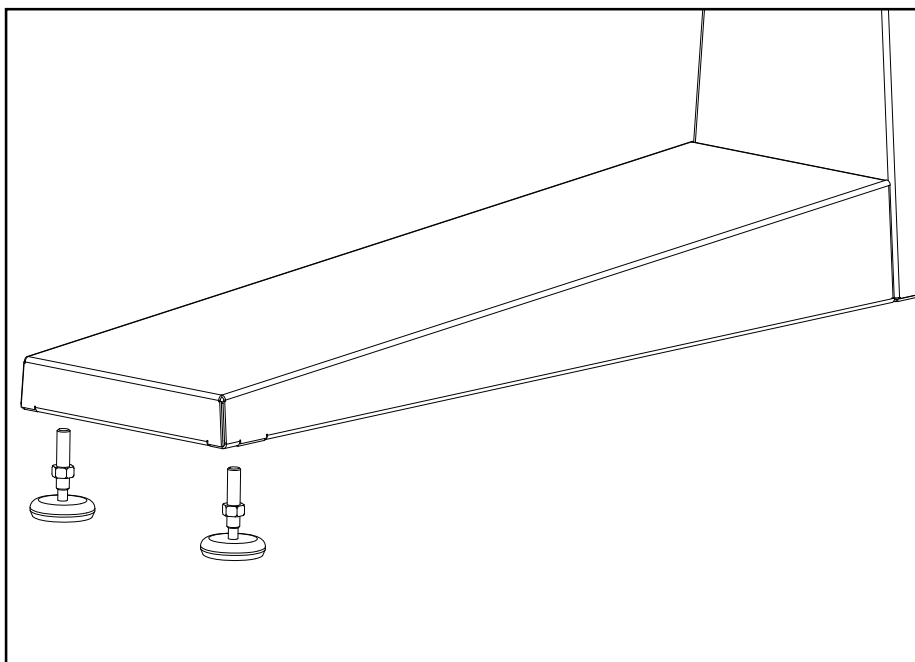

安装前确保止动螺母都安装在调平脚（如图示）的螺纹轴上。安装两个调平脚（项目 # 7.1）至 Aero Stand 基座（项目 # 3）。确保调平脚充分卡入安装位置。

A4

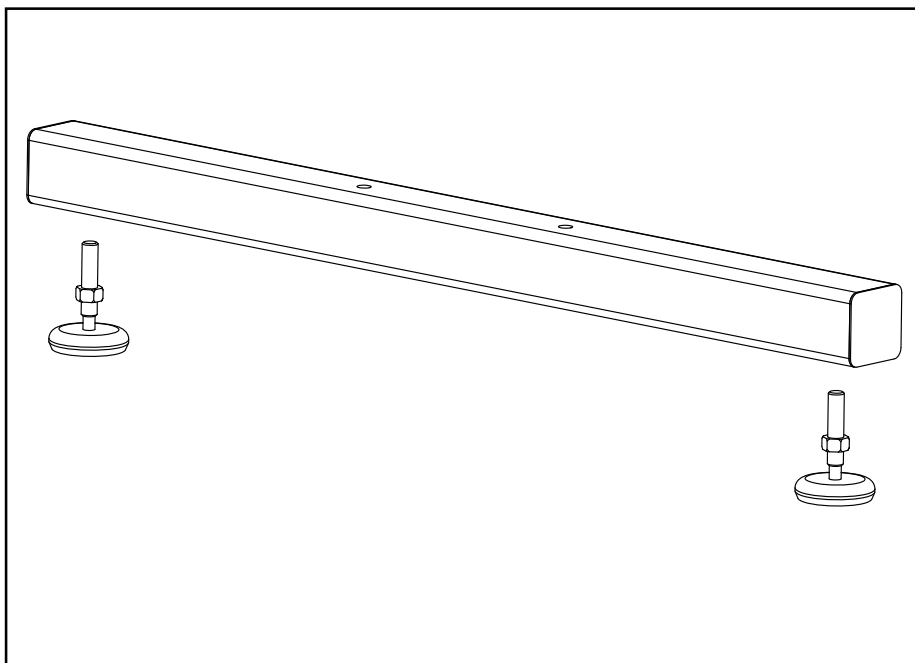

安装前确保止动螺母都安装在调平脚（如图示）的螺纹轴上。安装两个调平脚（项目 # 7.1）至侧撑组件（项目 # 6）。确保调平脚充分卡入安装位置。

Aero Stand 组装

A5

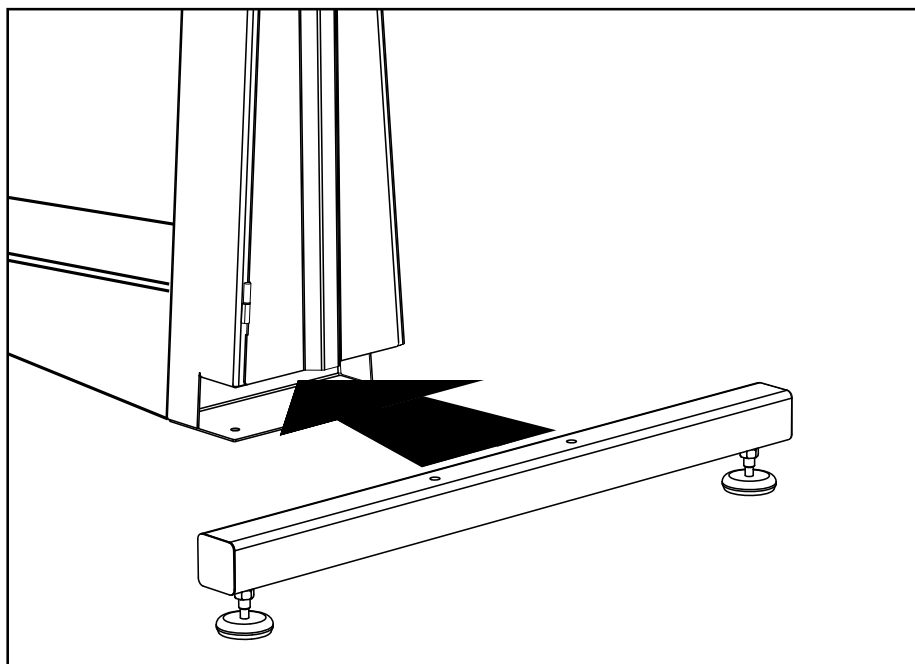

使用两个 M12 × 100 mm 螺栓 (项目 # 7.6) 和两个 M12 螺母 (项目 # 7.5) 将侧撑组件 (项目 # 6) 组装至柱形组件 (项目 # 1)。

A6

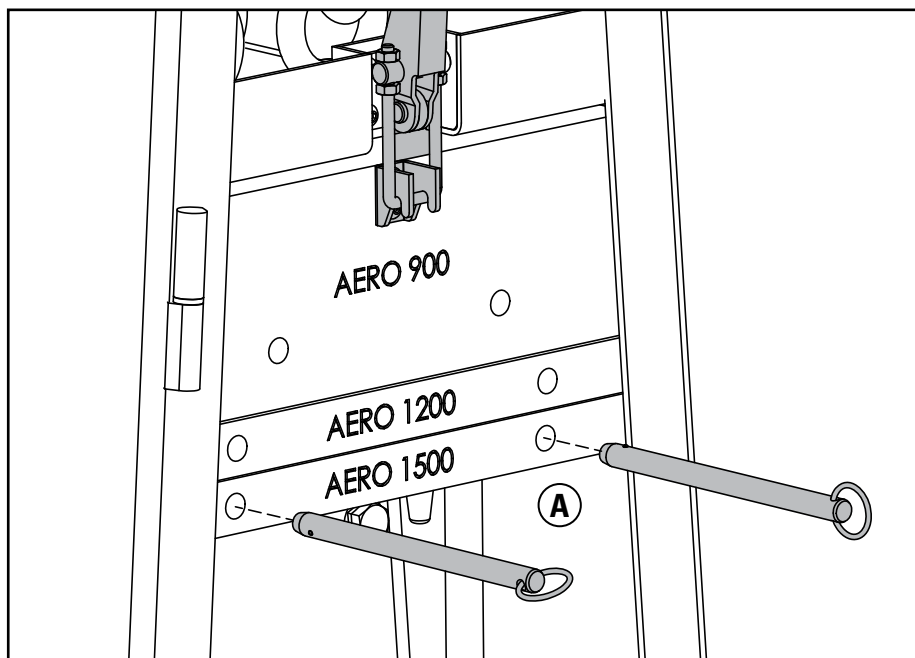

配重锁栓卡入后, 手动支撑配重 (位置 A), 移除销钉并降低配重, 要小心避免夹伤。支撑另一个 (Aero 900) 配重块 (位置 A), 松开配重锁栓并降低 Aero 900 配重块。在配重块路径上避免夹伤!

FLEXCO

Aero Stand 组装

A7

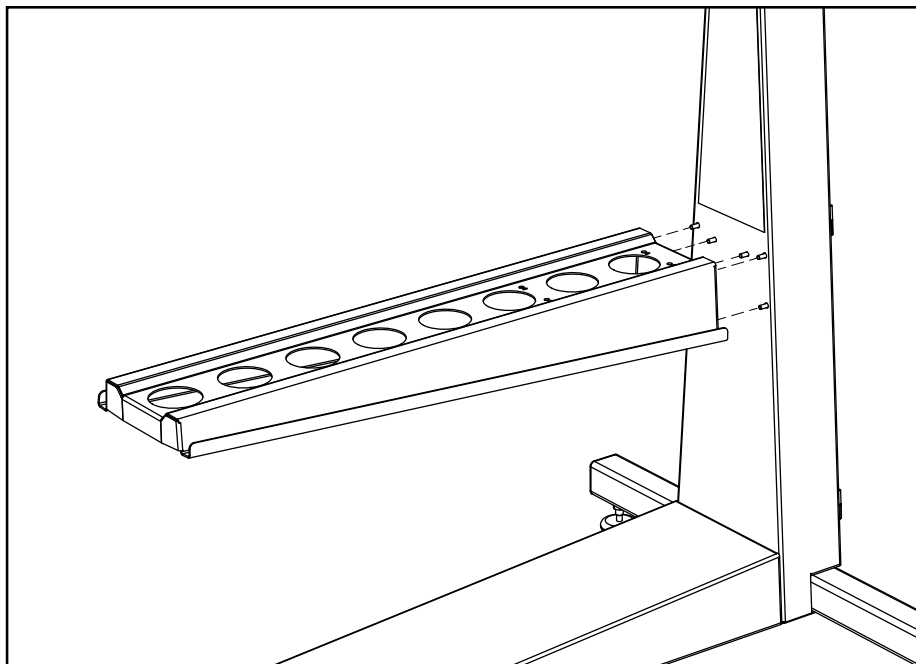

使用 6 个 M8 × 20 mm 螺钉 (项目 # 7.3) 将托架 (项目 # 4) 安装至柱形组件 (项目 # 1) **注意:** 先将全部螺钉安装为松动状态, 全部安装完后紧固。

A8

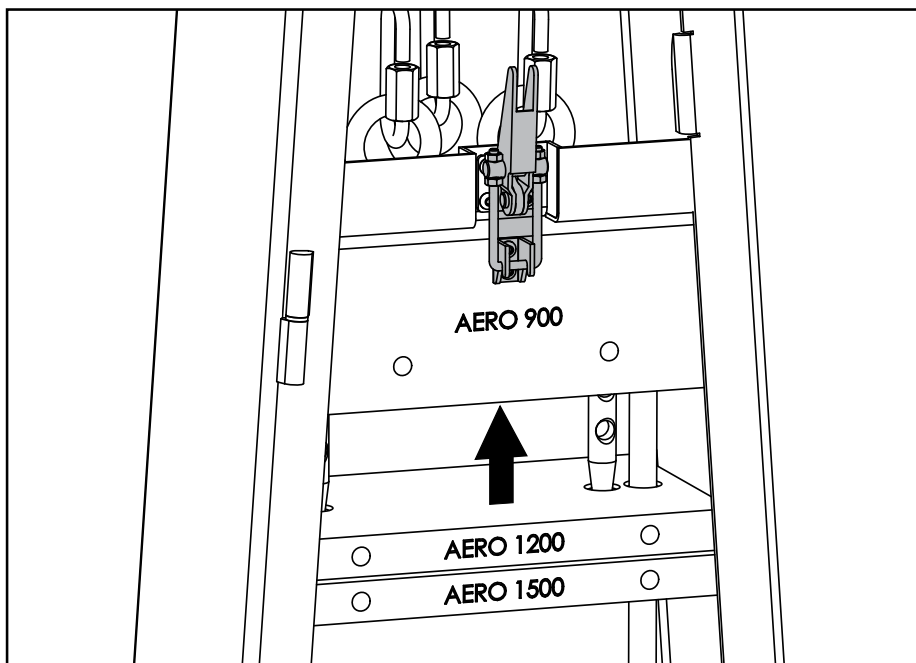

升高 Aero 900 配重块并锁上配重锁栓。升高 Aero 1200 和 1500 配重块并用销钉固定在最高位置。在配重块路径上避免夹伤!

Aero Stand 组装

A9

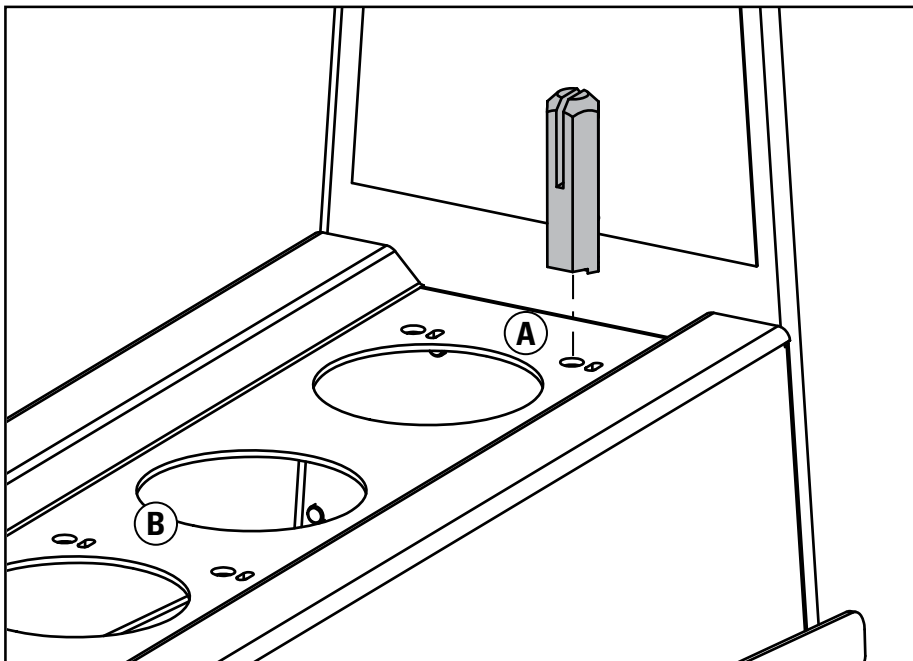

使用 1 个 M10 × 20 mm 螺钉 (项目 # 7.12) 将固定柱 (项目 # 7.13) 安装至托架 (项目 # 4), 从下方插入。位置 A 适用于 Aero 1200 和 1500。位置 B 适用于 Aero 900。固定柱锁定在正确方向。

A10

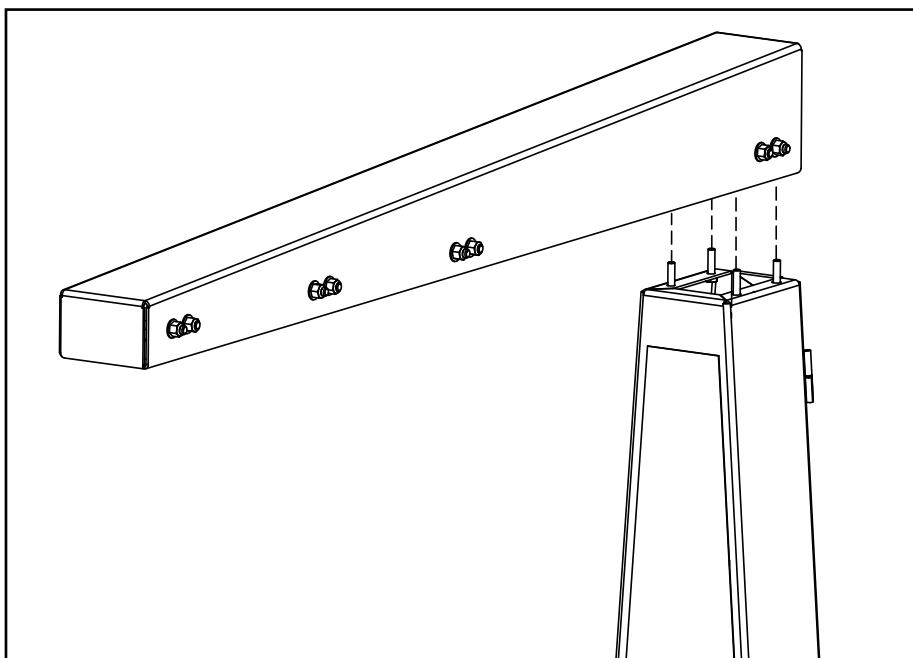

使用 4 个 M8 × 30 mm 螺钉 (项目 # 7.4), 将顶梁组件 (项目 # 2) 安装至柱形组件 (项目 # 1)。注意: 先将全部螺钉安装为松动状态, 全部安装完后紧固。

FLEXCO

Aero Stand 组装

A11

剪断从顶梁组件垂下的束住三根线缆的塑料绳。在柱形组件内部，保证配重块用锁栓固定牢固。

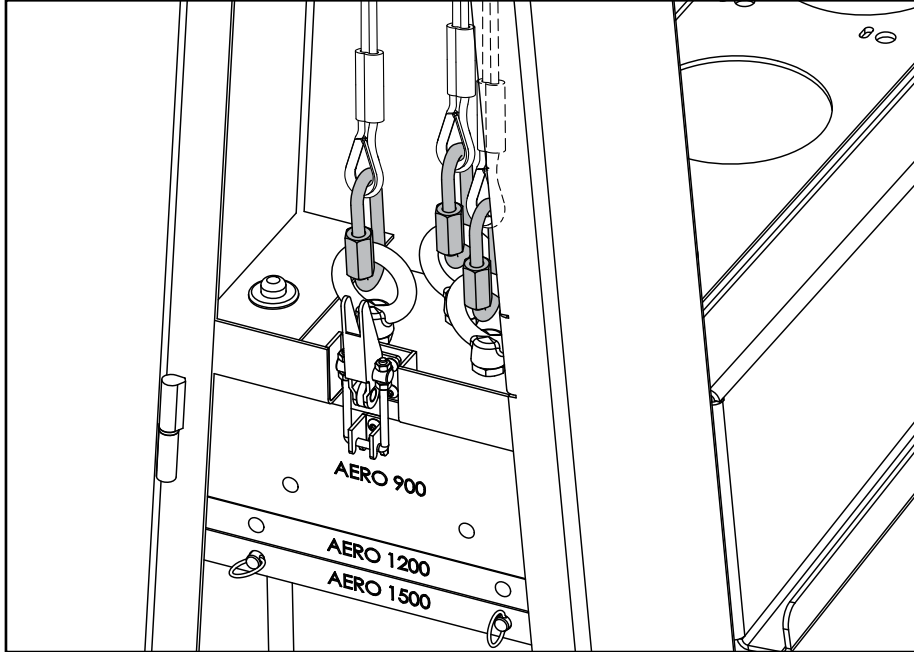

在 Aero Stand 组件的背面从顶梁的滑轮沿着线缆进行正确的定位。使用快速连接夹将线缆固定到配重系统。

通过滑轮中央槽的线缆必须固定至中央连接夹，通过左侧槽的固定至左侧连接夹，通过右侧槽的固定至右侧连接夹。注意线缆不可剪切、折弯或打结。线缆安装好后，确保快速连接螺母均已固定以关闭连接。

切断固定至顶梁组件的三条线缆的扎带，让其自由悬挂。

Aero Stand 组装

A12

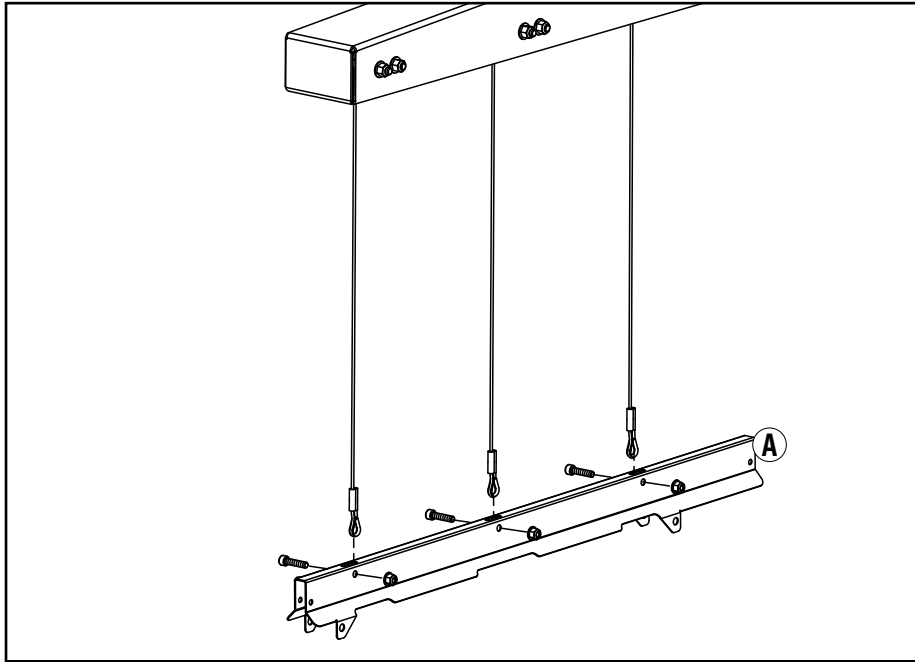

有了延长线 (A) 延长至柱形组件, 使用 3 个 M8 × 35 mm 螺钉 (项目 # 7.8) 和 3 个 M8 螺母 (项目 # 7.11) 安装举升接口 (项目 # 5) 至三根从顶梁组件垂下的线缆。

A13

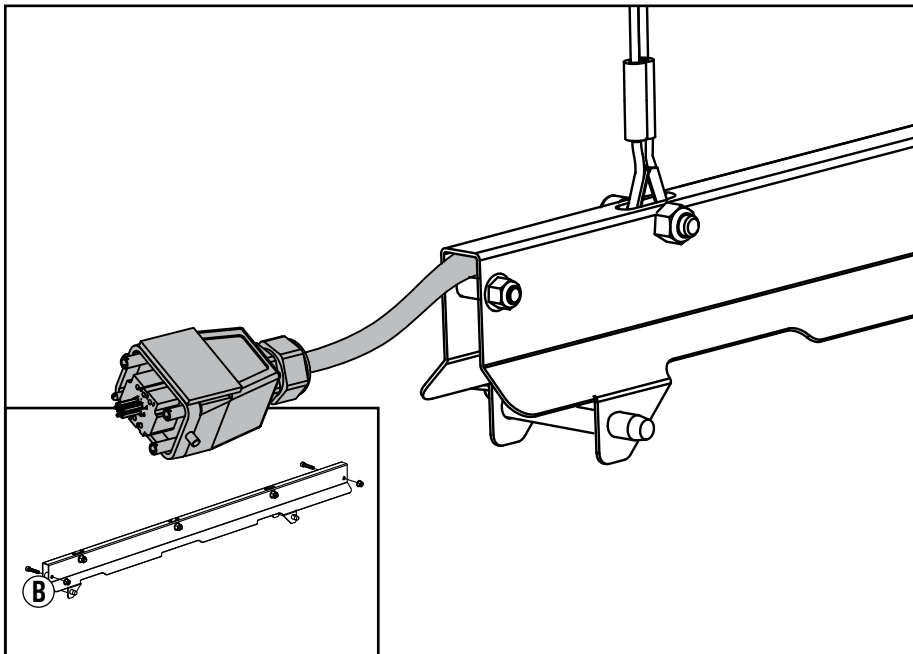

在 Aero Stand 08114 上使用 2 个 M6 × 30 mm 螺钉 (项目 # 7.7)、2 个 M6 螺母 (项目 # 7.9) 和 2 个 6 mm 垫片 (项目 # 7.10) 将控制电缆延长线 (项目 # 08319) 固定在举升接口内, 非锁栓连接器从 B 端伸出。

FLEXCO

A14

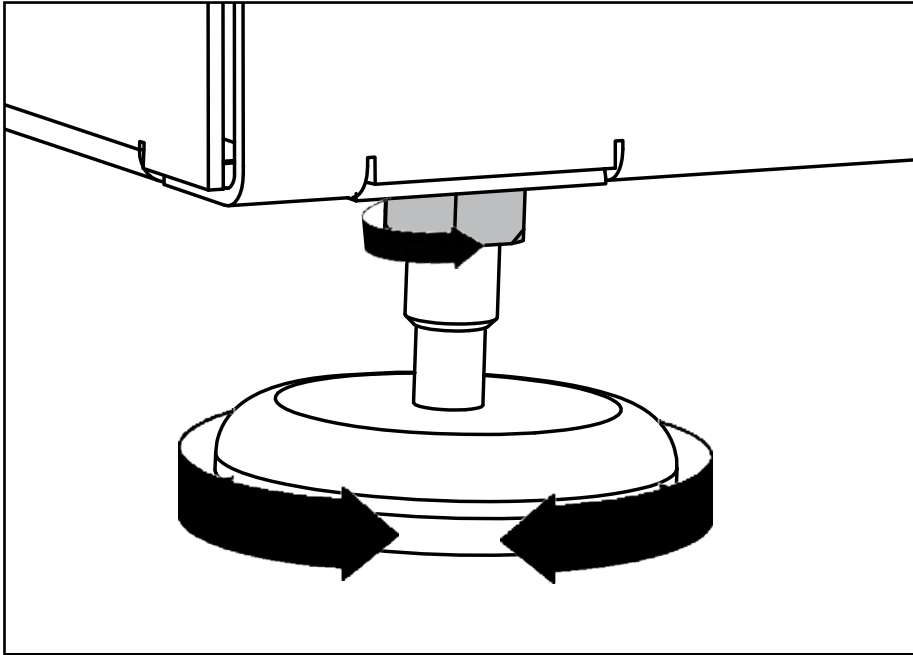

Aero Stand 安装完毕后，必要时旋转调平脚以保证落地式机座呈水平状态。确保调平脚轴与机架完全啮合。将全部调平脚锁紧螺母在机架上紧固。

将 Aero 热压机安装到 Aero 热压机落地式机座中

B1

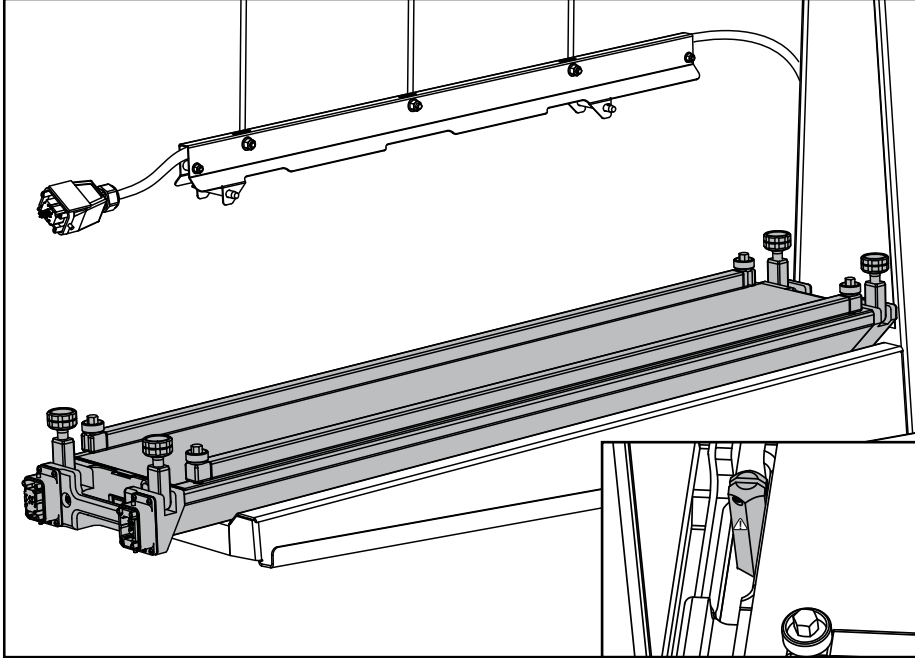

将 Aero 热压机的下梁置于支撑托架中，定位柱从控制端对面的热压机手柄中向上突出。定位立柱接口和热压机时避免挤伤。

B2

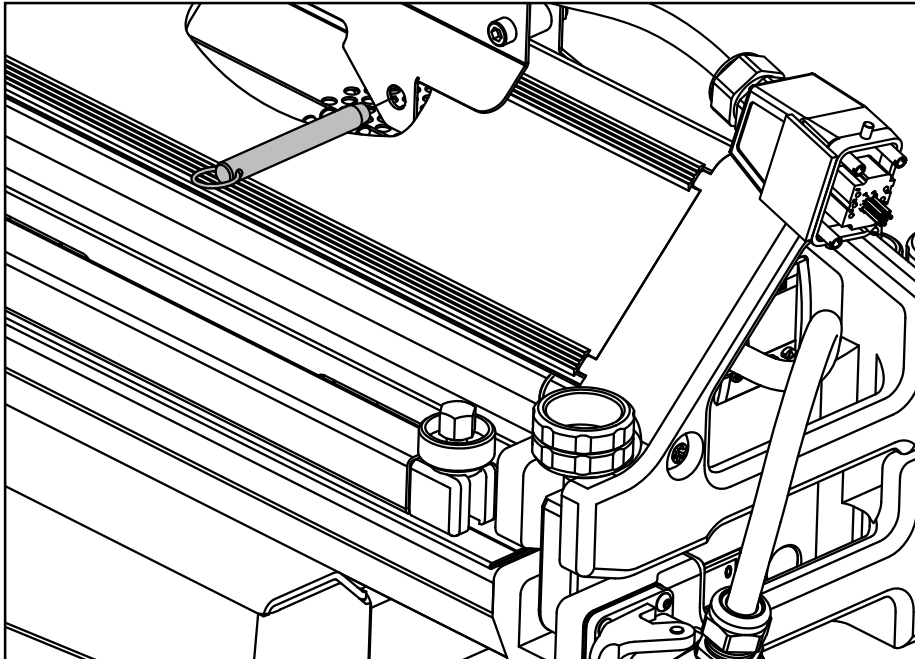

降低 Aero 热压机的上梁至下梁位置。使用定位销（项目 #7.2）连接举升接口至 Aero 热压机上梁顶部。确保热压机在举升线缆下方正中间。

将 Aero 热压机安装到 Aero 热压机落地式机座中

B3

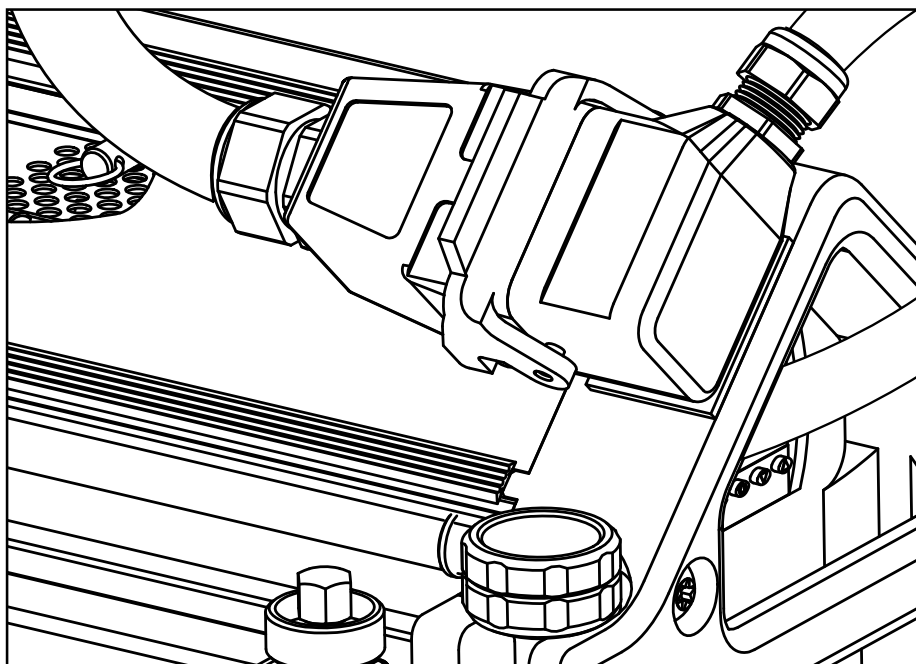

如果使用控制电缆延长线，请用 Velcro 固定带将上梁连接器固定至 Aero 热压机顶部。

B4

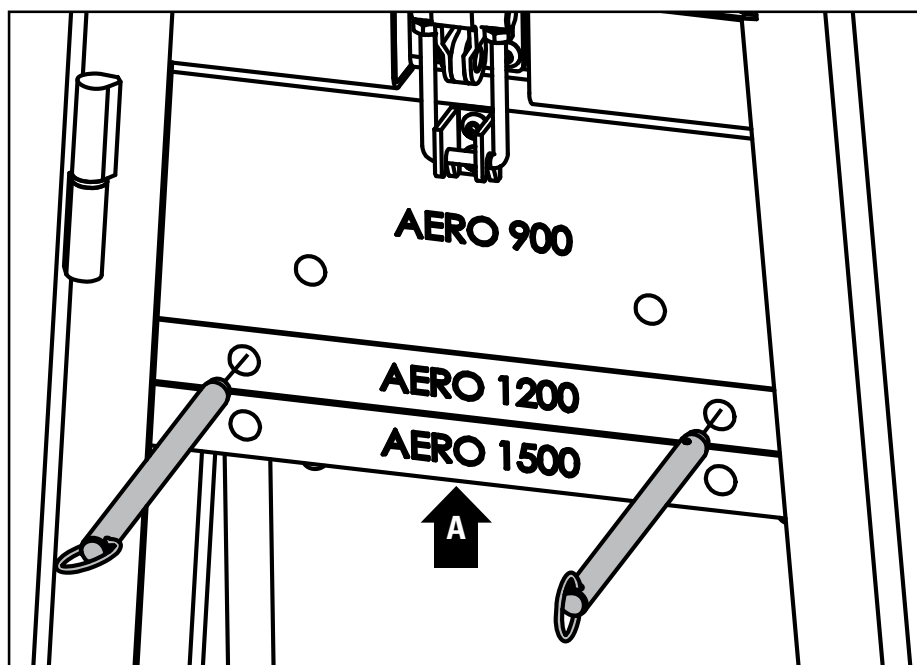

落地式机座中装入 Aero 900 或 1200 时，配重锁栓必须啮合，支撑标记为 AERO 1500 和 1200 的配重（位置 A）。从 Aero 1500 配重块移除销钉，将其安装至与落地式机座中的 Aero 热压机相对应的配重块上。确保配重销钉完全啮合。在配重块路径上避免夹伤！

Aero 压缩机落地式机座的操作

C1

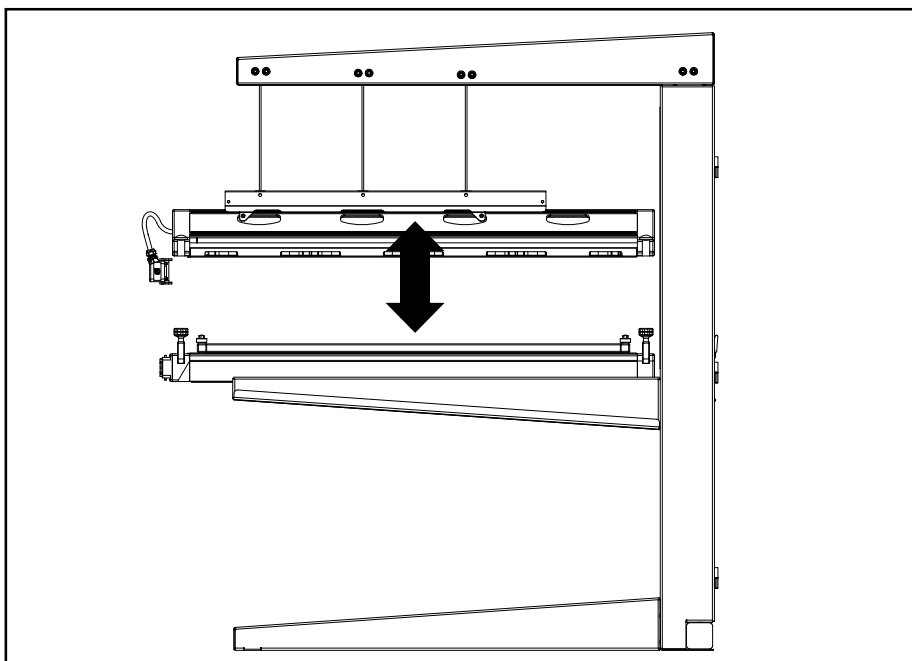

Aero 热压机上下横梁互不连接时，按需手动升降上方横梁。

将 Aero 热压机从 Aero 落地式机座中卸除

D1

- 关闭 Aero 热压机电源
- 断开电源和控制电缆
- 打开立柱门并使用锁栓将启用的配重块锁定在最高位置
- 如果控制电缆延长线连接到接口，取下使用 Velcro 固定在上梁的缆线一端
- 配重块锁定在最高位置时，移除连接左侧接口和 Aero 热压机上梁的定位销。
- 将热压机上梁从下梁松开，并从落地式机座中移除

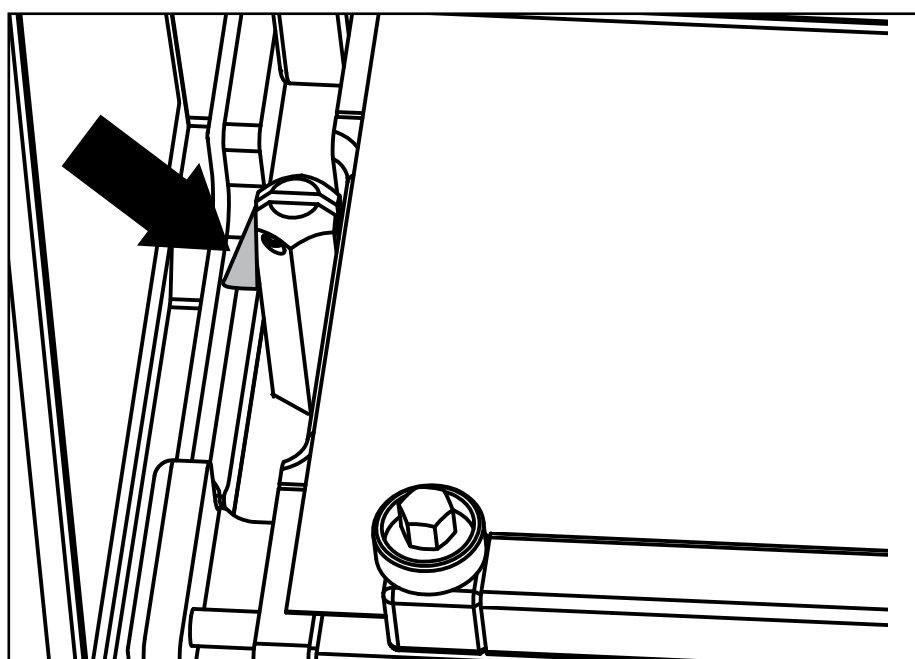

- 按下定位立柱锁栓，同时从 Aero Stand 托架处举升 Aero 热压机下梁。小心夹手！

保修

E1

保修仅限于材料和工艺的缺陷。

保修期限为交付之日起一年。在此期间内，所需部件均可免费获取。不包含其他的保修索赔、损害赔偿或间接损坏赔偿。

上述保修仅适用于下列情况：

- 必须由符合有关主管机关批准的条件和标准的专业人员安装设备。
- 在得到 Flexco 同意前自行维修、更改、添加未认可组件则保修立即失效。另外，采用违反国家或当地法律法规的方式安装，保修随即失效。
- 保修期内的索赔不能延长的保修期。

上海市松江区新润路388号17幢（邮编：201612）
电话：0086-21-33528388 • 传真：0086-21-33528058 • 电子邮件：chinasales@flexco.com
客服热线：400 820 6896

请访问 www.flexco.com 网站，了解 Flexco 其他分公司和产品。

©2012 Flexible Steel Lacing Company. 12-13. 再次订购：X3159

