

# RMC1 螺栓固定 Pal Pak 裙板系统

## 安装说明

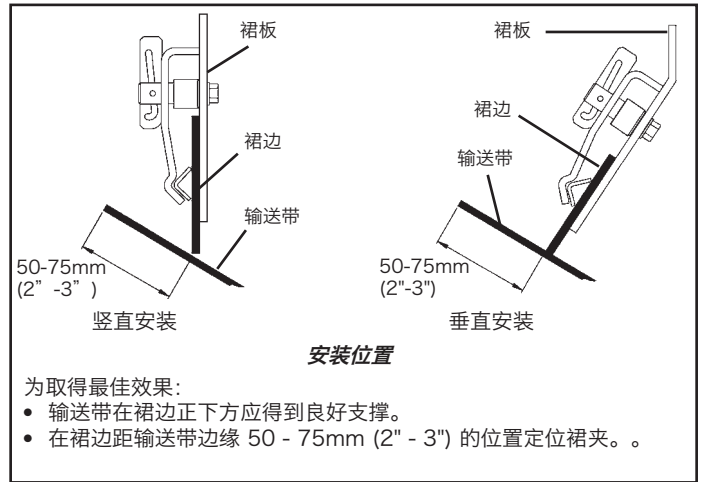

**安装裙夹前，请把输送机的电源关闭并锁定做好标记。**

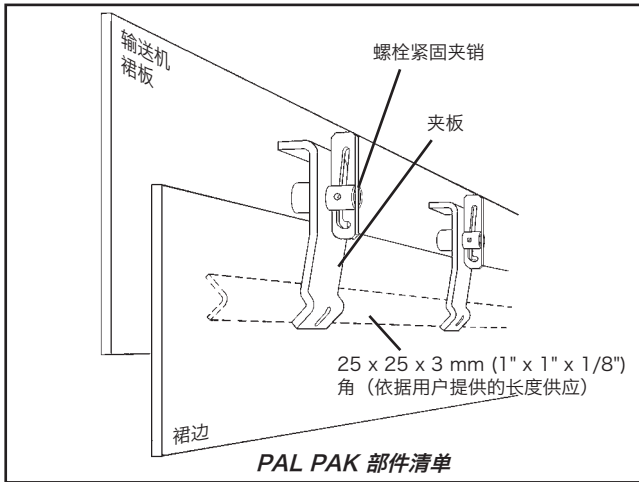
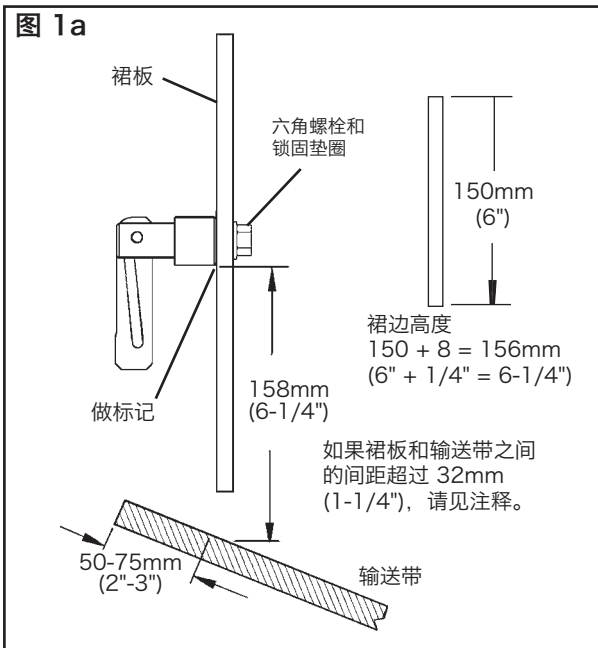

1. 在裙板上确定夹销的正确位置。测量裙边高度并加上 6mm (1/4")。使用该尺寸从输送带表面向上方裙板测量并做标记 (图 1a)。沿裙板多次重复该操作并绘制一条连接标记的线 (图 1b)。

**注意：如果裙板和输送带之间的间距超过 31mm (1-1/4")，升高夹销上的夹板以确保 25 x 25mm (1" x 1") 角钢将裙边夹靠在裙板上。如果无法进行该操作，请相应上调夹销安装线。**

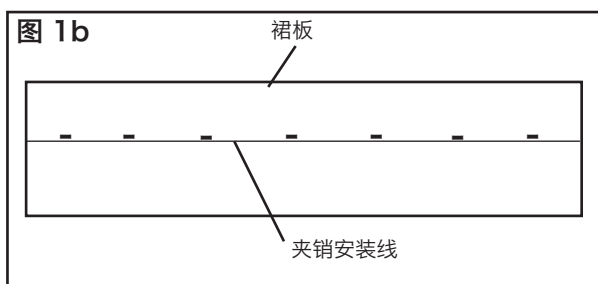

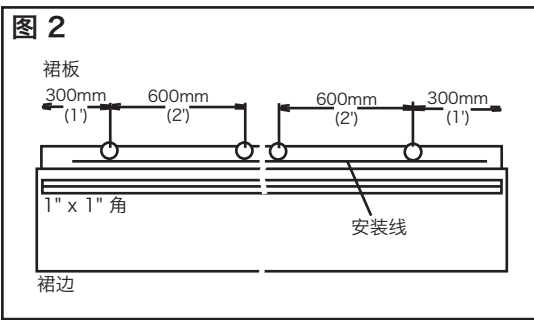

2. 标记安装夹销的螺栓位置。夹销的推荐安装位置为从系统两端分别往内 300mm (1')，再沿该线分别间距 600mm (2') (图 2)。如果定位时有障碍，可根据需要移动夹销，但销间距离不能超过 600mm (2')。注意：确定楔子在夹销中的正确方向以方便操作。用螺栓将销安装到裙板之后，楔子方向也就固定了。

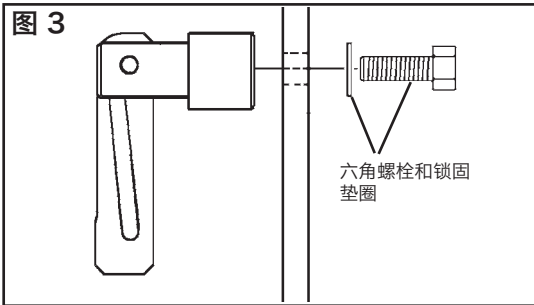

3. 钻孔并用螺栓固定夹销。在各个夹销的标记位置钻一个 14mm (9/16") 的孔。将六角螺栓和锁固垫圈拧到夹销中并拧紧 (图 3)。

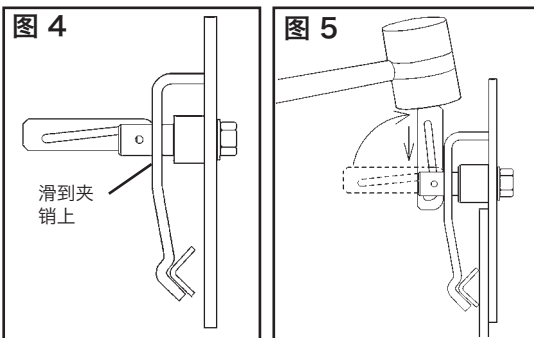

4. 安装夹板和 25 x 25mm (1" x 1") 角。将夹板滑到夹销上并将 25 x 25mm (1" x 1") 角安装到板下 (图 4)。

5. 将裙边 (未包含) 放到 25 x 25 mm (1" x 1") 角钢和裙板之间。裙边应位于输送带上方。到位后，将夹销上的楔子钉牢，固定裙夹 (图 5)。注意：推荐使用 1 磅锤。