

Steckachsenpositionstabelle für Hochtemperatur-Kopfabstreifer H-Type mit V-Klingen

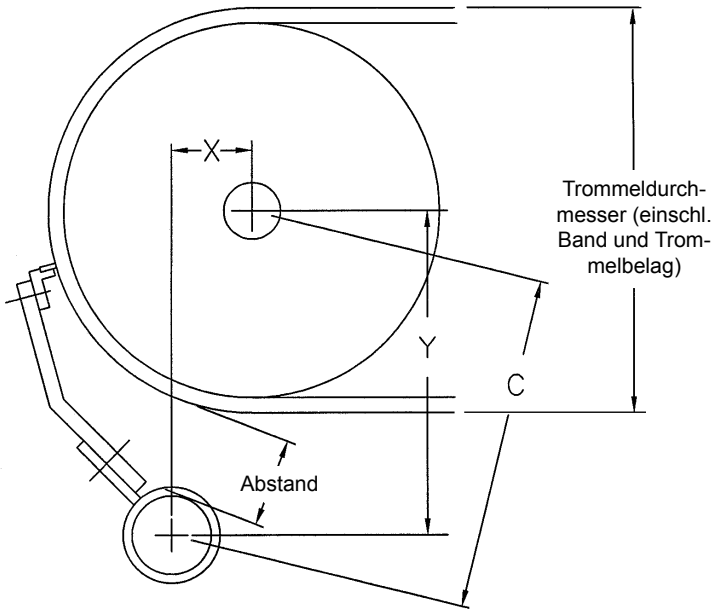

Haltearm V-Klingen „sehr klein“ (SS) für Trommeldurchmesser von 200 bis 375 mm

TROMMEL-DURCHMESSER	X	Y	C	ABSTAND
200	25	194	194	66
225	38	197	200	59
250	50	200	206	53
275	63	203	213	50
300	75	206	219	44
325	84	209	225	41
350	97	213	234	38
375	109	216	244	34

* Alle Angaben in mm

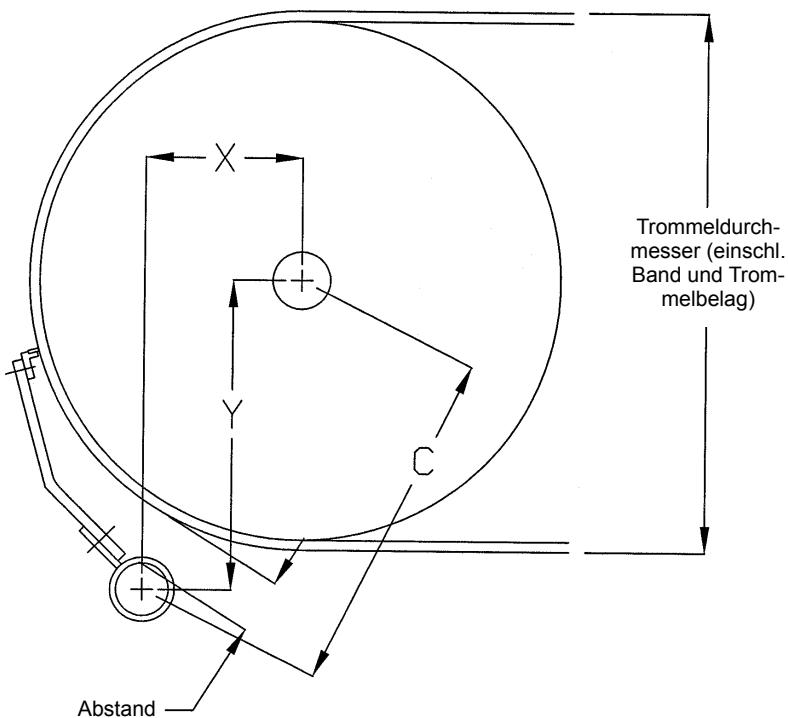

Haltearm V-Klingen „klein“ (S) für Trommeldurchmesser von 400 bis 675 mm

TROMMEL-DURCHMESSER	X	Y	C	ABSTAND
400	97	275	291	66
425	109	278	297	63
450	119	281	306	56
475	131	284	313	53
500	144	288	322	50
525	156	291	331	47
550	169	294	338	44
575	181	297	347	41
600	194	300	356	38
625	206	303	366	38
650	216	306	375	34
675	228	309	384	31

* Alle Angaben in mm

Steckachsenpositionstabelle für Hochtemperatur-Kopfabstreifer H-Type mit V-Klingen

Haltearm V-Klinge „mittel“ (M) für Trommeldurchmesser von 700 bis 875 mm

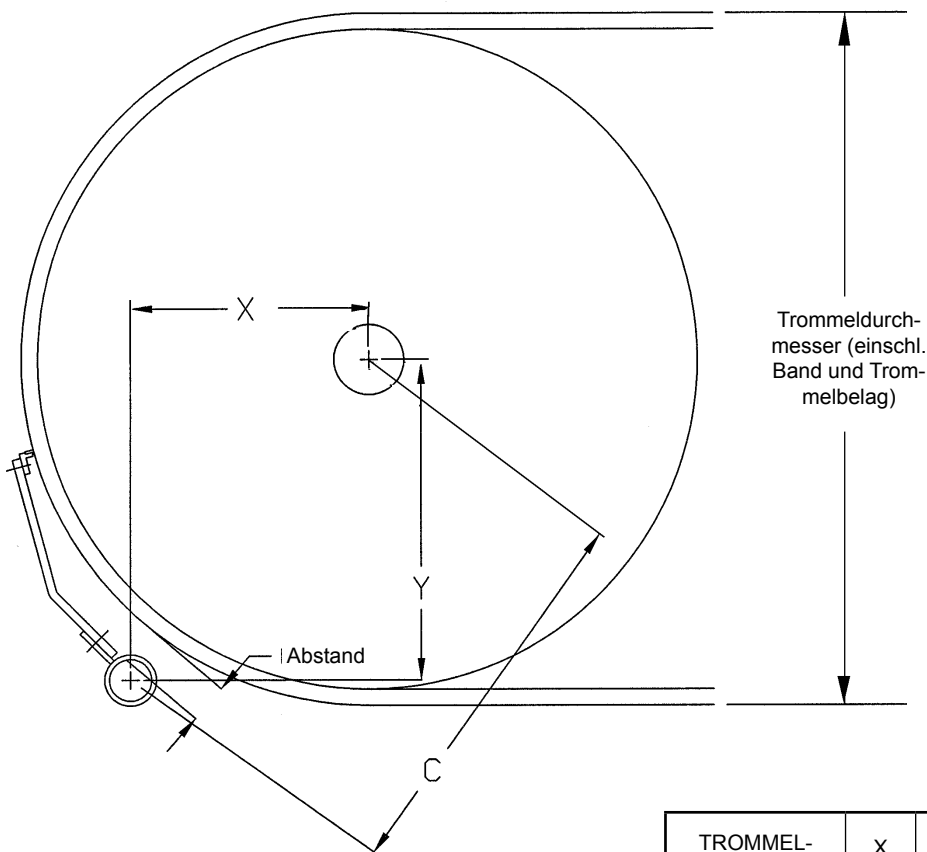

TROMMEL-DURCHMESSER	X	Y	C	ABSTAND
700	225	356	422	56
725	238	363	431	53
750	250	366	441	50
775	263	369	453	47
800	275	372	463	47
825	288	375	472	44
850	300	378	481	41
875	309	381	491	41

* Alle Angaben in mm

Flexco Europe GmbH • Leidringer Strasse 40-42 • D-72348 Rosenfeld • Deutschland
Tel: +49-7428-9406-0 • Fax: +49-7428-9406-260 • E-mail: europe@flexco.com • Web: www.flexco.com

Australia: 61-2-8818-2000 • Chile: 56-2-8967870 • China: 86-21-33528388
England: 44-1274-600-942 • Germany: 49-7428-9406-0 • India: 91-44-4354-2091
Mexico: 52-55-5674-5326 • Singapore: 65-6281-7278 • South Africa: 27-11-608-4180 • USA: 1-630-971-0150

©2013 Flexible Steel Lacing Company. 04/13. X1985_deDE

