

# Montageanleitung Eliminator® V-Pflugabstreifer

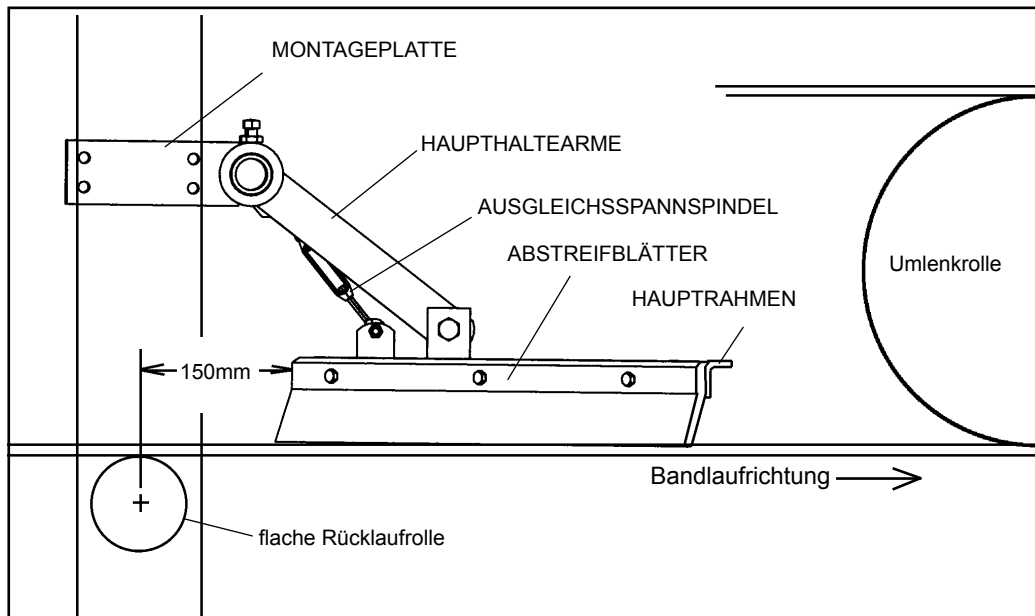

## BEVOR SIE BEGINNEN:

- **SCHALTEN SIE DIE FÖRDERANLAGE ELEKTRISCH AUS UND SICHERN DIESE GEGEN UNBEFUGTE BENUTZUNG.**
- Der ideale Einbauplatz des Pflugabstreifers ist vor der Umlenkrolle am Heck, dort wo der Gurt sehr flach liegt.
- Der optimale Platz für eine gute Reinigung ist 150 mm nach der letzten Rücklaufrolle.

## BENÖTIGTE WERKZEUGE:

- Maßband oder Meterstab
- Schraubenschlüssel SW 13 mm
- Schraubenschlüssel SW 16 mm
- Schraubenschlüssel SW 19 mm
- Verstellbarer Schraubenschlüssel

1. **Messen Sie den Abstand zwischen Obergurtsseite und Untergurtsseite.** Dieser sollte mindestens 250 mm betragen. Setzen Sie den V- Pflugabstreifer auf die Gurtinnenseite und prüfen Sie, ob es irgendein Problem bei der Montage geben könnte.

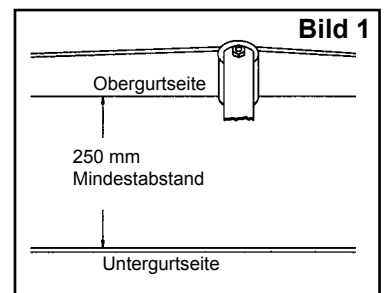

2. **Stellen Sie die Montageplatten in einer waagerechten oder senkrechten Form auf Position.** Das Zentrum der Haltestange sollte dabei im Bereich von 200 bis 350 mm über der Gurtinnenseite liegen. **Wichtig:** Die Haupthaltearme müssen dabei im Bereich von 10° bis 45° betrieben werden. Dadurch wird ein freies Schwimmen des V-Pflugabstreifers gewährleistet.

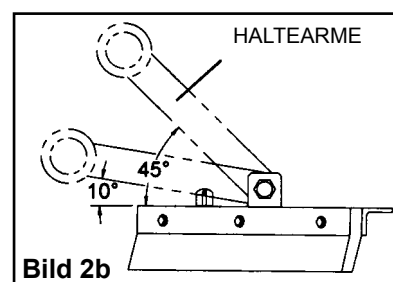
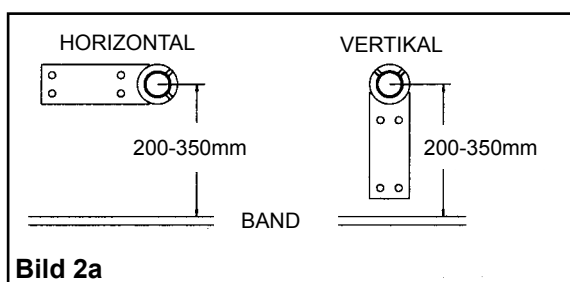

### 3. Markieren und bohren Sie die Bohrlöcher für die Montageplatten.

Befestigen Sie diese mit den mitgelieferten Schrauben. Achtung: Zollschrauben 1/2 Zollgewinde. Optional können Sie die Montageplatten auch anschweißen.



Bild 3



Bild 4

### 4. Zentrieren Sie den V-Pflugabstreifer auf der Gurtfläche.

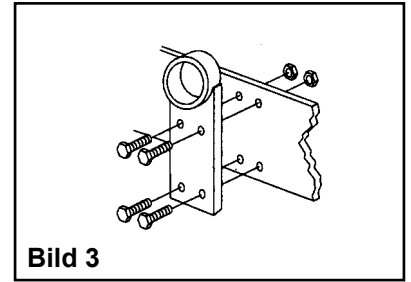
Lockern Sie dazu die Schneidschrauben an den Klemmringen. Entfernen Sie die Steckachse. Legen Sie den V-Pflugabstreifer in die gewünschte Position auf der Gurtinnenseite und befestigen Sie diesen wieder mit der Steckachse und den zuvor montierten Halteplatten. Achten Sie darauf, dass die Klemmringe bei der Montage nicht zu dicht an den Haltearmen anliegen. Es muss eine leichte Beweglichkeit vorliegen.

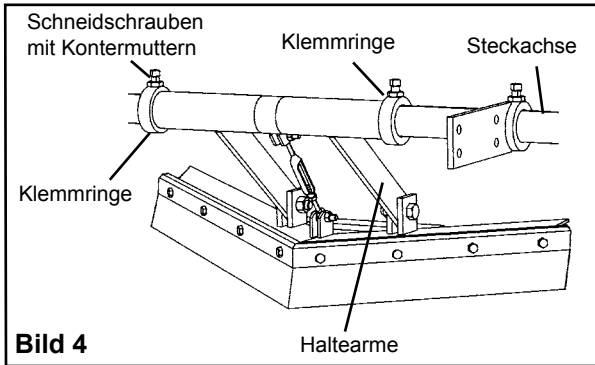

Bild 5

**5. Befestigen Sie die Ausgleichsspannspindel.** Entfernen Sie dazu die Schraube und Mutter an der Zentrumsachse. Legen Sie die Ausgleichsspannspindel zwischen die Klammern und befestigen Sie diese wieder mit der Schraube und der Sicherungsmutter.

**Wichtig:** Die Spindelschrauben sollten einheitlich beidseitig montiert und die Einheit frei beweglich sein (Bild 5).

**6. Stellen Sie den V-Pflugabstreifer auf die richtige Position ein.** Drücken Sie die Spitze des V-Pflugabstreifers nach unten und stellen Sie die Ausgleichsspannspindel so ein, dass diese nur sehr leichten Druck ausübt (Bild 6).

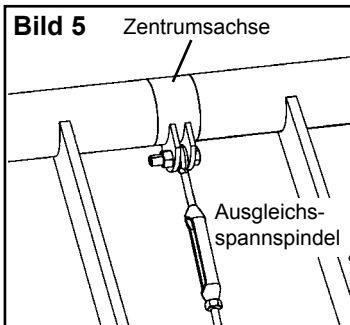

Bild 6

**7. Probelauf und Inspektion.** Starten Sie die Förderanlage und prüfen Sie, ob der V-Pflugabstreifer glatt läuft. Sollten Vibrationen auftreten, drehen Sie die Spannspindel etwas zusammen, so dass die Nase vom V-Plow leicht nach oben geht.

Flexco Europe GmbH • Leidringer Strasse 40-42 • D-72348 Rosenfeld • Deutschland  
Tel: +49-7428-9406-0 • Fax: +49-7428-9406-260 • E-mail: europe@flexco.com • Web: [www.flexco.com](http://www.flexco.com)

Australia: 61-2-8818-2000 • Chile: 56-2-8967870 • China: 86-21-33528388  
England: 44-1274-600-942 • Germany: 49-7428-9406-0 • India: 91-44-4354-2091  
Mexico: 52-55-5674-5326 • Singapore: 65-6281-7278 • South Africa: 27-11-608-4180 • USA: 1-630-971-0150

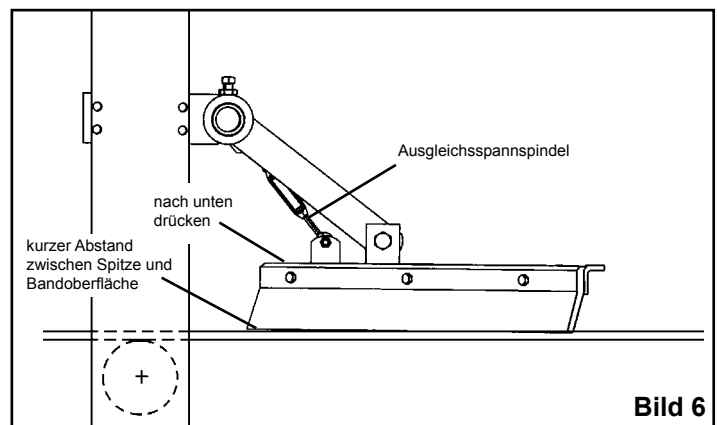
©2013 Flexible Steel Lacing Company. 04/13. X1717\_deDE

