

# 产品手册

2025 年 1 月 1 日生效

## 带式输送机产品

**FLEXCO**

Building 17, No.388 Xin Run Road Song Jiang District

Shanghai China 201612

电话: +86-21-33528388

[www.flexco.com](http://www.flexco.com)

专利: [www.flexco.com/patents](http://www.flexco.com/patents)

第 2-3 页有意省略。

第 2-3 页有意省略。

# 目录

## 输送带清扫器

输送带清扫器信息和选择指南.....	6
--------------------	---

### 一级清扫器

EZP1 标准型、扭力张紧型和高温型一级清扫器; ConShear™ 备件刮刀.....	11
EZP-LS 有限空间用一级清扫器.....	25
MSP 标准型矿用一级清扫器和 ConShear™ 备件刮刀.....	34
MMP 中型矿用一级清扫器和 TuffShear™ 备件刮刀.....	41
MHP 重型矿用一级清扫器和 MegaShear™ 备件刮刀.....	50
MHCP 重型卡槽式一级清扫器和 SuperShear™ 备件刮刀.....	60
MXP 极重型一级清扫器和 UltraShear™ 备件刮刀.....	64
H-Type® 一级清扫器.....	68

### 二级清扫器

EZS2 二级清扫器.....	79
Y-Type™ 二级清扫器.....	83
P-Type® 和 P-Type LS (有限空间) 二级清扫器.....	91
R-Type® 可逆二级清扫器.....	95
FMS 二级清扫器.....	98
MHS HD 二级清扫器.....	103
P-Type® 二级清扫器, 带 Enhanced Service Advantage™ Cartridge.....	112
R-Type® 二级清扫器, 带 Enhanced Service Advantage™ Cartridge.....	116
MHS HD 二级清扫器, 带 Enhanced Service Advantage™ Cartridge.....	120
U-Type® 二级清扫器.....	124
MDWS DryWipe 二级清扫器.....	127
电动滚刷清扫器.....	130
输送带驱动的滚刷清扫器.....	133
Chevron 输送带清扫器.....	136
连续刮刀二级清扫器.....	137

### 可选安装组件和附件

可选安装组件.....	143
弹簧张紧装置附件.....	144

### 输送带清扫器附件

检修门.....	145
喷水固定杆系统.....	147
稳定托辊支架组件.....	150
转动轴压紧托辊.....	151
可选安装工具.....	152
旧有输送带清扫器部件 - H-Type® 和 I-Type™.....	153

## 其他 OEM 清扫器的备件刮刀

其他 OEM 清扫器的 ConShear™ 备件刮刀.....	155
---------------------------------	-----

Martin Engineering.....	157
Arch/Gordon.....	161
Superior Exterra®.....	163
ASGCO.....	164
Argonics.....	165
Stephens-Adamson Metso/Trellex.....	166
Martin Engineering Durt Hawg®.....	167
Martin Engineering Durt Tracker®.....	168

# 目录

## 输送带空段清扫器

V 型空段清扫器和斜式空段清扫器 .....	170
------------------------	-----

## 缓冲床

<b>Flexco 滑床和缓冲床 .....</b>	<b>174</b>
----------------------------	------------

EZSB-C 和 EZSB-I 缓冲床; EZIB-L 和 EZIB-M 缓冲床; 模块化缓冲床; 可调惰辊组 .....	175
---	-----

<b>DRX® 缓冲床 .....</b>	<b>193</b>
-----------------------	------------

DRX200、DRX750 和 DRX1500 缓冲床; DRX3000 动态床 .....	194
--	-----

可选部件和工具 .....	202
---------------	-----

## 输送带定位器和纠偏器

Belt Positioner™、PTEZ™、PT Smart™ 和 PT Max™ .....	203
--	-----

## 裙边系统

封闭式裙边; 聚氨酯裙边; 裙夹 - RMC1、Flex-Lok™ 和 FlexSeal™; 裙边耐磨护衬组件 .....	221
---	-----

## 输送带维护工具

Flex-Lifter™, Flexco 输送带切割机和 Far-Pul™ HD® 输送带带夹 .....	233
---	-----

## 滚筒包胶

Flex-Lag® 橡胶、全陶瓷、中型陶瓷、粘合剂、Weld-on™ 橡胶、Weld-on™ 陶瓷 .....	236
---	-----

<b>索引 .....</b>	<b>242</b>
-----------------	------------

# 输送带清扫器信息和选择指南

## 为什么需要输送带清扫器？

- **节省成本**
  - 增加输送带的使用寿命。
  - 延长滚筒、托辊和接头的使用寿命。
  - 减少事故损失。
- **降低维护成本**
  - 减少手动清洁次数。
  - 防止皮带跑偏。
  - 降低输送机部件更换成本。
  - 将回传率从 3% 降低至 1%，即降低 67% 的维护成本。
- **确保输送机高效且稳定地运行**
  - 减少意外停机时间。
  - 增加正常工作时间。
- **提高安全性**
  - 减少后勤问题。
  - 完成维护任务之后，输送机相关的事故仍达 42%。



## 输送带清扫器类型

- **一级清扫器**
  - 安装于头部滚筒上。
  - 安装于流动物料下方。
  - 刮刀总是窄于输送带。
  - 理想情况下，刮刀刚好可以覆盖输送带物料路径。
  - 移除较大的物料。通常能清洁 80% 的初始回传物料。
- **二级清扫器**
  - 位于输送带刚刚离开头部滚筒的位置以及输送带下方的任意位置。
  - 一些特殊的二级清扫器可以安装在头部滚筒下方。
  - 刮刀总是和输送带一样宽或者比输送带更宽。
  - 去除粘着细料 - 最终的清扫工作。
  - 清扫效率可达到 90% 以上。
  - 要达到最高性能，可能需要使用压紧托辊。
- **专用清扫器**
  - 一级清扫器或二级清扫器是专门为特定或极端应用而设计。

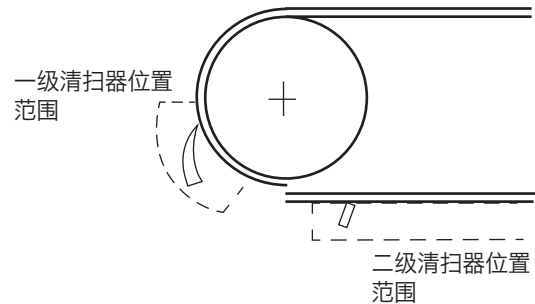

## 术语的定义

- **回传物料** - 离开转运点后粘在输送带上且会继续沿输送机的返回侧掉落的物料。
- **物料路径** - 输送大部分物料的输送带区域。通常是位于输送带的中部（约占据输送带的 2/3）。
- **压紧托辊** - 位于输送带返回侧顶部的稳定托辊或下压托辊，用于防止输送带下垂或用于在张力较小的输送带上为刮刀提供平整的表面。

# 清扫器刮刀的类型

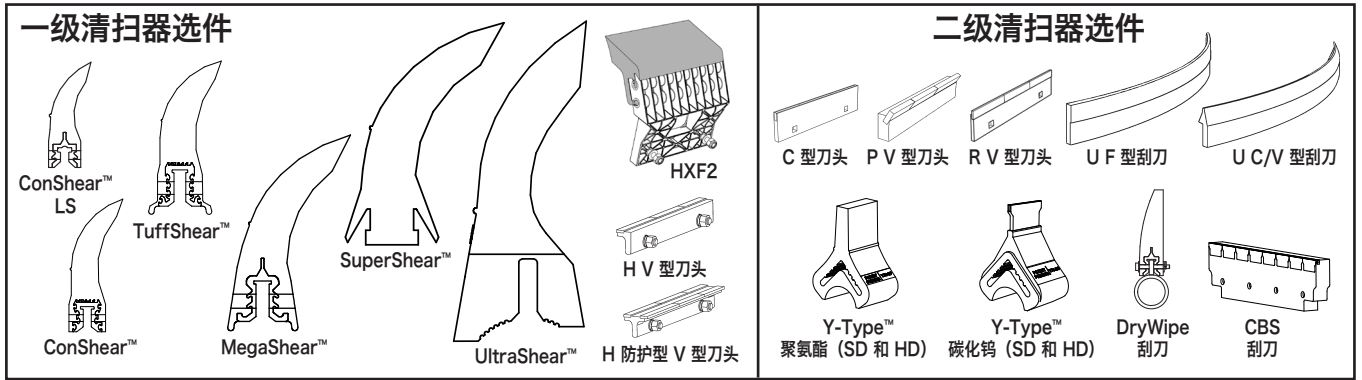

F 型刀头/刮刀 - 用于机械带扣输送带 V 型刀头/刮刀 - 仅适用于硫化输送带 C 型刀头/刮刀 - 二者皆可

## 聚氨酯刮刀

并不是所有的聚氨酯都一样。Flexco 的聚氨酯刮刀采用特别设计，耐磨性强，使用寿命长。一项独立测试表明 Flexco 的聚氨酯刮刀的使用寿命比其他 OEM 刮刀长 30%。

- 可方便简单地安装到输送带。
- 适用于机械接头。
- 经济、实用。
- 专门的聚氨酯材料可耐高温、耐化学腐蚀性、除水。

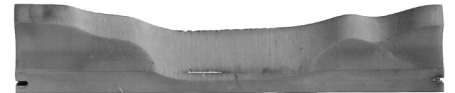

之前的聚氨酯材料制成的刮刀磨损速度快且清扫效率低。

## 碳化钨

清扫效率极高和耐磨寿命长。刀头的质量和应用会有所不同。Flexco 已经进行了多年的研究和测试，研发出了可同时用于硫化输送带和机械带扣输送带的碳化钨刀头。且质量控制流程可确保所获得一致的结果。

- 卓越的清扫能力。
- 耐磨寿命长。
- 适用于机械接头的 C 刀头/刮刀和适用于硫化输送带 V 型刀头/刮刀。

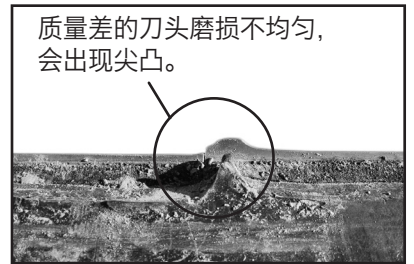

质量差的刀头磨损不均匀，会出现尖凸。

## “物料路径” 选项（一级清扫器）

为了达到最高清扫效率并减少刮刀张紧，清扫器刮刀宽度大小应与输送带的物料路径一致。物料路径通常位于输送带的中部（约占输送带的 2/3）。选择宽度稍大于物料路径的刮刀可以减少刮刀磨损差异，从而减少张紧维护作业以及降低刮刀更换的频率。

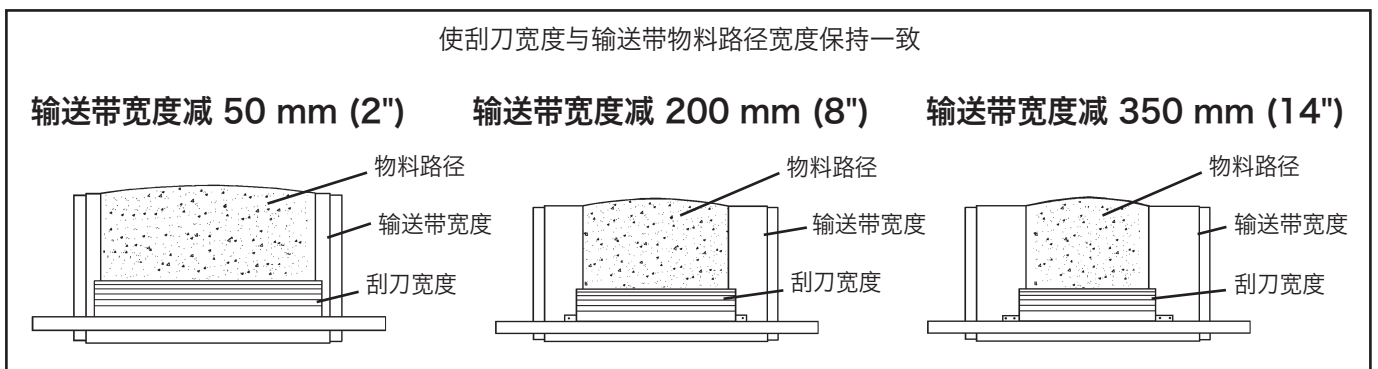

## 刮刀角度（二级清扫器）

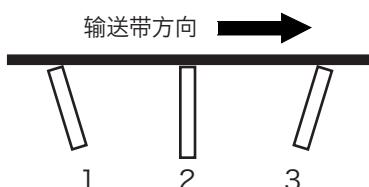

1. **锐角** - 清扫能力极高，但是输送带损坏的风险也高。
2. **与输送带呈 90°** - 清扫效率出色，接头处需让刀头顺利通过。
3. **擦除** - 清扫能力稍差，但是在输送带条件或机械连接不佳的情况下较为安全。

# 输送带清扫系统

很多应用需要使用多台输送带清扫器才能获得令人满意的清扫效果。典型的系统包括一个一级清扫器（用于清除初始回传物料），一个或多个二级清扫器（用于去除粘着细料），通常还包括一个终极专门清扫器（去除水渍）。

## 出色清洁输送带的关键

- 为应用选择合适的清扫器
- 正确安装
- 定期进行维修保养

## 输送带清扫器规格和订购

### 所需信息：

- 输送带宽度
- 输送机框架（结构）宽度
- 头部滚筒直径
- 一级清扫器 - 传输带物料路径
- 输送的物料（干性、湿粘性等物料）
- 输送带接头的类型：
  - 机械 - 已磨薄或未磨薄
  - 硫化
- 温度或其他极端环境因素
- 传输带是否可逆转

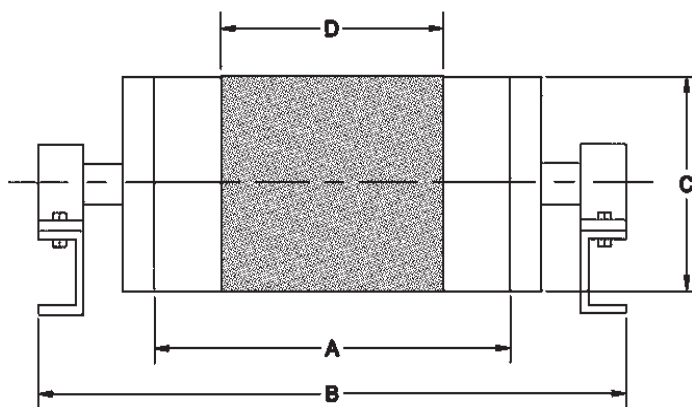



# 一级清扫器选择指南

## 一级清扫器规格表

应用说明	EZP-LS	EZP1	MSP	MMP	MHP	MHCP	MXP
输送带宽度*	300 - 1500 mm (12 - 60")	300 - 1800 mm (12 - 72")	600 - 2100 mm (24 - 84")	600 - 2400 mm (24 - 96")	600 - 2400 mm (24 - 96")	600 - 2400 mm (24 - 96")	1050 - 3000 mm (42 - 120")
输送带速度	2.5 M/sec (500 fpm)	3.5 M/sec (700 fpm)	3.5 M/sec (700 fpm)	5 M/sec (1000 fpm)	7.5 M/sec (1500 fpm)	6 M/sec (1200 fpm)	10 M/sec (2000 fpm)
头部滚筒直径	150 - 550 mm (6 - 22")	250 - 900 mm (10 - 36")	400 - 1050 mm (16 - 42")	400 - 1200 mm (16 - 48")	500 - 2100 mm (20 - 84")	500 - 2100 mm (20 - 84")	1200 - 2400 mm (48 - 96")
可逆输送带	是	是	是	是	是	是	是
机械带扣	是	是	是	是	是	是	是

## 一级清扫器规格表 (续)

应用说明	H-Type®	H-Type®	高温	HV2
	(XF2 和 XF 刀头)	(V 型刀头)	(V 型刀头)	(V 型刀头)
输送带宽度*	450 - 1800 mm (18 - 72")	450 - 1800 mm (18 - 72")	450 - 1200 mm (18 - 48")	450 - 1800 mm (18 - 72")
输送带速度	1000 fpm (5 M/sec)	1500 fpm (7.5 M/sec)	1000 fpm (5 M/sec)	1500 fpm (7.5 M/sec)
头部滚筒直径	250 - 1175 mm (10 - 47")	250 - 1675 mm (10 - 67")	200 - 875 mm (8 - 35")	250 - 1675 mm (10 - 67")
可逆输送带	是	是	是	是
机械带扣	是	否	否	否

\*可按客户要求提供特殊尺寸。

## 一级清扫器刮刀规格

刮刀类型	ConShear™ LS	ConShear™ LS 高温	ConShear™ LS 白色 (耐化学腐蚀性/食品级) †	ConShear™ 高温	ConShear™ 白色 (耐化学腐蚀性/食品级) †	ConShear™ 超高温	TuffShear™	TuffShear™ 高温	Mega-Shear™	Super-Shear™	
输送带速度	2.5 M/sec (500 fpm)	2.5 M/sec (500 fpm)	2.5 M/sec (500 fpm)	3.5 M/sec (700 fpm)	3.5 M/sec (700 fpm)	3.5 M/sec (700 fpm)	3.5 M/sec (700 fpm)	5 M/sec (1000 fpm)	5 M/sec (1000 fpm)	7.5 M/sec (1500 fpm)	6 M/sec (1200 fpm)
温度范围	-35 - 82° C (-30 - 180° F)	最高 135° C (275° F) 峰值可达 163° C (325° F)	-35 - 82° C (-30 - 180° F)	-35 - 82° C (-30 - 180° F)	最高 135° C (275° F) 峰值可达 163° C (325° F)	-35 - 82° C (-30 - 180° F)	最高 200° C (400° F) 峰值可达 232° C (450° F)	-35 - 82° C (-30 - 180° F)	最高 135° C (275° F) 峰值可达 163° C (325° F)	-35 - 82° C (-30 - 180° F)	-35 - 82° C (-30 - 180° F)
聚氨酯	是	是	是	是	是	是	是	是	是	是	是
硬度	83	93	83	83	93	83	90	83	93	83	93
碳化钨	否	否	否	否	否	否	否	否	否	否	否
适用于机械带扣	是	是	是	是	是	是	是	是	是	是	是

† 此刮刀的聚氨酯配方中使用的所有成分符合适用于重复性大批量干燥食品应用中的 21 CFR (FDA 美国联邦法规) 的相关规定。

## 一级清扫器刮刀规格

刮刀类型	UltraShear™	HXF	HXF2	H V 型刀头	H 保护 V 型刀头	HV2 刀头	保护 HV2 刀头
输送带速度	10 M/sec (2000 fpm)	3.5 M/sec (700 fpm)	3.5 M/sec (700 fpm)	5 M/sec (1000 fpm)	5 M/sec (1000 fpm)	7.5 M/sec (1500 fpm)	7.5 M/sec (1500 fpm)
温度范围	-35 - 135° C (-30 - 275° F)	-35 - 82° C (-30 - 180° F)	-35 - 82° C (-30 - 180° F)	-35 - 205° C (-30 - 400° F)	-35 - 205° C (-30 - 400° F)	-35 - 205° C (-30 - 400° F)	-35 - 205° C (-30 - 400° F)
聚氨酯	是	是	是	否	否	否	否
硬度	93	84	83	无	无	无	无
碳化钨	否	否	否	是	是	是	是
适用于机械带扣	是	是	是	否	否	否	否

† 此刮刀的聚氨酯配方中使用的所有成分符合适用于重复性大批量干燥食品应用中的 21 CFR (FDA 美国联邦法规) 的相关规定。

# 二级清扫器选择指南

## 二级清扫器规格表

应用说明	Y-Type SD 聚氨酯	Y-Type SD 碳化钨	Y-Type HD 聚氨酯	Y-Type HD 碳化钨	EZS2	EZS2 高温	FMS (C型刀头)	FMS (V型刀头)
输送带宽度*	450 - 1200 mm (18 - 48")	450 - 1200 mm (18 - 48")	900 - 1800 mm (36 - 72")	900 - 1800 mm (36 - 72")	450 - 1800 mm (18 - 72")	450 - 1800 mm (18 - 72")	450 - 2100 mm (18 - 84")	450 - 2100 mm (18 - 84")
输送带速度	3 M/sec (600 fpm)	3 M/sec (600 fpm)	3.8 M/sec (750 fpm)	3.8 M/sec (750 fpm)	3.5 M/sec (700 fpm)	3.5 M/sec (700 fpm)	6 M/sec (1200 fpm)	6 M/sec (1200 fpm)
可逆输送带	是	是	是	是	否	否	否	否
适用于机械带扣	是	是	是	是	是	是	是	否

## 二级清扫器规格表 (续)







应用说明	MHS (C型刀头)	MHS (V型刀头)	MDWS	P-Type® (C型刀头)	P-Type (V型刀头)	U-Type® (F型刮刀)	U-Type (C型刮刀)	U-Type (V型刮刀)
输送带宽度*	450 - 2400 mm (18 - 96")	450 - 2400 mm (18 - 96")	450 - 1800 mm (18 - 72")	450 - 1800 mm (18 - 72")	450 - 1800 mm (18 - 72")	450 - 2100 mm (18 - 84")	450 - 2100 mm (18 - 84")	450 - 2100 mm (18 - 84")
输送带速度	6 M/sec (1200 fpm)	7.5 M/sec (1500 fpm)	6 M/sec (1200 fpm)	5 M/sec (1000 fpm)	6 M/sec (1200 fpm)	5 M/sec (1000 fpm)	6.6 M/sec (1300 fpm)	6.6 M/sec (1300 fpm)
可逆输送带	是	是	是	否	否	否	否	否
适用于机械带扣	是	否	是	是	否	是	是	否

## 二级清扫器规格表 (续)





应用说明	R-Type® (C型刀头)	R-Type (V型刀头)	Chevron	滚刷清扫器	CBS
输送带宽度*	450 - 1800 mm (18 - 72")	450 - 1800 mm (18 - 72")	450 - 2100 mm (18 - 84")	450 - 2100 mm (18 - 84")	450 - 2400 mm (18 - 96")
输送带速度	5 M/sec (1000 fpm)	5 M/sec (1000 fpm)	2.5 M/sec (500 fpm)	3.5 M/sec (700 fpm)	4 M/sec (700 fpm)
可逆输送带	是	是	是	否	否
适用于机械带扣	是	否	是	是	是

\*可按客户要求提供特殊尺寸。

## 二级清扫器刮刀规格

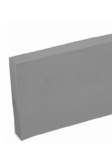
							
刮刀类型	C型刀头	P V型刀头	R V型刀头	Y-Type 聚氨酯 (紫色)	Y-Type 聚氨酯 (白色)	Y-Type 碳化钨	DryWipe 刮刀
温度范围	-35 - 205° C (-30 - 400° F)	-35 - 205° C (-30 - 400° F)	-35 - 205° C (-30 - 400° F)	-35 - 82° C (-30 - 180° F)	-35 - 82° C (-30 - 180° F)	-35 - 82° C (-30 - 180° F)	-35 - 82° C (-30 - 180° F)
聚氨酯	否	否	否	是	是	否	是
硬度	无	无	无	86A	83A	无	59
碳化钨	是	是	是	否	否	是	否
适用于机械带扣	是	否	否	是	是	是	是

## 二级清扫器刮刀规格

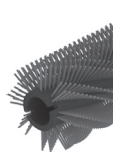
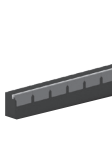
						
刮刀类型	U F型刮刀	U C型刮刀	U V型刮刀	Chevron	滚刷 清扫器	CBS
温度范围	-35 - 82° C (-30 - 180° F)	-35 - 82° C (-30 - 180° F)	-35 - 82° C (-30 - 180° F)	-35 - 82° C (-30 - 180° F)	-30 - 82° C (-20 - 180° F)	-35 - 82° C (-30 - 180° F)
聚氨酯	是	橡胶	橡胶	橡胶	聚丙烯	是
硬度	90	84	83	无	无	-
碳化钨	否	是	是	否	否	否
适用于机械带扣	是	是	否	是	是	是

## EZP1 一级清扫器 输送带宽度减 50 mm (2")

输送带宽度		刮刀宽度		订购编号	产品代码	重量 LBS.
in.	mm	in.	mm			
12	300	10	250	EZP1-212	75610	49.4
18	450	16	400	EZP1-218	75611	55.3
24	600	22	550	EZP1-224	75612	61.2
30	750	28	700	EZP1-230	75613	67.1
36	900	34	850	EZP1-236	75614	73.0
42	1050	40	1000	EZP1-242	75615	78.9
48	1200	46	1150	EZP1-248	75616	84.8
54	1350	52	1300	EZP1-254	75617	90.7
60	1500	58	1450	EZP1-260	75618	96.6
72	1800	70	1750	EZP1-272	75771	102.5

订货至交货的时间: 1 个工作日



## EZP1 一级清扫器 输送带宽度减 200 mm (8")

输送带宽度		刮刀宽度		订购编号	产品代码	重量 LBS.
in.	mm	in.	mm			
12	300	-	-	无	无	-
18	450	10	250	EZP1-818	75779	51.3
24	600	16	400	EZP1-824	75780	57.2
30	750	22	550	EZP1-830	75781	63.1
36	900	28	700	EZP1-836	75782	69.0
42	1050	34	850	EZP1-842	75783	74.9
48	1200	40	1000	EZP1-848	75784	80.8
54	1350	46	1150	EZP1-854	75785	86.7
60	1500	52	1300	EZP1-860	75786	92.6
72	1800	64	1600	EZP1-872	75774	98.5

订货至交货的时间: 1 个工作日

### 产品说明:

- 为了达到最高清扫效率并减少刮刀张紧维护, 清扫器刮刀宽度大小应与输送带的物料路径宽度一致。物料路径通常占据输送带的 2/3。在大多数情况下, 刮刀的最佳尺寸为输送带宽度减去 200 mm (8")。
- 每个清扫器可以按照三种备件刮刀尺寸进行改装: 即输送带宽度减去 50 mm (2"), 减去 200 mm (8") 或减去 350 mm (14")。
- 配有通用安装板和张紧装置。
- 目检张力。无须猜测刮刀张力。只需测量弹簧, 检查张紧装置上的标签并旋转调整螺母来恢复最佳张力。
- 适用于机械接头。聚氨酯刮刀会滑过接头。
- 与可逆型输送带兼容。
- 关于更换备件, 请参见第 19 页的 EZP1 更换备件清单。
- 对于需要更长的固定杆的应用, 请查看减 200 mm (8") 的表, 然后选择输送带宽度较大的清扫器。它可提供长度增加 150 mm (6") 的固定杆以及比输送带宽度减 50 mm (2") 的刮刀尺寸。

## EZP1T 一级清扫器，带扭力张紧装置 输送带宽度减 50 mm (2")

输送带宽度		刮刀宽度		订购编号	产品代码	重量 LBS.
in.	mm	in.	mm			
12	300	10	250	EZP1T-212	78488	38.5
18	450	16	400	EZP1T-218	78489	44.5
24	600	22	550	EZP1T-224	78490	50.5
30	750	28	700	EZP1T-230	78491	56.5
36	900	34	850	EZP1T-236	78492	62.5
42	1050	40	1000	EZP1T-242	78493	68.4
48	1200	46	1150	EZP1T-248	78494	74.4
54	1350	52	1300	EZP1T-254	78495	83.7
60	1500	58	1450	EZP1T-260	78496	92.0
72	1800	70	1750	EZP1T-272	78497	101.6

订货至交货的时间: 1 个工作日



## EZP1T 一级清扫器，带扭力张紧装置 输送带宽度减 200 mm (8")

输送带宽度		刮刀宽度		订购编号	产品代码	重量 LBS.
in.	mm	in.	mm			
12	300	-	-	无	无	-
18	450	10	250	EZP1T-818	78498	41.8
24	600	16	400	EZP1T-824	78499	47.8
30	750	22	550	EZP1T-830	78500	53.8
36	900	28	700	EZP1T-836	78501	59.8
42	1050	34	850	EZP1T-842	78502	65.8
48	1200	40	1000	EZP1T-848	78503	71.7
54	1350	46	1150	EZP1T-854	78504	78.5
60	1500	52	1300	EZP1T-860	78505	87.0
72	1800	64	1600	EZP1T-872	78506	98.9

订货至交货的时间: 1 个工作日

### 产品说明:

- 为了达到最高清扫效率并减少刮刀张紧维护，清扫器刮刀宽度大小应与输送带的物料路径宽度一致。物料路径通常占据输送带的 2/3。在大多数情况下，刮刀的最佳尺寸为输送带宽度减去 200 mm (8")。
- 每个清扫器可以按照三种备件刮刀尺寸进行改装：即输送带宽度减去 50 mm (2")，减去 200 mm (8") 或减去 350 mm (14")。
- 配有通用安装板和张紧装置。
- 目检张力。无须猜测刮刀张力。只需测量弹簧，检查张紧装置上的标签并旋转调整螺母来恢复最佳张力。
- 适用于机械接头。聚氨酯刮刀会滑过接头。
- 与可逆型输送带兼容。
- 关于更换备件，请参见第 20 页的 EZP1T 更换备件清单。
- 对于需要更长固定杆的应用，请查看减去 200 mm (8") 图表，然后选择输送带宽度较大的清扫器。它可提供长度增加 150 mm (6") 的固定杆以及比输送带宽度减 50 mm (2") 的刮刀尺寸。

### ConShear™ 高温一级清扫器 输送带宽度减 50 mm (2")

输送带宽度		刮刀宽度		订购编号	产品代码	重量 LBS.
in.	mm	in.	mm			
12	300	10	250	HTF212	76658	49.4
18	450	16	400	HTF218	76659	55.3
24	600	22	550	HTF224	76660	61.2
30	750	28	700	HTF230	76661	67.1
36	900	34	850	HTF236	76662	73.0
42	1050	40	1000	HTF242	76663	78.9
48	1200	46	1150	HTF248	76664	84.8
54	1350	52	1300	HTF254	76665	90.7
60	1500	58	1450	HTF260	76666	96.6
72	1800	70	1750	HTF272	76667	102.5

固定杆直径 - 60 mm (2-3/8")  
订货至交货的时间: 1 个工作日



### 产品说明:

- 高温 ConShear 一级清扫器可在最高 135° C (275° F) 以及峰值最高 164° C (325° F) 温度下工作。
- 配有通用安装板和张紧装置。
- 目检张力。无须猜测刮刀张力。只需测量弹簧，检查张紧装置上的标签并旋转调整螺母来恢复最佳张力。
- 适用于机械接头。聚氨酯刮刀会滑过接头。
- 关于更换备件，请参见第 19 页的 EZP1 更换备件清单。
- 与可逆型输送带兼容。

## EZP1 超高温一级清扫器 输送带宽度减 50 mm (2")

输送带宽度		刮刀宽度		订购编号	产品代码	重量 LBS.
in.	mm	in.	mm			
12	300	10	250	EZP1-UHT212	91226	49.4
18	450	16	400	EZP1-UHT218	91227	55.3
24	600	22	550	EZP1-UHT224	91228	61.2
30	750	28	700	EZP1-UHT230	91229	67.1
36	900	34	850	EZP1-UHT236	91230	73.0
42	1050	40	1000	EZP1-UHT242	91231	78.9
48	1200	46	1150	EZP1-UHT248	91232	84.8
54	1350	52	1300	EZP1-UHT254	91233	90.7
60	1500	58	1450	EZP1-UHT260	91234	96.6
72	1800	70	1750	EZP1-UHT272	91235	102.5

订货至交货的时间: 1 个工作日

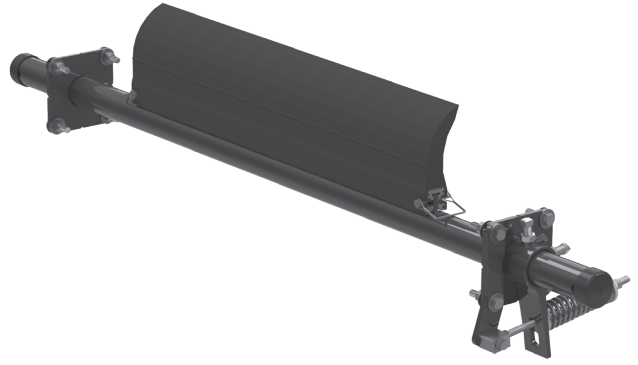

## EZP1 超高温一级清扫器 输送带宽度减 200 mm (8")

输送带宽度		刮刀宽度		订购编号	产品代码	重量 LBS.
in.	mm	in.	mm			
18	450	10	250	EZP1-UHT818	91236	51.3
24	600	16	400	EZP1-UHT824	91237	57.2
30	750	22	550	EZP1-UHT830	91238	63.1
36	900	28	700	EZP1-UHT836	91239	69.0
42	1050	34	850	EZP1-UHT842	91240	74.9
48	1200	40	1000	EZP1-UHT848	91241	80.8
54	1350	46	1150	EZP1-UHT854	91242	86.7
60	1500	52	1300	EZP1-UHT860	91243	92.6
72	1800	64	1600	EZP1-UHT872	91244	98.5

订货至交货的时间: 1 个工作日

## EZP1 超高温一级清扫器 输送带宽度减 350 mm (14")

输送带宽度		刮刀宽度		订购编号	产品代码	重量 LBS.
in.	mm	in.	mm			
24	600	10	250	EZP1-UHT1424	91245	53.2
30	750	16	400	EZP1-UHT1430	91246	59.1
36	900	22	550	EZP1-UHT1436	91247	65.0
42	1050	28	700	EZP1-UHT1442	91248	70.9
48	1200	34	850	EZP1-UHT1448	91249	76.8
54	1350	40	1000	EZP1-UHT1454	91250	82.7
60	1500	46	1150	EZP1-UHT1460	91251	88.6
72	1800	58	1450	EZP1-UHT1472	91252	94.5

订货至交货的时间: 1 个工作日

### 产品说明:

- 为了达到最高清扫效率并减少刮刀张紧维护, 清扫器刮刀宽度大小应与输送带的物料路径宽度一致。物料路径通常占据输送带的 2/3。在大多数情况下, 刮刀的最佳尺寸为输送带宽度减去 200 mm (8")。
- 每个清扫器可以按照三种备件刮刀尺寸进行改装: 即输送带宽度减去 50 mm (2"), 减去 200 mm (8") 或减去 350 mm (14")。
- 配有通用安装板和张紧装置。
- 目检张力。无须猜测刮刀张力。只需测量弹簧, 检查张紧装置上的标签并旋转调整螺母来恢复最佳张力。
- 适用于机械接头。聚氨酯刮刀会滑过接头。
- 与可逆型输送带兼容。

# 产品订购 信息

## EZP1 一级清扫器，配备 白色 ConShear™ 刮刀

EZP1 一级清扫器 - 低碳钢  
配备白色 ConShear™ 刮刀  
输送带宽度减 50 mm (2")



输送带宽度		刮刀宽度		订购编号	产品代码	重量 LBS.
in.	mm	in.	mm			
12	300	10	250	EZP1-212W	78934	49.4
18	450	16	400	EZP1-218W	78935	55.3
24	600	22	550	EZP1-224W	78936	61.2
30	750	28	700	EZP1-230W	78937	67.1
36	900	34	850	EZP1-236W	78938	73.0
42	1050	40	1000	EZP1-242W	78939	78.9
48	1200	46	1150	EZP1-248W	78940	84.8
54	1350	52	1300	EZP1-254W	78941	90.7
60	1500	58	1450	EZP1-260W	78942	96.6

订货至交货的时间: 1 个工作日

### 产品说明:

- 聚氨酯配方中使用的所有成分符合适用于重复性大批量干燥食品应用中的 21 CFR (FDA 美国联邦法规) 的相关规定。
- 配有通用安装板和张紧装置。
- 目检张力。无须猜测刮刀张力。只需测量弹簧，检查张紧装置上的标签并旋转调整螺母来恢复最佳张力。
- 适用于机械接头。聚氨酯刮刀会滑过接头。
- 关于更换备件，请参见第 19 页的 EZP1 更换备件清单。
- 与可逆型输送带兼容。

## ConShear™ 备件刮刀

刮刀宽度		订购编号	产品代码	重量 LBS.
in.	mm			
10	250	CRB10	75628	4.6
16	400	CRB16	75629	7.3
22	550	CRB22	75630	10.1
28	700	CRB28	75631	12.8
34	850	CRB34	75632	15.5
40	1000	CRB40	75633	18.3
46	1150	CRB46	75634	21.0
52	1300	CRB52	75635	23.8
58	1450	CRB58	75636	26.5
64	1600	CRB64	75775	29.2
70	1750	CRB70	75773	32.0
76	1900	CRB76	76940	34.7
82	2050	CRB82	76941	37.5

可根据客户需求提供其它尺寸的刮刀。  
订货至交货的时间：1 个工作日

## 白色 ConShear™ 备件刮刀

(耐化学腐蚀性/食品级) ‡

刮刀宽度		订购编号	产品代码	重量 LBS.
in.	mm			
10	250	CRB-W10	78471	4.8
16	400	CRB-W16	78472	7.6
22	550	CRB-W22	78473	10.4
28	700	CRB-W28	78474	13.2
34	850	CRB-W34	78475	16.2
40	1000	CRB-W40	78476	19.1
46	1150	CRB-W46	78477	21.9
52	1300	CRB-W52	78478	24.8
58	1450	CRB-W58	78479	27.6

订货至交货的时间：1 个工作日

‡ 此刮刀的聚氨酯配方中使用的成分符合适用于重复性大批量干燥食品应用中的 21 CFR (FDA 美国联邦法规) 的相关规定。

## 产品说明：

- 记下旧刮刀的刮刀宽度和订购编号，然后查看备件刮刀表。
- 为了达到最高清扫效率并减少刮刀张紧维护，清扫器刮刀宽度大小应与输送带的物料路径宽度一致。物料路径通常占据输送带的 2/3。在大多数情况下，刮刀的最佳尺寸为输送带宽度减去 200 mm (8")。
- ConShear™ 刮刀有一个棱状横断面，可以在磨损时更新清洁边缘。
- 目检张力。无须猜测刮刀张力。只需测量弹簧，检查张紧装置上的标签并旋转调整螺母来恢复最佳张力。
- ConShear 刮刀是由特殊的耐磨型聚氨酯制造而成。
- 嵌入式磨损线会显示刮刀何时出现重度磨损，需要进行更换。
- 刮刀更换非常快捷。拔出一个销钉，卸下旧刮刀，滑入新刮刀。

## 高温

## ConShear™ 备件刮刀

(颜色标志：黄色)

刮刀宽度		订购编号	产品代码	重量 LBS.
in.	mm			
10	250	CRB-HT10	76593	4.8
16	400	CRB-HT16	76594	7.6
22	550	CRB-HT22	76595	10.4
28	700	CRB-HT28	76596	13.2
34	850	CRB-HT34	76597	16.2
40	1000	CRB-HT40	76598	19.1
46	1150	CRB-HT46	76599	21.9
52	1300	CRB-HT52	76600	24.8
58	1450	CRB-HT58	76601	27.6
64	1600	CRB-HT64	76602	30.5
70	1750	CRB-HT70	76603	33.4

订货至交货的时间：1 个工作日

## 超高温

## ConShear™ 备件刮刀

(颜色标志：红色)

刮刀宽度		订购编号	产品代码	重量 LBS.
in.	mm			
10	250	CRB-UHT10	91253	4.6
16	400	CRB-UHT16	91254	7.3
22	550	CRB-UHT22	91255	10.1
28	700	CRB-UHT28	91256	12.8
34	850	CRB-UHT34	91257	15.5
40	1000	CRB-UHT40	91258	18.3
46	1150	CRB-UHT46	91259	21.0
52	1300	CRB-UHT52	91260	23.8
58	1450	CRB-UHT58	91261	26.5
64	1600	CRB-UHT64	91262	29.2
70	1750	CRB-UHT70	91263	32.0

订货至交货的时间：1 个工作日

## 刮刀宽度选择

输送带宽度		输送带宽度 - 50 mm (2")		输送带宽度 - 200 mm (8")		输送带宽度 - 350 mm (14")	
in.	mm	in.	mm	in.	mm	in.	mm
12	300	10	250	无	无	无	无
18	450	16	400	10	250	无	无
24	600	22	550	16	400	10	250
30	750	28	700	22	550	16	400
36	900	34	850	28	700	22	550
42	1050	40	1000	34	850	28	700
48	1200	46	1150	40	1000	34	850
54	1350	52	1300	46	1150	40	1000
60	1500	58	1450	52	1300	46	1150
72	1800	70	1600	64	1600	58	1450



# 参数规格 和指导

# EZP1 & EZP1T 标准型一级清扫器

## 固定杆长度规格

清扫器尺寸		固定杆长度		输送机最大跨度	
in.	mm	in.	mm	in.	mm
12	300	42	1050	37	925
18	450	48	1200	43	1075
24	600	54	1350	49	1225
30	750	60	1500	55	1375
36	900	66	1650	61	1525
42	1050	72	1800	67	1675
48	1200	78	1950	73	1825
54	1350	88	2200	83	2075
60	1500	94	2350	89	2225
72	1800	106	2650	101	2525

固定杆直径 - 60 mm (2-3/8")

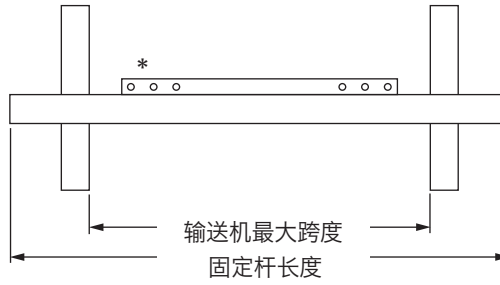

\* 每种固定杆长度都可与尺寸为输送带宽度减 50 mm (2")、200 mm (8") 或 350 mm (14") 的刮刀尺寸共用。

## 安装空间要求

水平方向所需安装空间		垂直方向所需安装空间	
in.	mm	in.	mm
4	100	9 1/2	238

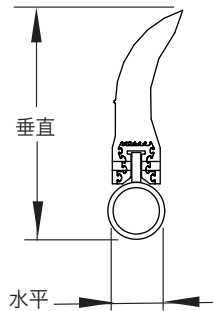

## 弹簧长度表

EST 弹簧张紧装置

刮刀宽度		紫色弹簧		银色弹簧		黑色弹簧	
in.	mm	in.	mm	in.	mm	in.	mm
10	250	5 3/4	146	6 1/4	159	无	无
16	400	5 1/4	133	6	152	无	无
22	550	4 3/4	121	5 7/8	149	无	无
28	700	4 1/4	108	5 5/8	143	无	无
34	850	无	无	5 3/8	137	5 5/8	143
40	1000	无	无	5 1/8	130	5 1/2	140
46	1150	无	无	5	127	5 1/4	133
52	1300	无	无	4 3/4	121	5 1/8	130
58	1450	无	无	无	无	5	127
64	1600	无	无	无	无	4 3/4	121
70	1750	无	无	无	无	4 5/8	117

阴影部分表示首选的弹簧

## 扭力张紧装置表

刮刀宽度		标准型	重型
in.	mm		
10	250	8	6
16	400	13	9
22	550	18	12
28	700	23	16
34	850	27	19
40	1000	32	23
46	1150	37	26
52	1300	无	29
58	1450	无	33
64	1600	无	36
70	1750	无	40

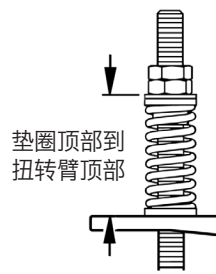

### 固定杆位置数据表

A		X		Y		C	
in.	mm	in.	mm	in.	mm	in.	mm
10	250	3	74	9	230	9 1/2	242
11	275	3 3/4	92	9	230	9 3/4	248
12	300	4 3/8	108	9	230	10	254
13	325	5 3/8	131	9	230	10 1/2	265
14	350	5 7/8	146	9	230	10 3/4	273
15	375	6 3/8	166	9	230	11 1/4	284
16	400	7 1/8	179	9	230	11 1/2	291
17	425	7 7/8	195	9	230	12	301
18	450	8 1/4	207	9	230	12 1/4	309
19	475	9	223	9	230	12 3/4	320
20	500	9 3/8	235	9	230	13	329
21	525	10	249	9	230	13 1/2	339
22	550	10 3/4	266	9	230	14	352
23	575	11 3/8	283	9	230	14 1/2	365
24	600	12	299	9	230	15	377
25	625	12 5/8	314	9	230	15 1/2	390
26	650	13 1/4	330	9	230	16	402
27	675	13 7/8	346	9	230	16 1/2	415
28	700	14 3/8	360	9	230	17	427
29	725	15	374	9	230	17 1/2	439
30	750	15 5/8	389	9	230	18	452
31	775	16 1/8	403	9	230	18 1/2	464
32	800	16 3/4	417	9	230	19	477
33	825	17 1/4	432	9	230	19 1/2	489
34	850	17 7/8	446	9	230	20	501
35	875	18 3/8	460	9	230	20 1/2	514
36	900	19	474	9	230	21	526

### 固定杆位置规格

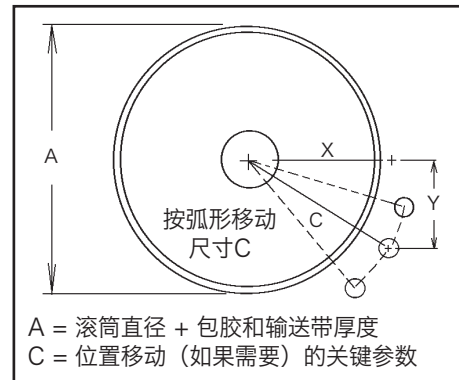

### 参数规格:

- 输送带最大速度 .....3.5 M/sec (700 FPM)
- 额定温度 (ConShear、ConShear 白色) .....-35 到 82° C (-30 到 180° F)
- 额定温度 (ConShear 高温) .....最高 135° C (275° F), 峰值最高 164° C (325° F)
- 额定温度 (ConShear 超高温) .....最高 200° C (400° F), 峰值最高 232° C (450° F)
- 滚筒最小直径 .....250 mm (10")
- 刮刀高度 .....185 mm (7-1/4")
- 可用刮刀磨损长度 .....100 mm (4")
- 刮刀材料 .....聚氨酯 (专有材料, 极佳的耐磨性且使用寿命长)
- 适用的输送带宽度 .....300 到 1800 mm (12 到 72")
- CEMA 清扫器分类 .....2 类

# 更换 备件清单

# EZP1 标准型一级清扫器

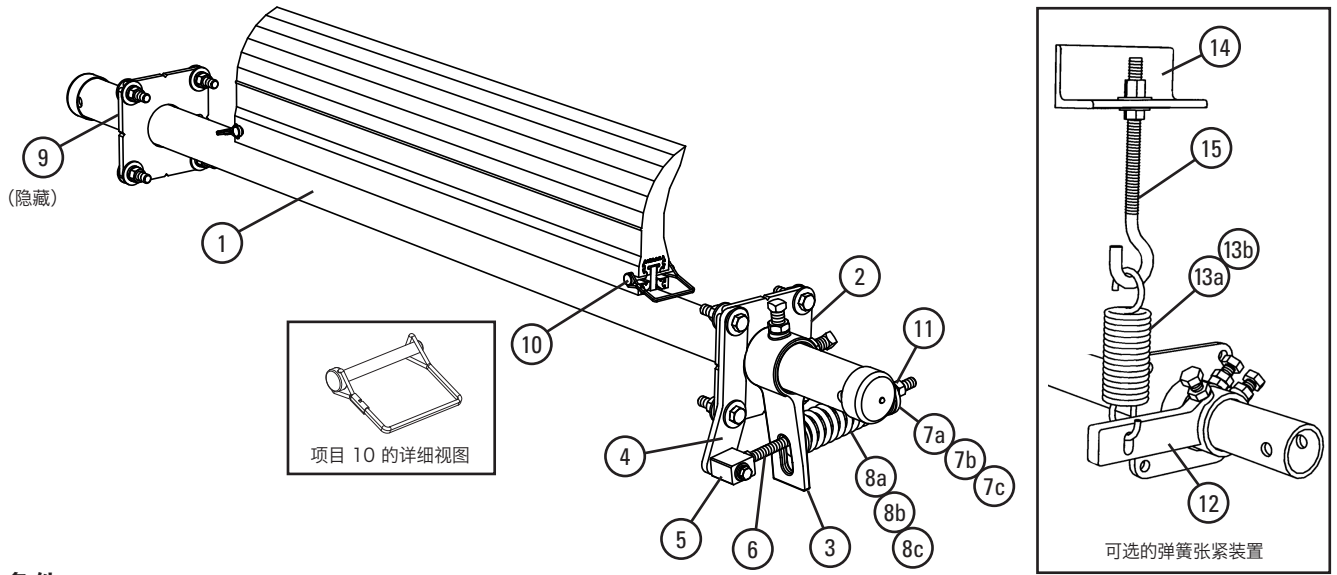

## 更换备件

编号	说明	订购编号	产品代码	重量 LBS.
1	300 mm (12") 固定杆	EZP1P12	75619	17.4
	450 mm (18") 固定杆	EZP1P18	75620	20.3
	600 mm (24") 固定杆	EZP1P24	75621	22.7
	750 mm (30") 固定杆	EZP1P30	75622	26.5
	900 mm (36") 固定杆	EZP1P36	75623	30.4
	1050 mm (42") 固定杆	EZP1P42	75624	32.7
	1200 mm (48") 固定杆	EZP1P48	75625	35.3
	1350 mm (54") 固定杆	EZP1P54	75626	39.2
	1500 mm (60") 固定杆	EZP1P60	75627	43.3
	1800 mm (72") 固定杆	EZP1P72	75772	48.2
2	安装板组件* (2 个)	EZP1MPK	75637	7.7
3	扭转臂组件* (1 个)	ESTAK-EST	76406	3.6
4	轴臂架组件* (1 个)	ESPSBK	76407	1.8
5	转轴块组件*	ESPBK	76408	0.7
6	轴杆组件*	ESPRK	76409	1.2
7a	衬套组件 - 紫色和银色 (包含 2 个衬套)	ESBK-PS	76410	0.1
7b	衬套组件 - 黑色 (包含 2 个衬套)	ESBK-B	76411	0.1
7c	EST 衬套组件 (适用于超高温 EZP1) (包含 2 个衬套)	ESBK-ATEX	90264	0.1
8a	张紧弹簧 - 紫色	QMTS-P	75845	1.0
8b	张紧弹簧 - 银色	ESS-S	76412	1.2
8c	张紧弹簧 - 黑色	ESS-B	76413	1.4
9	固定杆锁* (1 个)	EZP1PL	75641	1.1
-	EST 张紧装置 - 紫色* 适用于宽度为 300 - 700 mm (12 - 28") 的刮刀 (包含项目 3、4、5、6、7a 和 8a, 各 1 个)	EST-P	76403	7.7
-	EST 张紧装置 - 银色* 适用于宽度为 850 - 1300 mm (34 - 52") 的刮刀 (包含项目 3、4、5、6、7a 和 8b, 各 1 个)	EST-S	76404	7.9
-	EST 张紧装置 - 黑色* 适用于宽度为 1450 - 1750 mm (58 - 70") 的刮刀 (包含项目 3、4、5、6、7b 和 8c, 各 1 个)	EST-B	76405	8.1
-	EST 超高温张紧装置 - 紫色* 适用于宽度为 250 - 700 mm (10 - 28") 的刮刀 (包含项目 3、4、5、6、7c 和 8a, 各 1 个)	EST-A-P	90814	7.7
-	EST 超高温张紧装置 - 银色* 适用于宽度为 850 - 1300 mm (34 - 52") 的刮刀 (包含项目 3、4、5、6、7c 和 8b, 各 1 个)	EST-A-S	90815	7.9
-	EST 超高温张紧装置 - 黑色* 适用于宽度为 1450 - 1750 mm (58 - 70") 的刮刀 (包含项目 3、4、5、6、7c 和 8c, 各 1 个)	EST-A-B	90816	8.1
10	刮刀固定销 (1 个)	EZP1BP	75642	0.1
11	止动螺母组件、EST 张紧装置	JNK-A	79891	0.3

\*包含金属构件  
订货至交货的时间: 1 个工作日

## 可选弹簧张紧装置和部件

编号	说明	订购编号	产品代码	重量 LBS.
12	张力臂组件* (1 个)	HAR-K	78786	6.0
13	张紧弹簧 (1 个) 用于尺寸 300 - 750 mm (12 - 30")	STTS	74419	1.4
13a	HD 张紧弹簧 (1 个) 用于尺寸 900 - 1800 mm (36 - 72")	HDTS	74502	2.0
14	弹簧张力勾头螺栓固定座 (1 个)	STJM	74775	3.0
15	勾头螺栓组件* (1 个)	STJK	74417	0.7
-	弹簧张紧装置可选组件* 用于尺寸 300 - 750 mm (12 - 30")	EZP1OTK1	76418	11.2
-	弹簧张紧装置可选组件* 用于尺寸 900 - 1800 mm (36 - 72")	EZP1OTK2	76419	11.8

\*包含金属构件  
订货至交货的时间: 1 个工作日

## 弹簧张紧装置选择表

清扫器刮刀宽度	76403 EST-P	76404 EST-S	76405 EST-B
ConShear 300 - 700 mm (12 - 28")	X		
ConShear 850 - 1300 mm (34 - 52")		X	
ConShear 1450 - 1750 mm (58 - 70")			X

## 弹簧张紧装置选择表 - 仅限 EZP1 UHT

清扫器刮刀宽度	90814 EST-A-P	90815 EST-A-S	90816 EST-A-B
UHT ConShear 250 - 700 mm (10 - 28")	X		
UHT ConShear 850 - 1300 mm (34 - 52")		X	
UHT ConShear 1450 - 1750 mm (58 - 70")			X

# 更换 备件清单

# EZP1T 扭力张紧装置一级清扫器

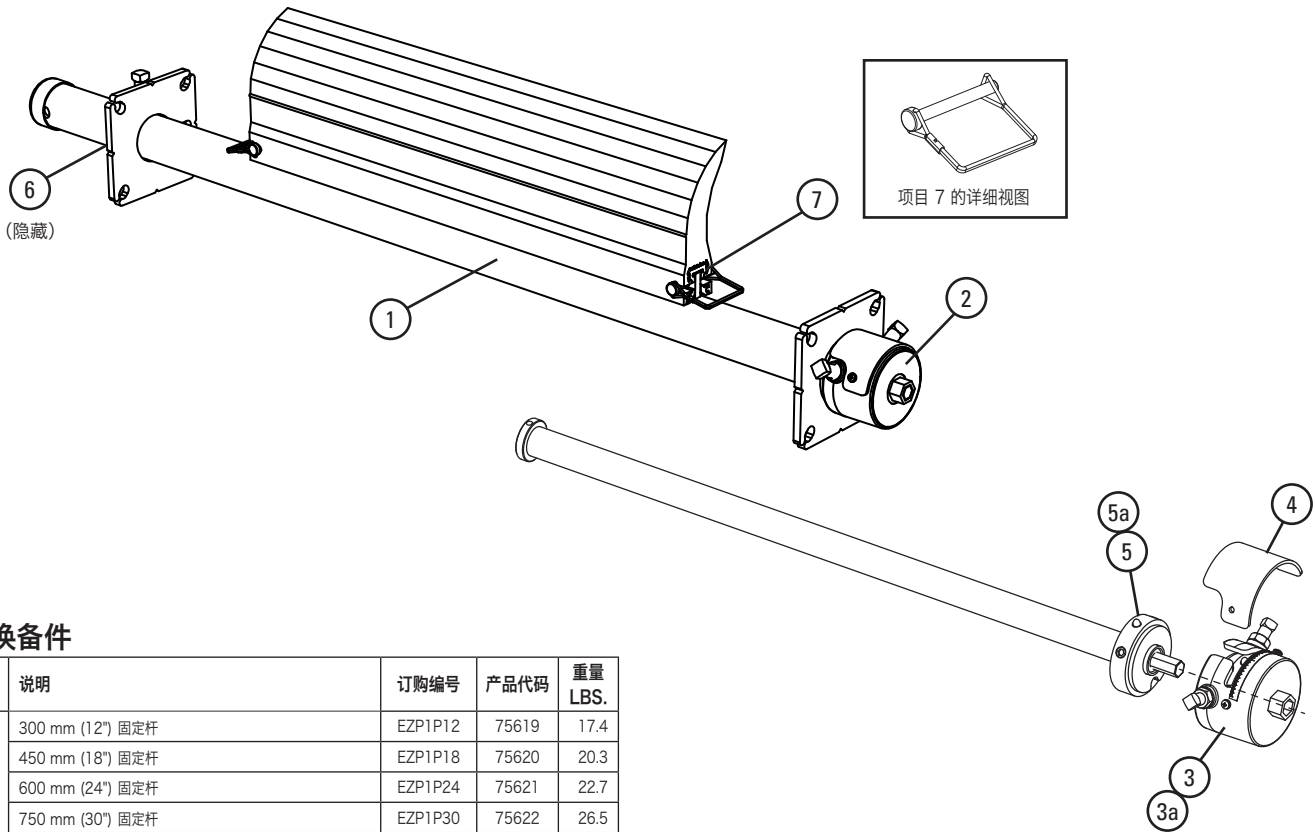

## 更换备件

编号	说明	订购编号	产品代码	重量 LBS.
1	300 mm (12") 固定杆	EZP1P12	75619	17.4
	450 mm (18") 固定杆	EZP1P18	75620	20.3
	600 mm (24") 固定杆	EZP1P24	75621	22.7
	750 mm (30") 固定杆	EZP1P30	75622	26.5
	900 mm (36") 固定杆	EZP1P36	75623	30.4
	1050 mm (42") 固定杆	EZP1P42	75624	32.7
	1200 mm (48") 固定杆	EZP1P48	75625	35.3
	1350 mm (54") 固定杆	EZP1P54	75626	39.2
	1500 mm (60") 固定杆	EZP1P60	75627	43.3
	1800 mm (72") 固定杆	EZP1P72	75772	48.2
2	扭杆安装板组件* (各 2 个)	EZPTMPK	78507	8.7
3	扭力帽组件* (1 个) (各包含 1 个第 4 项)	EZPTCK	78508	3.2
3a	扭力帽组件 - 重型* (1 个) (各包含 1 个第 4 项)	EZPTCKHD	78509	3.2
4	扭力护罩	EZPTSR	78510	0.1
5	扭力弹簧组件	EZPTSK	78511	6.0
5a	扭力弹簧组件 HD	EZPTSKHD	78512	8.5
6	固定杆锁* (1 个)	EZP1PL	75641	1.1
-	扭杆张紧装置, 适用于宽度为 300 - 1200 mm (12 - 48") 的刮刀 (包含项目 3、4 和 5, 各 1 个)	EZPTBT	77384	17.4
-	扭杆张紧装置 HD, 适用于宽度为 1350 - 1800 mm (54 - 72") 的刮刀 (包含项目 3a、4 和 5a, 各 1 个)	EZPTBTHD	77385	20.0
7	刮刀固定销 (1 个)	EZP1BP	75642	0.1

\*包含金属构件  
订货至交货的时间: 1 个工作日

## 扭力杆张紧装置选择表

清扫器刮刀宽度	77384 EZPTBT	77385 EZPTBTHD
ConShear 300 - 1200 mm (12 - 48")	X	
ConShear 1350 - 1800 mm (54 - 72")		X

# 产品订购 信息

## EZP1 不锈钢 一级清扫器，配备 白色 ConShear™ 刮刀

### EZP1 不锈钢一级清扫器 配备白色 ConShear 刮刀 输送带宽度减 50 mm (2")

输送带宽度		刮刀宽度		订购编号	产品代码	重量 LBS.
in.	mm	in.	mm			
12	300	10	250	CFG-212	78838	49.4
18	450	16	400	CFG-218	78839	55.3
24	600	22	550	CFG-224	78840	61.2
30	750	28	700	CFG-230	78841	67.1
36	900	34	850	CFG-236	78842	73.0
42	1050	40	1000	CFG-242	78843	78.9
48	1200	46	1150	CFG-248	78844	84.8
54	1350	52	1300	CFG-254	78845	90.7
60	1500	58	1450	CFG-260	78846	96.6

订货至交货的时间：1 个工作日



### EZP1 不锈钢一级清扫器 配备白色 ConShear 刮刀 输送带宽度减 200 mm (8")

输送带宽度		刮刀宽度		订购编号	产品代码	重量 LBS.
in.	mm	in.	mm			
12	300	-	-	无	无	-
18	450	10	250	CFG-818	78924	51.3
24	600	16	400	CFG-824	78925	57.2
30	750	22	550	CFG-830	78926	63.1
36	900	28	700	CFG-836	78927	69.0
42	1050	34	850	CFG-842	78928	74.9
48	1200	40	1000	CFG-848	78929	80.8
54	1350	46	1150	CFG-854	78930	86.7
60	1500	52	1300	CFG-860	78931	92.6

订货至交货的时间：1 个工作日

### 产品说明：

- 白色食品级 ConShear 一级清扫器耐受化学腐蚀，并且聚氨酯配方中使用的所有成分符合适用于重复性大批量干燥食品应用中的 21 CFR (FDA 美国联邦法规) 的相关规定。
- 为了达到最高清扫效率并减少刮刀张紧维护，清扫器刮刀宽度大小应与输送带的物料路径宽度一致。物料路径通常占据输送带的 2/3。在大多数情况下，刮刀的最佳尺寸为输送带宽度减去 200 mm (8")。
- 每个清扫器可以按照三种备件刮刀尺寸进行改装：即输送带宽度减去 50 mm (2")，减去 200 mm (8") 或减去 350 mm (14")。
- 配有通用安装板和张紧装置。
- 目检张力。无须猜测刮刀张力。只需测量弹簧，检查张紧装置上的标签并旋转调整螺母来恢复最佳张力。
- 适用于机械接头。聚氨酯刮刀会滑过接头。
- 与可逆型输送带兼容。
- 关于更换备件，请参见第 24 页的 EZP1 SS 更换备件清单。
- 对于需要更长固定杆的应用，请查看减去 200 mm (8") 图表，然后选择输送带宽度较大的清扫器。它可提供长度增加 150 mm (6") 的固定杆以及比输送带宽度减 50 mm (2") 的刮刀尺寸。

# ConShear™ 备件刮刀

EZP1  
标准型一级清扫器

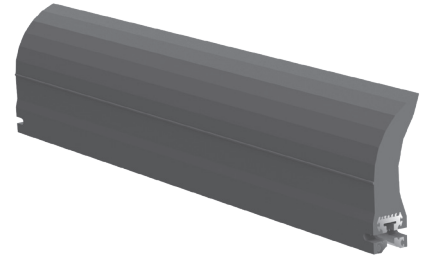

## ConShear™ 备件刮刀

刮刀宽度		订购编号	产品代码	重量 LBS.
in.	mm			
10	250	CRB10	75628	4.6
16	400	CRB16	75629	7.3
22	550	CRB22	75630	10.1
28	700	CRB28	75631	12.8
34	850	CRB34	75632	15.5
40	1000	CRB40	75633	18.3
46	1150	CRB46	75634	21.0
52	1300	CRB52	75635	23.8
58	1450	CRB58	75636	26.5
64	1600	CRB64	75775	29.2
70	1750	CRB70	75773	32.0
76	1900	CRB76	76940	34.7
82	2050	CRB82	76941	37.5

可根据客户需求提供其它尺寸的刮刀。  
订货至交货的时间：1 个工作日

## 白色 ConShear™ 备件刮刀

(耐化学腐蚀性/食品级) ‡

刮刀宽度		订购编号	产品代码	重量 LBS.
in.	mm			
10	250	CRB-W10	78471	4.8
16	400	CRB-W16	78472	7.6
22	550	CRB-W22	78473	10.4
28	700	CRB-W28	78474	13.2
34	850	CRB-W34	78475	16.2
40	1000	CRB-W40	78476	19.1
46	1150	CRB-W46	78477	21.9
52	1300	CRB-W52	78478	24.8
58	1450	CRB-W58	78479	27.6

订货至交货的时间：1 个工作日

‡ 此刮刀的聚氨酯配方中使用的所有成分符合适用于重复性大批量干燥食品应用中的 21 CFR (FDA 美国联邦法规) 的相关规定。

## 高温

## ConShear™ 备件刮刀

(颜色标志：黄色)

刮刀宽度		订购编号	产品代码	重量 LBS.
in.	mm			
10	250	CRB-HT10	76593	4.8
16	400	CRB-HT16	76594	7.6
22	550	CRB-HT22	76595	10.4
28	700	CRB-HT28	76596	13.2
34	850	CRB-HT34	76597	16.2
40	1000	CRB-HT40	76598	19.1
46	1150	CRB-HT46	76599	21.9
52	1300	CRB-HT52	76600	24.8
58	1450	CRB-HT58	76601	27.6
64	1600	CRB-HT64	76602	30.5
70	1750	CRB-HT70	76603	33.4

订货至交货的时间：1 个工作日

## 产品说明：

- 记下旧刮刀的刮刀宽度和订购编号，然后查看备件刮刀表。
- 为了达到最高清扫效率并减少刮刀张紧维护，清扫器刮刀宽度大小应与输送带的物料路径宽度一致。物料路径通常占据输送带的 2/3。在大多数情况下，刮刀的最佳尺寸为输送带宽度减去 200 mm (8")。
- ConShear™ 刮刀有一个棱状横断面，可以在磨损时更新清洁边缘。
- 目检张力。无须猜测刮刀张力。只需测量弹簧，检查张紧装置上的标签并旋转调整螺母来恢复最佳张力。
- ConShear 刮刀是由特殊的耐磨型聚氨酯制造而成。
- 嵌入式磨损线会显示刮刀何时出现重度磨损，需要进行更换。
- 刮刀更换非常快捷。拔出一个销钉，卸下旧刮刀，滑入新刮刀。
- 关于更换备件，请参见第 24 页的 EZP1SS 更换备件清单。

## 刮刀宽度选择

输送带宽度		输送带宽度 - 50 mm (2")		输送带宽度 - 200 mm (8")		输送带宽度 - 350 mm (14")	
in.	mm	in.	mm	in.	mm	in.	mm
12	300	10	250	无	无	无	无
18	450	16	400	10	250	无	无
24	600	22	550	16	400	10	250
30	750	28	700	22	550	16	400
36	900	34	850	28	700	22	550
42	1050	40	1000	34	850	28	700
48	1200	46	1150	40	1000	34	850
54	1350	52	1300	46	1150	40	1000
60	1500	58	1450	52	1300	46	1150
72	1800	70	1600	64	1600	58	1450

# 参数规格 和指导

# EZP1 不锈钢 一级清扫器，配备 白色 ConShear™ 刮刀

## 固定杆长度规格

清扫器尺寸		固定杆长度		输送机最大跨度	
in.	mm	in.	mm	in.	mm
12	300	42	1050	37	925
18	450	48	1200	43	1075
24	600	54	1350	49	1225
30	750	60	1500	55	1375
36	900	66	1650	61	1525
42	1050	72	1800	67	1675
48	1200	78	1950	73	1825
54	1350	88	2200	83	2075
60	1500	94	2350	89	2225

固定杆直径 - 60 mm (2-3/8")

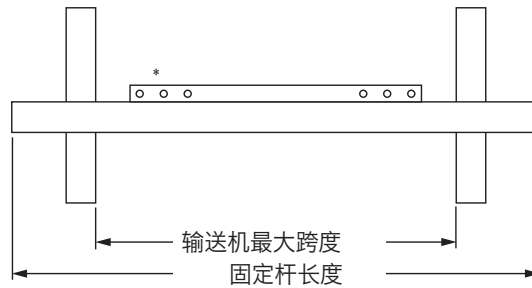

\* 每种固定杆长度都可与尺寸为输送带宽度减 50 mm (2")、200 mm (8") 或 350 mm (14") 的刮刀尺寸共用。

## 安装空间要求

水平方向所需安装空间		垂直方向所需安装空间	
in.	mm	in.	mm
4	100	9 1/2	238

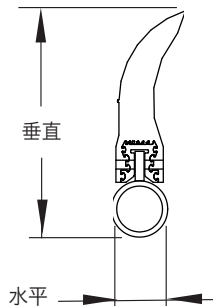

## 固定杆位置规格

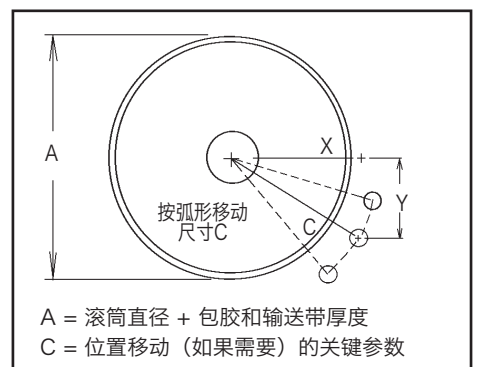

A = 滚筒直径 + 包胶和输送带厚度

C = 位置移动 (如果需要) 的关键参数

## 弹簧长度表

刮刀宽度		紫色弹簧		白色弹簧		金色弹簧	
in.	mm	in.	mm	in.	mm	in.	mm
10	250	5 5/8	143	6 3/8	162	无	无
16	400	5	127	6 1/8	156	无	无
22	550	4 3/8	111	6	152	无	无
28	700	3 7/8	98	5 7/8	149	无	无
34	850	无	无	5 5/8	143	6 1/8	156
40	1000	无	无	5 1/2	140	6	152
46	1150	无	无	5 1/4	133	5 7/8	149
52	1300	无	无	5 1/8	130	5 7/8	149
58	1450	无	无	5	127	5 3/4	146
64	1600	无	无	4 3/4	121	5 5/8	143

阴影部分表示首选的弹簧

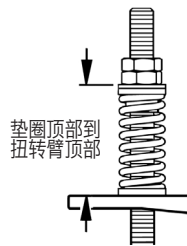

## 固定杆位置数据表

A		X		Y		C	
in.	mm	in.	mm	in.	mm	in.	mm
10	250	3	74	9	230	9 1/2	242
11	275	3 3/4	92	9	230	9 3/4	248
12	300	4 3/8	108	9	230	10	254
13	325	5 3/8	131	9	230	10 1/2	265
14	350	5 7/8	146	9	230	10 3/4	273
15	375	6 3/8	166	9	230	11 1/4	284
16	400	7 1/8	179	9	230	11 1/2	291
17	425	7 7/8	195	9	230	12	301
18	450	8 1/4	207	9	230	12 1/4	309
19	475	9	223	9	230	12 3/4	320
20	500	9 3/8	235	9	230	13	329
21	525	10	249	9	230	13 1/2	339
22	550	10 3/4	266	9	230	14	352
23	575	11 3/8	283	9	230	14 1/2	365
24	600	12	299	9	230	15	377
25	625	12 5/8	314	9	230	15 1/2	390
26	650	13 1/4	330	9	230	16	402
27	675	13 7/8	346	9	230	16 1/2	415
28	700	14 3/8	360	9	230	17	427
29	725	15	374	9	230	17 1/2	439
30	750	15 5/8	389	9	230	18	452
31	775	16 1/8	403	9	230	18 1/2	464
32	800	16 3/4	417	9	230	19	477
33	825	17 1/4	432	9	230	19 1/2	489
34	850	17 7/8	446	9	230	20	501
35	875	18 3/8	460	9	230	20 1/2	514
36	900	19	474	9	230	21	526

## 参数规格:

- 输送带最大速度 ..... 3.5 M/sec (700 FPM)
- 额定温度 ..... -35 到 82° C (-30 到 180° F)
- 滚筒最小直径 ..... 250 mm (10")
- 刮刀高度 ..... 185 mm (7-1/4")
- 可用刮刀磨损长度 ..... 100 mm (4")
- 刮刀材料 ..... 聚氨酯 (耐化学腐蚀/食品级)
- 适用的输送带宽度 ..... 300 到 1500 mm (12 到 60")
- CEMA 清扫器分类 ..... 2 类

# 更换 备件清单

## EZP1 不锈钢 一级清扫器，配备 白色 ConShear™ 刮刀

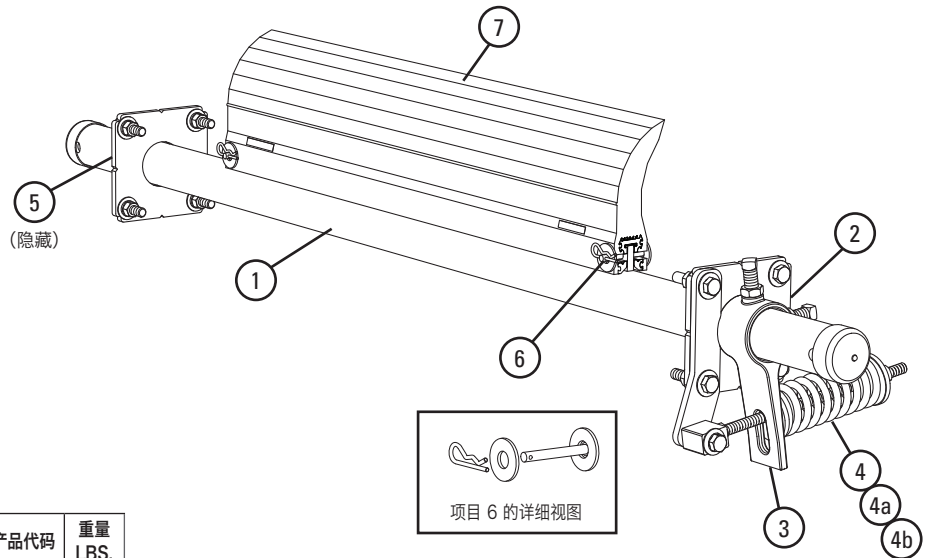

### 更换备件

编号	说明	订购编号	产品代码	重量 LBS.
1	300 mm (12") SS 固定杆	EZP1P12-S/S	78812	17.4
	450 mm (18") SS 固定杆	EZP1P18-S/S	78813	20.3
	600 mm (24") SS 固定杆	EZP1P24-S/S	78814	22.7
	750 mm (30") SS 固定杆	EZP1P30-S/S	78815	26.5
	900 mm (36") SS 固定杆	EZP1P36-S/S	78816	30.4
	1050 mm (42") SS 固定杆	EZP1P42-S/S	78817	32.7
	1200 mm (48") SS 固定杆	EZP1P48-S/S	78818	35.3
	1350 mm (54") SS 固定杆	EZP1P54-S/S	78819	39.2
	1500 mm (60") SS 固定杆	EZP1P60-S/S	78820	43.3
	1800 mm (72") SS 固定杆	EZP1P72-S/S	78821	48.2
2	SS 安装板组件* (2 个)	EZP1MPK-S/S	78923	7.7
3	SS 扭转臂组件 (1 个)	ESTAK-EST-S/S	78849	3.6
4	SS 张紧弹簧 - 紫色	QMTS-P-S/S	77450	1.0
4a	SS 张紧弹簧 - 白色	QMTS-W-S/S	77451	1.2
4b	SS 张紧弹簧 - 金色	QMTS-G-S/S	77452	1.4
5	SS 固定杆锁* (1 个)	EZP1PL-S/S	78848	1.1
-	EST 张紧装置 - 紫色* 适用于宽度为 300 - 700 mm (12 - 28") 的刮刀 (包含项目 2、3 和 4, 各 1 个)	EST-P-S/S	78808	7.7
-	EST 张紧装置 - 白色* 适用于宽度为 850 - 1300 mm (34 - 52") 的刮刀 (包含项目 2、3 和 4a, 各 1 个)	EST-W-S/S	78809	7.9
-	EST 张紧装置 - 金色* 适用于宽度为 1450 - 1750 mm (58 - 70") 的刮刀 (包含项目 2、3 和 4b, 各 1 个)	EST-G-S/S	78810	8.1
6	刮刀固定销 (1 个)	MSPBPK-S/S	77583	0.1

\*包含金属构件  
订货至交货的时间: 1 个工作日

### 弹簧张紧装置选择表

清扫器刮刀宽度	78808 EST-P-S/S	78809 EST-W-S/S	78810 EST-G-S/S
ConShear 300 - 700 mm (12 - 28")	X		
ConShear 850 - 1300 mm (34 - 52")		X	
ConShear 1450 - 1750 mm (58 - 70")			X

为获得最佳结果，请使用 Flexco Genuine 备件刮刀和零件。





## EZP-LS 一级清扫器 输送带宽度减 50 mm (2")

输送带宽度		刮刀宽度		订购编号	产品代码	重量 LBS.
in.	mm	in.	mm			
12	300	10	250	EZP-LS212	77127	24.8
18	450	16	400	EZP-LS218	77128	28.2
24	600	22	550	EZP-LS224	77129	31.7
30	750	28	700	EZP-LS230	77130	35.1
36	900	34	850	EZP-LS236	77131	38.6
42	1050	40	1000	EZP-LS242	77132	42.0
48	1200	46	1150	EZP-LS248	77133	45.5
54	1350	52	1300	EZP-LS254	77134	48.9
60	1500	58	1450	EZP-LS260	77135	52.5

订货至交货的时间: 1 个工作日

## EZP-LS 一级清扫器 输送带宽度减 200 mm (8")

输送带宽度		刮刀宽度		订购编号	产品代码	重量 LBS.
in.	mm	in.	mm			
18	450	10	250	EZP-LS818	77136	27.0
24	600	16	400	EZP-LS824	77137	30.4
30	750	22	550	EZP-LS830	77138	33.9
36	900	28	700	EZP-LS836	77139	37.3
42	1050	34	850	EZP-LS842	77140	40.8
48	1200	40	1000	EZP-LS848	77141	44.2
54	1350	46	1150	EZP-LS854	77142	47.7
60	1500	52	1300	EZP-LS860	77143	51.2

订货至交货的时间: 1 个工作日

### 产品说明:

- 为了达到最高清扫效率并减少刮刀张紧维护，清扫器刮刀宽度大小应与输送带的物料路径宽度一致。物料路径通常占据输送带的 2/3。
- 每个清扫器可以按照三种备件刮刀尺寸进行改装：即输送带宽度减去 50 mm (2")，减去 200 mm (8") 或减去 350 mm (14")。
- 配有通用安装板和张紧装置。
- 目检张力。无须猜测刮刀张力。只需测量弹簧，检查张紧装置上的标签并旋转调整螺母来恢复最佳张力。
- 目检刮刀磨损。张紧装置内置了量规，可监测刮刀磨损情况。
- 适用于机械接头。聚氨酯刮刀会滑过接头。
- 与可逆型输送带兼容。
- 关于更换备件，请参见第 29 页的 EZP-LS 更换备件清单。
- 对于需要更长固定杆的应用，请查看减去 200 mm (8") 图表，然后选择输送带宽度较大的清扫器。它可提供长度增加 150 mm (6") 的固定杆以及比输送带宽度减 50 mm (2") 的刮刀尺寸。

# 产品订购 信息

## 高温 EZP-LS 有限空间用一级清扫器

### EZP-LS 高温一级清扫器 输送带宽度减 50 mm (2")

输送带宽度		刮刀宽度		订购编号	产品代码	重量 LBS.
in.	mm	in.	mm			
12	300	10	250	EZP-LS212HT	77746	24.8
18	450	16	400	EZP-LS218HT	77747	28.2
24	600	22	550	EZP-LS224HT	77748	31.7
30	750	28	700	EZP-LS230HT	77749	35.1
36	900	34	850	EZP-LS236HT	77750	38.6
42	1050	40	1000	EZP-LS242HT	77751	42.0
48	1200	46	1150	EZP-LS248HT	77752	45.5
54	1350	52	1300	EZP-LS254HT	77753	48.9
60	1500	58	1450	EZP-LS260HT	77754	52.5

订货至交货的时间: 1 个工作日



### 产品说明:

- 高温 ConShear LS 可在最高 135° C (275° F) 以及峰值最高 164° C (325° F) 温度下工作。
- 每个清扫器可以按照三种备件刮刀尺寸进行改装: 即输送带宽度减去 50 mm (2"), 减去 200 mm (8") 或减去 350 mm (14")。
- 配有通用安装板和张紧装置。
- 目检张力。无须猜测刮刀张力。只需测量弹簧, 检查张紧装置上的标签并旋转调整螺母来恢复最佳张力。
- 目检刮刀磨损。张紧装置内置了量规, 可监测刮刀磨损情况。
- 适用于机械接头。聚氨酯刮刀会滑过接头。
- 与可逆型输送带兼容。
- 关于更换备件, 请参见第 29 页的 EZP-LS 更换备件清单。

# ConShear™ LS 备件刮刀

**EZP-LS**  
有限空间用一级清扫器



## ConShear™-LS 备件刮刀

刮刀宽度		订购编号	产品代码	重量 LBS.
in.	mm			
10	250	CRB-LS10	77088	2.1
16	400	CRB-LS16	77089	3.3
22	550	CRB-LS22	77090	4.6
28	700	CRB-LS28	77091	5.8
34	850	CRB-LS34	77092	7.1
40	1000	CRB-LS40	77093	8.3
46	1150	CRB-LS46	77094	9.6
52	1300	CRB-LS52	77095	10.8
58	1450	CRB-LS58	77096	12.1

可根据客户需求提供其它尺寸的刮刀。  
订货至交货的时间：1 个工作日

## ConShear™-LS 白色备件 刮刀 (耐化学腐蚀性/食品级) ‡

刮刀宽度		订购编号	产品代码	重量 LBS.
in.	mm			
10	250	CRB-LS10W	77097	2.1
16	400	CRB-LS16W	77098	3.3
22	550	CRB-LS22W	77099	4.6
28	700	CRB-LS28W	77100	5.8
34	850	CRB-LS34W	77101	7.1
40	1000	CRB-LS40W	77102	8.3
46	1150	CRB-LS46W	77103	9.6
52	1300	CRB-LS52W	77104	10.8
58	1450	CRB-LS58W	77105	12.1

可根据客户需求提供其它尺寸的刮刀。  
订货至交货的时间：1 个工作日  
‡ 此刮刀的聚氨酯配方中使用的所有成分符合适用于重复性大批量干燥食品应用中的 21 CFR (FDA 美国联邦法规) 的相关规定。

## ConShear™-LS 高温备件刮刀

刮刀宽度		订购编号	产品代码	重量 LBS.
in.	mm			
10	250	CRB-LS10HT	77551	2.1
16	400	CRB-LS16HT	77552	3.3
22	550	CRB-LS22HT	77553	4.6
28	700	CRB-LS28HT	77554	5.8
34	850	CRB-LS34HT	77555	7.1
40	1000	CRB-LS40HT	77556	8.3
46	1150	CRB-LS46HT	77557	9.6
52	1300	CRB-LS52HT	77558	10.8
58	1450	CRB-LS58HT	77559	12.1

可根据客户需求提供其它尺寸的刮刀。  
订货至交货的时间：1 个工作日

### 产品说明:

- 记下旧刮刀的刮刀宽度和订购编号，然后查看备件刮刀表。
- 为了达到最高清扫效率并减少刮刀张紧维护，清扫器刮刀宽度大小应与输送带的物料路径宽度一致。物料路径通常占据输送带的 2/3。
- ConShear™ 刮刀有一个棱状横断面，可以在磨损时更新清洁边缘。
- 目检张力。无须猜测刮刀张力。只需测量弹簧，检查张紧装置上的标签并旋转调整螺母来恢复最佳张力。
- ConShear 刮刀是由特殊的耐磨型聚氨酯制造而成。
- 嵌入式磨损线会显示刮刀何时出现重度磨损，需要进行更换。
- 刮刀更换非常快捷。拔出一个销钉，卸下旧刮刀，滑入新刮刀。

### 刮刀宽度选择

输送带宽度		输送带宽度 - 50 mm (2")		输送带宽度 - 200 mm (8")		输送带宽度 - 350 mm (14")	
in.	mm	in.	mm	in.	mm	in.	mm
12	300	10	250	无	无	无	无
18	450	16	400	10	250	无	无
24	600	22	550	16	400	10	250
30	750	28	700	22	550	16	400
36	900	34	850	28	700	22	550
42	1050	40	1000	34	850	28	700
48	1200	46	1150	40	1000	34	850
54	1350	52	1300	46	1150	40	1000
60	1500	58	1450	52	1300	46	1150

## 固定杆长度规格

清扫器尺寸		固定杆长度		输送机最大跨度	
in.	mm	in.	mm	in.	mm
12	300	42	1050	37	925
18	450	48	1200	43	1075
24	600	54	1350	49	1225
30	750	60	1500	55	1375
36	900	66	1650	61	1525
42	1050	72	1800	67	1675
48	1200	78	1950	73	1825
54	1350	88	2200	83	2075
60	1500	94	2350	89	2225

固定杆直径 - 48 mm (1-7/8")

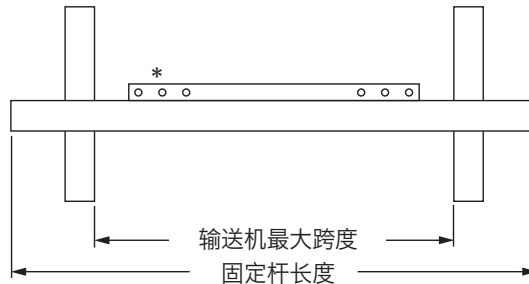

\* 每种固定杆长度都可与尺寸为输送带宽度减 50 mm (2")、200 mm (8") 或 350 mm (14") 的刮刀尺寸共用。

## 安装的间距准则

水平方向所需安装空间		垂直方向所需安装空间	
in.	mm	in.	mm
3	75	6 1/2	165

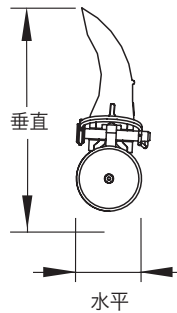

## 弹簧长度表

EZP-LS, 带紫色或黄色刮刀

刮刀宽度		紫色弹簧		白色弹簧		银色弹簧	
in.	mm	in.	mm	in.	mm	in.	mm
10	250	2	51	无	无	无	无
16	400	1 5/8	48	2 1/8	54	无	无
22	550	无	无	2	51	无	无
28	700	无	无	1 7/8	48	无	无
34	850	无	无	1 3/4	44	无	无
40	1000	无	无	1 1/2	38	无	无
46	1150	无	无	1 3/8	35	2	51
52	1300	无	无	无	无	2	51
58	1450	无	无	无	无	1 7/8	48

阴影部分表示首选的弹簧

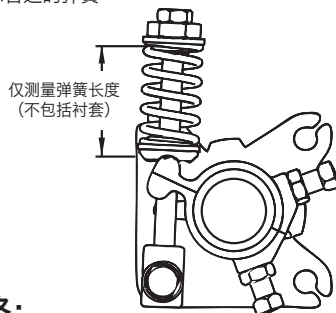

## 参数规格:

- 输送带最大速度 ..... 2.5 M/sec (500 FPM)
- 额定温度 (ConShear、ConShear 白色) ..... -35 到 82° C (-30 到 180° F)
- 额定温度 (ConShear 高温) ..... 最高 135° C (275° F), 峰值最高 164° C (325° F)
- 滚筒最小直径 ..... 150 mm (6")
- 刮刀高度 ..... 115 mm (4.5")
- 刮刀可用耐磨长度 ..... 60 mm (2-3/8")
- 刮刀材料 ..... 聚氨酯 (专有材料, 极佳的耐磨性且使用寿命长)
- 适用的输送带宽度 ..... 300 到 1500 mm (12 到 60")
- CEMA 清扫器分类 ..... 2 类

## 固定杆位置规格

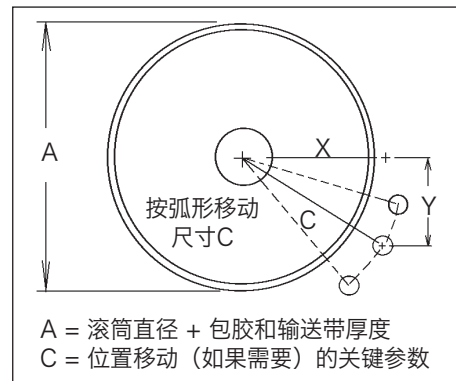

A = 滚筒直径 + 包胶和输送带厚度  
C = 位置移动 (如果需要) 的关键参数

## 固定杆位置数据表

A		X		Y		C	
in.	mm	in.	mm	in.	mm	in.	mm
6	150	2 5/8	65	5 1/2	140	6 1/8	150
7	175	3 1/4	81	5 1/2	140	6 3/8	155
8	200	3 7/8	96	5 1/2	140	6 3/4	162
9	225	4 3/8	109	5 1/2	140	7	171
10	250	5	125	5 1/2	140	7 3/8	179
11	275	5 1/2	138	5 1/2	140	7 3/4	189
12	300	6 1/8	153	5 1/2	140	8 1/4	198
13	325	6 5/8	166	5 1/2	140	8 5/8	209
14	350	7 1/8	178	5 1/2	140	9	219
15	375	7 5/8	191	5 1/2	140	9 3/8	229
16	400	8 1/4	206	5 1/2	140	9 7/8	239
17	425	8 3/4	219	5 1/2	140	10 3/8	252
18	450	9 1/4	231	5 1/2	140	10 3/4	263
19	475	9 3/4	244	5 1/2	140	11 1/4	273
20	500	10 1/4	256	5 1/2	140	11 5/8	284
21	525	10 3/4	269	5 1/2	140	12 1/8	295
22	550	11 1/4	281	5 1/2	140	12 1/2	307

# 更换 备件清单

**EZP-LS**  
有限空间用一级清扫器

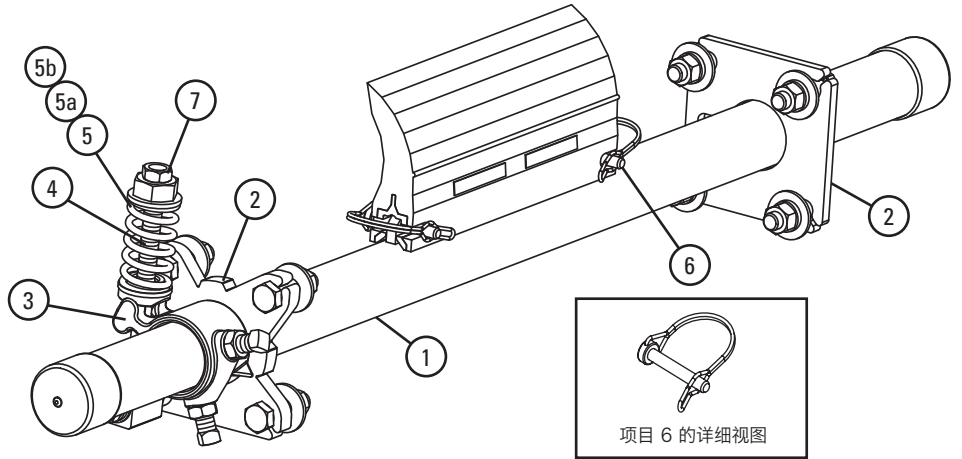

## 更换备件

编号	说明	订购编号	产品代码	重量 LBS.
1	300 mm (12") 固定杆	LSP12	77070	13.3
	450 mm (18") 固定杆	LSP18	77071	15.5
	600 mm (24") 固定杆	LSP24	77072	17.7
	750 mm (30") 固定杆	LSP30	77073	19.9
	900 mm (36") 固定杆	LSP36	77074	22.1
	1050 mm (42") 固定杆	LSP42	77075	24.3
	1200 mm (48") 固定杆	LSP48	77076	26.5
	1350 mm (54") 固定杆	LSP54	77077	28.7
	1500 mm (60") 固定杆	LSP60	77078	31.0
2	安装板组件* (包含 1 块张紧装置安装板和 1 块固定杆安装板)	LSTMPK	77366	3.6
3	扭转臂组件* (1 个)	LST-TAK	77120	1.4
4	转轴块/轴杆组件* (1 个)	LSTPB-RK	77367	0.8
5	张紧弹簧 - 紫色 (1 个) 适用于刮刀宽度 250 - 400 mm (10-16")	LS-SPK	77365	0.2
5a	张紧弹簧 - 白色 (1 个) 用于 550 - 1150 mm (22 - 46") 刮刀	LS-SW	77117	0.3
5b	张紧弹簧 - 银色 (1 个) 用于 1300 - 1450 mm (52 - 58") 刮刀	LS-SS	77118	0.3
6	LS 刮刀固定销 (1 个)	LS-BP	77114	0.1
7	止动螺母组件, LST 张紧装置	JNK-B	79892	0.3
-	LST 弹簧张紧装置* - 紫色 适用于刮刀宽度 250 - 400 mm (10 - 16") (包含 1 个张紧装置安装板和 项目 3、4 和 5 各 1 个)	LST-P	77121	7.5
-	LST 弹簧张紧装置* - 白色 适用于刮刀宽度 550 - 1150 mm (22 - 46") (包含 1 个张紧装置安装板和 项目 3、4 和 5a 各 1 个)	LST-W	77122	7.6
-	LST 弹簧张紧装置* - 银色 适用于刮刀宽度 1300 - 1450 mm (52 - 58") (包含 1 块张紧装置安装板, 以及项目 3、4 和 5b 各 1 个)	LST-S	77123	7.6

包含金属构件

## 适用于 Arch/Gordon Mini-Saber 刮刀

输送带宽度		刮刀宽度		订购编号	产品代码	ARCH/GORDON 零件编号	重量 LBS.
in.	mm	in.	mm				
18	450	16	400	RBAGM-16	77106	MRBMN00018	3.3
24	600	22	550	RBAGM-22	77107	MRBMN00024	4.6
30	750	28	700	RBAGM-28	77108	MRBMN00030	5.8
36	900	34	850	RBAGM-34	77109	MRBMN00036	7.1
42	1050	40	1000	RBAGM-40	77110	MRBMN00042	8.3
48	1200	46	1150	RBAGM-46	77111	MRBMN00048	9.6

可按客户要求提供更多尺寸。请打电话询问价格。

## 弹簧张紧装置选择表

清扫器刮刀宽度	77121 紫色	77122 白色	77123 银色
ConShear-LS 250 - 400 mm (10 - 16")	X		
ConShear-LS 550 - 1150 mm (22" - 46")		X	
ConShear-LS 1300 - 1450 mm (52" - 58")			X

为获得最佳结果, 请使用 Flexco Genuine 备件刮刀和零件。

# 产品订购 信息

**EZP-LS 不锈钢**  
有限空间用一级清扫器  
配备白色 ConShear™ LS 刮刀



## EZP-LS 不锈钢一级清扫器 配备白色 ConShear™ LS 刮刀 输送带宽度减 50 mm (2")

输送带宽度		刮刀宽度		订购编号	产品代码	重量 LBS.
in.	mm	in.	mm			
12	300	10	250	CLSFG-212	77144	24.8
18	450	16	400	CLSFG-218	77145	28.2
24	600	22	550	CLSFG-224	77146	31.7
30	750	28	700	CLSFG-230	77147	35.1
36	900	34	850	CLSFG-236	77148	38.6
42	1050	40	1000	CLSFG-242	77149	42.0
48	1200	46	1150	CLSFG-248	77150	45.5
54	1350	52	1300	CLSFG-254	77151	48.9
60	1500	58	1450	CLSFG-260	77152	52.5

订货至交货的时间: 1 个工作日

## EZP-LS 不锈钢一级清扫器 配备白色 ConShear™ LS 刮刀 输送带宽度减 200 mm (8")

输送带宽度		刮刀宽度		订购编号	产品代码	重量 LBS.
in.	mm	in.	mm			
18	450	10	250	CLSFG-818	77153	27.0
24	600	16	400	CLSFG-824	77154	30.4
30	750	22	550	CLSFG-830	77155	33.9
36	900	28	700	CLSFG-836	77156	37.3
42	1050	34	850	CLSFG-842	77157	40.8
48	1200	40	1000	CLSFG-848	77158	44.2
54	1350	46	1150	CLSFG-854	77159	47.7
60	1500	52	1300	CLSFG-860	77160	51.2

订货至交货的时间: 1 个工作日

### 产品说明:

- 白色食品级 ConShear 一级清扫器耐受化学腐蚀，并且聚氨酯配方中使用的所有成分符合适用于重复性大批量干燥食品应用中的 21 CFR (FDA 美国联邦法规) 的相关规定。
- 为了达到最高清扫效率并减少刮刀张紧维护，清扫器刮刀宽度大小应与输送带的物料路径宽度一致。物料路径通常占据输送带的 2/3。
- 每个清扫器可以按照三种备件刮刀尺寸进行改装：即输送带宽度减去 50 mm (2")，减去 200 mm (8") 或减去 350 mm (14")。
- 配有通用安装板和张紧装置。
- 目检张力。无须猜测刮刀张力。只需测量弹簧，检查张紧装置上的标签并旋转调整螺母来恢复最佳张力。
- 目检刮刀磨损。张紧装置内置了量规，可监测刮刀磨损情况。
- 适用于机械接头。聚氨酯刮刀会滑过接头。
- 与可逆型输送带兼容。
- 关于更换备件，请参见第 33 页的 EZP-LS SS 更换备件清单。
- 对于需要更长的固定杆的应用，请查看减 200 mm (8") 的表，然后选择输送带宽度较大的清扫器。它可提供长度增加 150 mm (6") 的固定杆以及比输送带宽度减 50 mm (2") 的刮刀尺寸。

# ConShear™ LS 备件刮刀

**EZP-LS**  
有限空间用一级清扫器



## ConShear™-LS 备件刮刀

刮刀宽度		订购编号	产品代码	重量 LBS.
in.	mm			
10	250	CRB-LS10	77088	2.1
16	400	CRB-LS16	77089	3.3
22	550	CRB-LS22	77090	4.6
28	700	CRB-LS28	77091	5.8
34	850	CRB-LS34	77092	7.1
40	1000	CRB-LS40	77093	8.3
46	1150	CRB-LS46	77094	9.6
52	1300	CRB-LS52	77095	10.8
58	1450	CRB-LS58	77096	12.1

可根据客户需求提供其它尺寸的刮刀。  
订货至交货的时间：1 个工作日

## ConShear™-LS 白色备件 刮刀（耐化学腐蚀性/食品级）‡

刮刀宽度		订购编号	产品代码	重量 LBS.
in.	mm			
10	250	CRB-LS10W	77097	2.1
16	400	CRB-LS16W	77098	3.3
22	550	CRB-LS22W	77099	4.6
28	700	CRB-LS28W	77100	5.8
34	850	CRB-LS34W	77101	7.1
40	1000	CRB-LS40W	77102	8.3
46	1150	CRB-LS46W	77103	9.6
52	1300	CRB-LS52W	77104	10.8
58	1450	CRB-LS58W	77105	12.1

可根据客户需求提供其它尺寸的刮刀。  
订货至交货的时间：1 个工作日

‡ 此刮刀的聚氨酯配方中使用的所有成分符合适用于重复性大批量干燥食品应用中的 21 CFR (FDA 美国联邦法规) 的相关规定。

## ConShear™-LS 高温备件刮刀

刮刀宽度		订购编号	产品代码	重量 LBS.
in.	mm			
10	250	CRB-LS10HT	77551	2.1
16	400	CRB-LS16HT	77552	3.3
22	550	CRB-LS22HT	77553	4.6
28	700	CRB-LS28HT	77554	5.8
34	850	CRB-LS34HT	77555	7.1
40	1000	CRB-LS40HT	77556	8.3
46	1150	CRB-LS46HT	77557	9.6
52	1300	CRB-LS52HT	77558	10.8
58	1450	CRB-LS58HT	77559	12.1

可根据客户需求提供其它尺寸的刮刀。  
订货至交货的时间：1 个工作日

### 产品说明：

- 记下旧刮刀的刮刀宽度和订购编号，然后查看备件刮刀表。
- 为了达到最高清扫效率并减少刮刀张紧维护，清扫器刮刀宽度大小应与输送带的物料路径宽度一致。物料路径通常占据输送带的 2/3。
- ConShear™ 刮刀有一个棱状横断面，可以在磨损时更新清洁边缘。
- 目检张力。无须猜测刮刀张力。只需测量弹簧，检查张紧装置上的标签并旋转调整螺母来恢复最佳张力。
- ConShear 刮刀是由特殊的耐磨型聚氨酯制造而成。
- 嵌入式磨损线会显示刮刀何时出现重度磨损，需要进行更换。
- 刮刀更换非常快捷。拔出一个销钉，卸下旧刮刀，滑入新刮刀。

### 刮刀宽度选择

输送带宽度		输送带宽度 - 50 mm (2")		输送带宽度 - 200 mm (8")		输送带宽度 - 350 mm (14")	
in.	mm	in.	mm	in.	mm	in.	mm
12	300	10	250	无	无	无	无
18	450	16	400	10	250	无	无
24	600	22	550	16	400	10	250
30	750	28	700	22	550	16	400
36	900	34	850	28	700	22	550
42	1050	40	1000	34	850	28	700
48	1200	46	1150	40	1000	34	850
54	1350	52	1300	46	1150	40	1000
60	1500	58	1450	52	1300	46	1150

# 参数规格 和指导

# EZP-LS 不锈钢 有限空间用一级清扫器 配备白色 ConShear™ LS 刮刀

## 固定杆长度规格

清扫器尺寸		固定杆长度		输送机最大跨度	
in.	mm	in.	mm	in.	mm
12	300	42	1050	37	925
18	450	48	1200	43	1075
24	600	54	1350	49	1225
30	750	60	1500	55	1375
36	900	66	1650	61	1525
42	1050	72	1800	67	1675
48	1200	78	1950	73	1825
54	1350	88	2200	83	2075
60	1500	94	2350	89	2225

固定杆直径 - 48 mm (1-7/8")

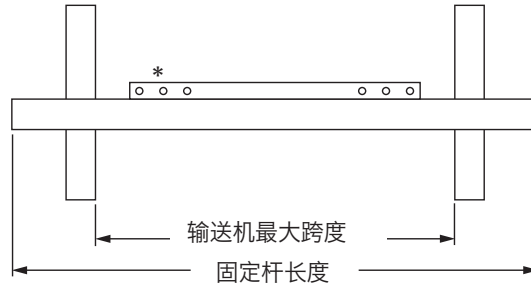

\* 每种固定杆长度都可与尺寸为输送带宽度减 50 mm (2")、200 mm (8") 或 350 mm (14") 的刮刀尺寸共用。

## 安装的间距准则

水平方向所需安装空间		垂直方向所需安装空间	
in.	mm	in.	mm
3	75	6 1/2	165

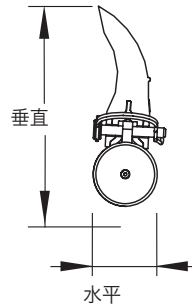

## 弹簧长度表

刮刀宽度		黑色弹簧		白色弹簧		双白弹簧	
in.	mm	in.	mm	in.	mm	in.	mm
10	250	3 1/2	89	3 3/4	95	3 7/8	98
16	400	3 1/4	83	3 5/8	92	3 7/8	98
22	550	2 7/8	73	3 1/2	89	3 3/4	95
28	700	2 5/8	67	3 3/8	86	3 3/4	95
34	850	无	无	3 1/4	83	3 5/8	92
40	1000	无	无	3 1/8	79	3 5/8	92
46	1150	无	无	3	76	3 1/2	89
52	1300	无	无	无	无	3 1/2	89
58	1450	无	无	无	无	3 3/8	86

阴影部分表示首选的弹簧

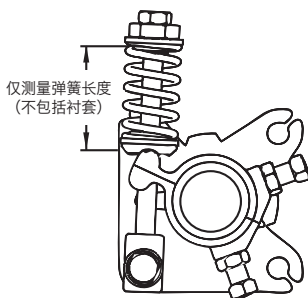

## 参数规格:

- 输送带最大速度 ..... 2.5 M/sec (500 FPM)
- 额定温度 (ConShear、ConShear 白色) ..... -35 到 82° C (-30 到 180° F)
- 额定温度 (ConShear 高温) ..... 最高 135° C (275° F), 峰值最高 164° C (325° F)
- 滚筒最小直径 ..... 150 mm (6")
- 刮刀高度 ..... 115 mm (4.5")
- 刮刀可用耐磨长度 ..... 60 mm (2-3/8")
- 刮刀材料 (ConShear 白色) ..... 聚氨酯 (耐化学腐蚀/食品级)
- 适用的输送带宽度 ..... 300 到 1500 mm (12 到 60")
- CEMA 清扫器分类 ..... 2 类

## 固定杆位置规格

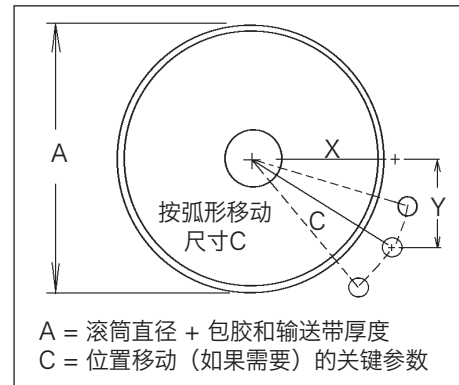

## 固定杆位置数据表

A		X		Y		C	
in.	mm	in.	mm	in.	mm	in.	mm
6	150	2 5/8	65	5 1/2	140	6 1/8	150
7	175	3 1/4	81	5 1/2	140	6 3/8	155
8	200	3 7/8	96	5 1/2	140	6 3/4	162
9	225	4 3/8	109	5 1/2	140	7	171
10	250	5	125	5 1/2	140	7 3/8	179
11	275	5 1/2	138	5 1/2	140	7 3/4	189
12	300	6 1/8	153	5 1/2	140	8 1/4	198
13	325	6 5/8	166	5 1/2	140	8 5/8	209
14	350	7 1/8	178	5 1/2	140	9	219
15	375	7 5/8	191	5 1/2	140	9 3/8	229
16	400	8 1/4	206	5 1/2	140	9 7/8	239
17	425	8 3/4	219	5 1/2	140	10 3/8	252
18	450	9 1/4	231	5 1/2	140	10 3/4	263
19	475	9 3/4	244	5 1/2	140	11 1/4	273
20	500	10 1/4	256	5 1/2	140	11 5/8	284
21	525	10 3/4	269	5 1/2	140	12 1/8	295
22	550	11 1/4	281	5 1/2	140	12 1/2	307



# 更换 备件清单

## EZP-LS 不锈钢 有限空间用一级清扫器 配备白色 ConShear™ LS 刮刀

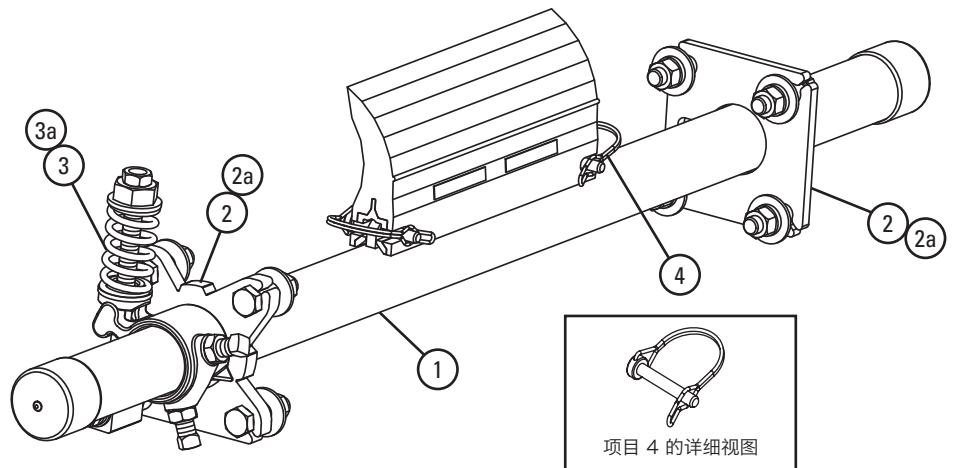

### 更换备件

编号	说明	订购编号	产品代码	重量 LBS.
1	300 mm (12") SS 固定杆	LSP12-S/S	77079	13.3
	450 mm (18") SS 固定杆	LSP18-S/S	77080	15.5
	600 mm (24") SS 固定杆	LSP24-S/S	77081	17.7
	750 mm (30") SS 固定杆	LSP30-S/S	77082	19.9
	900 mm (36") SS 固定杆	LSP36-S/S	77083	22.1
	1050 mm (42") SS 固定杆	LSP42-S/S	77084	24.3
	1200 mm (48") SS 固定杆	LSP48-S/S	77085	26.5
	1350 mm (54") SS 固定杆	LSP54-S/S	77086	28.7
1500 mm (60") SS 固定杆	LSP60-S/S	77087	31.0	
2	SS 安装板组件 (250 - 1150 mm (10 - 46"))* (包含 1 个张紧装置安装板和 1 个固定杆安装板)	LSTMPK-S/S	78933	3.6
2a	SS 安装板组件 (1300 mm+/52")* (包含 2 个张紧装置安装板)	LSTMPK2-S/S	78462	7.2
3	张紧弹簧 - 黑色 (1 个) 适用于刮刀宽度 250 - 700 mm (10 - 28")	CTS-B-S/S	78387	0.2
3a	张紧弹簧 - 白色 (1 个) 适用于刮刀宽度 850 - 1750 mm (34 - 70")	LS-SW-S/S	78850	0.3
4	SS LS 刮刀固定销 (1 个)	LS-BP-S/S	77115	0.1
-	SS LST 弹簧张紧装置* - 黑色 适用于刮刀宽度 250 - 700 mm (10 - 28") (包含项目 2 和 3, 各 1 个)	LST-B-S/S	77124	7.5
-	SS LST 弹簧张紧装置* - 白色 适用于刮刀宽度 850 - 1150 mm (34 - 46") (包含项目 2 和 3a, 各 1 个)	LST-W-S/S	77125	7.6
-	SS LST 弹簧张紧装置* - 白色 (双) 适用于刮刀宽度 1300 - 1750 mm (52 - 70") (包含项目 2a 带 1 个, 项目 3a 带 2 个)	LST-W-S/S-2	77126	15.2

\*包含金属构件

### 弹簧张紧装置选择表

清扫器刮刀宽度	77124 黑色 (单)	77125 白色 (单)	77126 白色 (双)
食品级-LS 250 - 700 mm (10 - 28")	X		
食品级-LS 850 - 1150 mm (34 - 46")		X	
食品级-LS 1300 - 1750 mm (52 - 70")			X

为获得最佳结果, 请使用 Flexco Genuine 备件刮刀和零件。



## MSP 标准型一级清扫器 输送带宽度减 50 mm (2")

输送带宽度		刮刀宽度		订购编号	产品代码	重量 LBS.
in.	mm	in.	mm			
24	600	22	550	MSP-224	75787	83.4
30	750	28	700	MSP-230	75788	89.6
36	900	34	850	MSP-236	75789	98.2
42	1050	40	1000	MSP-242	75790	106.0
48	1200	46	1150	MSP-248	75791	113.2
54	1350	52	1300	MSP-254	75792	120.0
60	1500	58	1450	MSP-260	75793	125.7
72	1800	70	1750	MSP-272	75794	140.2
84	2100	82	2050	MSP-284	76796	164.2

订货至交货的时间: 1 个工作日

## MSP 标准型一级清扫器 输送带宽度减 200 mm (8")

输送带宽度		刮刀宽度		订购编号	产品代码	重量 LBS.
in.	mm	in.	mm			
24	600	16	400	MSP-824	75795	80.6
30	750	22	550	MSP-830	75796	86.9
36	900	28	700	MSP-836	75797	95.5
42	1050	34	850	MSP-842	75798	103.2
48	1200	40	1000	MSP-848	75799	110.5
54	1350	46	1150	MSP-854	75800	117.2
60	1500	52	1300	MSP-860	75801	123.0
72	1800	64	1600	MSP-872	75802	134.7
84	2100	76	1900	MSP-884	76797	160.0

订货至交货的时间: 1 个工作日

### 可选安装组件

说明	订购编号	产品代码	重量 LBS.
可选安装杆组件*	MMBK	75830	19.5
安装板组件* (2 块板)	MMPK	76537	140.0

\*包含金属构件

订货至交货的时间: 1 个工作日

### 产品说明:

- 建议用于标准型输送机。对于更苛刻的输送带应用, 请参见 MMP 中型一级清扫器 (第 41 页)。对于磨损极高的应用, 请参见 MHP 重型一级清扫器 (第 50 页) 或 MHCP 重型卡槽式一级清扫器 (第 60 页)。
- 物料路径选件: 使刮刀宽度与输送带物料路径宽度保持一致。物料路径通常位于输送带的中部 (约占输送带宽度的 2/3)。在大多数情况下, 刮刀的最佳尺寸为输送带宽度减去 200 mm (8")。
- 每个清扫器可以按照三种刮刀尺寸进行改装: 即输送带宽度减去 50 mm (2"), 减去 200 mm (8") 或减去 350 mm (14")。
- 固定杆长度: 输送带宽度加 1350 mm (54")。对于需要更长的固定杆的输送机, 请查看减 200 mm (8") 的表, 然后选择输送带宽度较大的清扫器。它可提供长度增加 150 mm (6") 的固定杆以及比输送带宽度减 50 mm (2") 的刮刀尺寸。对于更长的长度需求, 请参见“安装附件 - 固定杆延长杆组件” (第 143 页)。
- 目检张力: 无须猜测刮刀张力。测量弹簧并按照刮刀宽度将其调整到特定长度以恢复最佳张力。
- 要使清扫器安装更简单快速, 请参见“可选安装组件” (第 143 页)。
- 关于更换备件, 请参见第 39 页的 MSP 更换备件清单。

# 产品订购 信息

## MSP 超高温 标准型矿用一级清扫器

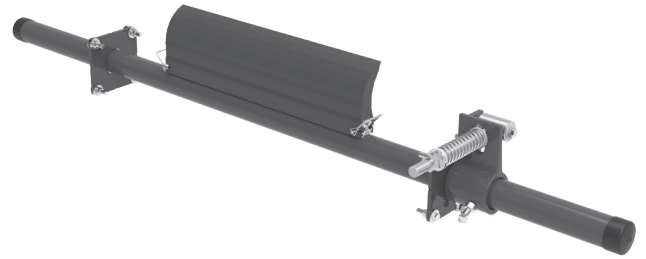

### MSP 超高温一级清扫器 输送带宽度减 50 mm (2")

输送带宽度		刮刀宽度		订购编号	产品代码	重量 LBS.
in.	mm	in.	mm			
24	600	22	550	MSP-UHT224	91264	83.4
30	750	28	700	MSP-UHT230	91265	89.6
36	900	34	850	MSP-UHT236	91266	98.2
42	1050	40	1000	MSP-UHT242	91267	106.0
48	1200	46	1150	MSP-UHT248	91268	113.2
54	1350	52	1300	MSP-UHT254	91269	120.0
60	1500	58	1450	MSP-UHT260	91270	125.7
72	1800	70	1750	MSP-UHT272	91271	140.2

订货至交货的时间: 1 个工作日

### MSP 超高温一级清扫器 输送带宽度减 200 mm (8")

输送带宽度		刮刀宽度		订购编号	产品代码	重量 LBS.
in.	mm	in.	mm			
24	600	16	400	MSP-UHT824	91272	80.6
30	750	22	550	MSP-UHT830	91273	86.9
36	900	28	700	MSP-UHT836	91274	95.5
42	1050	34	850	MSP-UHT842	91275	103.2
48	1200	40	1000	MSP-UHT848	91276	110.5
54	1350	46	1150	MSP-UHT854	91277	117.2
60	1500	52	1300	MSP-UHT860	91278	123.0
72	1800	64	1600	MSP-UHT872	91279	134.7

订货至交货的时间: 1 个工作日

### MSP 超高温一级清扫器 输送带宽度减 350 mm (14")

输送带宽度		刮刀宽度		订购编号	产品代码	重量 LBS.
in.	mm	in.	mm			
42	1050	28	700	MSP-UHT1442	91280	100.4
48	1200	34	850	MSP-UHT1448	91281	107.8
54	1350	40	1000	MSP-UHT1454	91282	114.4
60	1500	46	1150	MSP-UHT1460	91283	120.3
72	1800	58	1450	MSP-UHT1472	91284	129.2

订货至交货的时间: 1 个工作日

### 产品说明:

- 物料路径选件: 使刮刀宽度与输送带物料路径宽度保持一致。物料路径通常位于输送带的中部 (约占输送带宽度的 2/3)。在大多数情况下, 刮刀的最佳尺寸为输送带宽度减去 200 mm (8")。
- 每个清扫器可以按照三种刮刀尺寸进行改装: 即输送带宽度减去 50 mm (2"), 减去 200 mm (8") 或减去 350 mm (14")。
- 固定杆长度: 输送带宽度加 1350 mm (54")。对于需要更长的固定杆的输送机, 请查看减 200 mm (8") 的表, 然后选择输送带宽度较大的清扫器。它可提供长度增加 150 mm (6") 的固定杆以及比输送带宽度减 50 mm (2") 的刮刀尺寸。
- 目检张力: 无须猜测刮刀张力。测量弹簧并按照刮刀宽度将其调整到特定长度以恢复最佳张力。
- 关于更换备件, 请参见第 39 页的 MSP 更换备件清单。

# 产品订购 信息

## 不锈钢 MSP 标准型矿用一级清扫器

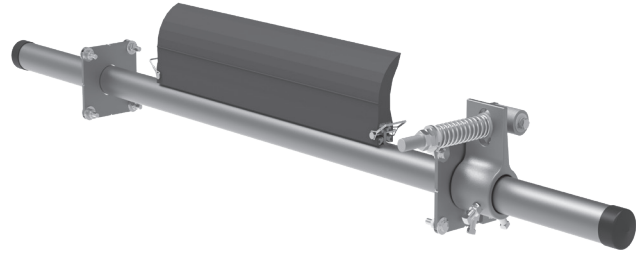

### 不锈钢 MSP 标准型一级清扫器 输送带宽度减 50 mm (2")

输送带宽度		刮刀宽度		订购编号	产品代码	重量 LBS.
in.	mm	in.	mm			
24	600	22	550	MSP-224-S/S	77453	83.4
30	750	28	700	MSP-230-S/S	77454	89.6
36	900	34	850	MSP-236-S/S	77455	98.2
42	1050	40	1000	MSP-242-S/S	77456	106.0
48	1200	46	1150	MSP-248-S/S	77457	113.2
54	1350	52	1300	MSP-254-S/S	77458	120.0
60	1500	58	1450	MSP-260-S/S	77459	125.7
72	1800	70	1750	MSP-272-S/S	77460	140.2
84	2100	82	2050	MSP-284-S/S	77461	164.2

订货至交货的时间: 3 周

### 不锈钢 MSP 标准型一级清扫器 输送带宽度减 200 mm (8")

输送带宽度		刮刀宽度		订购编号	产品代码	重量 LBS.
in.	mm	in.	mm			
24	600	16	400	MSP-824-S/S	77462	80.6
30	750	22	550	MSP-830-S/S	77463	86.9
36	900	28	700	MSP-836-S/S	77464	95.5
42	1050	34	850	MSP-842-S/S	77465	103.2
48	1200	40	1000	MSP-848-S/S	77466	110.5
54	1350	46	1150	MSP-854-S/S	77467	117.2
60	1500	52	1300	MSP-860-S/S	77468	123.0
72	1800	64	1600	MSP-872-S/S	77470	134.7
84	2100	76	1900	MSP-884-S/S	77471	160.0

订货至交货的时间: 3 周

### 产品说明:

- 建议在腐蚀性环境下的标准型输送机应用中使用。
- 物料路径选件: 使刮刀宽度与输送带物料路径宽度保持一致。物料路径通常位于输送带的中部 (约占输送带宽度的 2/3)。在大多数情况下, 刮刀的最佳尺寸为输送带宽度减去 200 mm (8")。
- 每个清扫器可以按照三种刮刀尺寸进行改装: 即输送带宽度减去 50 mm (2"), 减去 200 mm (8") 或减去 350 mm (14")。
- 固定杆长度: 输送带宽度加 1350 mm (54")。对于需要更长的固定杆的输送机, 请查看减 8" 的表, 然后选择输送带宽度较大的清扫器。它可提供长度增加 150 mm (6") 的固定杆以及比输送带宽度减 50 mm (2") 的刮刀尺寸。对于更长的长度需求, 请参见“安装附件 - 固定杆延长杆组件”(第 143 页)。
- 目检张力: 无须猜测刮刀张力。测量弹簧并按照刮刀宽度将其调整到特定长度以恢复最佳张力。
- 要使清扫器安装更简单快速, 请参见“可选安装组件”(第 143 页)。
- 关于更换备件, 请参见第 40 页的 MSP 不锈钢更换备件清单。

## ConShear™ 备件刮刀

刮刀宽度		订购编号	产品代码	重量 LBS.
in.	mm			
10	250	CRB10	75628	4.6
16	400	CRB16	75629	7.3
22	550	CRB22	75630	10.1
28	700	CRB28	75631	12.8
34	850	CRB34	75632	15.5
40	1000	CRB40	75633	18.3
46	1150	CRB46	75634	21.0
52	1300	CRB52	75635	23.8
58	1450	CRB58	75636	26.5
64	1600	CRB64	75775	29.2
70	1750	CRB70	75773	32.0
76	1900	CRB76	76940	34.7
82	2050	CRB82	76941	37.5

可根据客户需求提供其它尺寸的刮刀。  
订货至交货的时间：1 个工作日

## 白色 ConShear™ 备件刮刀 (耐化学腐蚀性/食品级) †

刮刀宽度		订购编号	产品代码	重量 LBS.
in.	mm			
10	250	CRB-W10	78471	4.8
16	400	CRB-W16	78472	7.6
22	550	CRB-W22	78473	10.4
28	700	CRB-W28	78474	13.2
34	850	CRB-W34	78475	16.2
40	1000	CRB-W40	78476	19.1
46	1150	CRB-W46	78477	21.9
52	1300	CRB-W52	78478	24.8
58	1450	CRB-W58	78479	27.6

订货至交货的时间：1 个工作日  
† 此刮刀的聚氨酯配方中使用的所有成分符合适用于重复性大批量干燥食品应用中的 21 CFR (FDA 美国联邦法规) 的相关规定。

### 产品说明：

- 嵌入式磨损线会显示刮刀何时出现重度磨损，需要进行更换。
- 刮刀棱状横断面：换新磨损刮刀的清洁边缘。
- ConShear™ 刮刀是由特殊的耐磨型聚亚氨脂制造而成。
- 快速刮刀更换：拔出一个销钉，卸下旧刮刀，滑入新刮刀。

### 高温

## ConShear™ 备件刮刀 (颜色标志：黄色)

刮刀宽度		订购编号	产品代码	重量 LBS.
in.	mm			
10	250	CRB-HT10	76593	4.8
16	400	CRB-HT16	76594	7.6
22	550	CRB-HT22	76595	10.4
28	700	CRB-HT28	76596	13.2
34	850	CRB-HT34	76597	16.2
40	1000	CRB-HT40	76598	19.1
46	1150	CRB-HT46	76599	21.9
52	1300	CRB-HT52	76600	24.8
58	1450	CRB-HT58	76601	27.6
64	1600	CRB-HT64	76602	30.5
70	1750	CRB-HT70	76603	33.4

订货至交货的时间：1 个工作日

### 超高温

## ConShear™ 备件刮刀 (颜色标志：红色)

刮刀宽度		订购编号	产品代码	重量 LBS.
in.	mm			
10	250	CRB-UHT10	91253	4.6
16	400	CRB-UHT16	91254	7.3
22	550	CRB-UHT22	91255	10.1
28	700	CRB-UHT28	91256	12.8
34	850	CRB-UHT34	91257	15.5
40	1000	CRB-UHT40	91258	18.3
46	1150	CRB-UHT46	91259	21.0
52	1300	CRB-UHT52	91260	23.8
58	1450	CRB-UHT58	91261	26.5
64	1600	CRB-UHT64	91262	29.2
70	1750	CRB-UHT70	91263	32.0

订货至交货的时间：1 个工作日

### 刮刀宽度选择

输送带宽度		输送带宽度 - 50 mm (2")		输送带宽度 - 200 mm (8")		输送带宽度 - 350 mm (14")	
in.	mm	in.	mm	in.	mm	in.	mm
24	600	22	550	16	400	10	250
30	750	28	700	22	550	16	400
36	900	34	850	28	700	22	550
42	1050	40	1000	34	850	28	700
48	1200	46	1150	40	1000	34	850
54	1350	52	1300	46	1150	40	1000
60	1500	58	1450	52	1300	46	1150
72	1800	70	1750	64	1600	58	1450
84	2100	82	2050	76	1900	70	1750

# 参数规格 和指导

## 固定杆长度规格\*

清扫器尺寸		固定杆长度		输送机最大跨度	
in.	mm	in.	mm	in.	mm
24	600	78	1950	68	1700
30	750	84	2100	74	1850
36	900	90	2250	80	2000
42	1050	96	2400	86	2150
48	1200	102	2550	92	2300
54	1350	108	2700	98	2450
60	1500	114	2850	104	2600
72	1800	126	3150	116	2900
84	2100	138	3450	128	3200

\*如果需要超长型固定杆，可使用固定杆延长杆组件 (#76024)，可延长长度为 750 mm (30")。请参见第 143 页。  
固定杆直径 - 73 mm (2-7/8")

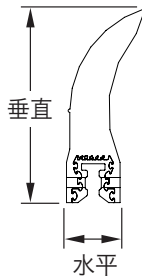

## 安装空间要求

水平方向所需安装空间		垂直方向所需安装空间	
in.	mm	in.	mm
4	100	10	250

## 弹簧长度表

刮刀宽度		紫色弹簧		白色弹簧		金色弹簧	
in.	mm	in.	mm	in.	mm	in.	mm
16	400	5 1/4	133	6 1/4	159	无	无
22	550	4 3/4	121	6 1/8	156	无	无
28	700	4 1/8	105	5 7/8	149	无	无
34	850	无	无	5 3/4	146	6 1/8	156
40	1000	无	无	5 5/8	143	6 1/8	156
46	1150	无	无	5 1/2	140	6	152
52	1300	无	无	5 3/8	137	5 7/8	149
58	1450	无	无	5 1/8	130	5 7/8	149
64	1600	无	无	5	127	5 3/4	146
70	1750	无	无	4 7/8	124	5 5/8	143
76	1900	无	无	无	无	5 5/8	143
82	2050	无	无	无	无	5 1/2	140
88	2200	无	无	无	无	5 1/4	133
94	2350	无	无	无	无	5 1/8	130
100	2500	无	无	无	无	5 1/8	130
106	2650	无	无	无	无	5	127

阴影部分表示首选的弹簧

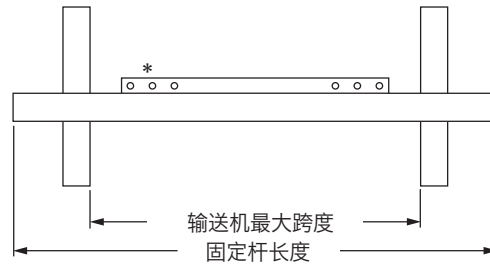
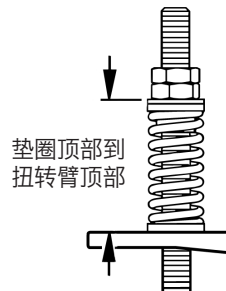

\*每种固定杆长度都可与尺寸为输送带宽度减 50 mm (2")、200 mm (8") 或 350 mm (14") 的刮刀尺寸共用。

## 固定杆位置规格

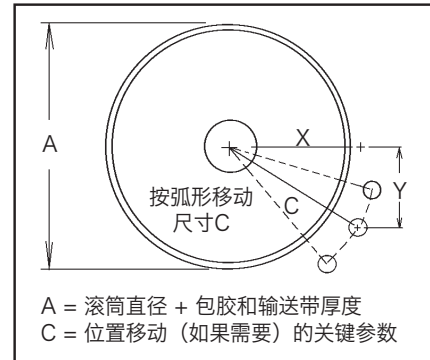

A = 滚筒直径 + 包胶和输送带厚度  
C = 位置移动 (如果需要) 的关键参数

## 固定杆位置数据表

A		X		Y		C	
in.	mm	in.	mm	in.	mm	in.	mm
16	450	7 1/8	204	9	230	11 1/2	308
17	475	7 7/8	222	9	230	12	320
18	500	8 1/4	232	9	230	12 1/4	326
19	525	9	248	9	230	12 3/4	338
20	550	9 3/8	266	9	230	13	352
21	575	10	282	9	230	13 1/2	364
22	600	10 3/4	298	9	230	14	376
23	625	11 3/8	312	9	230	14 1/2	388
24	650	12	330	9	230	15	402
25	675	12 5/8	344	9	230	15 1/2	414
26	700	13 1/4	358	9	230	16	426
27	725	13 7/8	372	9	230	16 1/2	438
28	750	14 3/8	390	9	230	17	452
29	775	15	402	9	230	17 1/2	464
30	800	15 5/8	416	9	230	18	476
31	825	16 1/8	430	9	230	18 1/2	488
32	850	16 3/4	446	9	230	19	502
33	875	17 1/4	460	9	230	19 1/2	514
34	900	17 7/8	474	9	230	20	526
35	925	18 3/8	486	9	230	20 1/2	538
36	950	19	502	9	230	21	552
37	975	19 1/2	514	9	230	21 1/2	564
38	1000	20	528	9	230	22	576
39	1025	20 5/8	542	9	230	22 1/2	588
40	1050	21 1/8	556	9	230	23	602
41	1075	21 3/4	572	9	230	23 1/2	616
42	1100	22 1/4	588	9	230	24	630

## 参数规格:

- 输送带最大速度 .....3.5 M/sec (700 FPM)
- 额定温度 (ConShear、ConShear 白色) .....-35 到 82° C (-30 到 180° F)
- 额定温度 (ConShear 高温) .....最高 135° C (275° F),  
峰值最高 164° C (325° F)
- 额定温度 (ConShear 超高温) .....最高 200° C (400° F),  
峰值最高 232° C (450° F)
- 滚筒最小直径 .....400 mm (16")
- 刮刀高度 .....185 mm (7-1/4")
- 可用刮刀磨损长度 .....100 mm (4")
- 刮刀材料 .....聚氨酯 (专有材料, 极佳的耐磨性且使用寿命长)
- 适用的输送带宽度 .....600 到 2100 mm (24 到 84")
- CEMA 清扫器分类 .....3 类

# 更换 备件清单

MSP  
标准型矿用一级清扫器

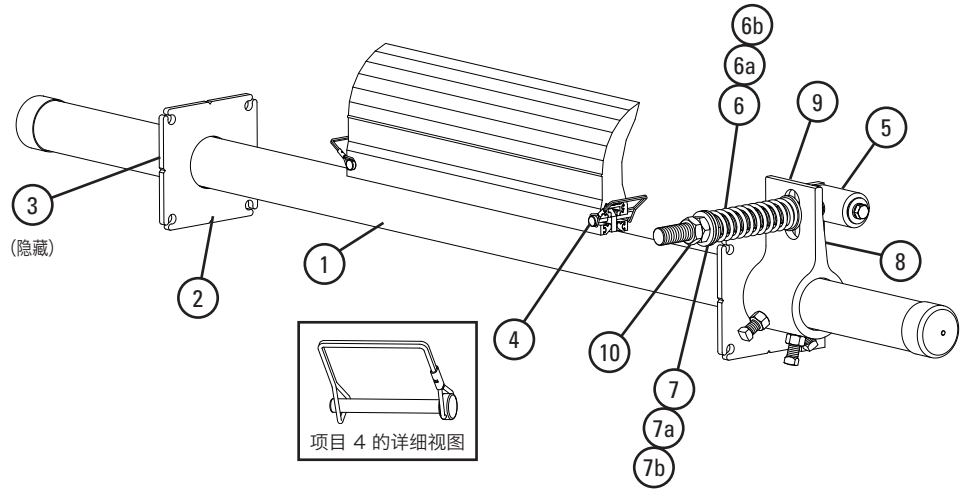

## 更换备件

编号	说明	订购编号	产品代码	重量 LBS.
1	600 mm (24") 固定杆	MSPP24	75803	42.5
	750 mm (30") 固定杆	MSPP30	75804	46.0
	900 mm (36") 固定杆	MSPP36	75805	50.5
	1050 mm (42") 固定杆	MSPP42	75806	55.5
	1200 mm (48") 固定杆	MSPP48	75807	60.0
	1350 mm (54") 固定杆	MSPP54	75808	64.0
	1500 mm (60") 固定杆	MSPP60	75809	67.0
	1800 mm (72") 固定杆	MSPP72	75810	76.0
2100 mm (84") 固定杆	MSPP84	76807	88.6	
2	安装板组件* (2 个)	MSPMPK	75811	8.3
3	固定杆锁* (1 个)	MSPPL	75816	1.9
4	刮刀固定销组件* (1 个)	MSPBP	107852	0.1
5	轴臂组件* (1 个)	QMTPAK	76096	4.3
6	张紧弹簧 - 紫色 (1 个), 用于 400 - 700 mm (16 - 28") 刮刀	QMTS-P	75845	0.6
6a	张紧弹簧 - 白色 (1 个), 用于 850 - 1750 mm (34 - 70") 刮刀	PSTS-W	75898	1.7
6b	张紧弹簧 - 金色 (1 个), 用于 1900 - 2050 mm (76 - 82") 刮刀	QMTS-G	76484	2.5
7	衬套组件 - 紫色 (2 个)	QMTBK-P	76097	0.1
7a	衬套组件 - 白色 (2 个)	QMTBK-W	76098	0.2
7b	衬套组件 - 金色 (2 个)	QMTBK-G	76540	0.3
7c	QMT 衬套组件 - 超高温 (2 个)	QMT-ATEX	90435	0.2
8	轴臂架组件* (1 个)	QMTPSBK	76099	4.3
9	扭杆臂组件* (1 个)	PSTA	75896	11.4
10	止动螺母组件, QMT 张紧装置	JNK-C	79893	0.3
-	QMT 弹簧张紧装置* - 紫色 用于 400 - 700 mm (16 - 28") 刮刀 (项目 5、6a、7a、8 和 9 各 1 个)	QMT-P	76074	20.4
-	QMT 弹簧张紧装置* - 白色 用于 850 - 1750 mm (34 - 70") 刮刀 (项目 5、6b、7b、8 和 9 各 1 个)	QMT-W	76075	21.8
-	QMT 弹簧张紧装置* - 金色 用于 1900 - 2050 mm (76 - 82") 刮刀 (项目 5、6c、7c、8 和 9 各 1 个)	QMT-G	76483	23.2
-	QMT 超高温张紧装置* - 紫色 用于 400 - 700 mm (16 - 28") 刮刀 (项目 5、6a、7、8 和 9 各 1 个)	QMT-A-P	91285	20.4
-	QMT 超高温张紧装置* - 白色 用于 850 - 1750 mm (34 - 70") 刮刀 (项目 5、6b、7、8 和 9 各 1 个)	QMT-A-W	91286	21.8

\*包含金属构件  
订货至交货的时间: 1 个工作日

### 弹簧张紧装置选择表

清扫器刮刀宽度	76074 QMT-P	76075 QMT-W	76483 QMT-G
ConShear 400 - 700 mm (16 - 28")	X		
ConShear 850 - 1750 mm (34 - 70")		X	
ConShear 1900 - 2050 mm (76 - 82")			X

### 弹簧张紧装置选择表 仅限 MSP UHT

清扫器刮刀宽度	91285 QMT-A-P	91286 QMT-A-W
UHT ConShear 400 - 700 mm (16 - 28")	X	
UHT ConShear 850 - 1750 mm (34 - 70")		X

# 更换 备件清单

## 不锈钢 MSP 标准型矿用一级清扫器

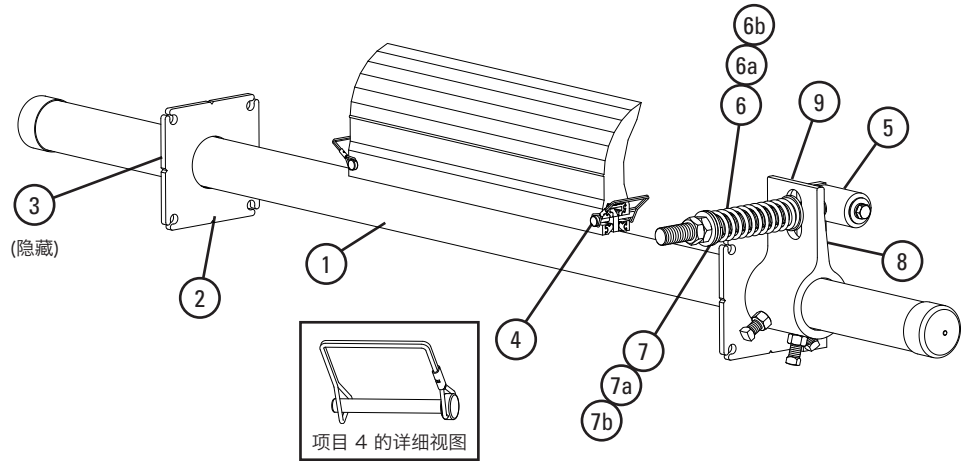

### 更换备件

编号	说明	订购编号	产品代码	重量 LBS.
1	600 mm (24") SS 固定杆	MSPP24-S/S	77472	42.5
	750 mm (30") SS 固定杆	MSPP30-S/S	77473	46.0
	900 mm (36") SS 固定杆	MSPP36-S/S	77474	50.5
	1050 mm (42") SS 固定杆	MSPP42-S/S	77475	55.5
	1200 mm (48") SS 固定杆	MSPP48-S/S	77476	60.0
	1350 mm (54") SS 固定杆	MSPP54-S/S	77477	64.0
	1500 mm (60") SS 固定杆	MSPP60-S/S	77478	67.0
	1800 mm (72") SS 固定杆	MSPP72-S/S	77479	76.0
2100 mm (84") SS 固定杆	MSPP84-S/S	77480	88.6	
2	SS 安装板组件* (2 个)	MSPMPK-S/S	77582	8.3
3	SS 固定杆锁* (1 个)	MSPPL-S/S	77524	1.9
4	刮刀固定销组件* (1 个)	MSPBP	107852	0.1
5	SS 轴臂组件* (1 个)	QMTPAK-S/S	77587	4.3
6	SS 张紧弹簧 - 紫色 (1 个) 用于 400 - 700 mm (16 - 28") 刮刀	QMTS-P-S/S	77450	0.6
6a	SS 张紧弹簧 - 白色 (1 个) 用于 850 - 1750 mm (34 - 70") 刮刀	QMTS-W-S/S	77451	1.7
6b	SS 张紧弹簧 - 金色 (1 个) 用于 1900 - 2050 mm (76 - 82") 刮刀	QMTS-G-S/S	77452	2.5
7	衬套组件 - 紫色 (2 个)	QMTBK-P	76097	0.1
7a	衬套组件 - 白色 (2 个)	QMTBK-W	76098	0.2
7b	衬套组件 - 金色 (2 个)	QMTBK-G	76540	0.3
8	SS 轴臂架组件* (1 个)	QMTPSBK-S/S	77588	4.3
9	SS 扭杆臂组件* (1 个)	PSTA-S/S	77442	11.4
-	SS QMT 弹簧张紧装置* - 紫色 用于 400 - 700 mm (16 - 28") 刮刀 (项目 5、6、7、8 和 9 各 1 个)	QMT-P-S/S	77584	20.4
-	SS QMT 弹簧张紧装置* - 白色 用于 850 - 1750 mm (34 - 70") 刮刀 (项目 5、6a、7a、8 和 9 各 1 个)	QMT-W-S/S	77585	21.8
-	SS QMT 弹簧张紧装置* - 金色 用于 1900 - 2050 mm (76 - 82") 刮刀 (项目 5、6b、7b、8 和 9 各 1 个)	QMT-G-S/S	77586	23.2

\*包含金属构件  
订货至交货的时间: 1 个工作日

阴影部分的产品可定做。  
订货至交货的时间: 3 周

### 弹簧张紧装置选择表

清扫器刮刀宽度	77584 QMT-P- S/S	77585 QMT-W- S/S	77586 QMT-G- S/S
ConShear 400 - 700 mm (16 - 28")	X		
ConShear 850 - 1750 mm (34 - 70")		X	
ConShear 1900 - 2050 mm (76 - 82")			X



## MMP 中型一级清扫器 输送带宽度减 150 mm (6")

输送带宽度		刮刀宽度		订购编号	产品代码	重量 LBS.
in.	mm	in.	mm			
24	600	18	450	MMP-624	76450	159.4
30	750	24	600	MMP-630	76451	175.0
36	900	30	750	MMP-636	76452	190.6
42	1050	36	900	MMP-642	76453	206.2
48	1200	42	1050	MMP-648	76454	221.8
54	1350	48	1200	MMP-654	76455	237.4
60	1500	54	1350	MMP-660	76456	253.0
72	1800	66	1650	MMP-672	76457	291.1
84	2100	78	1950	MMP-684	76798	344.1
96	2400	90	2250	MMP-696	79033	397.1
108	2700	102	2550	MMP-6108	90147	450.1
120	3000	114	2850	MMP-6120	90148	503.1

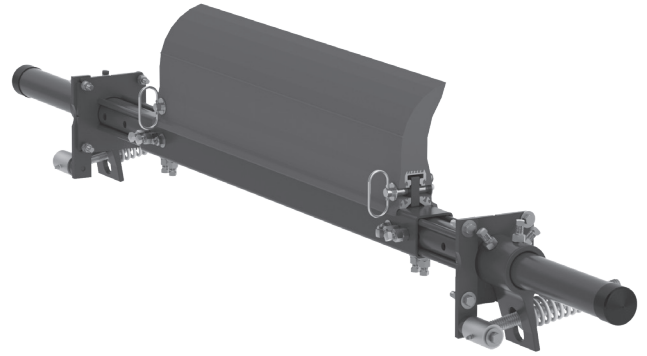

## MMP 中型一级清扫器 输送带宽度减 300 mm (12")

输送带宽度		刮刀宽度		订购编号	产品代码	重量 LBS.
in.	mm	in.	mm			
30	750	18	450	MMP-1230	76551	168.0
36	900	24	600	MMP-1236	76552	183.6
42	1050	30	750	MMP-1242	76553	199.2
48	1200	36	900	MMP-1248	76554	214.8
54	1350	42	1050	MMP-1254	76555	230.4
60	1500	48	1200	MMP-1260	76556	246.0
72	1800	60	1500	MMP-1272	76557	284.1
84	2100	72	1800	MMP-1284	76799	337.1
96	2400	84	2100	MMP-1296	79034	390.1
108	2700	96	2400	MMP-12108	90149	443.1
120	3000	108	2700	MMP-12120	90150	496.1

## MMP 中型一级清扫器 输送带宽度减 450 mm (24")

输送带宽度		刮刀宽度		订购编号	产品代码	重量 LBS.
in.	mm	in.	mm			
42	1050	18	450	MMP-2442	91928	185.2
48	1200	24	600	MMP-2448	91929	200.8
54	1350	30	750	MMP-2454	91930	216.4
60	1500	36	900	MMP-2460	91931	232.0
72	1800	48	1200	MMP-2472	91932	270.1
84	2100	60	1500	MMP-2484	91933	323.1
96	2400	72	1800	MMP-2496	91934	376.1
108	2700	84	2100	MMP-24108	91935	429.1
120	3000	96	2400	MMP-24120	91936	482.1

## MMP 中型一级清扫器 输送带宽度减 450 mm (18")

输送带宽度		刮刀宽度		订购编号	产品代码	重量 LBS.
in.	mm	in.	mm			
36	900	18	450	MMP-1836	77575	176.6
42	1050	24	600	MMP-1842	77576	192.2
48	1200	30	750	MMP-1848	77577	207.8
54	1350	36	900	MMP-1854	77578	223.4
60	1500	42	1050	MMP-1860	77579	239.0
72	1800	54	1350	MMP-1872	77580	277.1
84	2100	66	1650	MMP-1884	77581	330.1
96	2400	78	1950	MMP-1896	79040	383.1
108	2700	90	2250	MMP-18108	91926	436.1
120	3000	102	2550	MMP-18120	91927	489.1

## 可选安装组件

说明	订购编号	产品代码	重量 LBS.
可选安装杆组件*	MMBK	75830	19.5
安装板组件* (2 块板)	MMPK	76537	140.0

\*包含金属构件

订货至交货的时间: 1 个工作日

标准交货时间: 1 个工作日

阴影部分的产品可定做。

订货至交货的时间: 3 周

## 产品说明:

- 建议用于中型输送机。对于恶劣环境下的应用, 请参见 MHCP 重型卡槽式一级清扫器 (第 60 页)。
- 物料路径选件: 使刮刀宽度与输送带物料路径宽度保持一致。物料路径通常位于输送带的中部 (约占输送带宽度的 2/3)。在大多数情况下, 刮刀的最佳尺寸为输送带宽度减去 150 mm (6")。
- 每个清扫器固定杆都可以根据刮刀尺寸进行改装, 最小为 450 mm (18"), 增量为 150 mm (6")。
- 固定杆长度: 输送带宽度加 1350 mm (54")。对于更长的长度需求, 请参见“安装附件 - 固定杆延长杆组件” (第 143 页)。
- 目检张力: 无须猜测刮刀张力。测量弹簧并按照刮刀宽度将其调整到特定长度以恢复最佳张力。
- 要使清扫器安装更简单快速, 请参见“可选安装组件” (第 143 页)。

# 产品订购 信息

## 不锈钢 MMP 中型矿用一级清扫器

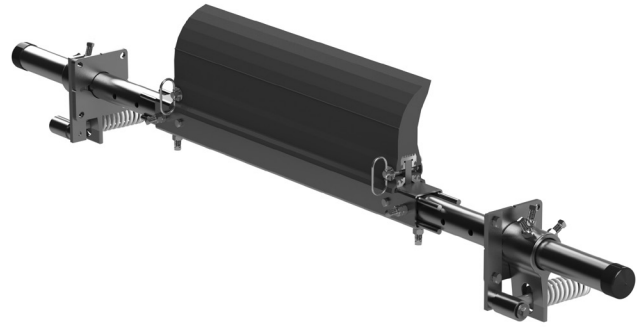

### 不锈钢 MMP 中型一级清扫器 输送带宽度减 150 mm (6")

输送带宽度		刮刀宽度		订购编号	产品代码	重量 LBS.
in.	mm	in.	mm			
24	600	18	450	MMP-624-S/S	77424	159.4
30	750	24	600	MMP-630-S/S	77425	175.0
36	900	30	750	MMP-636-S/S	77426	190.6
42	1050	36	900	MMP-642-S/S	77427	206.2
48	1200	42	1050	MMP-648-S/S	77428	221.8
54	1350	48	1200	MMP-654-S/S	77429	237.4
60	1500	54	1350	MMP-660-S/S	77430	253.0
72	1800	66	1650	MMP-672-S/S	77431	291.1
84	2100	78	1950	MMP-684-S/S	77432	344.1
96	2400	90	2250	MMP-696-S/S	79035	397.1

### 不锈钢 MMP 中型一级清扫器 输送带宽度减 300 mm (12")

输送带宽度		刮刀宽度		订购编号	产品代码	重量 LBS.
in.	mm	in.	mm			
30	750	18	450	MMP-1230-S/S	77433	168.0
36	900	24	600	MMP-1236-S/S	77434	183.6
42	1050	30	750	MMP-1242-S/S	77435	199.2
48	1200	36	900	MMP-1248-S/S	77436	214.8
54	1350	42	1050	MMP-1254-S/S	77437	230.4
60	1500	48	1200	MMP-1260-S/S	77438	246.0
72	1800	60	1500	MMP-1272-S/S	77439	284.1
84	2100	72	1800	MMP-1284-S/S	77440	337.1
96	2400	84	2100	MMP-1296-S/S	79036	390.1

阴影部分的产品可定做。  
订货至交货的时间：3 周

### 产品说明：

- 建议在腐蚀性环境下的中型输送机应用中使用。
- 物料路径选件：使刮刀宽度与输送带物料路径宽度保持一致。物料路径通常位于输送带的中（约占输送带宽度的 2/3）。在大多数情况下，刮刀的最佳尺寸为输送带宽度减去 150 mm (6")。
- 每个清扫器可以按照三种刮刀尺寸进行改装：即输送带宽度减去 150 mm (6")，减去 300 mm (12") 或减去 450 mm (18")。
- 固定杆长度：输送带宽度加 1350 mm (54")。对于更长的长度需求，请参见“安装附件 - 固定杆延长杆组件”（第 143 页）。
- 目检张力：无须猜测刮刀张力。测量弹簧并按照刮刀宽度将其调整到特定长度以恢复最佳张力。
- 要使清扫器安装更简单快速，请参见“可选安装组件”（第 143 页）。

# TuffShear™ 备件刮刀

MMP  
中型矿用一级清扫器

## TuffShear™ 备件刮刀

刮刀宽度		订购编号	产品代码	重量 LBS.
in.	mm			
18	450	TRB18	76485	21.0
24	600	TRB24	76486	28.0
30	750	TRB30	76487	35.0
36	900	TRB36	76488	42.0
42	1050	TRB42	76489	49.0
48	1200	TRB48	76490	56.0
54	1350	TRB54	76491	63.0
60	1500	TRB60	76492	70.0
66	1650	TRB66	76493	77.0
72	1800	TRB72	76494	84.0
78	1950	TRB78	76697	91.0
84	2100	TRB84	77047	98.0
90	2250	TRB90	77048	105.0
96	2400	TRB96	90358	112.0
102	2550	TRB102	90359	119.0
108	2700	TRB108	90360	126.0
114	2850	TRB114	90361	133.0

可根据客户需求提供其它尺寸的刮刀。  
订货至交货的时间：1 个工作日

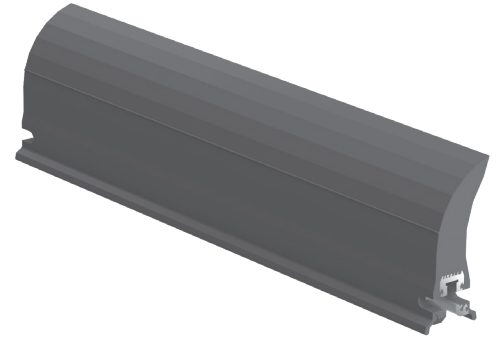

注：TuffShear 备件刮刀可按照  
Martin® QC® XHD 清扫器进行改装。

## TuffShear™ 高温备件刮刀

刮刀宽度		订购编号	产品代码	重量 LBS.
in.	mm			
18	450	TRB-HT18	78754	21.0
24	600	TRB-HT24	78755	28.0
30	750	TRB-HT30	78756	35.0
36	900	TRB-HT36	78757	42.0
42	1050	TRB-HT42	78758	49.0
48	1200	TRB-HT48	78759	56.0
54	1350	TRB-HT54	78760	63.0
60	1500	TRB-HT60	78761	70.0
66	1650	TRB-HT66	78762	77.0
72	1800	TRB-HT72	78763	84.0
78	1950	TRB-HT78	78764	91.0
84	2100	TRB-HT84	78765	98.0
90	2250	TRB-HT90	78766	105.0
96	2400	TRB-HT96	92698	112.0
102	2550	TRB-HT102	92704	119.0
108	2700	TRB-HT108	92710	126.0
114	2850	TRB-HT114	92716	133.0

可根据客户需求提供其它尺寸的刮刀。  
订货至交货的时间：1 个工作日

## TuffShear™ 超高温备件刮刀

刮刀宽度		订购编号	产品代码	重量 LBS.
in.	mm			
18	450	TRB-UHT18	91865	21.0
24	600	TRB-UHT24	91866	28.0
30	750	TRB-UHT30	91867	35.0
36	900	TRB-UHT36	91868	42.0
42	1050	TRB-UHT42	91869	49.0
48	1200	TRB-UHT48	91870	56.0
54	1350	TRB-UHT54	91871	63.0
60	1500	TRB-UHT60	91872	70.0
66	1650	TRB-UHT66	91873	77.0
72	1800	TRB-UHT72	91874	84.0
78	1950	TRB-UHT78	91875	91.0
84	2100	TRB-UHT84	91876	98.0
90	2250	TRB-UHT90	91877	105.0
96	2400	TRB-UHT96	92782	112.0
102	2550	TRB-UHT102	92788	119.0
108	2700	TRB-UHT108	92794	126.0
114	2850	TRB-UHT114	92800	133.0

订货至交货的时间：1 个工作日

### 产品说明：

- 嵌入式磨损线会显示刮刀何时出现重度磨损，需要进行更换。
- 刮刀棱状横断面：换新磨损刮刀的清洁边缘。
- TuffShear™ 刮刀是由特殊的耐磨型聚氨酯制造而成。
- 快速刮刀更换：拔出一个销钉，卸下旧刮刀，滑入新刮刀。

Martin® 和 QC® #1 是 Martin Engineering, Neponset, IL. 的注册商标。

# 参数规格 和指导

## 固定杆长度规格\*

清扫器尺寸		最大固定杆总长度		中部固定杆长度		输送机最大跨度	
in.	mm	in.	mm	in.	mm	in.	mm
24	600	78	1950	24	600	66	1650
30	750	84	2100	30	750	72	1800
36	900	90	2250	36	900	78	1950
42	1050	96	2400	42	1050	84	2100
48	1200	102	2550	48	1200	90	2250
54	1350	108	2700	54	1350	96	2400
60	1500	114	2850	60	1500	102	2550
72	1800	126	3150	72	1800	114	2850
84	2100	138	3450	84	2100	126	3150
96	2400	150	3750	96	2400	138	3450
108	2700	162	4050	108	2700	150	3750
120	3000	174	4350	120	3000	162	4050

\*如果需要超长型固定杆，可使用固定杆延长杆组件 (#76024)，可延长长度为 750 mm (30")。请参见第 155 页。  
固定杆直径 - 73 mm (2-7/8")

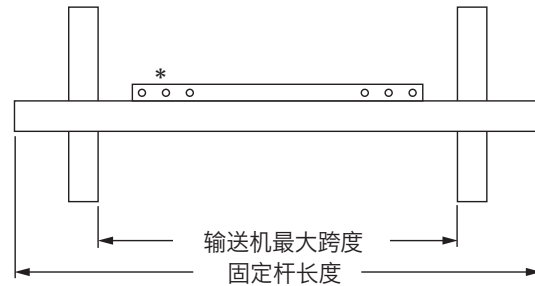

\* 每种尺寸的固定杆都可以与尺寸低至 450 mm (18")，增量为 150 mm (6") 的刮刀搭配使用

## 安装的 间距准则

水平方向所需安装空间		垂直方向所需安装空间	
in.	mm	in.	mm
4	100	13	325

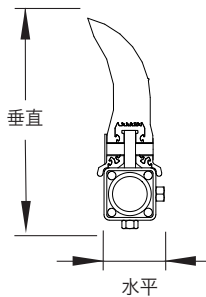

## 固定杆位置规格

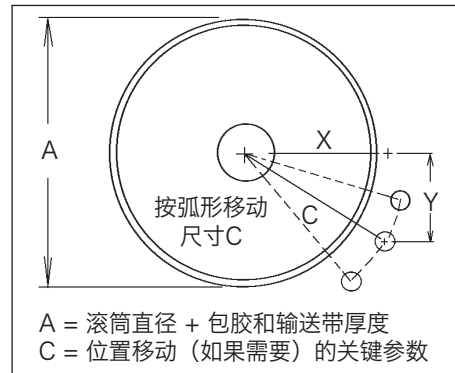

## 弹簧长度表

刮刀宽度		紫色弹簧		白色弹簧		金色弹簧		银色弹簧	
in.	mm	in.	mm	in.	mm	in.	mm	in.	mm
18	450	4 3/8	121	6	152	无	无	无	无
24	600	无	无	5 3/4	146	6	152	无	无
30	750	无	无	5 1/2	140	5 7/8	149	无	无
36	900	无	无	5 3/8	137	5 3/4	146	无	无
42	1050	无	无	5 1/8	130	5 5/8	143	6 1/8	156
48	1200	无	无	5	127	5 5/8	143	6 1/8	156
54	1350	无	无	4 3/4	121	5 1/2	140	6	152
60	1500	无	无	4 1/2	115	5 3/8	137	6	152
66	1650	无	无	无	无	5 1/4	133	5 7/8	149
72	1800	无	无	无	无	5 1/8	130	5 7/8	149
78	1950	无	无	无	无	5	127	5 3/4	146
84	2100	无	无	无	无	4 7/8	124	5 3/4	146
90	2250	无	无	无	无	无	无	5 3/4	146
96	2400	无	无	无	无	无	无	5 5/8	143
102	2550	无	无	无	无	无	无	5 5/8	143
108	2700	无	无	无	无	无	无	5 1/2	140
114	2850	无	无	无	无	无	无	5 1/2	140

阴影部分表示首选的弹簧。

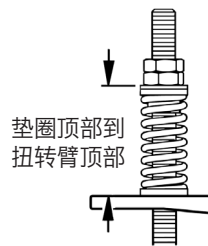

## 固定杆位置数据表

A		X		Y		C	
in.	mm	in.	mm	in.	mm	in.	mm
16	450	8 1/8	206	12	300	14 1/2	368
17	475	8 3/4	222	12	300	14 7/8	378
18	500	9 1/4	235	12	300	15 1/8	384
19	525	9 3/4	248	12	300	15 1/2	394
20	550	10 3/8	264	12	300	15 7/8	403
21	575	11	279	12	300	16 1/4	413
22	600	11 1/2	292	12	300	16 5/8	422
23	625	12	305	12	300	17	432
24	650	12 5/8	321	12	300	17 3/8	441
25	675	13 1/8	333	12	300	17 3/4	451
26	700	13 5/8	346	12	300	18 1/8	460
27	725	14 1/8	359	12	300	18 1/2	470
28	750	14 5/8	371	12	300	18 7/8	479
29	775	15 1/4	387	12	300	19 3/8	492
30	800	15 5/8	397	12	300	19 3/4	502
31	825	16 1/8	410	12	300	20 1/8	511
32	850	16 3/4	425	12	300	20 5/8	524
33	875	17 1/4	438	12	300	21	533
34	900	17 3/4	451	12	300	21 3/8	543
35	925	18 1/4	464	12	300	21 7/8	556
36	950	18 3/4	476	12	300	22 1/4	565
37	975	19 3/8	492	12	300	22 3/4	578
38	1000	19 3/4	502	12	300	23 1/8	587
39	1025	20 3/8	518	12	300	23 5/8	600
40	1050	20 3/4	527	12	300	24	610
41	1075	21 3/8	543	12	300	24 1/2	622
42	1100	21 7/8	556	12	300	25	635
43	1125	22 1/2	572	12	300	25 1/2	648
44	1150	23 1/8	587	12	300	26	660
45	1175	23 5/8	600	12	300	26 1/2	673
46	1200	24 1/8	613	12	300	27	686
47	1225	24 3/4	629	12	300	27 1/2	699
48	1250	25 1/4	641	12	300	28	711

## 参数规格:

- 输送带最大速度 ..... 5 M/sec (1000 FPM)
- 额定温度 (TuffShear) ..... -35 到 82° C (-30 到 180° F)
- 额定温度 (TuffShear 高温) .... 最高 135° C (275° F),  
峰值最高 164° C (325° F)
- 滚筒最小直径 ..... 400 mm (16")
- 刮刀高度 ..... 250 mm (10")
- 可用刮刀磨损长度 ..... 150 mm (6")
- 刮刀材料 ..... 聚氨酯 (专有材料, 极佳的耐磨性且使用寿命长)
- 适用的输送带宽度 ..... 600 到 3000 mm (24 到 120")。  
可按客户要求提供其他尺寸。
- CEMA 清扫器分类 ..... 4 类

# 更换 备件清单

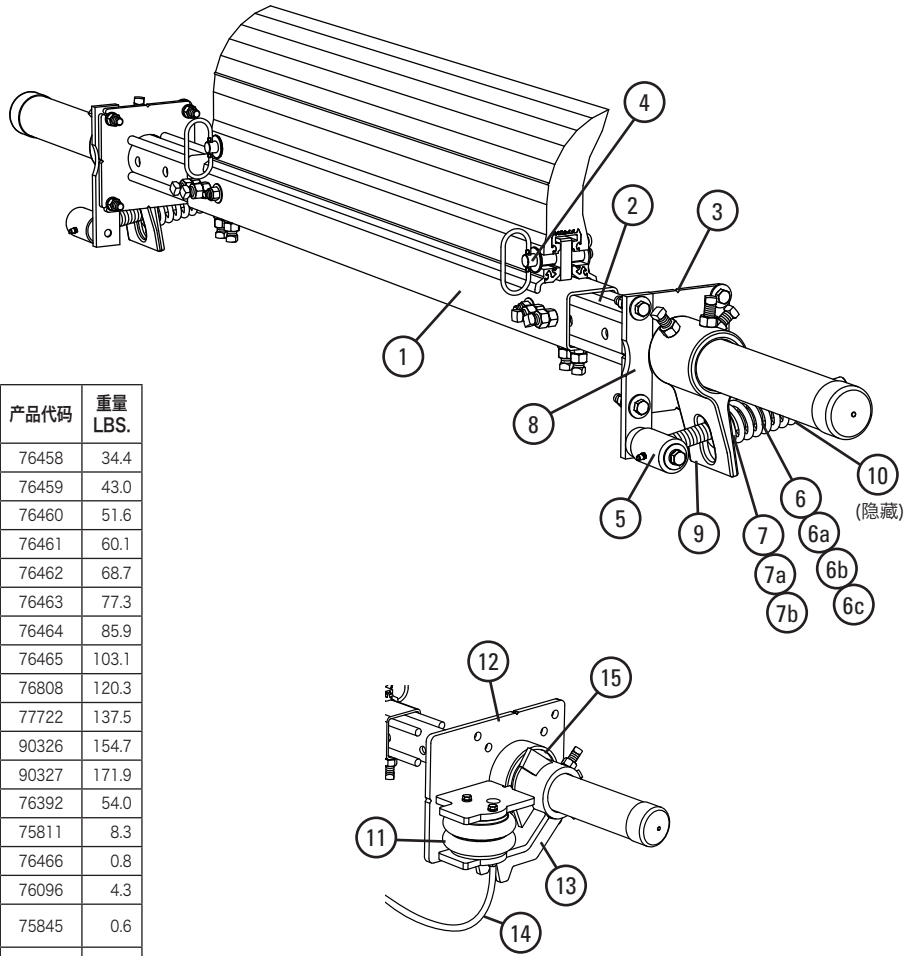

## 更换备件

编号	说明	订购编号	产品代码	重量 LBS.
1	600 mm (24") 中部固定杆	MMPCP24	76458	34.4
	750 mm (30") 中部固定杆	MMPCP30	76459	43.0
	900 mm (36") 中部固定杆	MMPCP36	76460	51.6
	1050 mm (42") 中部固定杆	MMPCP42	76461	60.1
	1200 mm (48") 中部固定杆	MMPCP48	76462	68.7
	1350 mm (54") 中部固定杆	MMPCP54	76463	77.3
	1500 mm (60") 中部固定杆	MMPCP60	76464	85.9
	1800 mm (72") 中部固定杆	MMPCP72	76465	103.1
	2100 mm (84") 中部固定杆	MMPCP84	76808	120.3
	2400 mm (96") 中部固定杆	MMPCP96	77722	137.5
	2700 mm (108") 中部固定杆	MMPCP108	90326	154.7
	3000 mm (120") 中部固定杆	MMPCP120	90327	171.9
2	延长杆组件 (2 个)	MHP-EP	76392	54.0
3	安装板组件* (2 个)	MSPMPK	75811	8.3
4	刮刀固定销组件* (1 个)	MMPBPk	76466	0.8
5	轴臂组件* (1 个)	QMTPAK	76096	4.3
6	张紧弹簧 - 紫色 (1 个) 用于 600 mm (24") 刮刀	QMTS-P	75845	0.6
6a	张紧弹簧 - 白色 (1 个) 用于 750 - 1200 mm (30 - 48") 刮刀	PSTS-W	75898	1.7
6b	张紧弹簧 - 金色 (1 个) 用于 1350 - 1950 mm (54 - 78") 刮刀	QMTS-G	76484	2.5
6c	张紧弹簧 - 银色 (1 个) 用于 2100 - 2850 mm (84 - 114") 刮刀	PSTS-S	75899	3.0
7	衬套组件 - 紫色 (2 个)	QMTBK-P	76097	0.1
7a	衬套组件 - 白色和银色 (各 2 个)	QMTBK-W	76098	0.2
7b	衬套组件 - 金色 (2 个)	QMTBK-G	76540	0.3
8	轴臂架组件* (1 个)	QMTPSBK	76099	4.3
9	扭杆臂组件* (1 个)	PSTA	75896	11.4
10	止动螺母组件, QMT 张紧装置	JNK-C	79893	0.3
-	QMT 弹簧张紧装置* - 紫色 用于 450 - 600 mm (18 - 24") 刮刀 (项目 5、6、7、8 和 9 各 1 个)	QMT-P	76074	20.4
-	QMT 弹簧张紧装置* - 白色 用于 750 - 1200 mm (30 - 48") 刮刀 (项目 5、6a、7a、8 和 9 各 1 个)	QMT-W	76075	21.8
-	QMT 弹簧张紧装置* - 金色 用于 1350 - 1950 mm (54 - 78") 刮刀 (项目 5、6b、7b、8 和 9 各 1 个)	QMT-G	76483	23.2
-	QMT 弹簧张紧装置* - 银色 用于 2100 - 2850 mm (84 - 114") 刮刀 (项目 5、6c、7a、8 和 9 各 1 个)	QMT-S	79039	20.3
11	气压/液压袋 (1 个)	AWTB	75905	3.8
12	安装基座 (1 个)	AWTMB	75906	22.9
13	扭转臂* (1 个)	AWTA	75907	11.6
14	软管组件 (50' 软管和 6 个管夹)	AWTHK	75909	6.7
15	AWT 固定杆轴承组件 (用于 2016 年 4 月以后发货的清扫器)	AWTPBA	90000	2.3
-	AWT 气压/液压张紧装置 (项目 11、12、13 和 14 各 2 个)	AWTNCB	76069	75.2

\*包含金属构件

订货至交货的时间: 1 个工作日

## 弹簧张紧装置选择表

清扫器刮刀宽度	76074 QMT-P	76075 QMT-W	76483 QMT-G	79039 QMT-S
TuffShear 450 - 600 mm (18 - 24")	X			
TuffShear 750 - 1200 mm (30 - 48")		X		
TuffShear 1350 - 1950 mm (54 - 78")			X	
TuffShear 2100 - 2850 mm (84 - 114")				X

# 更换 备件清单

# 不锈钢 MMP 中型矿用一级清扫器

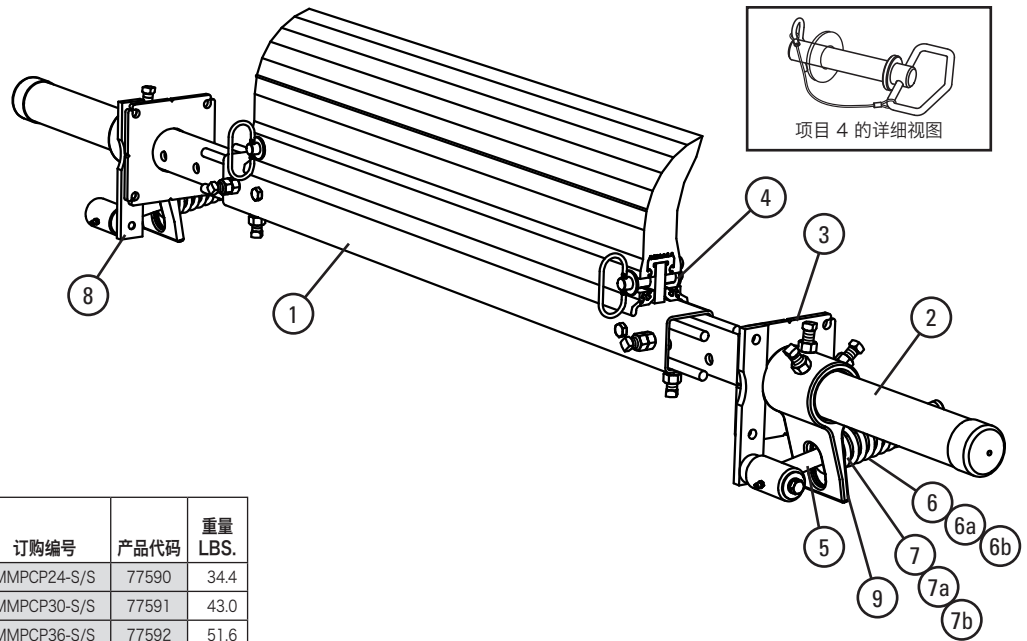

## 更换备件

编号	说明	订购编号	产品代码	重量 LBS.
1	600 mm (24") SS 中部固定杆	MMPCP24-S/S	77590	34.4
	750 mm (30") SS 中部固定杆	MMPCP30-S/S	77591	43.0
	900 mm (36") SS 中部固定杆	MMPCP36-S/S	77592	51.6
	1050 mm (42") SS 中部固定杆	MMPCP42-S/S	77593	60.1
	1200 mm (48") SS 中部固定杆	MMPCP48-S/S	77594	68.7
	1350 mm (54") SS 中部固定杆	MMPCP54-S/S	77595	77.3
	1500 mm (60") SS 中部固定杆	MMPCP60-S/S	77596	85.9
	1800 mm (72") SS 中部固定杆	MMPCP72-S/S	77597	103.1
	2100 mm (84") SS 中部固定杆	MMPCP84-S/S	77598	120.3
2400 mm (96") SS 中部固定杆	MMPCP96-S/S	78686	137.5	
2	SS 延长杆组件 (2 个)	MHP-EP-S/S	77599	54.0
3	SS 安装板组件* (2 个)	MSPMPK-S/S	77582	8.3
4	SS 刮刀固定销组件* (1 个)	MMPBPK-S/S	77600	0.8
5	SS 轴臂组件* (1 个)	QMTPAK-S/S	77587	4.3
6	SS 张紧弹簧 - 紫色 (1 个) 用于 600 mm (24") 刮刀	QMTS-P-S/S	77450	0.6
6a	SS 张紧弹簧 - 白色 (1 个) 用于 750 - 1200 mm (30 - 48") 刮刀	QMTS-W-S/S	77451	1.7
6b	SS 张紧弹簧 - 金色 (1 个) 用于 1350 - 1950 mm (54 - 78") 刮刀	QMTS-G-S/S	77452	2.5
6c	SS 张紧弹簧 - 银色 (1 个) 用于 2100 - 2250 mm (84 - 90") 刮刀	QMTS-S-S/S	79056	3.1
7	衬套组件 - 紫色 (2 个)	QMTBK-P	76097	0.1
7a	衬套组件 - 白色和银色 (2 个)	QMTBK-W	76098	0.2
7b	衬套组件 - 金色 (2 个)	QMTBK-G	76540	0.3
8	SS 轴臂架组件* (1 个)	QMTPSBK-S/S	77588	4.3
9	SS 扭杆组件* (1 个)	PSTA-S/S	77442	11.4
-	SS QMT 弹簧张紧装置* - 紫色 用于 450 - 600 mm (18 - 24") 刮刀 (项目 5、6、7、8 和 9 各 1 个)	QMT-P-S/S	77584	20.4
-	SS QMT 弹簧张紧装置* - 白色 用于 750 - 1200 mm (30 - 48") 刮刀 (项目 5、6a、7a、8 和 9 各 1 个)	QMT-W-S/S	77585	21.8
-	SS QMT 弹簧张紧装置* - 金色 用于 1350 - 1950 mm (54 - 78") 刮刀 (项目 5、6b、7b、8 和 9 各 1 个)	QMT-G-S/S	77586	23.2
-	SS QMT 弹簧张紧装置* - 银色 用于 2100 - 2250 mm (84 - 90") 刮刀 (项目 5、6c、7a、8 和 9 各 1 个)	QMT-S-S/S	79059	24.6

\*包含金属构件  
订货至交货的时间: 1 个工作日

阴影部分的产品可定做。  
订货至交货的时间: 3 周

## 弹簧张紧装置选择表

清扫器刮刀宽度	77584 QMT-P- S/S	77585 QMT-W- S/S	77586 QMT-G- S/S	79059 QMT-S- S/S
TuffShear 450 - 600 mm (18 - 24")	X			
TuffShear 750 - 1200 mm (30 - 48")		X		
TuffShear 1350 - 1950 mm (54 - 78")			X	
TuffShear 2100 - 2250 mm (84 - 90")				X

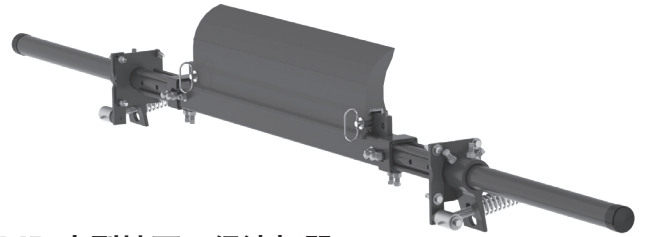

## MMP 中型地下一级清扫器 输送带宽度减 150 mm (6")

输送带宽度		刮刀宽度		订购编号	产品代码	重量 LBS.
in.	mm	in.	mm			
48	1200	42	1050	MMP-648-UG	91943	293.1
54	1350	48	1200	MMP-654-UG	91944	307.1
60	1500	54	1350	MMP-660-UG	91945	321.1
72	1800	66	1650	MMP-672-UG	91946	379.0
84	2100	78	1950	MMP-684-UG	91947	432.8
96	2400	90	2250	MMP-696-UG	91948	487.6
108	2700	102	2550	MMP-6108-UG	91949	541.4
120	3000	114	2850	MMP-6120-UG	91950	595.2

## MMP 中型地下一级清扫器 输送带宽度减 300 mm (12")

输送带宽度		刮刀宽度		订购编号	产品代码	重量 LBS.
in.	mm	in.	mm			
48	1200	36	900	MMP-1248-UG	91951	286.1
54	1350	42	1050	MMP-1254-UG	91952	300.1
60	1500	48	1200	MMP-1260-UG	91953	314.1
72	1800	60	1500	MMP-1272-UG	91954	372.0
84	2100	72	1800	MMP-1284-UG	91955	425.8
96	2400	84	2100	MMP-1296-UG	91956	480.6
108	2700	96	2400	MMP-12108-UG	91957	534.4
120	3000	108	2700	MMP-12120-UG	91958	588.2

## MMP 中型地下一级清扫器 输送带宽度减 450 mm (18")

输送带宽度		刮刀宽度		订购编号	产品代码	重量 LBS.
in.	mm	in.	mm			
48	1200	30	750	MMP-1848-UG	91959	279.1
54	1350	36	900	MMP-1854-UG	91960	293.1
60	1500	42	1050	MMP-1860-UG	91961	307.1
72	1800	54	1350	MMP-1872-UG	91962	365.0
84	2100	66	1650	MMP-1884-UG	91963	418.8
96	2400	78	1950	MMP-1896-UG	91964	473.6
108	2700	90	2250	MMP-18108-UG	91965	527.4
120	3000	102	2550	MMP-18120-UG	91966	581.2

## MMP 中型地下一级清扫器 输送带宽度减 600 mm (24")

输送带宽度		刮刀宽度		订购编号	产品代码	重量 LBS.
in.	mm	in.	mm			
48	1200	24	600	MMP-2448-UG	91967	272.1
54	1350	30	750	MMP-2454-UG	91968	286.1
60	1500	36	900	MMP-2460-UG	91969	300.1
72	1800	48	1200	MMP-2472-UG	91970	358.0
84	2100	60	1500	MMP-2484-UG	91971	411.8
96	2400	72	1800	MMP-2496-UG	91972	466.6
108	2700	84	2100	MMP-24108-UG	91973	520.4
120	3000	96	2400	MMP-24120-UG	91974	574.2

## MMP 中型地下一级清扫器 输送带宽度减 750 mm (30")

输送带宽度		刮刀宽度		订购编号	产品代码	重量 LBS.
in.	mm	in.	mm			
48	1200	18	450	MMP-3048-UG	91975	265.1
54	1350	24	600	MMP-3054-UG	91976	279.1
60	1500	30	750	MMP-3060-UG	91977	293.1
72	1800	42	1050	MMP-3072-UG	91978	351.0
84	2100	54	1350	MMP-3084-UG	91979	404.8
96	2400	66	1650	MMP-3096-UG	91980	459.6
108	2700	78	1950	MMP-30108-UG	91981	513.4
120	3000	90	2250	MMP-30120-UG	91982	567.2

## MMP 中型地下一级清扫器 输送带宽度减 900 mm (36")

输送带宽度		刮刀宽度		订购编号	产品代码	重量 LBS.
in.	mm	in.	mm			
54	1350	18	450	MMP-3654-UG	91983	272.1
60	1500	24	600	MMP-3660-UG	91984	286.1
72	1800	36	900	MMP-3672-UG	91985	344.0
84	2100	48	1200	MMP-3684-UG	91986	397.8
96	2400	60	1500	MMP-3696-UG	91987	452.6
108	2700	72	1800	MMP-36108-UG	91988	506.4
120	3000	84	2100	MMP-36120-UG	91989	560.2

标准交货时间: 1 个工作日

阴影部分的产品可定做。  
订货至交货的时间: 3 周

### 产品说明:

- 建议用于中型输送机。对于恶劣环境下的应用, 请参见 MHCP 重型卡槽式一级清扫器 (第 60 页)。
- 物料路径选件: 使刮刀宽度与输送带物料路径宽度保持一致。物料路径通常位于输送带的中部 (约占输送带宽度的 2/3)。在大多数情况下, 刮刀的最佳尺寸为输送带宽度减去 150 mm (6")。
- 每个清扫器固定杆都可以根据刮刀尺寸进行改装, 最小为 450 mm (18"), 增量为 150 mm (6")。
- 固定杆长度: 输送带宽度加 2400 mm (96")。对于更长的长度需求, 请参见“安装附件 - 固定杆延长杆组件” (第 143 页)。
- 目检张力: 无须猜测刮刀张力。测量弹簧并按照刮刀宽度将其调整到特定长度以恢复最佳张力。
- 要使清扫器安装更简单快速, 请参见“可选安装组件” (第 143 页)。

### 可选安装组件

说明	订购编号	产品代码	重量 LBS.
可选安装杆组件*	MMBK	75830	19.5
安装板组件* (2 块板)	MMPK	76537	140.0

\*包含金属构件

# 参数规格 和指导

## 固定杆长度规格\*

清扫器尺寸		最大固定杆总长度		中部固定杆长度		输送机最大跨度	
in.	mm	in.	mm	in.	mm	in.	mm
48	1200	144	3600	54	1350	132	3300
54	1350	150	3750	60	1500	138	3450
60	1500	156	3900	66	1650	144	3600
72	1800	168	4200	78	1950	156	3900
84	2100	180	4500	90	2250	168	4200
96	2400	192	4800	102	2550	180	4500
108	2700	204	5100	114	2850	192	4800
120	3000	216	4350	126	3150	204	5100

\*如果需要超长型固定杆，可使用固定杆延长杆组件 (#76024)，可延长长度为 750 mm (30")。(第 143 页)。固定杆直径 - 73 mm (2-7/8")

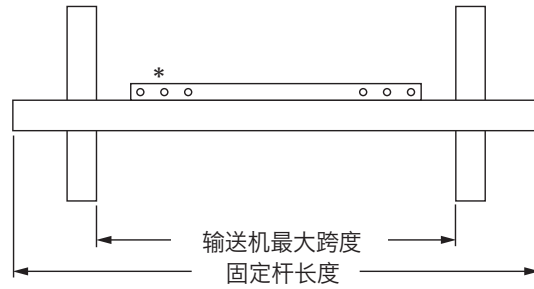

\* 每种尺寸的固定杆都可以与尺寸低至 450 mm (18")，增量为 150 mm (6") 的刮刀搭配使用

## 安装的 间距准则

水平方向所需安装空间		垂直方向所需安装空间	
in.	mm	in.	mm
4	100	13	325

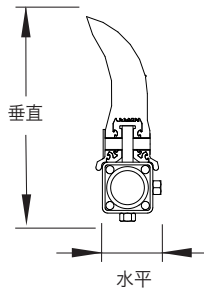

## 弹簧长度表

刮刀宽度		紫色弹簧		白色弹簧		金色弹簧		银色弹簧	
in.	mm	in.	mm	in.	mm	in.	mm	in.	mm
18	450	4 3/8	121	6	152	无	无	无	无
24	600	无	无	5 3/4	146	6	152	无	无
30	750	无	无	5 1/2	140	5 7/8	149	无	无
36	900	无	无	5 3/8	137	5 3/4	146	无	无
42	1050	无	无	5 1/8	130	5 5/8	143	6 1/8	156
48	1200	无	无	5	127	5 5/8	143	6 1/8	156
54	1350	无	无	4 3/4	121	5 1/2	140	6	152
60	1500	无	无	4 1/2	115	5 3/8	137	6	152
66	1650	无	无	无	无	5 1/4	133	5 7/8	149
72	1800	无	无	无	无	5 1/8	130	5 7/8	149
78	1950	无	无	无	无	5	127	5 3/4	146
84	2100	无	无	无	无	4 7/8	124	5 3/4	146
90	2250	无	无	无	无	无	无	5 3/4	146
96	2400	无	无	无	无	无	无	5 5/8	143
102	2550	无	无	无	无	无	无	5 5/8	143
108	2700	无	无	无	无	无	无	5 1/2	140
114	2850	无	无	无	无	无	无	5 1/2	140

阴影部分表示首选的弹簧。

## 参数规格:

- 输送带最大速度 ..... 5 M/sec (1000 FPM)
- 额定温度 (TuffShear) ..... -35 到 82° C (-30 到 180° F)
- 额定温度 (TuffShear 高温) ..... 最高 135° C (275° F)  
峰值最高 164° C (325° F)
- 滚筒最小直径 ..... 400 mm (16")
- 刮刀高度 ..... 250 mm (10")
- 可用刮刀磨损长度 ..... 150 mm (6")
- 刮刀材料 ..... 聚氨酯 (专有材料，  
极佳的耐磨性且使用寿命长)
- 适用的输送带宽度 ..... 1200 到 3000 mm (48 到 120")。  
可按客户要求提供其他尺寸。
- CEMA 清扫器分类 ..... 4 类

## 固定杆位置规格

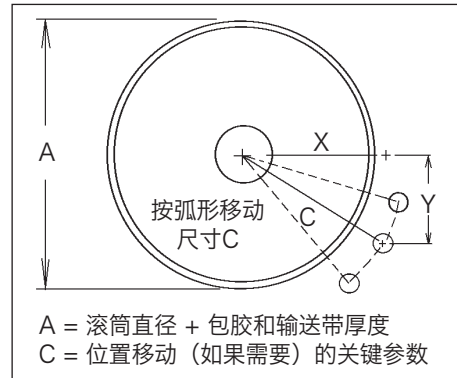

## 固定杆位置数据表

A		X		Y		C	
in.	mm	in.	mm	in.	mm	in.	mm
16	450	8 1/8	206	12	300	14 1/2	368
17	475	8 3/4	222	12	300	14 7/8	378
18	500	9 1/4	235	12	300	15 1/8	384
19	525	9 3/4	248	12	300	15 1/2	394
20	550	10 3/8	264	12	300	15 7/8	403
21	575	11	279	12	300	16 1/4	413
22	600	11 1/2	292	12	300	16 5/8	422
23	625	12	305	12	300	17	432
24	650	12 5/8	321	12	300	17 3/8	441
25	675	13 1/8	333	12	300	17 3/4	451
26	700	13 5/8	346	12	300	18 1/8	460
27	725	14 1/8	359	12	300	18 1/2	470
28	750	14 5/8	371	12	300	18 7/8	479
29	775	15 1/4	387	12	300	19 3/8	492
30	800	15 5/8	397	12	300	19 3/4	502
31	825	16 1/8	410	12	300	20 1/8	511
32	850	16 3/4	425	12	300	20 5/8	524
33	875	17 1/4	438	12	300	21	533
34	900	17 3/4	451	12	300	21 3/8	543
35	925	18 1/4	464	12	300	21 7/8	556
36	950	18 3/4	476	12	300	22 1/4	565
37	975	19 3/8	492	12	300	22 3/4	578
38	1000	19 3/4	502	12	300	23 1/8	587
39	1025	20 3/8	518	12	300	23 5/8	600
40	1050	20 3/4	527	12	300	24	610
41	1075	21 3/8	543	12	300	24 1/2	622
42	1100	21 7/8	556	12	300	25	635
43	1125	22 1/2	572	12	300	25 1/2	648
44	1150	23 1/8	587	12	300	26	660
45	1175	23 5/8	600	12	300	26 1/2	673
46	1200	24 1/8	613	12	300	27	686
47	1225	24 3/4	629	12	300	27 1/2	699
48	1250	25 1/4	641	12	300	28	711

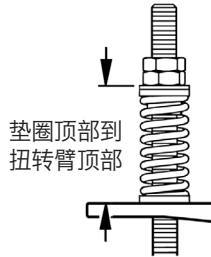



# 更换 备件清单

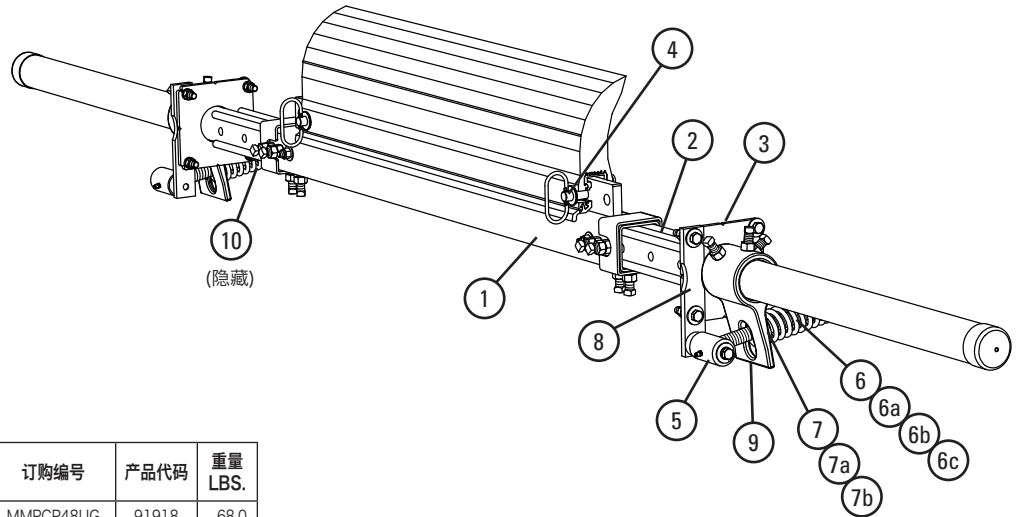

## 更换备件

编号	说明	订购编号	产品代码	重量 LBS.
1	1200 mm (48") UG 中部固定杆	MMPCP48UG	91918	68.0
	1350 mm (54") UG 中部固定杆	MMPCP54UG	91919	75.0
	1500 mm (60") UG 中部固定杆	MMPCP60UG	91920	82.0
	1800 mm (72") UG 中部固定杆	MMPCP72UG	91921	119.0
	2100 mm (84") UG 中部固定杆	MMPCP84UG	91922	137.0
	2400 mm (96") UG 中部固定杆	MMPCP96UG	91923	156.0
	2700 mm (108") UG 中部固定杆	MMPCP108UG	91924	174.0
	3000 mm (120") UG 中部固定杆	MMPCP120UG	91925	192.0
2	延长杆 HD 组件 (2 个)	MHP-EPHD-54	91347	126.0
3	安装板组件* (2 个)	MSPMPK	75811	8.3
4	刮刀固定销组件* (1 个)	MMPBPK	76466	0.8
5	轴臂组件* (1 个)	QMTPAK	76096	4.3
6	张紧弹簧 - 紫色 (1 个) 用于 600 mm (24") 刮刀	QMTS-P	75845	0.6
6a	张紧弹簧 - 白色 (1 个) 用于 750 - 1200 mm (30 - 48") 刮刀	PSTS-W	75898	1.7
6b	张紧弹簧 - 金色 (1 个) 用于 1350 - 1950 mm (54 - 78") 刮刀	QMTS-G	76484	2.5
6c	张紧弹簧 - 银色 (1 个) 用于 2100 - 2850 mm (84 - 114") 刮刀	PSTS-S	75899	3.0
7	衬套组件 - 紫色 (2 个)	QMTBK-P	76097	0.1
7a	衬套组件 - 白色和银色 (各 2 个)	QMTBK-W	76098	0.2
7b	衬套组件 - 金色 (2 个)	QMTBK-G	76540	0.3
8	轴臂架组件* (1 个)	QMTPSBK	76099	4.3
9	扭杆臂组件* (1 个)	PSTA	75896	11.4
10	止动螺母组件, QMT 张紧装置	JNK-C	79893	0.3
-	QMT 弹簧张紧装置* - 紫色 用于 450 - 600 mm (18 - 24") 刮刀 (项目 5、6、7、8 和 9 各 1 个)	QMT-P	76074	20.4
-	QMT 弹簧张紧装置* - 白色 用于 750 - 1200 mm (30 - 48") 刮刀 (项目 5、6a、7a、8 和 9 各 1 个)	QMT-W	76075	21.8
-	QMT 弹簧张紧装置* - 金色 用于 1350 - 1950 mm (54 - 78") 刮刀 (项目 5、6b、7b、8 和 9 各 1 个)	QMT-G	76483	23.2
-	QMT 弹簧张紧装置* - 银色 用于 2100 - 2850 mm (84 - 114") 刮刀 (项目 5、6c、7a、8 和 9 各 1 个)	QMT-S	79039	20.3
11	气压/液压袋 (1 个)	AWTB	75905	3.8
12	安装底座 (1 个)	AWTMB	75906	22.9
13	扭转臂* (1 个)	AWTA	75907	11.6
14	软管组件 (50' 软管和 6 个管夹)	AWTHK	75909	6.7
15	AWT 固定杆轴承组件 (用于 2016 年 4 月以后发货的清扫器)	AWTPBA	90000	2.3
-	AWT 气压/液压张紧装置 (项目 11、12、13 和 14 各 2 个)	AWTNCB	76069	75.2

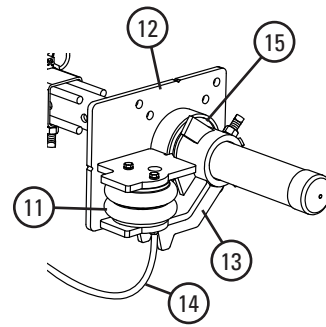

## 弹簧张紧装置选择表

清扫器刮刀宽度	76074 QMT-P	76075 QMT-W	76483 QMT-G	79039 QMT-S
TuffShear 450 - 600 mm (18 - 24")	X			
TuffShear 750 - 1200 mm (30 - 48")		X		
TuffShear 1350 - 1950 mm (54 - 78")			X	
TuffShear 2100 - 2850 mm (84 - 114")				X

\*包含金属构件

订货至交货的时间: 1 个工作日

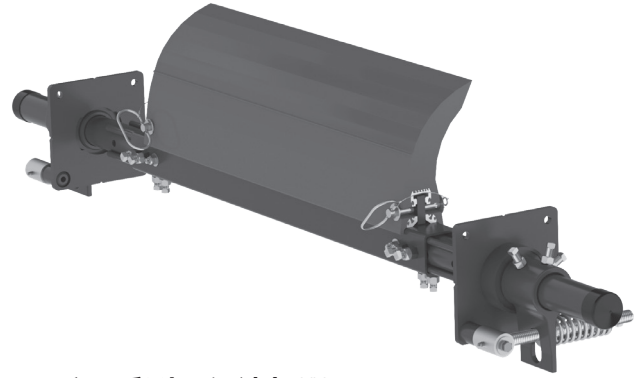

## MHP 矿用重型一级清扫器 输送带宽度减 150 mm (6")

输送带宽度		刮刀宽度		订购编号	产品代码	重量 LBS.
in.	mm	in.	mm			
24	600	18	450	MHP-624	77703	249.4
30	750	24	600	MHP-630	77704	267.6
36	900	30	750	MHP-636	77705	285.8
42	1050	36	900	MHP-642	77706	304.0
48	1200	42	1050	MHP-648	77707	322.2
54	1350	48	1200	MHP-654	77708	341.7
60	1500	54	1350	MHP-660	77709	359.9
72	1800	66	1650	MHP-672	77710	396.4
84	2100	78	1950	MHP-684	77711	432.9
96	2400	90	2250	MHP-696	77712	469.4
108	2700	102	2550	MHP-6108	90151	505.9
120	3000	114	2850	MHP-6120	90152	542.4

## MHP 矿用重型一级清扫器 输送带宽度减 300 mm (12")

输送带宽度		刮刀宽度		订购编号	产品代码	重量 LBS.
in.	mm	in.	mm			
30	750	18	450	MHP-1230	77713	258.0
36	900	24	600	MHP-1236	77714	276.2
42	1050	30	750	MHP-1242	77715	294.3
48	1200	36	900	MHP-1248	77716	312.6
54	1350	42	1050	MHP-1254	77717	330.8
60	1500	48	1200	MHP-1260	77718	350.3
72	1800	60	1500	MHP-1272	77719	386.8
84	2100	72	1800	MHP-1284	77720	432.2
96	2400	84	2100	MHP-1296	77721	477.6
108	2700	96	2400	MHP-12108	90153	496.3
120	3000	108	2700	MHP-12120	90154	532.8

## MHP 矿用重型一级清扫器 输送带宽度减 450 mm (18")

输送带宽度		刮刀宽度		订购编号	产品代码	重量 LBS.
in.	mm	in.	mm			
36	900	18	450	MHP-1836	78591	266.6
42	1050	24	600	MHP-1842	78592	284.7
48	1200	30	750	MHP-1848	78593	302.9
54	1350	36	900	MHP-1854	78594	321.2
60	1500	42	1050	MHP-1860	78595	339.4
72	1800	54	1350	MHP-1872	78596	377.1
84	2100	66	1650	MHP-1884	78597	413.6
96	2400	78	1950	MHP-1896	78598	450.1
108	2700	90	2250	MHP-18108	90155	486.7
120	3000	102	2550	MHP-18120	90156	523.2

## MHP 矿用重型一级清扫器 输送带宽度减 600 mm (24")

输送带宽度		刮刀宽度		订购编号	产品代码	重量 LBS.
in.	mm	in.	mm			
42	1050	18	450	MHP-2442	78669	275.1
48	1200	24	600	MHP-2448	78670	293.3
54	1350	30	750	MHP-2454	78671	311.5
60	1500	36	900	MHP-2460	78672	329.8
72	1800	48	1200	MHP-2472	78673	367.5
84	2100	60	1500	MHP-2484	78674	404.0
96	2400	72	1800	MHP-2496	78675	440.4
108	2700	84	2100	MHP-24108	90157	477.1
120	3000	96	2400	MHP-24120	90158	513.6

标准交货时间: 1 个工作日

阴影部分的产品可定做。  
订货至交货的时间: 3 周

## 可选安装组件

说明	订购编号	产品代码	重量 LBS.
可选安装杆组件*	MMBK	75830	19.5
安装板组件* (2 块板)	MMPK	76537	140.0

\*包含金属构件

## 产品说明:

- 建议用于重型输送机。
- 物料路径选件: 使刮刀宽度与输送带物料路径宽度保持一致。物料路径通常位于输送带的中部 (约占输送带宽度的 2/3)。在大多数情况下, 刮刀的最佳尺寸为输送带宽度减 6"。
- 每个清扫器固定杆都可以根据刮刀尺寸进行改装, 最小为 450 mm (18"), 增量为 150 mm (6")。
- 固定杆长度: 输送带宽度加 1350 mm (54")。对于更长的长度需求, 请参见“安装附件 - 固定杆延长杆组件” (第 143 页)。
- 目检张力: 无须猜测刮刀张力。测量弹簧并按照刮刀宽度将其调整到特定长度以恢复最佳张力。
- 要使清扫器安装更简单快速, 请参见“可选安装组件” (第 143 页)。

# 产品订购 信息

MegaShear™  
备件刮刀

## 订购信息

### MegaShear™ 备件刮刀

刮刀宽度		订购编号	产品代码	重量 LBS
in.	mm			
18	450	MRB18	77531	28.9
24	600	MRB24	77532	38.5
30	750	MRB30	77533	48.1
36	900	MRB36	77534	57.8
42	1050	MRB42	77535	67.4
48	1200	MRB48	77536	77.0
54	1350	MRB54	77537	86.6
60	1500	MRB60	77538	96.3
66	1650	MRB66	77539	105.9
72	1800	MRB72	77540	115.5
78	1950	MRB78	77541	125.1
84	2100	MRB84	77542	134.7
90	2250	MRB90	77543	144.3
96	2400	MRB96	77544	153.9
102	2550	MRB102	77545	163.5
108	2700	MRB108	77546	173.1
114	2850	MRB114	77547	182.7

可根据客户需求提供其它尺寸的刮刀。  
订货至交货的时间：1 个工作日



## 产品说明：

- 嵌入式磨损线会显示刮刀何时出现重度磨损，需要进行更换。
- 刮刀棱状横断面：换新磨损刮刀的清洁边缘。
- MegaShear™ 刮刀是由特殊的耐磨型聚氨酯制造而成。
- 快速刮刀更换：拔出一个销钉，卸下旧刮刀，滑入新刮刀。

## 固定杆长度规格\*

清扫器尺寸		最大固定杆总长度		中部固定杆长度		输送机最大跨度	
in.	mm	in.	mm	in.	mm	in.	mm
24	600	78	1950	24	600	66	1650
30	750	84	2100	30	750	72	1800
36	900	90	2250	36	900	78	1950
42	1050	96	2400	42	1050	84	2100
48	1200	102	2550	48	1200	90	2250
54	1350	108	2700	54	1350	96	2400
60	1500	114	2850	60	1500	102	2550
72	1800	126	3150	72	1800	114	2850
84	2100	138	3450	84	2100	126	3150
96	2400	150	3750	96	2400	138	3450
108	2700	162	4050	108	2700	150	3750
120	3000	174	4350	120	3000	162	4050

\*如果需要超长型固定杆，可使用固定杆延长杆组件 (#76024)，可延长长度为 750 mm (30")。固定杆直径 - 73 mm (2-7/8")。(第 143 页)

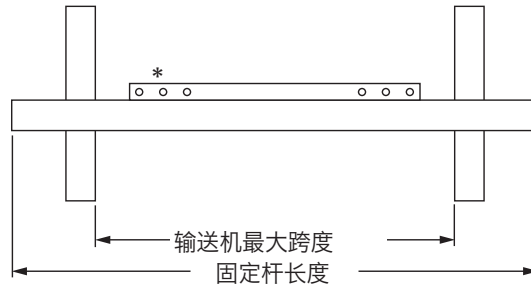

\* 每种尺寸的固定杆都可以与尺寸低至 450 mm (18")，增量为 150 mm (6") 的刮刀搭配使用

## 弹簧长度表

刮刀宽度		白色弹簧		银色弹簧		红色弹簧	
in.	mm	in.	mm	in.	mm	in.	mm
18	450	5 5/8	143	无	无	无	无
24	600	5 3/8	137	6 1/4	159	无	无
30	750	5	127	6 1/8	156	6 1/4	159
36	900	4 3/4	121	6	152	6 1/4	159
42	1050	无	无	6	152	6 1/8	156
48	1200	无	无	5 7/8	149	6 1/8	156
54	1350	无	无	5 3/4	146	6	152
60	1500	无	无	5 5/8	143	6	152
66	1650	无	无	5 5/8	143	5 7/8	149
72	1800	无	无	5 1/2	140	5 7/8	149
78	1950	无	无	5 3/8	137	5 3/4	146
84	2100	无	无	无	无	5 3/4	146
90	2250	无	无	无	无	5 5/8	143
96	2400	无	无	无	无	5 5/8	143
102	2550	无	无	无	无	5 1/2	140
108	2700	无	无	无	无	5 1/2	140
114	2850	无	无	无	无	5 3/8	137

阴影部分表示首选的弹簧。

## 安装空间要求

水平方向所需安装空间		垂直方向所需安装空间	
in.	mm	in.	mm
8	200	19.5	488

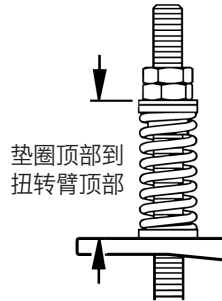
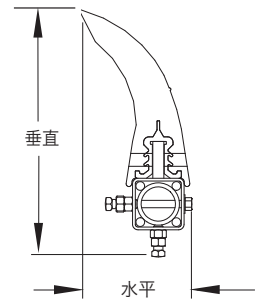

## 参数规格:

- 输送带最大速度 ..... 7.5 M/sec (1500 FPM)
- 额定温度 ..... -35 到 82° C (-30 到 180° F)
- 滚筒最小直径 ..... 500 mm (20")
- 刮刀高度 ..... 306 mm (12.25")
- 可用刮刀磨损长度 ..... 200 mm (8")
- 刮刀材料 ..... 聚氨酯，硬度 83 (专有材料，极佳的耐磨性且使用寿命长)
- 适用的输送带宽度 ..... 600 到 3000 mm (24 到 120")。可按客户要求提供其他尺寸。
- CEMA 清扫器分类 ..... 5 类

## 固定杆位置规格

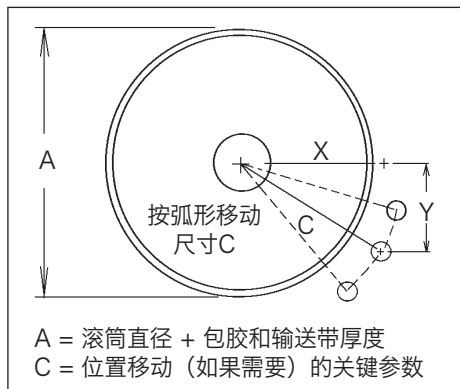

## 固定杆位置数据表

A		X		Y		C	
in.	mm	in.	mm	in.	mm	in.	mm
20	500	10	250	14-3/8	365	17-1/2	442
21	525	10/1/02	263	14-3/8	365	17-3/4	450
22	550	11	275	14-3/8	365	18-1/8	457
23	575	11/1/02	288	14-3/8	365	18-3/8	465
24	600	12	300	14-3/8	365	18-3/4	472
25	625	12/1/02	313	14-3/8	365	19	480
26	650	13	325	14-3/8	365	19-3/8	489
27	675	13-1/2	338	14-3/8	365	19-3/4	497
28	700	14	350	14-3/8	365	20-1/8	506
29	725	14-1/2	363	14-3/8	365	20-3/8	514
30	750	15	375	14-3/8	365	20-3/4	523
31	775	15-1/2	388	14-3/8	365	21-1/8	532
32	800	16	400	14-3/8	365	21-1/2	542
33	825	16-1/2	413	14-3/8	365	21-7/8	551
34	850	17	425	14-3/8	365	22-1/4	560
35	875	17-1/2	438	14-3/8	365	22-5/8	570
36	900	18	450	14-3/8	365	23	579
37	925	18-1/2	463	14-3/8	365	23-3/8	589
38	950	19	475	14-3/8	365	23-7/8	599
39	975	19-1/2	488	14-3/8	365	24-1/4	609
40	1000	20	500	14-3/8	365	24-5/8	619
41	1025	20-1/2	513	14-3/8	365	25	629
42	1050	21	525	14-3/8	365	25-1/2	639
43	1075	21-1/2	538	14-3/8	365	25-7/8	650
44	1100	22	550	14-3/8	365	26-1/2	660
45	1125	22-1/2	563	14-3/8	365	27	671
46	1150	23	575	14-3/8	365	27 1/2	681
47	1175	23-1/2	588	14-3/8	365	28	692
48	1200	24	600	14-3/8	365	28 1/2	702
49	1225	24-5/8	613	14-3/8	365	29	714
50	1250	25-1/8	628	14-3/8	365	29 1/2	727
51	1275	25-3/4	641	14-3/8	365	30	738
52	1300	26-3/8	657	14-3/8	365	30 1/2	752
53	1325	26-7/8	672	14-3/8	365	31	765
54	1350	27-1/2	685	14-3/8	365	31 1/2	776

## 固定杆位置数据表

A		X		Y		C	
in.	mm	in.	mm	in.	mm	in.	mm
55	1375	28-1/8	700	14-3/8	365	32	790
56	1400	28-5/8	713	14-3/8	365	32 1/2	801
57	1425	29-1/8	728	14-3/8	365	33	815
58	1450	29-3/4	741	14-3/8	365	33 1/2	826
59	1475	30-1/4	757	14-3/8	365	34	840
60	1500	30-7/8	769	14-3/8	365	34 1/2	851
61	1525	31-3/8	782	14-3/8	365	35	863
62	1550	31-7/8	797	14-3/8	365	35 1/2	877
63	1575	32-1/2	810	14-3/8	365	36	888
64	1600	33	826	14-3/8	365	36 1/2	903
65	1625	33-1/2	838	14-3/8	365	37	914
66	1650	34-1/8	850	14-3/8	365	37 1/2	925
67	1675	34-5/8	866	14-3/8	365	38	940
68	1700	35-1/8	879	14-3/8	365	38 1/2	951
69	1725	35-3/4	891	14-3/8	365	39	963
70	1750	36-1/4	906	14-3/8	365	39 1/2	977
71	1775	36-3/4	919	14-3/8	365	40	989
72	1800	37-3/8	932	14-3/8	365	40 1/2	1001
73	1825	37-7/8	947	14-3/8	365	41	1015
74	1850	38-3/8	960	14-3/8	365	41 1/2	1027
75	1875	38-7/8	972	14-3/8	365	42	1039
76	1900	39-1/2	985	14-3/8	365	42 1/2	1050
77	1925	40	1000	14-3/8	365	43	1064
78	1950	40-1/2	1013	14-3/8	365	43 1/2	1077
79	1975	41	1026	14-3/8	365	44	1089
80	2000	41-5/8	1038	14-3/8	365	44 1/2	1100
81	2025	42-1/8	1053	14-3/8	365	45	1114
82	2050	42-5/8	1066	14-3/8	365	45 1/2	1127
83	2075	43-1/8	1079	14-3/8	365	46	1139
84	2100	43-3/4	1090	14-3/8	365	46 1/2	1150

# 更换 备件清单

MHP  
矿用重型一级清扫器

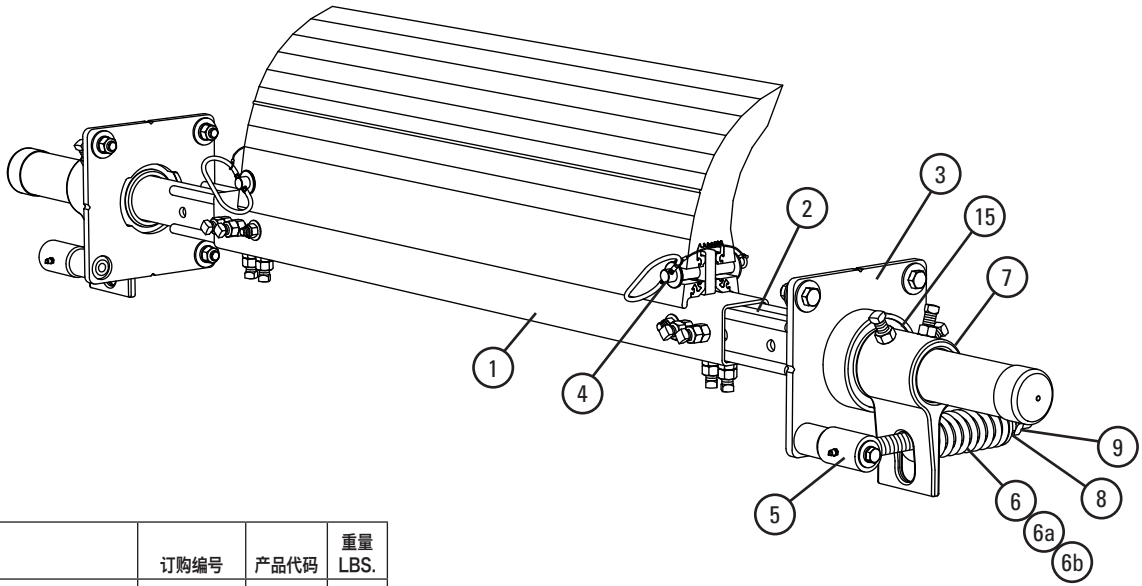

## 更换备件

编号	说明	订购编号	产品代码	重量 LBS.
1	600 mm (24") 中部固定杆	MMPCP24	76458	34.4
	750 mm (30") 中部固定杆	MMPCP30	76459	43.0
	900 mm (36") 中部固定杆	MMPCP36	76460	51.6
	1050 mm (42") 中部固定杆	MMPCP42	76461	60.1
	1200 mm (48") 中部固定杆	MMPCP48	76462	68.7
	1350 mm (54") 中部固定杆	MMPCP54	76463	77.3
	1500 mm (60") 中部固定杆	MMPCP60	76464	85.9
	1800 mm (72") 中部固定杆	MMPCP72	76465	103.1
	2100 mm (84") 中部固定杆	MMPCP84	76808	120.3
	2400 mm (96") 中部固定杆	MMPCP96	77722	137.5
	2700 mm (108") 中部固定杆	MMPCP108	90326	154.7
	3000 mm (120") 中部固定杆	MMPCP120	90327	171.9
2	延长杆组件 (2 个)	MHP-EP	76392	54.0
3	安装板组件* (2 个)	MHPMPK	77727	44.4
4	刮刀固定销组件* (1 个)	MHPBPK	77728	0.8
5	扭力轴组件* (1 个)	PTPK	75897	7.0
6	张紧弹簧 - 白色 (1 个) 用于 450 - 1050 mm (18 - 42") 刮刀	PSTS-W	75898	1.7
6a	张紧弹簧 - 银色 (1 个) 用于 1200 - 1950 mm (48 - 78") 刮刀	PSTS-S	75899	3.0
6b	张紧弹簧 - 红色 (1 个) 用于 2100 - 2850 mm (84 - 114") 刮刀	PSTS-R	77726	4.3
7	扭转臂组件* (1 个)	PSTA	75896	11.4
8	衬套组件 (2 个)	QMTBK-W	76098	0.2
9	止动螺母组件, PST 张紧装置	JNK-D	79894	0.3
-	PST 弹簧张紧装置* - 白色 用于 450 - 1050 mm (18 - 42") 刮刀 (项目 3、5、6、7 和 8 各 2 个)	PST2-W	77723	86.1
-	PST 弹簧张紧装置* - 银色 用于 1200 - 1950 mm (48 - 78") 刮刀 (项目 3、5、6a、7 和 8 各 2 个)	PST2-S	77724	87.4
-	PST 弹簧张紧装置* - 红色 用于 2100 - 2850 mm (84 - 114") 刮刀 (项目 3、5、6b、7 和 8 各 2 个)	PST2-R	77725	88.8
10	气压/液压袋 (1 个)	AWTB	75905	3.8
11	安装底座 (1 个)	AWTMB	75906	22.9
12	扭转臂* (1 个)	AWTA	75907	11.6
13	软管组件 (50' 软管和 6 个管夹)	AWTHK	75909	6.7
14	固定杆轴承组件 (用于 2016 年 4 月以后发货的清扫器)	AWTPBA	90000	2.3
-	AWT 气压/液压张紧装置 (包含项目 10、11、12 各 2 个和 1 个项目 13)	AWTNCB	76069	75.2

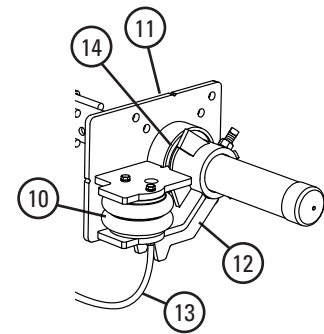

## 弹簧张紧装置选择表

清扫器刮刀宽度	77723 PST2-W	77724 PST2-S	77725 PST2-R
MegaShear 450 - 1050 mm (18 - 42")	X		
MegaShear 1200 - 1950 mm (48 - 78")		X	
MegaShear 2100 - 2850 mm (84 - 114")			X

\*包含金属构件  
订货至交货的时间: 1 个工作日

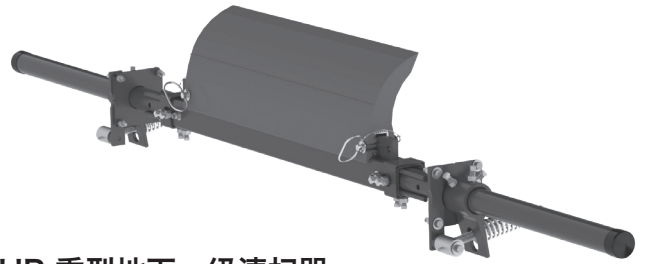

## MHP 重型地下一级清扫器 输送带宽度减 150 mm (6")

输送带宽度		刮刀宽度		订购编号	产品代码	重量 LBS.
in.	mm	in.	mm			
48	1200	42	1050	MHP-648-UG	92061	393.5
54	1350	48	1200	MHP-654-UG	92062	411.4
60	1500	54	1350	MHP-660-UG	92063	428.0
72	1800	66	1650	MHP-672-UG	92064	484.3
84	2100	78	1950	MHP-684-UG	92065	521.6
96	2400	90	2250	MHP-696-UG	92066	559.9
108	2700	102	2550	MHP-6108-UG	92067	597.2
120	3000	114	2850	MHP-6120-UG	93440	634.5

## MHP 重型地下一级清扫器 输送带宽度减 300 mm (12")

输送带宽度		刮刀宽度		订购编号	产品代码	重量 LBS.
in.	mm	in.	mm			
48	1200	36	900	MHP-1248-UG	92068	383.9
54	1350	42	1050	MHP-1254-UG	92069	400.5
60	1500	48	1200	MHP-1260-UG	92070	418.4
72	1800	60	1500	MHP-1272-UG	92071	474.7
84	2100	72	1800	MHP-1284-UG	92072	520.9
96	2400	84	2100	MHP-1296-UG	92073	568.1
108	2700	96	2400	MHP-12108-UG	92074	587.6
120	3000	108	2700	MHP-12120-UG	93441	624.9

## MHP 重型地下一级清扫器 输送带宽度减 450 mm (18")

输送带宽度		刮刀宽度		订购编号	产品代码	重量 LBS.
in.	mm	in.	mm			
48	1200	30	750	MHP-1848-UG	92075	374.2
54	1350	36	900	MHP-1854-UG	92076	390.9
60	1500	42	1050	MHP-1860-UG	92077	407.5
72	1800	54	1350	MHP-1872-UG	92078	465.0
84	2100	66	1650	MHP-1884-UG	92079	502.3
96	2400	78	1950	MHP-1896-UG	92080	540.6
108	2700	90	2250	MHP-18108-UG	92081	578.0
120	3000	102	2550	MHP-18120-UG	92082	615.3

## MHP 重型地下一级清扫器 输送带宽度减 600 mm (24")

输送带宽度		刮刀宽度		订购编号	产品代码	重量 LBS.
in.	mm	in.	mm			
48	1200	24	600	MHP-2448-UG	92083	364.6
54	1350	30	750	MHP-2454-UG	92084	381.2
60	1500	36	900	MHP-2460-UG	92085	397.9
72	1800	48	1200	MHP-2472-UG	92086	455.4
84	2100	60	1500	MHP-2484-UG	92087	492.7
96	2400	72	1800	MHP-2496-UG	92088	530.9
108	2700	84	2100	MHP-24108-UG	92089	568.4
120	3000	96	2400	MHP-24120-UG	92090	605.7

## MHP 重型地下一级清扫器 输送带宽度减 750 mm (30")

输送带宽度		刮刀宽度		订购编号	产品代码	重量 LBS.
in.	mm	in.	mm			
48	1200	18	450	MHP-3048-UG	92091	355.0
54	1350	24	600	MHP-3054-UG	92092	371.6
60	1500	30	750	MHP-3060-UG	92093	388.3
72	1800	42	1050	MHP-3072-UG	92094	445.8
84	2100	54	1350	MHP-3084-UG	92095	483.1
96	2400	66	1650	MHP-3096-UG	92096	521.3
108	2700	78	1950	MHP-30108-UG	92097	558.8
120	3000	90	2250	MHP-30120-UG	92098	596.1

## MHP 重型地下一级清扫器 输送带宽度减 900 mm (36")

输送带宽度		刮刀宽度		订购编号	产品代码	重量 LBS.
in.	mm	in.	mm			
54	1350	18	450	MHP-3654-UG	92099	362.0
60	1500	24	600	MHP-3660-UG	92100	378.7
72	1800	36	900	MHP-3672-UG	92101	436.2
84	2100	48	1200	MHP-3684-UG	92102	473.5
96	2400	60	1500	MHP-3696-UG	92103	511.7
108	2700	72	1800	MHP-36108-UG	92104	549.2
120	3000	84	2100	MHP-36120-UG	92105	586.5

标准交货时间: 1 个工作日

■ 阴影部分的产品可定做。  
订货至交货的时间: 3 周

### 产品说明:

- 建议用于重型输送机。
- 物料路径选件: 使刮刀宽度与输送带物料路径宽度保持一致。物料路径通常位于输送带的中部 (约占输送带宽度的 2/3)。在大多数情况下, 刮刀的最佳尺寸为输送带宽度减去 150 mm (6")。
- 每个清扫器固定杆都可以根据刮刀尺寸进行改装, 最小为 450 mm (18"), 增量为 150 mm (6")。
- 固定杆长度: 输送带宽度加 2400 mm (96")。对于更长的长度需求, 请参见“安装附件 - 固定杆延长杆组件” (第 143 页)。
- 目检张力: 无须猜测刮刀张力。测量弹簧并按照刮刀宽度将其调整到特定长度以恢复最佳张力。
- 要使清扫器安装更简单快速, 请参见“可选安装组件” (第 143 页)。

### 可选安装组件

说明	订购编号	产品代码	重量 LBS.
可选安装杆组件*	MMBK	75830	19.5
安装板组件* (2 块板)	MMPK	76537	140.0

\*包含金属构件

# 产品订购 信息

MegaShear™  
备件刮刀

## 订购信息

### MegaShear™ 备件刮刀

刮刀宽度		订购编号	产品代码	重量 LBS
in.	mm			
18	450	MRB18	77531	28.9
24	600	MRB24	77532	38.5
30	750	MRB30	77533	48.1
36	900	MRB36	77534	57.8
42	1050	MRB42	77535	67.4
48	1200	MRB48	77536	77.0
54	1350	MRB54	77537	86.6
60	1500	MRB60	77538	96.3
66	1650	MRB66	77539	105.9
72	1800	MRB72	77540	115.5
78	1950	MRB78	77541	125.1
84	2100	MRB84	77542	134.7
90	2250	MRB90	77543	144.3
96	2400	MRB96	77544	153.9
102	2550	MRB102	77545	163.5
108	2700	MRB108	77546	173.1
114	2850	MRB114	77547	182.7

可根据客户需求提供其它尺寸的刮刀。

订货至交货的时间：1 个工作日



## 产品说明：

- 嵌入式磨损线会显示刮刀何时出现重度磨损，需要进行更换。
- 刮刀棱状横断面：换新磨损刮刀的清洁边缘。
- MegaShear™ 刮刀是由特殊的耐磨型聚氨酯制造而成。
- 快速刮刀更换：拔出一个销钉，卸下旧刮刀，滑入新刮刀。



# 参数规格 和指导

## 固定杆长度规格\*

清扫器尺寸		最大固定杆总长度		中部固定杆长度		输送机最大跨度	
in.	mm	in.	mm	in.	mm	in.	mm
48	1200	144	3600	54	1350	132	3300
54	1350	150	3750	60	1500	138	3450
60	1500	156	3900	66	1650	144	3600
72	1800	168	4200	78	1950	156	3900
84	2100	180	4500	90	2250	168	4200
96	2400	192	4800	102	2550	180	4500
108	2700	204	5100	114	2850	192	4800
120	3000	216	5400	126	3150	204	5100

\*如果需要超长型固定杆, 可使用固定杆延长杆组件 (#76024), 可延长长度为 750 mm (30")。固定杆直径 - 73 mm (2-7/8")。(第 143 页)

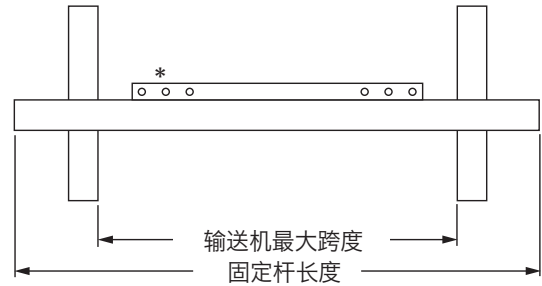

\* 每种尺寸的固定杆都可以与尺寸低至 450 mm (18"), 增量为 150 mm (6") 的刮刀搭配使用

## 安装空间要求

水平方向所需安装空间		垂直方向所需安装空间	
in.	mm	in.	mm
8	200	19.5	488

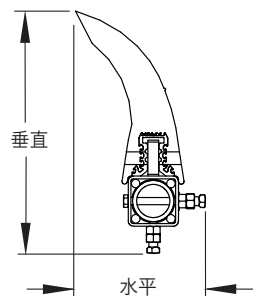

## 弹簧长度表

刮刀宽度		白色弹簧		银色弹簧		红色弹簧	
in.	mm	in.	mm	in.	mm	in.	mm
18	450	5 5/8	143	无	无	无	无
24	600	5 3/8	137	6 1/4	159	无	无
30	750	5	127	6 1/8	156	6 1/4	159
36	900	4 3/4	121	6	152	6 1/4	159
42	1050	无	无	6	152	6 1/8	156
48	1200	无	无	5 7/8	149	6 1/8	156
54	1350	无	无	5 3/4	146	6	152
60	1500	无	无	5 5/8	143	6	152
66	1650	无	无	5 5/8	143	5 7/8	149
72	1800	无	无	5 1/2	140	5 7/8	149
78	1950	无	无	5 3/8	137	5 3/4	146
84	2100	无	无	无	无	5 3/4	146
90	2250	无	无	无	无	5 5/8	143
96	2400	无	无	无	无	5 5/8	143
102	2550	无	无	无	无	5 1/2	140
108	2700	无	无	无	无	5 1/2	140
114	2850	无	无	无	无	5 3/8	137

阴影部分表示首选的弹簧。

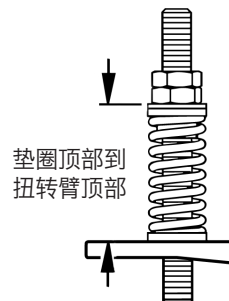

## 参数规格:

- 输送带最大速度.....7.5 M/sec (1500 FPM)
- 额定温度.....-35 到 82° C (-30 到 180° F)
- 滚筒最小直径.....500 mm (20")
- 刮刀高度.....306 mm (12.25")
- 可用刮刀磨损长度.....200 mm (8")
- 刮刀材料.....聚氨酯 (专有材料, 极佳的耐磨性且使用寿命长)
- 适用的输送带宽度.....1200 到 3000 mm (48 到 120")。可按客户要求提供其他尺寸。
- CEMA 清扫器分类.....5 类

## 固定杆位置规格

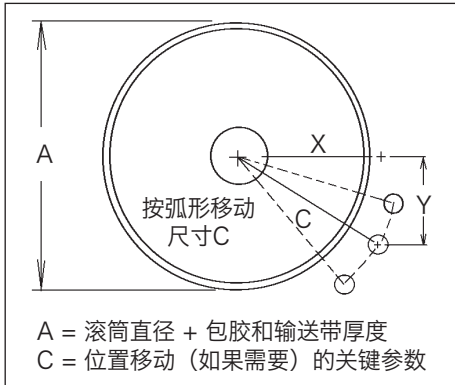

## 固定杆位置数据表

A		X		Y		C	
in.	mm	in.	mm	in.	mm	in.	mm
20	500	10	250	14 3/8	365	17 1/2	442
21	525	10 1/2	263	14 3/8	365	17 3/4	450
22	550	11	275	14 3/8	365	18 1/8	457
23	575	11 1/2	288	14 3/8	365	18 3/8	465
24	600	12	300	14 3/8	365	18 3/4	472
25	625	12 1/2	313	14 3/8	365	19	480
26	650	13	325	14 3/8	365	19 3/8	489
27	675	13 1/2	338	14 3/8	365	19 3/4	497
28	700	14	350	14 3/8	365	20 1/8	506
29	725	14 1/2	363	14 3/8	365	20 3/8	514
30	750	15	375	14 3/8	365	20 3/4	523
31	775	15 1/2	388	14 3/8	365	21 1/8	532
32	800	16	400	14 3/8	365	21 1/2	542
33	825	16 1/2	413	14 3/8	365	21 7/8	551
34	850	17	425	14 3/8	365	22 1/4	560
35	875	17 1/2	438	14 3/8	365	22 5/8	570
36	900	18	450	14 3/8	365	23	579
37	925	18 1/2	463	14 3/8	365	23 3/8	589
38	950	19	475	14 3/8	365	23 7/8	599
39	975	19 1/2	488	14 3/8	365	24 1/4	609
40	1000	20	500	14 3/8	365	24 5/8	619
41	1025	20 1/2	513	14 3/8	365	25	629
42	1050	21	525	14 3/8	365	25 1/2	639
43	1075	21 1/2	538	14 3/8	365	25 7/8	650
44	1100	22	550	14 3/8	365	26 1/2	660
45	1125	22 1/2	563	14 3/8	365	27	671
46	1150	23	575	14 3/8	365	27 1/2	681
47	1175	23 1/2	588	14 3/8	365	28	692
48	1200	24	600	14 3/8	365	28 1/2	702
49	1225	24 5/8	613	14 3/8	365	29	714
50	1250	25 1/8	628	14 3/8	365	29 1/2	727
51	1275	25 3/4	641	14 3/8	365	30	738
52	1300	26 3/8	657	14 3/8	365	30 1/2	752
53	1325	26 7/8	672	14 3/8	365	31	765
54	1350	27 1/2	685	14 3/8	365	31 1/2	776

## 固定杆位置数据表

A		X		Y		C	
in.	mm	in.	mm	in.	mm	in.	mm
55	1375	28 1/8	700	14 3/8	365	32	790
56	1400	28 5/8	713	14 3/8	365	32 1/2	801
57	1425	29 1/8	728	14 3/8	365	33	815
58	1450	29 3/4	741	14 3/8	365	33 1/2	826
59	1475	30 1/4	757	14 3/8	365	34	840
60	1500	30 7/8	769	14 3/8	365	34 1/2	851
61	1525	31 3/8	782	14 3/8	365	35	863
62	1550	31 7/8	797	14 3/8	365	35 1/2	877
63	1575	32 1/2	810	14 3/8	365	36	888
64	1600	33	826	14 3/8	365	36 1/2	903
65	1625	33 1/2	838	14 3/8	365	37	914
66	1650	34 1/8	850	14 3/8	365	37 1/2	925
67	1675	34 5/8	866	14 3/8	365	38	940
68	1700	35 1/8	879	14 3/8	365	38 1/2	951
69	1725	35 3/4	891	14 3/8	365	39	963
70	1750	36 1/4	906	14 3/8	365	39 1/2	977
71	1775	36 3/4	919	14 3/8	365	40	989
72	1800	37 3/8	932	14 3/8	365	40 1/2	1001
73	1825	37 7/8	947	14 3/8	365	41	1015
74	1850	38 3/8	960	14 3/8	365	41 1/2	1027
75	1875	38 7/8	972	14 3/8	365	42	1039
76	1900	39 1/2	985	14 3/8	365	42 1/2	1050
77	1925	40	1000	14 3/8	365	43	1064
78	1950	40 1/2	1013	14 3/8	365	43 1/2	1077
79	1975	41	1026	14 3/8	365	44	1089
80	2000	41 5/8	1038	14 3/8	365	44 1/2	1100
81	2025	42 1/8	1053	14 3/8	365	45	1114
82	2050	42 5/8	1066	14 3/8	365	45 1/2	1127
83	2075	43 1/8	1079	14 3/8	365	46	1139
84	2100	43 3/4	1090	14 3/8	365	46 1/2	1150

# 更换 备件清单

MHP  
矿用重型一级清扫器

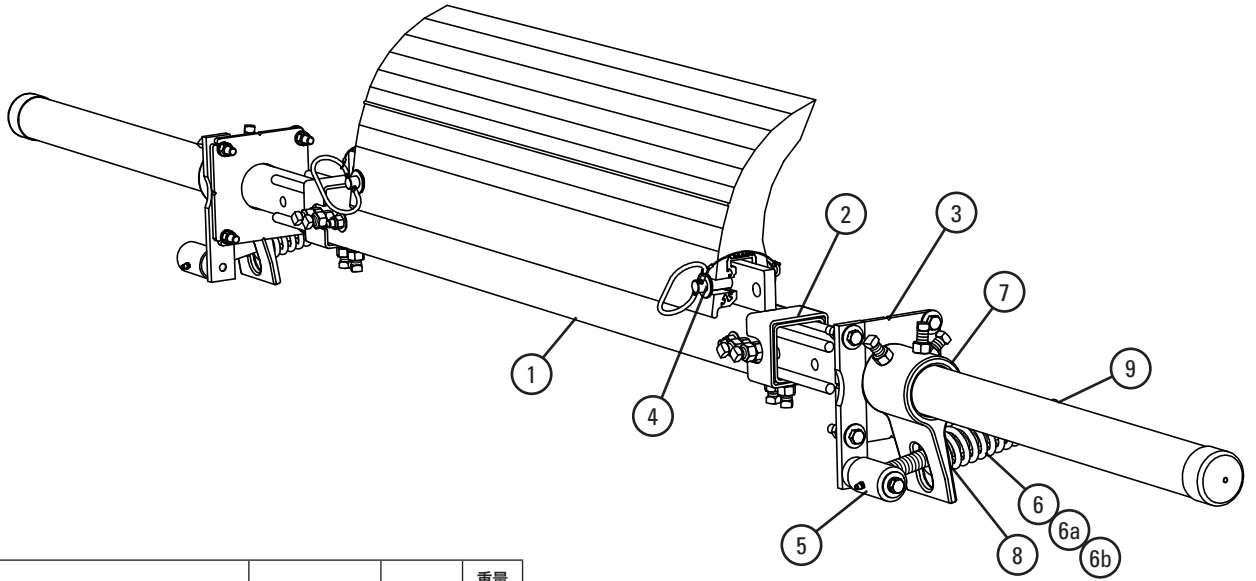

## 更换备件

编号	说明	订购编号	产品代码	重量 LBS.
1	1200 mm (48") UG 中部固定杆	MMPCP48UG	91918	68.0
	1350 mm (54") UG 中部固定杆	MMPCP54UG	91919	75.0
	1500 mm (60") UG 中部固定杆	MMPCP60UG	91920	82.0
	1800 mm (72") UG 中部固定杆	MMPCP72UG	91921	119.0
	2100 mm (84") UG 中部固定杆	MMPCP84UG	91922	137.0
	2400 mm (96") UG 中部固定杆	MMPCP96UG	91923	156.0
	2700 mm (108") UG 中部固定杆	MMPCP108UG	91924	174.0
3000 mm (120") UG 中部固定杆	MMPCP120UG	91925	192.0	
2	延长杆 HD 组件 (2 个)	MHP-EPHD-54	91347	126.0
3	安装板组件* (2 个)	MHPMPK	77727	44.4
4	刮刀固定销组件* (1 个)	MHPBPK	77728	0.8
5	扭力轴组件* (1 个)	PTPK	75897	7.0
6	张紧弹簧 - 白色 (1 个) 用于 450 - 1050 mm (18 - 42") 刮刀	PSTS-W	75898	1.7
6a	张紧弹簧 - 银色 (1 个) 用于 1200 - 1950 mm (48 - 78") 刮刀	PSTS-S	75899	3.0
6b	张紧弹簧 - 红色 (1 个) 用于 2100 - 2850 mm (84 - 114") 刮刀	PSTS-R	77726	4.3
7	扭转臂组件* (1 个)	PSTA	75896	11.4
8	衬套组件 (2 个)	QMTBK-W	76098	0.2
9	止动螺母组件, PST 张紧装置	JNK-D	79894	0.3
-	PST 弹簧张紧装置* - 白色 用于 450 - 1050 mm (18 - 42") 刮刀 (项目 3、5、6、7 和 8 各 2 个)	PST2-W	77723	86.1
-	PST 弹簧张紧装置* - 银色 用于 1200 - 1950 mm (48 - 78") 刮刀 (项目 3、5、6a、7 和 8 各 2 个)	PST2-S	77724	87.4
-	PST 弹簧张紧装置* - 红色 用于 2100 - 2850 mm (84 - 114") 刮刀 (项目 3、5、6b、7 和 8 各 2 个)	PST2-R	77725	88.8
10	气压/液压袋 (1 个)	AWTB	75905	3.8
11	安装基座 (1 个)	AWTMB	75906	22.9
12	扭转臂* (1 个)	AWTA	75907	11.6
13	软管组件 (50' 软管和 6 个管夹)	AWTHK	75909	6.7
14	固定杆轴承组件 (用于 2016 年 4 月以后发货的清扫器)	AWTPBA	90000	2.3
-	AWT 气压/液压张紧装置 (包含项目 10、11、12 各 2 个和 1 个项目 13)	AWTNCB	76069	75.2

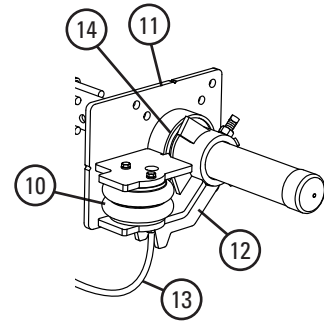

\*包含金属构件  
订货至交货的时间: 1 个工作日

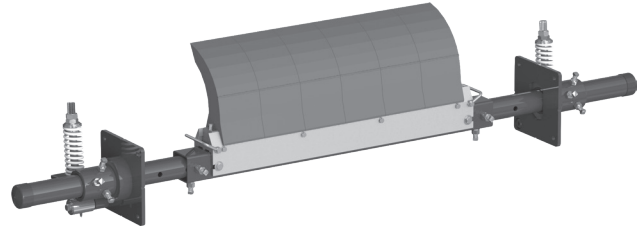

## MHCP HD 卡槽式一级清扫器 带弹簧张紧装置 (PST)

输送带宽度		刮刀覆盖范围		订购编号	产品代码	重量 LBS.
in.	mm	in.	mm			
24	600	18	450	MHCP-24S	75929	192.2
30	750	24	600	MHCP-30S	75930	207.3
36	900	30	750	MHCP-36S	75931	222.4
42	1050	36	900	MHCP-42S	75932	237.4
48	1200	42	1050	MHCP-48S	75933	252.5
54	1350	48	1200	MHCP-54S	75934	267.6
60	1500	54	1350	MHCP-60S	75935	282.7
72	1800	66	1650	MHCP-72S	75936	312.8
84	2100	78	1950	MHCP-84S	76800	364.9
96	2400	90	2250	MHCP-96S	78955	417.0

订货至交货的时间: 1 个工作日

## 可选安装组件

说明	订购编号	产品代码	重量 LBS.
可选安装杆组件*	MMBK	75830	19.5
安装板组件* (2 块板)	MMPK	76537	140.0

\*包含金属构件

## 产品说明:

- 重型设计, 采用巨型 SuperShear™ 刮刀, 对条件恶劣的输送带具有持续的清扫能力。
- 刮刀宽度等于输送带宽度减 150 mm (6")。可根据输送带的物料路径进行调整。
- 固定杆长度: 输送带宽度加 1450 mm (58")。对于更长的长度需求, 请参见“安装附件 - 固定杆延长杆组件” (第 143 页)。
- PST 弹簧张紧装置可自动调整张紧程度, 从而轻松实现对张力的重新调整。
- 要使清扫器安装更简单快速, 请参见“可选安装组件” (第 143 页)

# 可选组件， 张紧装置和组件

MHCP  
重型卡槽式一级清扫器

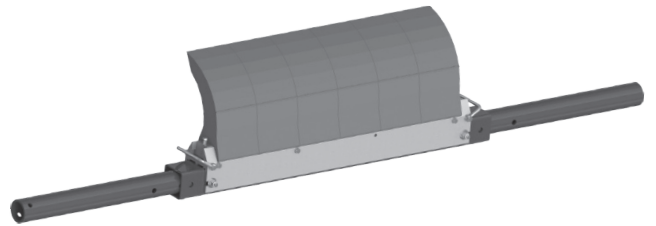

## 刮刀/固定杆组件

(含刮刀、刀架、中部固定杆和 2 根延长杆)

输送带宽度		订购编号	产品代码	重量 LBS.
in.	mm			
24	600	MHCP-BPA24	75945	106.0
30	750	MHCP-BPA30	75946	121.1
36	900	MHCP-BPA36	75947	136.2
42	1050	MHCP-BPA42	75948	151.2
48	1200	MHCP-BPA48	75949	166.3
54	1350	MHCP-BPA54	75950	181.4
60	1500	MHCP-BPA60	75951	196.5
72	1800	MHCP-BPA72	75952	226.6
84	2100	MHCP-BPA84	76809	264.4
96	2400	MHCP-BPA96	78956	302.2

订货至交货的时间: 1 个工作日

## 张紧装置

(含固定杆两端的张紧装置)

说明	订购编号	产品代码	重量 LBS.
PST 弹簧张紧装置 - 白色 用于 600 - 1200 mm (24 - 48") 输送带	PST2-W	77723	86.1
PST 弹簧张紧装置 - 银色 用于 1350 - 2100 mm (54 - 84") 输送带	PST2-S	77724	86.2
PST 弹簧张紧装置 - 红色 适用于 2400 mm (96") 的输送带	PST2-R	77725	86.2
AWT 气压/液压张紧装置	AWTNCB	76069	75.2

订货至交货的时间: 1 个工作日

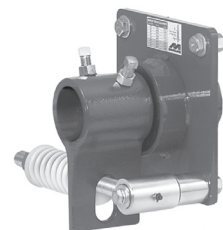

PST 弹簧张紧装置

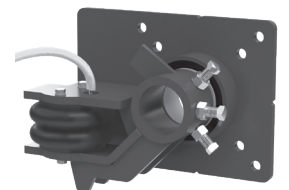

AWT 气压张紧装置

## 刮刀架组件

(含刮刀、刀架和安装螺栓)

输送带宽度		订购编号	产品代码	重量 LBS.
in.	mm			
24	600	MHCP-BCK24	75953	33.0
30	750	MHCP-BCK30	75954	44.0
36	900	MHCP-BCK36	75955	55.0
42	1050	MHCP-BCK42	75956	66.0
48	1200	MHCP-BCK48	75957	77.0
54	1350	MHCP-BCK54	75958	88.0
60	1500	MHCP-BCK60	75959	99.0
72	1800	MHCP-BCK72	75960	121.0
84	2100	MHCP-BCK84	76810	141.2
96	2400	MHCP-BCK96	78957	161.4

注: 为便于更换刮刀, 请拆下装有磨损刮刀的刀架, 并用新的刮刀架组件进行更换。然后就可以在下次更换时在旧刀架中安装新刮刀。

订货至交货的时间: 1 个工作日

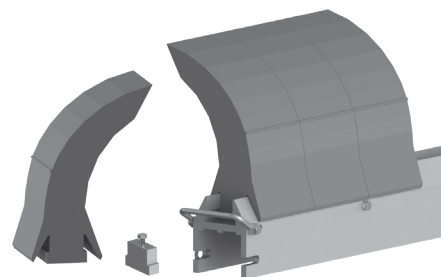

刮刀架组件

## 伸缩式固定杆长度规格

清扫器尺寸		最大固定杆总长度		中部固定杆长度		输送机最大跨度	
in.	mm	in.	mm	in.	mm	in.	mm
24	600	82	2050	28	700	66	1650
30	750	88	2200	34	850	72	1800
36	900	94	2350	40	1000	78	1950
42	1050	100	2500	46	1150	84	2100
48	1200	106	2650	52	1300	90	2250
54	1350	112	2800	58	1450	96	2400
60	1500	118	2950	64	1600	102	2550
72	1800	130	3250	76	1900	114	2850
84	2100	142	3550	88	2200	126	3150
96	2400	154	3850	100	2500	138	3450

固定杆直径 - 73 mm (2-7/8")

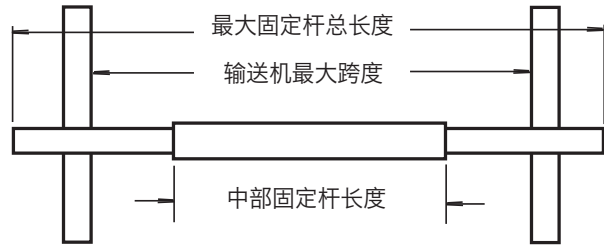

## 安装空间要求

水平方向所需安装空间		垂直方向所需安装空间	
in.	mm	in.	mm
7	175	19	475

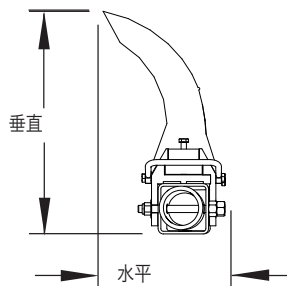

## 固定杆位置规格

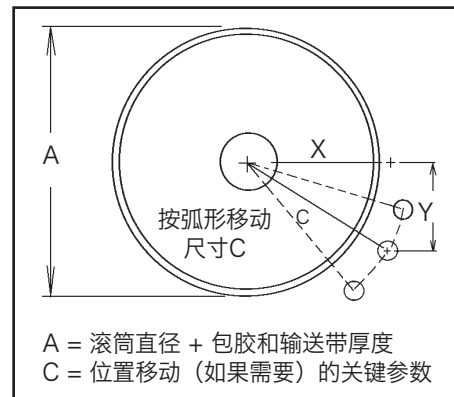

## 弹簧长度表

刮刀宽度		白色弹簧		银色弹簧		红色弹簧	
in.	mm	in.	mm	in.	mm	in.	mm
18	450	5 3/4	146	6 3/8	162	6 1/2	165
24	600	5 3/8	137	6 1/4	159	6 3/8	162
30	750	5 1/8	130	6 1/8	156	6 3/8	162
36	900	4 3/4	121	6 1/8	156	6 1/4	159
42	1050	4 1/2	114	6	152	6 1/4	159
48	1200	无	无	5 7/8	150	6 1/8	156
54	1350	无	无	5 3/4	146	6 1/8	156
60	1500	无	无	5 3/4	146	6	152
66	1650	无	无	5 5/8	143	6	152
72	1800	无	无	5 1/2	140	5 7/8	150
78	1950	无	无	5 1/8	130	5 7/8	150
84	2100	无	无	无	无	5 3/4	146
90	2250	无	无	无	无	5 5/8	143
96	2400	无	无	无	无	5 1/2	140
102	2550	无	无	无	无	5 1/2	140

阴影部分表示首选的弹簧。

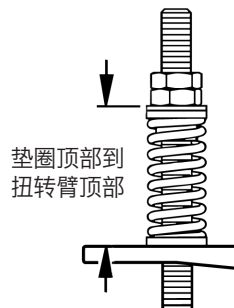

## 固定杆位置数据表

A		X		Y		C	
in.	mm	in.	mm	in.	mm	in.	mm
20	500	10	250	14 3/8	365	17 1/2	442
21	525	10 1/2	263	14 3/8	365	17 3/4	450
22	550	11	275	14 3/8	365	18 1/8	457
23	575	11 1/2	288	14 3/8	365	18 3/8	465
24	600	12	300	14 3/8	365	18 3/4	472
25	625	12 1/2	313	14 3/8	365	19	480
26	650	13	325	14 3/8	365	19 3/8	489
27	675	13 1/2	338	14 3/8	365	19 3/4	497
28	700	14	350	14 3/8	365	20 1/8	506
29	725	14 1/2	363	14 3/8	365	20 3/8	514
30	750	15	375	14 3/8	365	20 3/4	523
31	775	15 1/2	388	14 3/8	365	21 1/8	532
32	800	16	400	14 3/8	365	21 1/2	542
33	825	16 1/2	413	14 3/8	365	21 7/8	551
34	850	17	425	14 3/8	365	22 1/4	560
35	875	17 1/2	438	14 3/8	365	22 5/8	570
36	900	18	450	14 3/8	365	23	579
37	925	18 1/2	463	14 3/8	365	23 3/8	589
38	950	19	475	14 3/8	365	23 7/8	599
39	975	19 1/2	488	14 3/8	365	24 1/4	609
40	1000	20	500	14 3/8	365	24 5/8	619
41	1025	20 1/2	513	14 3/8	365	25	629
42	1050	21	525	14 3/8	365	25 1/2	639
43	1075	21 1/2	538	14 3/8	365	25 7/8	650
44	1100	22 1/4	560	14 3/8	365	26 1/2	660
45	1125	22 7/8	568	14 3/8	365	27	671
46	1150	23 1/2	588	14 3/8	365	27 1/2	681
47	1175	24	600	14 3/8	365	28	692
48	1200	24 5/8	613	14 3/8	365	28 1/2	702

## 参数规格:

- 输送带最大速度 ..... 6 M/sec (1200 FPM)
- 额定温度 ..... -35 到 82° C (-30 到 180° F)
- 滚筒最小直径 ..... 500 mm (20")
- 刮刀高度 ..... 350 mm (14")
- 可用刮刀磨损长度 ..... 200 mm (8")
- 刮刀 ..... 聚氨酯 (专有材料, 极佳的耐磨性且使用寿命长)
- 适用的输送带宽度 ..... 600 到 2400 mm (24 到 96") 。  
可按客户要求提供其他尺寸
- CEMA 清扫器分类 ..... 5 类

# 更换 备件清单

## 更换备件清单

编号	说明	订购编号	产品代码	重量 LBS.
1	600 mm (24") 中部固定杆*	MHP-CP24	75961	19.0
	750 mm (30") 中部固定杆*	MHP-CP30	75962	23.1
	900 mm (36") 中部固定杆*	MHP-CP36	75963	27.2
	1050 mm (42") 中部固定杆*	MHP-CP42	75964	31.2
	1200 mm (48") 中部固定杆*	MHP-CP48	75965	35.3
	1350 mm (54") 中部固定杆*	MHP-CP54	75966	39.4
	1500 mm (60") 中部固定杆*	MHP-CP60	75967	43.5
	1800 mm (72") 中部固定杆*	MHP-CP72	75968	51.6
	2100 mm (84") 中部固定杆*	MHP-CP84	76811	60.2
2400 mm (96") 中部固定杆*	MHP-CP96	78958	68.8	
2	MHCP 延长杆 (2 个)	MHP-EP	76392	54.0
3	SuperShear™ 刮刀	SSRB	75978	6.6
4	600 mm (24") 2 件式刮刀架*	MHCP-2BC24	76638	13.2
	750 mm (30") 2 件式刮刀架*	MHCP-2BC30	76639	17.6
	900 mm (36") 2 件式刮刀架*	MHCP-2BC36	76640	22.0
	1050 mm (42") 2 件式刮刀架*	MHCP-2BC42	76641	26.4
	1200 mm (48") 2 件式刮刀架*	MHCP-2BC48	76642	30.8
	1350 mm (54") 2 件式刮刀架*	MHCP-2BC54	76643	35.2
	1500 mm (60") 2 件式刮刀架*	MHCP-2BC60	76644	39.6
	1800 mm (72") 2 件式刮刀架*	MHCP-2BC72	76645	48.4
	2100 mm (84") 2 件式刮刀架*	MHCP-2BC84	76812	56.5
	2400 mm (96") 2 件式刮刀架*	MHCP-2BC96	78986	64.6
5	MHCP 刀架手柄*	MHCP-CH	76393	0.4
6	MHCP 刀架刮刀挡块*	MHCP-BS	76394	0.4

\*包含金属构件 订货至交货的时间: 1 个工作日

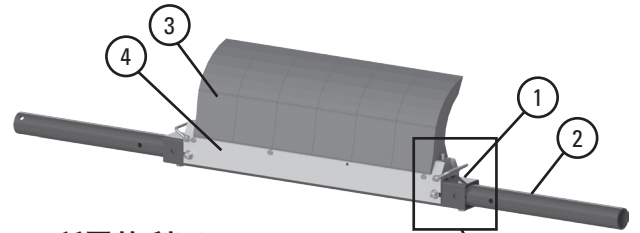

## 所需的刮刀 根据输送带宽度

输送带宽度		所需的刮刀
in.	mm	
24	600	3
30	750	4
36	900	5
42	1050	6
48	1200	7
54	1350	8
60	1500	9
72	1800	11
84	2100	13
96	2400	15

刮刀和刀架可以单独购买 (见左图), 也可以预先组装成刮刀架组件 (第 61 页)。

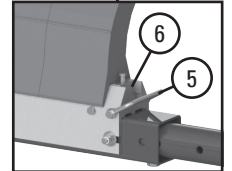

## PST 弹簧张紧装置更换备件

编号	说明	订购编号	产品代码	重量 LBS.
7	安装板组件* (2 个)	MHPMPK	77727	44.4
8	扭转臂* (1 个)	PSTA	75896	11.4
9	扭力轴组件 (1 个) (无弹簧)	PTPK	75897	7.0
10	张紧弹簧 - 白色 (1 个) 用于 600 - 1200 mm (24 - 48") 输送带	PSTS-W	75898	1.7
10a	张紧弹簧 - 银色 (1 个) 用于 1350 - 2100 mm (54 - 84") 输送带	PSTS-S	75899	3.0
10b	张紧弹簧 - 红色 (1 个) 用于 2400 mm (96") 输送带	PSTS-R	77726	3.0
11	衬套组件 (2 个) (用于白色、银色和红色张紧装置)	QMTBK-W	76098	0.2
12	止动螺母组件, PST 张紧装置	JNK-D	79894	0.3
-	PST 弹簧张紧装置* - 白色 用于 600 - 1200 mm (24 - 48") 输送带 (项目 7、8、9、10 和 11 各 2 个)	PST2-W	77723	86.1
-	PST 弹簧张紧装置* - 银色 用于 1350 - 2100 mm (54 - 84") 输送带 (项目 7、8、9、10a 和 11 各 2 个)	PST2-S	77724	86.2
-	PST 弹簧张紧装置* - 红色 用于 2400 mm (96") 输送带 (包含项目 7、8、9、10b 和 11 各 2 个)	PST2-R	77725	86.2

\*包含金属构件 订货至交货的时间: 1 个工作日

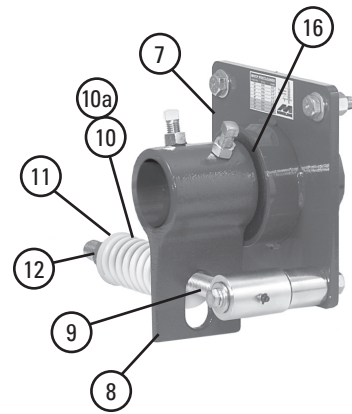

## 气压/液压张紧装置更换备件

编号	说明	订购编号	产品代码	重量 LBS.
13	气压/液压袋 (1 个)	AWTB	75905	3.8
14	安装底座 (1 个)	AWTMB	75906	22.9
15	扭转臂* (1 个)	AWTA	75907	11.6
16	固定杆轴承组件 (用于 2016 年 4 月以后发货的清扫器)	AWTPBA	90000	2.3
17	软管组件 (50' 软管和 6 个管夹)	AWTHK	75909	6.7
-	AWT 气压/液压张紧装置 (项目 12、13、14 各 2 个和 1 个项目 15)	AWTNCB	76069	75.2

\*包含金属构件 订货至交货的时间: 1 个工作日

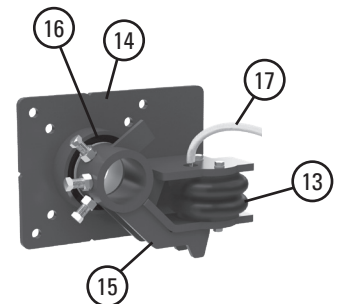

## MXP 极重型一级清扫器 输送带宽度 -150 mm (6") 带弹簧张紧装置 (XDST)



输送带宽度		刮刀覆盖范围		订购编号	产品代码	重量 LBS.
in.	mm	in.	mm			
42	1050	36	900	MXP-642	90393	659.0
48	1200	42	1050	MXP-648	90394	700.0
54	1350	48	1200	MXP-654	90395	742.0
60	1500	54	1350	MXP-660	90396	783.0
72	1800	66	1650	MXP-672	90397	869.0
84	2100	78	1950	MXP-684	90398	953.0
96	2400	90	2250	MXP-696	90399	1036.0
108	2700	102	2550	MXP-6108	90642	1120.0
120	3000	114	2850	MXP-6120	90400	1207.0

订货至交货的时间: 2 周

## MXP 极重型一级清扫器 输送带宽度 -300 mm (12") 带弹簧张紧装置 (XDST)

输送带宽度		刮刀覆盖范围		订购编号	产品代码	重量 LBS.
in.	mm	in.	mm			
42	1050	30	750	MXP-1242	90581	636.0
48	1200	36	900	MXP-1248	90582	679.0
54	1350	42	1050	MXP-1254	90583	720.0
60	1500	48	1200	MXP-1260	90584	763.0
72	1800	60	1500	MXP-1272	90585	849.0
84	2100	72	1800	MXP-1284	90586	933.0
96	2400	84	2100	MXP-1296	90587	1016.0
108	2700	96	2400	MXP-12108	90643	1100.0
120	3000	108	2700	MXP-12120	90588	1187.0

订货至交货的时间: 2 周

## UltraShear™ 备件刮刀

刮刀宽度		订购编号	产品代码	重量 LBS.
in.	mm			
6	150	USB6	90410	20.0
12	300	USB12	90409	40.0

订货至交货的时间: 1 个工作日

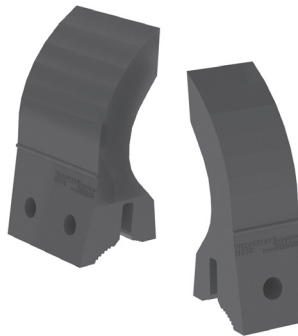

## 产品说明:

- 重型设计, 采用巨型 UltraShear™ 刮刀, 对条件恶劣的输送带具有持续的清扫能力。
- 刮刀宽度选件有输送带宽度减 150 mm (6") 或输送带宽度减 300 mm (12")。可根据输送带的物料路径进行调整。
- 固定杆长度: 输送带宽度加 2000 mm (79")。
- 张紧装置: XDST 弹簧张紧装置
- 要使清扫器安装更简单快速, 请参见“可选安装组件”(第 143 页)。



# 参数规格 和指导

## 固定杆长度规格\*

清扫器尺寸		最大固定杆总长度		中部固定杆长度		输送机最大跨度	
in.	mm	in.	mm	in.	mm	in.	mm
42	1050	121	3050	48	1200	105	2667
48	1200	127	3200	54	1350	111	2819
54	1350	133	3350	60	1500	117	2972
60	1500	139	3500	66	1650	123	3124
72	1800	151	3800	78	1950	135	3429
84	2100	163	4100	90	2250	147	3734
96	2400	175	4400	102	2550	159	4039
108	2700	187	4700	114	2850	171	4343
120	3000	199	5000	126	3150	183	4648

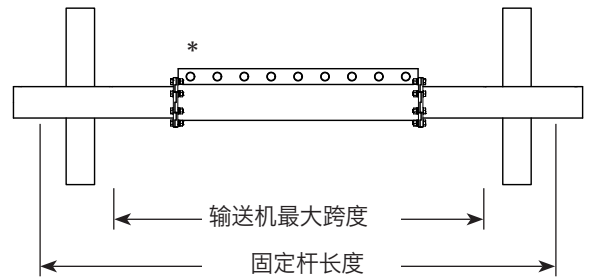

\* 150 mm 和 300 mm (6" 和 12") 刮刀分段可以配置为与物料路径相匹配。

## 安装空间要求

水平方向所需安装空间		垂直方向所需安装空间	
in.	mm	in.	mm
12	300	27 1/2	700

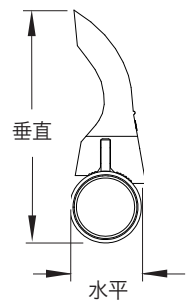

## 弹簧长度表

输送带宽度		刮刀覆盖范围		刮刀数	紫色弹簧		白色弹簧		黑色弹簧	
in.	mm	in.	mm		in.	mm	in.	mm	in.	mm
输送带宽度减 150 mm (6")										
42	1050	36	900	3	10	255	无	无	无	无
48	1200	42	1050	3.5	9 1/2	240	10 7/8	280	无	无
54	1350	48	1200	4	9	230	10 5/8	270	无	无
60	1500	54	1350	4.5	8 1/2	215	10 3/8	265	无	无
72	1800	66	1650	5.5	7 5/8	195	9 7/8	250	无	无
84	2100	78	1950	6.5	6 3/4	170	9 3/8	240	10 3/4	270
96	2400	90	2250	7.5	5 3/4	145	8 7/8	225	10 3/8	265
108	2700	102	2550	8.5	无	无	8 3/8	210	10 1/8	255
120	3000	114	2850	9.5	无	无	7 7/8	200	9 3/4	250
输送带宽度减 300 mm (12")										
42	1050	30	750	2.5	10 3/8	265	无	无	无	无
48	1200	36	900	3	10	255	11 1/4	285	无	无
54	1350	42	1050	3.5	9 1/2	240	10 7/8	280	无	无
60	1500	48	1200	4	9	230	10 5/8	270	无	无
72	1800	60	1500	5	8 1/8	205	10 1/8	260	无	无
84	2100	72	1800	6	7 1/8	180	9 5/8	245	无	无
96	2400	84	2100	7	6 1/4	160	9 1/8	230	10 1/2	270
108	2700	96	2400	8	无	无	8 5/8	220	10 1/4	260
120	3000	108	2700	9	无	无	8 1/8	205	9 7/8	250

阴影部分表示首选的弹簧。

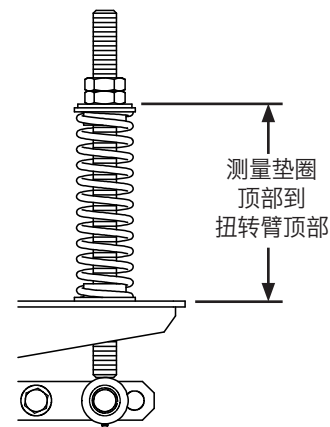

## 参数规格:

- 输送带最大速度.....10 M/sec (2000 FPM)
- 额定温度.....-35 到 135° C (-30 到 275° F)
- 滚筒最小直径.....1200 mm (48")
- 刮刀高度.....490 mm (19-3/8")
- 刮刀可用耐磨长度.....290 mm (11-1/2")
- 刮刀材料.....聚氨酯, 硬度 93 (专有材料, 极佳的耐磨性且使用寿命长)
- 适用的输送带宽度.....1050 到 3000 mm (42 到 120")。可按客户要求提供其他尺寸。
- CEMA 清扫器分类.....5 类

## 固定杆位置规格

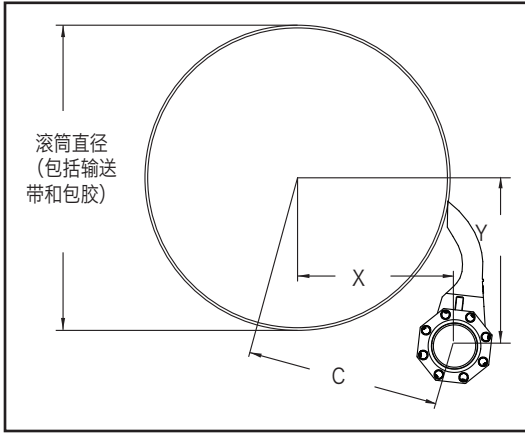

## 固定杆位置数据表

A		X		Y		C	
in.	mm	in.	mm	in.	mm	in.	mm
48	1225	20 1/2	520	26 1/4	665	33 1/4	845
49	1250	21	535	26 3/8	670	33 5/8	855
50	1275	21 1/2	545	26 3/8	670	34	865
51	1300	22	560	26 1/2	675	34 3/8	875
52	1325	22 1/2	570	26 5/8	675	34 3/4	885
53	1350	23	585	26 5/8	675	35 1/8	895
54	1375	23 1/2	595	26 3/4	680	35 5/8	905
55	1400	24	610	26 7/8	680	36	915
56	1425	24 1/2	620	26 7/8	685	36 3/8	925
57	1450	24 7/8	635	27	685	36 3/4	935
58	1475	25 3/8	645	27 1/8	690	37 1/8	945
59	1500	25 7/8	660	27 1/8	690	37 1/2	955
60	1525	26 3/8	670	27 1/4	695	38	965
61	1550	26 7/8	685	27 3/8	695	38 3/8	975
62	1575	27 3/8	695	27 1/2	695	38 3/4	985
63	1600	27 7/8	710	27 1/2	700	39 1/8	995
64	1625	28 3/8	720	27 5/8	700	39 5/8	1005
65	1650	28 7/8	735	27 3/4	705	40	1015
66	1675	29 3/8	745	27 3/4	705	40 3/8	1025
67	1700	29 7/8	760	27 7/8	710	40 7/8	1040
68	1725	30 3/8	770	28	710	41 1/4	1050
69	1750	30 7/8	785	28	710	41 3/4	1060
70	1775	31 3/8	795	28 1/8	715	42 1/8	1070
71	1800	31 7/8	810	28 1/4	715	42 1/2	1080
72	1825	32 3/8	820	28 1/4	720	43	1090

## 固定杆位置数据表

A		X		Y		C	
in.	mm	in.	mm	in.	mm	in.	mm
73	1850	32 3/4	835	28 3/8	720	43 3/8	1100
74	1875	33 1/4	845	28 1/2	725	43 7/8	1115
75	1900	33 3/4	860	28 5/8	725	44 1/4	1125
76	1925	34 1/4	870	28 5/8	730	44 3/4	1135
77	1950	34 3/4	885	28 3/4	730	45 1/8	1145
78	1975	35 1/4	895	28 7/8	730	45 1/2	1155
79	2000	35 3/4	910	28 7/8	735	46	1170
80	2025	36 1/4	920	29	735	46 3/8	1180
81	2050	36 3/4	935	29 1/8	740	46 7/8	1190
82	2075	37 1/4	945	29 1/8	740	47 1/4	1200
83	2100	37 3/4	960	29 1/4	745	47 3/4	1215
84	2125	38 1/4	970	29 3/8	745	48 1/4	1225
85	2150	38 3/4	985	29 1/2	750	48 5/8	1235
86	2175	39 1/4	995	29 1/2	750	49 1/8	1245
87	2200	39 3/4	1010	29 5/8	750	49 1/2	1260
88	2225	40 1/4	1020	29 3/4	755	50	1270
89	2250	40 3/4	1035	29 3/4	755	50 3/8	1280
90	2275	41 1/8	1045	29 7/8	760	50 7/8	1290
91	2300	41 5/8	1060	30	760	51 3/8	1305
92	2325	42 1/8	1070	30	765	51 3/4	1315
93	2350	42 5/8	1085	30 1/8	765	52 1/4	1325
94	2375	43 1/8	1095	30 1/4	770	52 5/8	1340
95	2400	43 5/8	1110	30 1/4	770	53 1/8	1350
96	2425	44 1/8	1120	30 3/8	770	53 5/8	1360

# 更换 备件清单

**MXP**  
极重型一级清扫器

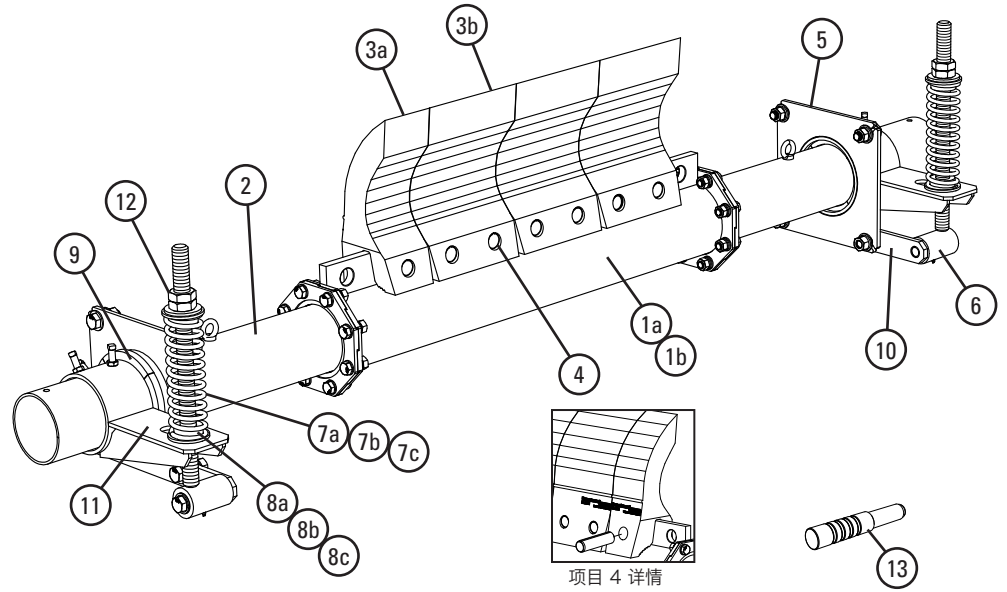

## 固定杆备件

编号	说明	订购编号	产品代码	重量 LBS.
1a	1050 mm (42") 中部固定杆 BW-6	MXPP-642	90589	177.0
	1200 mm (48") 中部固定杆 BW-6	MXPP-648	90590	198.0
	1350 mm (54") 中部固定杆 BW-6	MXPP-654	90591	218.0
	1500 mm (60") 中部固定杆 BW-6	MXPP-660	90592	239.0
	1800 mm (72") 中部固定杆 BW-6	MXPP-672	90593	280.0
	2100 mm (84") 中部固定杆 BW-6	MXPP-684	90594	320.0
	2400 mm (96") 中部固定杆 BW-6	MXPP-696	90595	361.0
	2700 mm (108") 中部固定杆 BW-6	MXPP-6108	90644	402.0
1b	3000 mm (120") 中部固定杆 BW-6	MXPP-6120	90596	443.0
	1050 mm (42") 中部固定杆 BW-12	MXPP-1242	90622	178.0
	1200 mm (48") 中部固定杆 BW-12	MXPP-1248	90623	198.0
	1350 mm (54") 中部固定杆 BW-12	MXPP-1254	90624	219.0
	1500 mm (60") 中部固定杆 BW-12	MXPP-1260	90625	239.0
	1800 mm (72") 中部固定杆 BW-12	MXPP-1272	90626	280.0
	2100 mm (84") 中部固定杆 BW-12	MXPP-1284	90627	321.0
	2400 mm (96") 中部固定杆 BW-12	MXPP-1296	90628	362.0
2	2700 mm (108") 中部固定杆 BW-12	MXPP-12108	90645	401.0
	3000 mm (120") 中部固定杆 BW-12	MXPP-12120	90629	442.0
2	极重型固定杆端* (一对)	MXPPE	90598	133.0

\*包含金属构件

订货至交货的时间: 2 周

## 弹簧张紧装置选择表

清扫器刮刀宽度	90612 XDST-P	90611 XDST-W	90613 XDST-B
UltraShear 1050 - 1500 mm (42 - 60")	X		
UltraShear 1800 - 2700 mm (72 - 108")		X	
UltraShear 3000 mm (120")			X

## 更换备件

编号	说明	订购编号	产品代码	重量 LBS.
3a	UltraShear 刮刀 150 mm (6")	USB6	90410	20.0
3b	UltraShear 刮刀 300 mm (12")	USB12	90409	40.0
4	UltraShear 刮刀固定销 (1 个)	USBP	90411	1.0
5	XDST 安装板组件* (各 2 个)	XDSTMPK	90599	64.0
6	XDST 轴臂组件* (1 个)	XDSTPAK	90600	20.0
7a	XDST 张紧弹簧 - 紫色 (1 个) 用于 1050 - 1500 mm (42 - 60") 刮刀	XDSTS-P	90602	10.0
7b	XDST 张紧弹簧 - 白色 (1 个) 用于 1800 - 2700 mm (72 - 108") 刮刀	XDSTS-W	90601	13.0
7c	XDST 张紧弹簧 - 黑色 (1 个) 用于 3000 mm (120") 刮刀	XDSTS-B	90603	17.0
8a	XDST 衬套组件 - 紫色 (各 2 个)	XDSTBK-P	90605	0.5
8b	XDST 衬套组件 - 白色 (各 2 个)	XDSTBK-W	90604	0.5
8c	XDST 衬套组件 - 黑色 (各 2 个)	XDSTBK-B	90606	0.5
9	MXP 固定杆轴承组件 (8 段) 两个张紧装置的备件	MXPPBK	90607	2.5
10	XDST 轴臂架* (1 个)	XDSTPSBK	90608	15.0
11	XDST 扭转臂组件* (1 个)	XDSTTAK	90609	15.0
12	XDST 止动螺母组件 (2 个螺母, 1 个垫圈)	XDSTJNK	90610	1.0
13	USB 刮刀固定销拆卸工具	USBBRP	90412	9.0
-	XDST 弹簧张紧装置* - 紫色 用于 1050 - 1500 mm (42 - 60") 刮刀 (包含项目 5、9 各 1 个; 项目 6、 7a、8a、10、11、12 各 2 个)	XDST-P	90612	206.0
-	XDST 弹簧张紧装置* - 白色 用于 1800 - 2700 mm (72 - 108") 刮刀 (项目 5、9 各 1 个; 项目 6、7b、8b、 10、11、12 各 2 个)	XDST-W	90611	212.0
-	XDST 弹簧张紧装置* - 黑色 用于 3000 mm (120") 刮刀 (项目 5、9 各 1 个; 项目 6、7c、8c、 10、11、12 各 2 个)	XDST-B	90613	220.0

\*包含金属构件

订货至交货的时间: 1 个工作日

## V 型刀头 HV2 一级清扫器

输送带宽度		V 型刀头 尺寸	订购编号	产品代码	重量 LBS.
in.	mm				
18	450	SS	HV2-18SS	79323	99.5
18	450	S	HV2-18S	79324	100.9
18	450	M	HV2-18M	79325	101.7
24	600	SS	HV2-24SS	79326	112.6
24	600	S	HV2-24S	79327	114.7
24	600	M	HV2-24M	79328	115.9
30	750	SS	HV2-30SS	79329	125.6
30	750	S	HV2-30S	79330	128.4
30	750	M	HV2-30M	79331	130.0
36	900	SS	HV2-36SS	79332	138.7
36	900	S	HV2-36S	79333	142.2
36	900	M	HV2-36M	79334	144.2
36	900	L	HV2-36L	79335	145.2
42	1050	SS	HV2-42SS	79336	151.8
42	1050	S	HV2-42S	79337	156.0
42	1050	M	HV2-42M	79338	158.4
42	1050	L	HV2-42L	79339	159.6
42	1050	LL	HV2-42LL	79340	163.8
48	1200	SS	HV2-48SS	79341	164.8
48	1200	S	HV2-48S	79342	169.7
48	1200	M	HV2-48M	79343	172.5
48	1200	L	HV2-48L	79344	173.9
48	1200	LL	HV2-48LL	79345	178.8
54	1350	S	HV2-54S	79346	183.5
54	1350	M	HV2-54M	79347	186.7
54	1350	L	HV2-54L	79348	188.3
54	1350	LL	HV2-54LL	79349	193.9
60	1500	S	HV2-60S	79350	197.3
60	1500	M	HV2-60M	79351	200.9
60	1500	L	HV2-60L	79352	202.7
60	1500	LL	HV2-60LL	79353	209.0
72	1800	S	HV2-72S	79354	216.2
72	1800	M	HV2-72M	79355	220.2
72	1800	L	HV2-72L	79356	222.2
72	1800	LL	HV2-72LL	79357	229.2

\*注意: HV2 刀头必须仅用于硫化输送带。  
HV2 悬臂尺寸是由头部滚筒直径决定的 - 见图。  
可按客户要求提供更多尺寸。  
订货至交货的时间: 1 个工作日

## 不同清扫器尺寸所需的刀头数量

in.	18	24	30	36	42	48	54	60	72
mm	450	600	750	900	1050	1200	1350	1500	1800
所需的 HV2 刀头数量	2	3	4	5	6	7	8	9	11

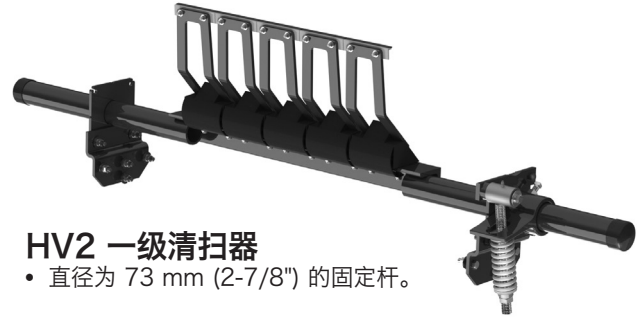

## HV2 一级清扫器

- 直径为 73 mm (2-7/8") 的固定杆。

## HV2 刀头备件

订购编号	产品代码	重量 LBS.
HV2T-S/S	79367	0.6
HV2PT	79368	0.8

订货至交货的时间: 1 个工作日

## HV2 悬臂备件

尺寸	订购编号	产品代码	重量 LBS.
SS	H2SA6SS	79369	2.5
S	H2SA6S	79370	3.2
M	H2SA6M	79371	3.6
L	H2SA6L	79372	3.8
LL	H2SA6LL	79373	4.5

订货至交货的时间: 1 个工作日

## HV2 悬臂尺寸

头部滚筒直径 + 输送带和包胶		HV2 臂尺寸
in.	mm	
10 - 19	250-475	SS
20 - 31	500-775	S
32 - 39	800-975	M
40 - 47	1000-1175	L
48 - 67	1200-1675	LL

# 参数规格 和指导

# HV2 分段刮刀一级清扫器

## 固定杆长度规格\*

清扫器尺寸		固定杆长度		输送机最大跨度	
in.	mm	in.	mm	in.	mm
18	450	66	1650	56	1400
24	600	72	1800	62	1550
30	750	78	1950	68	1700
36	900	84	2100	74	1850
42	1050	90	2250	80	2000
48	1200	96	2400	86	2150
54	1350	102	2550	92	2300
60	1500	108	2700	98	2450
72	1800	120	3000	110	2750

\*如果需要超长型固定杆，可使用固定杆延长杆组件 (#76024)，将长度延长 750 mm (30")。  
固定杆直径 - 73 mm (2-7/8") (第 143 页)

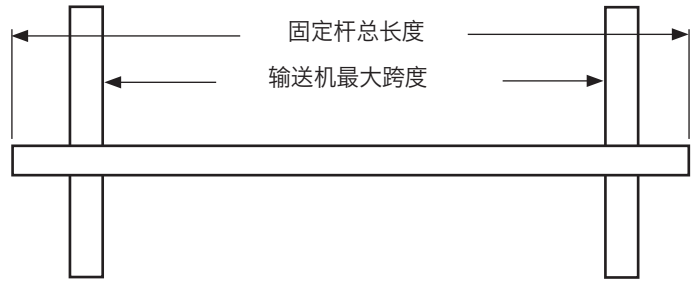

## 安装空间要求

悬臂尺寸	水平方向所需安装空间		垂直方向所需安装空间	
	in.	mm	in.	mm
SS	8 1/4	210	12 5/8	320
S	8 1/4	210	15 3/8	390
M	8 1/4	210	16 5/8	416
L	8 1/4	210	17 1/2	445
LL	8 1/4	210	20 1/8	511

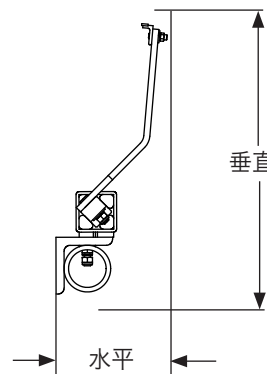

## HV2 弹簧长度表

(用于最佳刮刀张紧力调整)

输送带宽度			弹簧长度									
			SS		S		M		L		LL	
in	mm	刀头	in	mm	in	mm	in	mm	in	mm	in	mm
18	450	2	5 1/4	133	4 7/8	124	4 3/4	121	4 1/2	114	无	无
24	600	3	4 1/2	114	4 1/8	105	5 3/4	146	5 3/4	146	无	无
30	750	4	4 1/2	114	4 1/8	105	5 3/4	146	5 3/4	146	无	无
36	900	5	5 3/4	146	5 5/8	143	5 1/2	140	5 3/8	137	无	无
42	1050	6	5 5/8	143	5 3/8	137	5 1/4	133	5 1/8	130	4 3/4	121
48	1200	7	5 5/8	143	5 3/8	137	5 1/4	133	5 1/8	130	4 3/4	121
54	1350	8	无	无	5 1/8	130	5	127	4 7/8	124	6	152
60	1500	9	无	无	4 7/8	124	6 1/8	156	6	152	5 7/8	150
72	1800	11	无	无	6	152	6	152	5 7/8	150	5 3/4	146

■ 紫色弹簧    □ 银色弹簧    □ 白色弹簧

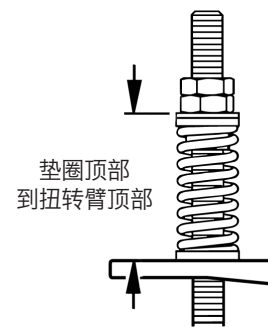

## 参数规格:

- 输送带最大速度 ..... 7.5 M/sec (1500 FPM)
- 额定温度 ..... -35° C 到 82° C (-30° F 到 180° F)
- 刮刀可用耐磨长度 ..... 9 mm (3/8")
- 刮刀材料 ..... 耐用的碳化钨材料 (仅适用于硫化输送带)
- 适用的输送带宽度 ..... 450 mm 到 1800 mm (18" 到 72")  
可按客户要求提供其他尺寸
- CEMA 清扫器分类 ..... 4 类

# 更换 备件清单

## HV2 分段刮刀一级清扫器

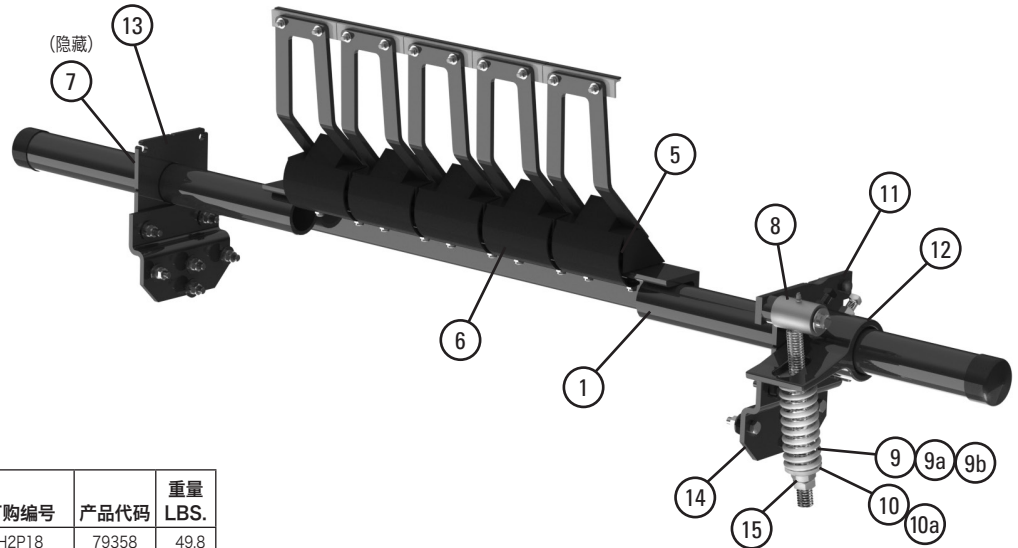

### 更换备件

编号	说明	订购编号	产品代码	重量 LBS.
1	450 mm (18") 固定杆	H2P18	79358	49.8
	600 mm (24") 固定杆	H2P24	79359	55.0
	750 mm (30") 固定杆	H2P30	79360	60.1
	900 mm (36") 固定杆	H2P36	79361	65.3
	1050 mm (42") 固定杆	H2P42	79362	70.5
	1200 mm (48") 固定杆	H2P48	79363	75.6
	1350 mm (54") 固定杆	H2P54	79364	80.8
	1500 mm (60") 固定杆	H2P60	79365	86.0
1800 mm (72") 固定杆	H2P72	79366	96.3	
2	HV2 刀头 (150 mm/6" 刀头, 各 1 个)	HV2T-S/S	79367	0.6
2a	HV2 防护型 V 型刀头* (150 mm/6" 刀头, 各 1 个) (仅适用于硫化输送带)(适用于磨损性应用)	HV2PT	79368	0.8
3	HV2-S/S 刀头防护罩 (可选)	HV2SSTS	79375	0.5
4	HV2 SS 悬臂*	H2SA6SS	79369	2.5
	HV2 S 悬臂*	H2SA6S	79370	3.2
	HV2 M 悬臂*	H2SA6M	79371	3.6
	HV2 L 悬臂*	H2SA6L	79372	3.8
	HV2 LL 悬臂*	H2SA6LL	79373	4.5
5	HV2 刀架	H2RC	79374	4.3
6	HV2 聚氨酯刀架套	UHVC	79453	0.5
7	固定杆锁环* (1 个)	MSPPL	75816	1.9
8	轴臂组件* (1 个)	QMTPAK	76096	4.3
9a	张紧弹簧 - 紫色 (1 个)**	QMTS-P	75845	0.6
9b	张紧弹簧 - 白色 (1 个)**	PSTS-W	75898	1.7
9c	张紧弹簧 - 银色 (1 个)**	PSTS-S	75899	3.0
10a	衬套组件 - 紫色 (2 个) (用于项目 9a)	QMTBK-P	76097	0.1
10b	衬套组件 - 白色 (2 个) (用于项目 9b 和 9c)	QMTBK-W	76098	0.2
11	轴臂架组件* (1 个)	QMTPSBK	76099	4.3
12	扭转臂组件* (1 个)	PSTA	75896	11.4
13	安装板组件* (2 个)	MSPMPK	75811	8.3
14	偏置式托架组件* (1 个)	HOBK	76399	12.4
15	止动螺母组件, QMT 张紧装置	JNK-C	79893	0.3
-	QMT 弹簧张紧装置* - 紫色 (项目 9a、10a、11、12 和 13 各 1 个)	QMT-P	76074	20.4
-	QMT 弹簧张紧装置* - 白色 (项目 9b、10b、11、12、13 各 1 个)	QMT-W	76075	21.8
-	QMT 弹簧张紧装置* - 银色 (项目 9c、10b、11、12、13 各 1 个)	QMT-S	79039	20.3

\*包含金属构件

注: 所有固定杆和张紧装置均为重型。

订货至交货的时间: 1 个工作日

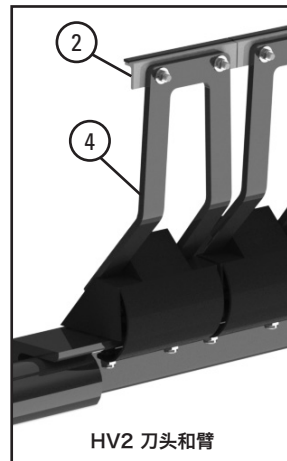

HV2 刀头和臂

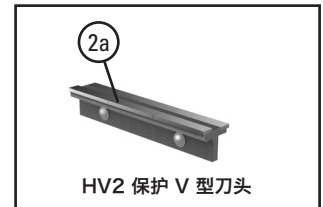

HV2 保护 V 型刀头



S/S 刀头防护罩 (可选)

### 弹簧张紧装置选择表

HV2 一级清扫器尺寸	76074 QMT-P	76075 QMT-W	76402 QMT-S
18" SS、S、M; 24" S、S; 30" SS、S	X		
24" M; 30" M; 36" SS-L; 42" SS-L; 48" SS-LL; 54" S-L; 60" S; 72" S		X	
54" LL; 60" M-LL; 72" M-LL			X

### 不同清扫器尺寸所需的刀头数量

in.	18	24	30	36	42	48	54	60	72
mm	450	600	750	900	1050	1200	1350	1500	1800
所需的 HV2 刀头 数量	2	3	4	5	6	7	8	9	11

# 产品订购 信息

## H-Type, 带 XF2 刀头 分段刮刀一级清扫器

### H-Type®, 带 XF2 刀头

输送带宽度		XF2 刀头 尺寸	订购编号	产品代码	重量 LBS.
in.	mm				
18	450	SS	HXF2-18SS	76138	32.0
18	450	S	HXF2-18S	76289	97.1
18	450	M	HXF2-18M	76290	97.9
24	600	SS	HXF2-24SS	76139	110.0
24	600	S	HXF2-24S	76291	111.2
24	600	M	HXF2-24M	76292	112.4
30	750	SS	HXF2-30SS	76140	113.8
30	750	S	HXF2-30S	76293	115.0
30	750	M	HXF2-30M	76294	116.2
36	900	SS	HXF2-36SS	76141	126.2
36	900	S	HXF2-36S	76295	127.8
36	900	M	HXF2-36M	76296	129.4
36	900	L	HXF2-36L	76297	130.6
42	1050	SS	HXF2-42SS	76142	138.6
42	1050	S	HXF2-42S	76298	140.6
42	1050	M	HXF2-42M	76299	142.6
42	1050	L	HXF2-42L	76300	144.1
48	1200	SS	HXF2-48SS	76143	142.4
48	1200	S	HXF2-48S	76301	144.4
48	1200	M	HXF2-48M	76302	146.4
48	1200	L	HXF2-48L	76303	147.9
54	1350	SS	HXF2-54SS	76144	154.8
54	1350	S	HXF2-54S	76304	157.2
54	1350	M	HXF2-54M	76305	161.7
54	1350	L	HXF2-54L	76306	163.5
60	1500	S	HXF2-60S	76145	196.2
60	1500	M	HXF2-60M	76307	199.0
60	1500	L	HXF2-60L	76308	201.1
72	1800	S	HXF2-72S	76146	216.8
72	1800	M	HXF2-72M	76309	220.0
72	1800	L	HXF2-72L	76310	222.4

\*注意: XF2 刀头必须用于机械拼接的输送带。可用于硫化输送带。  
XF2 刀头尺寸是由头部滚筒直径决定的 - 见图。  
可按客户要求提供更多尺寸。  
如需订购带有 XF 刀头的清扫器, 请致电客户服务部。  
订货至交货的时间: 1 个工作日

### 不同清扫器尺寸所需的刀头数量

in.	18	24	30	36	42	48	54	60	72
mm	450	600	750	900	1050	1200	1350	1500	1800
所需的 XF2 刀头数量	2	3	3	4	5	5	6	7	8

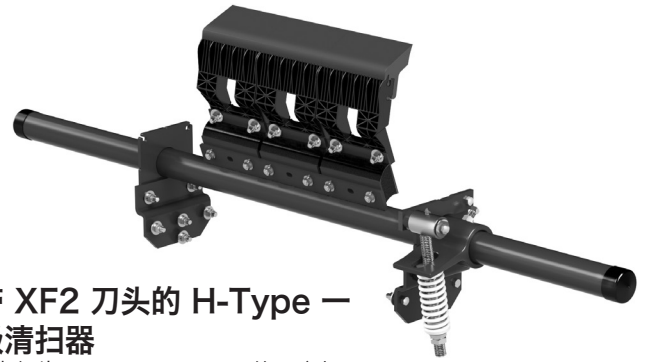

### 带 XF2 刀头的 H-Type 一级清扫器

• 直径为 73 mm (2-7/8") 的固定杆。

### XF2 刀头备件

尺寸	订购编号	产品代码	重量 LBS.
SS	HXF2-SS	75979	3.0
S	HXF2-S	75980	3.4
M	HXF2-M	75981	3.8
L	HXF2-L	75982	4.1

特殊配方的长效聚氨酯刮刀。耐冲击性强化尼龙基座, 具有耐冲击性、最小的偏斜度。  
订货至交货的时间: 1 个工作日

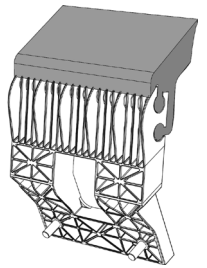

### XF 刀头备件

尺寸	订购编号	产品代码	重量 LBS.
SS	HXF8SS	74307	3.4
S	HXF8S	74689	3.8
M	HXF8M	74690	4.1
L	HXF8L	74691	4.5

订货至交货的时间: 1 个工作日

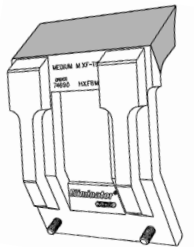

### XF2 刀头和 XF 刀头尺寸

头部滚筒直径 + 输送带和包胶		XF2 刀头和 XF 刀头尺寸
in.	mm	
10 - 19	250 - 475	SS
20 - 31	500 - 775	S
32 - 39	800 - 975	M
40 - 47	1000 - 1175	L

# 参数规格 和指导

## H-Type, 带 XF2 刀头 分段刮刀一级清扫器

### 固定杆长度规格\*

清扫器尺寸		固定杆长度		输送机最大跨度	
in.	mm	in.	mm	in.	mm
18	450	66	1650	56	1400
24	600	72	1800	62	1550
30	750	78	1950	68	1700
36	900	84	2100	74	1850
42	1050	90	2250	80	2000
48	1200	96	2400	86	2150
54	1350	102	2550	92	2300
60	1500	108	2700	98	2450
72	1800	120	3000	110	2750

\*如果需要超长型固定杆, 可使用固定杆延长杆组件 (#76024), 将长度延长 750 mm (30")。(第 143 页)。  
固定杆直径 - 73 mm (2-7/8")

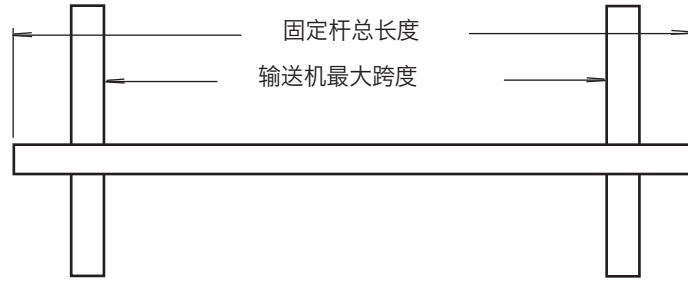

### 安装空间要求

悬臂尺寸	水平方向所需安装空间		垂直方向所需安装空间	
	in.	mm	in.	mm
SS	7	175	13	325
S	7	175	15	375
M	7	175	16 1/2	413
L	7	175	18 1/2	463
LL	7	175	22	550

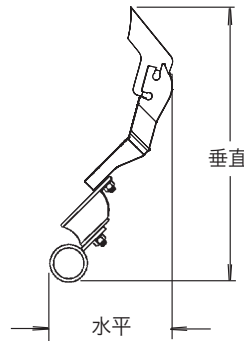

### 弹簧长度表

QMT 弹簧张紧装置

输送带宽度		刀头	弹簧长度							
			SS		S		M		L	
in	mm		in	mm	in	mm	in	mm	in	mm
18	450	2	4 1/2	114	4	102	5 3/4	146	无	无
24	600	3	5 5/8	143	5 1/2	140	5 3/8	137	无	无
30	750	3	5 5/8	143	5 1/2	140	5 3/8	137	无	无
36	900	4	5 3/8	137	5 1/8	130	5	127	4 1/4	108
42	1050	5	5	127	4 3/4	121	6	152	6	152
48	1200	5	5	127	4 3/4	121	6	152	6	152
54	1350	6	4 3/4	121	6	152	5 7/8	150	5 7/8	150
60	1500	7	无	无	5 7/8	150	5 3/4	146	5 3/4	146
72	1800	8	无	无	5 3/4	146	5 5/8	143	5 5/8	143

紫色弹簧      白色弹簧      银色弹簧

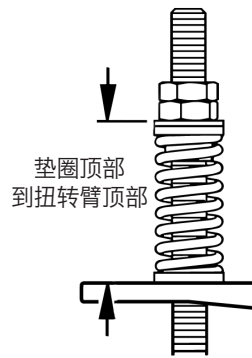

### 参数规格:

- 输送带最大速度 ..... 5 M/sec (1000 FPM)
- 额定温度 ..... -35 到 82° C (-30 到 180° F)
- 可用刮刀磨损长度 ..... 75 mm (3")
- 刮刀材料 ..... 聚氨酯 (专有材料, 极佳的耐磨性且使用寿命长)
- 适用的输送带宽度 ..... 450 mm 到 1800 mm (18 到 72")。  
可按客户要求提供其他尺寸
- CEMA 清扫器分类 ..... 4 类



# 产品订购 信息

## H-Type, 带 V 型刀头 分段刮刀一级清扫器

### H-Type® 带 V 型刀头\*

输送带宽度		悬臂尺寸	订购编号	产品代码	重量 LBS.
in.	mm				
18	450	SS	HV-18SS	76101	96.3
18	450	S	HV-18S	76190	97.1
18	450	M	HV-18M	76191	98.1
24	600	SS	HV-24SS	76102	108.6
24	600	S	HV-24S	76192	109.8
24	600	M	HV-24M	76193	111.3
30	750	SS	HV-30SS	76103	112.4
30	750	S	HV-30S	76194	113.6
30	750	M	HV-30M	76195	115.1
36	900	SS	HV-36SS	76104	124.8
36	900	S	HV-36S	76196	127.8
36	900	M	HV-36M	76197	129.8
36	900	L	HV-36L	76198	131.4
42	1050	SS	HV-42SS	76105	138.6
42	1050	S	HV-42S	76199	140.6
42	1050	M	HV-42M	76251	143.1
42	1050	L	HV-42L	76252	145.1
42	1050	LL	HV-42LL	76253	147.6
48	1200	SS	HV-48SS	76106	142.4
48	1200	S	HV-48S	76254	144.4
48	1200	M	HV-48M	76255	146.9
48	1200	L	HV-48L	76256	148.9
48	1200	LL	HV-48LL	76257	151.4
54	1350	S	HV-54S	76107	157.2
54	1350	M	HV-54M	76258	160.2
54	1350	L	HV-54L	76259	162.6
54	1350	LL	HV-54LL	76260	165.6
60	1500	S	HV-60S	76108	194.1
60	1500	M	HV-60M	76261	197.6
60	1500	L	HV-60L	76262	200.4
60	1500	LL	HV-60LL	76263	206.0
72	1800	S	HV-72S	76109	214.7
72	1800	M	HV-72M	76264	218.7
72	1800	L	HV-72L	76265	224.0
72	1800	LL	HV-72LL	76266	228.0

\*注意: V 型刀头仅适用于硫化输送带。  
悬臂尺寸是由头部滚筒直径决定的 - 见图。  
可按客户要求提供更多尺寸。  
订货至交货的时间: 1 个工作日

### 不同清扫器尺寸所需的刀头数量

in.	18	24	30	36	42	48	54	60	72
mm	450	600	750	900	1050	1200	1350	1500	1800
所需的 V 型刀头数量	2	3	3	4	5	5	6	7	8

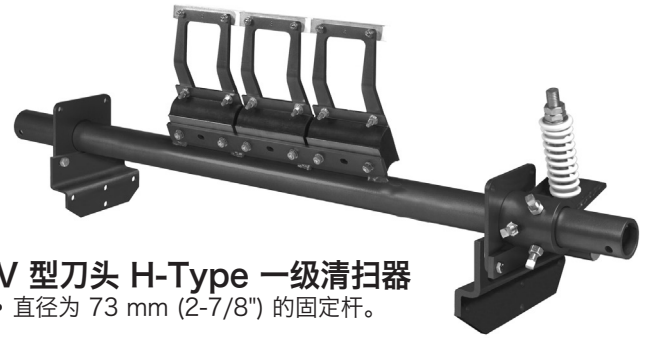

V 型刀头 H-Type 一级清扫器  
• 直径为 73 mm (2-7/8") 的固定杆。

### V 型刀头备件

订购编号	产品代码	重量 LBS.
HVT8-S/S	75419	1.0

订货至交货的时间: 1 个工作日

### 悬臂备件

尺寸	订购编号	产品代码	重量 LBS.
SS	HSA8SS	73047	2.0
S	HSA8S	73048	2.4
M	HSA8M	73049	2.9
L	HSA8L	73063	3.3
LL	HSA8LL	73064	3.8

订货至交货的时间: 1 个工作日

### 悬臂尺寸

头部滚筒直径 + 输送带和包胶		悬臂尺寸
in.	mm	
10 - 19	250 - 475	SS
20 - 31	500 - 775	S
32 - 39	800 - 975	M
40 - 47	1000 - 1175	L
48 - 67	1200 - 1675	LL

# 参数规格 和指导

## H-Type, 带 V 型刀头 分段刮刀一级清扫器

### 固定杆长度规格\*

清扫器尺寸		固定杆长度		输送机最大跨度	
in.	mm	in.	mm	in.	mm
18	450	66	1650	56	1400
24	600	72	1800	62	1550
30	750	78	1950	68	1700
36	900	84	2100	74	1850
42	1050	90	2250	80	2000
48	1200	96	2400	86	2150
54	1350	102	2550	92	2300
60	1500	108	2700	98	2450
72	1800	120	3000	110	2750

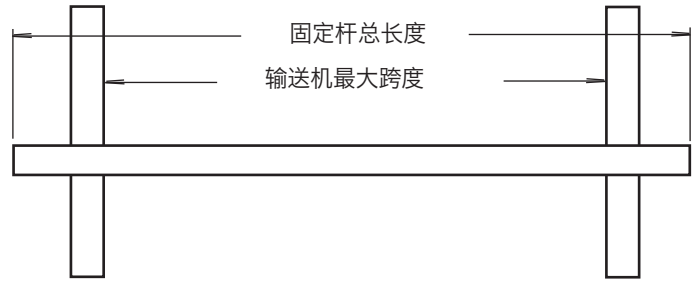

\*如果需要超长型固定杆, 可使用固定杆延长杆组件 (#76024), 将长度延长 750 mm (30")。(第 143 页)。  
固定杆直径 - 73 mm (2-7/8")

### 安装空间要求

悬臂尺寸	水平方向所需安装空间		垂直方向所需安装空间	
	in.	mm	in.	mm
SS	7	175	13	325
S	7	175	15	375
M	7	175	16 1/2	413
L	7	175	18 1/2	463
LL	7	175	22	550

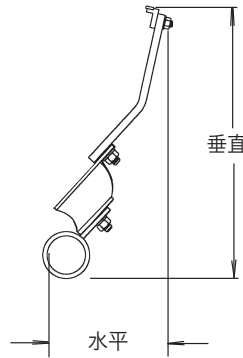

### 弹簧长度表

QMT 弹簧张紧装置

输送带宽度			弹簧长度									
			SS		S		M		L		LL	
in	mm	刀头	in	mm	in	mm	in	mm	in	mm	in	mm
18	450	2	5 1/4	133	4 7/8	124	4 3/4	121	4 1/2	114	无	无
24	600	3	4 1/2	114	4 1/8	105	5 3/4	146	5 3/4	146	无	无
30	750	3	4 1/2	114	4 1/8	105	5 3/4	146	5 3/4	146	无	无
36	900	4	5 3/4	146	5 5/8	143	5 1/2	140	5 3/8	137	无	无
42	1050	5	5 5/8	143	5 3/8	137	5 1/4	133	5 1/8	130	4 3/4	121
48	1200	5	5 5/8	143	5 3/8	137	5 1/4	133	5 1/8	130	4 3/4	121
54	1350	6	无	无	5 1/8	130	5	127	4 7/8	124	6	152
60	1500	7	无	无	4 7/8	124	6 1/8	156	6	152	5 7/8	150
72	1800	8	无	无	6	152	6	152	5 7/8	150	5 3/4	146

■ 紫色弹簧    □ 白色弹簧    ■ 银色弹簧

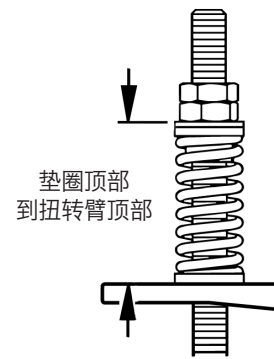

### 参数规格:

- 输送带最大速度 ..... 7.5 M/sec (1500 FPM)
- 额定温度 ..... -35 到 82° C (-30 到 180° F)
- 刮刀可用耐磨长度 ..... 9 mm (3/8")
- 刮刀材料 ..... 使用寿命较长的碳化钨材料 (仅适用于硫化输送带)
- 适用的输送带宽度 ..... 450 mm 到 1800 mm (18 到 72")  
可按客户要求提供其他尺寸
- CEMA 清扫器分类 ..... 4 类

# 产品订购 信息

## H-Type, 带防护型 V 型刀头 分段刮刀一级清扫器

### H-Type®, 带防护型 V 型刀头\*

用于从输送带上清除物料时会磨损清扫器 V 型刀头背面的磨损性应用。

输送带宽度		悬臂尺寸	订购编号	产品代码	重量 LBS.
in.	mm				
18	450	S	HVP-18S	76124	99.1
18	450	M	HVP-18M	76267	100.1
18	450	L	HVP-18L	76268	100.9
24	600	S	HVP-24S	76125	112.8
24	600	M	HVP-24M	76269	114.3
24	600	L	HVP-24L	76270	115.5
30	750	S	HVP-30S	76126	116.6
30	750	M	HVP-30M	76271	118.1
30	750	L	HVP-30L	76272	119.3
36	900	S	HVP-36S	76127	130.4
36	900	M	HVP-36M	76273	133.8
36	900	L	HVP-36L	76274	135.4
42	1050	S	HVP-42S	76128	145.6
42	1050	M	HVP-42M	76275	148.1
42	1050	L	HVP-42L	76276	150.1
48	1200	S	HVP-48S	76129	149.4
48	1200	M	HVP-48M	76277	151.9
48	1200	L	HVP-48L	76278	153.9
48	1200	LL	HVP-48LL	76279	156.4
54	1350	S	HVP-54S	76130	163.2
54	1350	M	HVP-54M	76280	166.2
54	1350	L	HVP-54L	76281	168.6
54	1350	LL	HVP-54LL	76282	171.6
60	1500	S	HVP-60S	76131	201.1
60	1500	M	HVP-60M	76283	204.6
60	1500	L	HVP-60L	76284	207.4
60	1500	LL	HVP-60LL	76285	213.0
72	1800	S	HVP-72S	76132	222.7
72	1800	M	HVP-72M	76286	226.7
72	1800	L	HVP-72L	76287	232.0
72	1800	LL	HVP-72LL	76288	236.0

\*注意: 防护型 V 型刀头仅适用于硫化输送带。  
悬臂的大小是由头部滚筒直径决定的 - 见图。  
清扫器标配不锈钢刀头防护罩。  
可按客户要求提供更多尺寸。  
订货至交货的时间: 1 个工作日

### 不同清扫器尺寸所需的刀头数量

in.	18	24	30	36	42	48	54	60	72
mm	450	600	750	900	1050	1200	1350	1500	1800
所需的防护型 V 型刀头数量	2	3	3	4	5	5	6	7	8

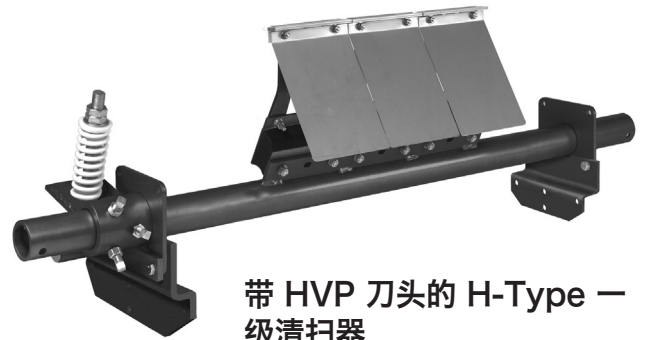

### 带 HVP 刀头的 H-Type 一级清扫器

• 直径为 73 mm (2-7/8") 的固定杆。

### 更换 防护型 V 型刀头

订购编号	产品代码	重量 LBS.
HVPT	73631	2.7

订货至交货的时间: 1 个工作日

### 悬臂备件

尺寸	订购编号	产品代码	重量 LBS.
SS	HSA8SS	73047	2.0
S	HSA8S	73048	2.4
M	HSA8M	73049	2.9
L	HSA8L	73063	3.3
LL	HSA8LL	73064	3.8

订货至交货的时间: 1 个工作日

### 悬臂尺寸

头部滚筒直径 + 输送带和包胶		悬臂尺寸
in.	mm	
10 - 19	250 - 475	SS
20 - 31	500 - 775	S
32 - 39	800 - 975	M
40 - 47	1000 - 1175	L
48 - 67	1200 - 1675	LL

# 参数规格 和指导

## H-Type, 带防护型 V 型刀头 分段刮刀一级清扫器

### 固定杆长度规格\*

清扫器尺寸		固定杆长度		输送机最大跨度	
in.	mm	in.	mm	in.	mm
18	450	66	1650	56	1400
24	600	72	1800	62	1550
30	750	78	1950	68	1700
36	900	84	2100	74	1850
42	1050	90	2250	80	2000
48	1200	96	2400	86	2150
54	1350	102	2550	92	2300
60	1500	108	2700	98	2450
72	1800	120	3000	110	2750

\*如果需要超长型固定杆, 可使用固定杆延长杆组件 (#76024), 将长度延长 750 mm (30")。(第 143 页)。  
固定杆直径 - 73 mm (2-7/8")

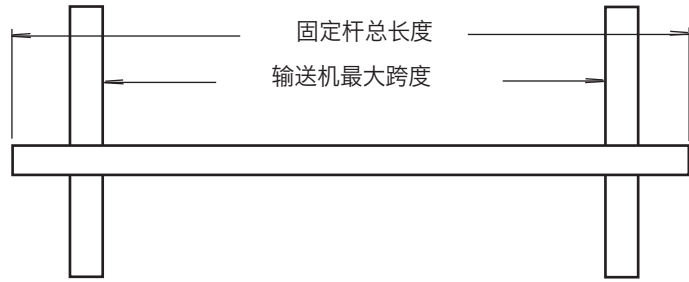

### 安装空间要求

悬臂尺寸	水平方向所需安装空间		垂直方向所需安装空间	
	in.	mm	in.	mm
SS	7	175	13	325
S	7	175	15	375
M	7	175	16 1/2	413
L	7	175	18 1/2	463
LL	7	175	22	550

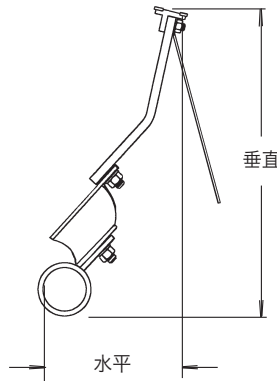

### 弹簧长度表

QMT 弹簧张紧装置

输送带宽度			弹簧长度									
in	mm	刀头	SS		S		M		L		LL	
			in	mm	in	mm	in	mm	in	mm	in	mm
18	450	2	5 1/4	133	4 7/8	124	4 3/4	121	4 1/2	114	无	无
24	600	3	4 1/2	114	4 1/8	105	5 3/4	146	5 3/4	146	无	无
30	750	3	4 1/2	114	4 1/8	105	5 3/4	146	5 3/4	146	无	无
36	900	4	5 3/4	146	5 5/8	143	5 1/2	140	5 3/8	137	无	无
42	1050	5	5 5/8	143	5 3/8	137	5 1/4	133	5 1/8	130	4 3/4	121
48	1200	5	5 5/8	143	5 3/8	137	5 1/4	133	5 1/8	130	4 3/4	121
54	1350	6	无	无	5 1/8	130	5	127	4 7/8	124	6	152
60	1500	7	无	无	4 7/8	124	6 1/8	156	6	152	5 7/8	150
72	1800	8	无	无	6	152	6	152	5 7/8	150	5 3/4	146

■ 紫色弹簧    □ 白色弹簧    ■ 银色弹簧

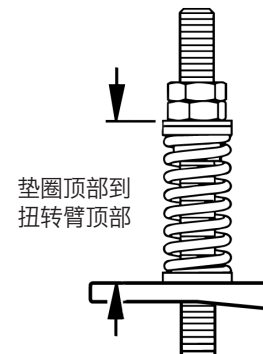

### 参数规格:

- 输送带最大速度 ..... 7.5 M/sec (1500 FPM)
- 额定温度 ..... -35 到 82° C (-30 到 180° F)
- 刮刀可用耐磨长度 ..... 9 mm (3/8")
- 刮刀材料 ..... 使用寿命较长的碳化钨材料 (仅适用于硫化输送带)
- 适用的输送带宽度 ..... 450 到 1800 mm (18 到 72")。可按客户要求提供其他尺寸
- CEMA 清扫器分类 ..... 4 类

# 更换 备件清单

# H 型 分段刮刀一级清扫器

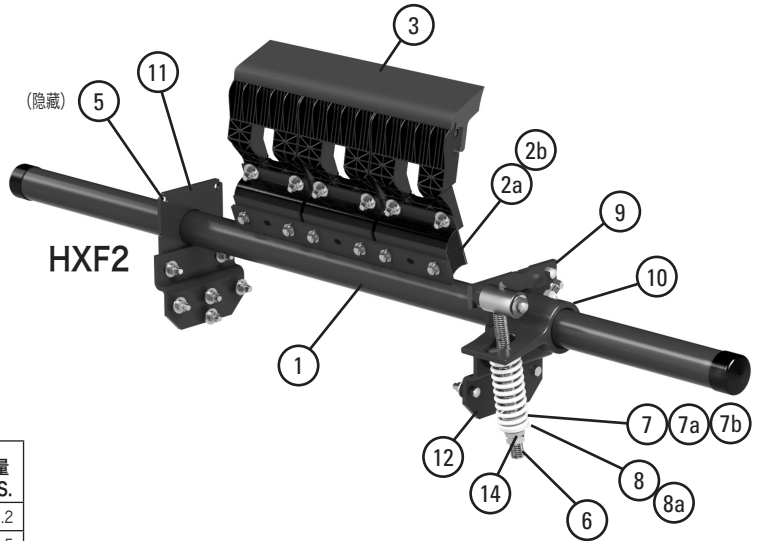

## 更换备件

编号	说明	订购编号	产品代码	重量 LBS.
1	450 mm (18") 固定杆	H78P18	76110	41.2
	600 mm (24") 固定杆	H78P24	76111	46.5
	750 mm (30") 固定杆	H78P30	76112	50.3
	900 mm (36") 固定杆	H78P36	76113	55.7
	1050 mm (42") 固定杆	H78P42	76114	61.1
	1200 mm (48") 固定杆	H78P48	76115	64.9
	1350 mm (54") 固定杆	H78P54	76116	70.3
	1500 mm (60") 固定杆	H78P60	76117	99.8
1800 mm (72") 固定杆	H78P72	76118	113.0	
2a	H2 XF 刀头刀架* (适用于 S、M、L HXHF2 刀头; 或 S-LL 悬臂)	HXFC2	75902	4.0
2b	H2 XF 刀头刀架* (适用于 SS HXHF2 刀头; 或 SS 悬臂)	HFC2	75901	4.0
3	HXHF2 超小号刀头*	HXHF2-SS	75979	3.0
	HXHF2 小号刀头*	HXHF2-S	75980	3.4
	HXHF2 中号刀头*	HXHF2-M	75981	3.8
	HXHF2 大号刀头*	HXHF2-L	75982	4.1
3a	H V 型刀头* (1 个)	HVT8-S/S	75419	1.0
3b	H 防护型 V 型刀头* (1 个) (仅适用于硫化输送带) (适用于磨损性应用)	HVPT	73631	2.7
4	H SS 悬臂*	HSA8SS	73047	0.5
	H S 悬臂*	HSA8S	73048	1.0
	H M 悬臂*	HSA8M	73049	1.5
	H L 悬臂*	HSA8L	73063	2.0
	H LL 悬臂*	HSA8LL	73064	2.5
5	固定杆锁环* (1 个)	MSPPL	75816	1.9
6	轴臂组件* (1 个)	QMTPAK	76096	4.3
7	弹簧 - 紫色 (1 个) **	QMTS-P	75845	0.6
7a	弹簧 - 白色 (1 个) **	PSTS-W	75898	1.7
7b	弹簧 - 银色 (1 个) **	PSTS-S	75899	3.0
8	衬套组件 - 紫色 (2 个) (用于项目 7)	QMTBK-P	76097	0.1
8a	衬套组件 - 白色 (2 个) (用于项目 7a 和 7b)	QMTBK-W	76098	0.2
9	轴臂架组件* (1 个)	QMTPSBK	76099	4.3
10	扭转臂组件* (1 个)	PSTA	75896	11.4
11	安装板组件* (2 个)	MSPMPK	75811	8.3
12	偏置托架组件* (1 个)	HOBK	76399	12.4
13	H SS 刀头防护罩	HSSTS	74771	0.5
14	止动螺母组件, QMT 张紧装置	JNK-C	79893	0.3
-	H SS 刀架防护罩	HSSCS	74772	0.6
-	QMT 弹簧张紧装置* - 紫色 (6、7、8、9 和 10 各带 1 个)	QMT-P	76074	20.4
-	QMT 弹簧张紧装置* - 白色 (6、7a、8a、9 和 10 各带 1 个)	QMT-W	76075	21.8
-	QMT 弹簧张紧装置* - 银色 (6、7b、8a、9 和 10 各带 1 个)	QMT-S	79039	20.3

\*包含金属构件

注: 所有固定杆和张紧装置均为重型。  
旧式 H 型清扫器的零件 - 见第 165 页  
订货至交货的时间: 1 个工作日

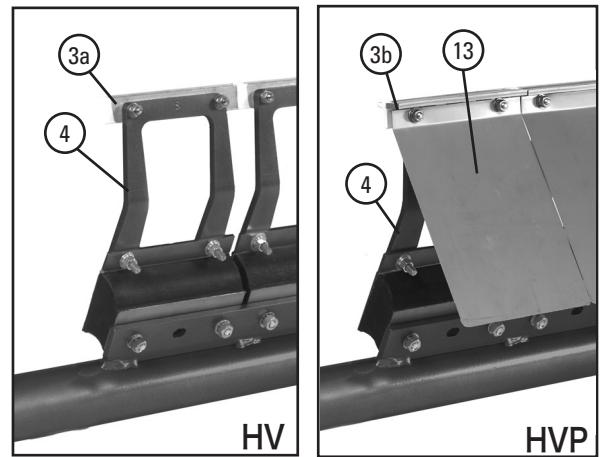

## 弹簧张紧装置选择表

清扫器类型和尺寸	76074 QMT-P	76075 QMT-W	79039 QMT-S
<b>HXHF2</b>			
18" SS 和 S	X		
18" M; 24 - 36"; 42 - 48" SS 和 S; 54" SS		X	
42 - 48" M 和 L; 54 - 72" S、M、L			X
<b>HV</b>			
18" SS、S、M; 24 - 30" SS 和 S	X		
24 - 30" M; 36 - 48"; 54" S、M、L; 60" S		X	
54" LL; 60" M、L、LL; 72"			X
<b>HVP</b>			
18" S、M; 24 - 30" S	X		
24 - 30" M; 36 - 48"; 54" S、M、L; 60" S		X	
54" LL; 60" M、L、LL; 72"			X

# 产品订购 信息

## H-Type, 带 V 型刀头 高温一级清扫器



### V 型刀头高温一级清扫器

输送带宽度		悬臂尺寸	订购编号	产品代码	重量 LBS.
in.	mm				
18	450	SS	HTV18SS	74821	64.0
18	450	S	HTV18S	74828	65.0
24	600	SS	HTV24SS	74822	71.6
24	600	S	HTV24S	74829	72.6
30	750	SS	HTV30SS	74823	78.0
30	750	S	HTV30S	74830	80.0
36	900	SS	HTV36SS	74824	88.0
36	900	S	HTV36S	74831	90.0
36	900	M	HTV36M	74838	92.0
42	1050	SS	HTV42SS	74825	108.0
42	1050	S	HTV42S	74832	110.0
42	1050	M	HTV42M	74839	112.0
48	1200	SS	HTV48SS	74826	117.0
48	1200	S	HTV48S	74833	120.0
48	1200	M	HTV48M	74840	122.0

悬臂的大小是由头部滚筒直径决定的 - 见图。  
固定杆直径 - 60 mm (2-3/8")  
订货至交货的时间: 1 个工作日

### 弹簧备件

订购编号	产品代码	重量 LBS.
HTTS-HT	79068	1.0

订货至交货的时间: 1 个工作日

### 不同清扫器尺寸所需的刀头数量

in.	18	24	30	36	42	48
mm	450	600	750	900	1050	1200
所需的 V 型刀头数量	2	3	3	4	5	5

### 悬臂备件

悬臂尺寸	订购编号	产品代码	重量 LBS.
SS	HSA8SS	73047	0.5
S	HSA8S	73048	1.0
M	HSA8M	73049	1.5

订货至交货的时间: 1 个工作日

### V 型刀头备件

订购编号	产品代码	重量 LBS.
HVT8-S/S	75419	1.0

订货至交货的时间: 1 个工作日

### 悬臂尺寸

头部滚筒直径 + 输送带和包胶		悬臂尺寸
in.	mm	
8 - 15	200 - 375	SS
16 - 27	400 - 675	S
28 - 35	700 - 875	M

### 产品说明:

- 高温一级清扫器是在温度高达 204° C (400° F) 环境下工作, 尖头部分温度可达 232° C (450° F)
- V 型刀头仅适用于硫化输送带。
- 清扫器标配不锈钢刀头防护罩。
- 有关更换备件, 请参见旧式 H-Type 更换备件清单 (第 153 页)。
- 与可逆型输送带兼容。

## EZS2 二级清扫器

输送带宽度		订购编号	产品代码	重量 LBS.
in.	mm			
18	450	EZS2-18	75643	71.0
24	600	EZS2-24	75644	75.8
30	750	EZS2-30	75645	79.7
36	900	EZS2-36	75646	85.5
42	1050	EZS2-42	75647	89.4
48	1200	EZS2-48	75648	94.2
54	1350	EZS2-54	75649	99.0
60	1500	EZS2-60	75650	136.3
72	1800	EZS2-72	75651	151.9

订货至交货的时间: 1 个工作日



## C 型刀头备件

订购编号	产品代码	重量 LBS.
ICT6	74535	0.7

订货至交货的时间: 1 个工作日

## 不同清扫器尺寸所需的刀头数量

in.	18	24	30	36	42	48	54	60	72
mm	450	600	750	900	1050	1200	1350	1500	1800
所需的 C 型刀头数量	3	4	5	6	7	8	9	10	12

## 产品说明:

- 刮刀宽度与输送带宽度相等。
- 可安装于输送带离开滚筒处以及输送带下方的任意位置。
- FormFlex™ 刀架可以自动调整各刮刀相对于输送带的张紧度。
- 适用于机械接头。
- 一个特殊的刀架垫可减小机械接头的冲击, 减小刮刀振动。
- 配有通用安装架。
- 安装多功能张紧装置时, 可以将清扫器上推或上拉至输送带, 具体取决于安装空间限制情况。
- 如果输送带凹陷或张力变小, 可能需要使用压紧托辊将其变平, 使输送带获得最佳清扫效果。

### C 型刀头的高温二级清扫器

输送带宽度		订购编号	产品代码	重量 LBS.
in.	mm			
18	450	HTS18	76085	64.0
24	600	HTS24	76086	68.0
30	750	HTS30	76087	72.0
36	900	HTS36	76088	76.0
42	1050	HTS42	76089	80.0
48	1200	HTS48	76090	84.0
54	1350	HTS54	76091	88.0
60	1500	HTS60	76092	145.3
72	1800	HTS72	76093	149.5

固定杆直径 - 60 mm (2-3/8")  
订货至交货的时间: 1 个工作日



### C 型刀头备件

订购编号	产品代码	重量 LBS.
ICT6	74535	0.7

订货至交货的时间: 1 个工作日

### 刀架组件备件

订购编号	产品代码	重量 LBS.
HTSCK	76094	1.5

订货至交货的时间: 1 个工作日

### 不同清扫器尺寸所需的刀头数量

in.	18	24	30	36	42	48	54	60	72
mm	450	600	750	900	1050	1200	1350	1500	1800
所需的 C 型刀头数量	3	4	5	6	7	8	9	10	12

### 产品说明:

- 高温二级清扫器是在温度高达 204° C (400° F) 环境下工作, 尖头部分温度可达 232° C (450° F)。
- 适用于机械带扣。



## 固定杆长度规格

输送带宽度		刮刀宽度		固定杆长度		输送机最大跨度	
in.	mm	in.	mm	in.	mm	in.	mm
18	450	18	450	52	1300	47	1175
24	600	24	600	58	1450	53	1325
30	750	30	750	64	1600	59	1475
36	900	36	900	70	1750	65	1625
42	1050	42	1050	76	1900	71	1775
48	1200	48	1200	82	2050	77	1925
54	1350	54	1350	88	2200	83	2075
60	1500	60	1500	94	2350	89	2225
72	1800	72	1800	106	2650	101	2525

固定杆直径 - 60 mm (2-3/8"), 用于 450 - 1350 mm (18 - 54")  
 固定杆直径 - 73 mm (2-7/8"), 用于 1500 - 1800 mm (60 - 72")

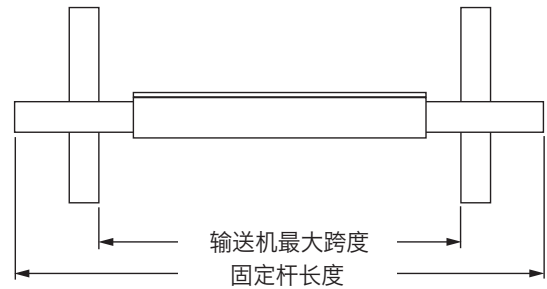

## 安装的间距准则

水平方向所需安装空间		垂直方向所需安装空间	
in.	mm	in.	mm
4	100	18 - 54" 为 8 1/2"	213
		60 - 72" 为 9 1/2"	238



## 参数规格:

- 输送带最大速度..... 3.5 M/sec (700 FPM)
- 额定温度 (EZS2)..... -35 到 93° C (-30 到 200° F)
- 额定温度 (EZS2 高温) ..... 最高 204° C (400° F), 峰值最高 232° C (450° F)
- 刮刀可用耐磨长度..... 9 mm (3/8")
- 刮刀材质 ..... 耐冲击碳化钨材料 (适用于机械带扣)
- 适用的输送带宽度..... 450 到 1800 mm (18 到 72")
- CEMA 清扫器分类..... 3 类

# 更换 备件清单

## EZS2 标准型二级清扫器

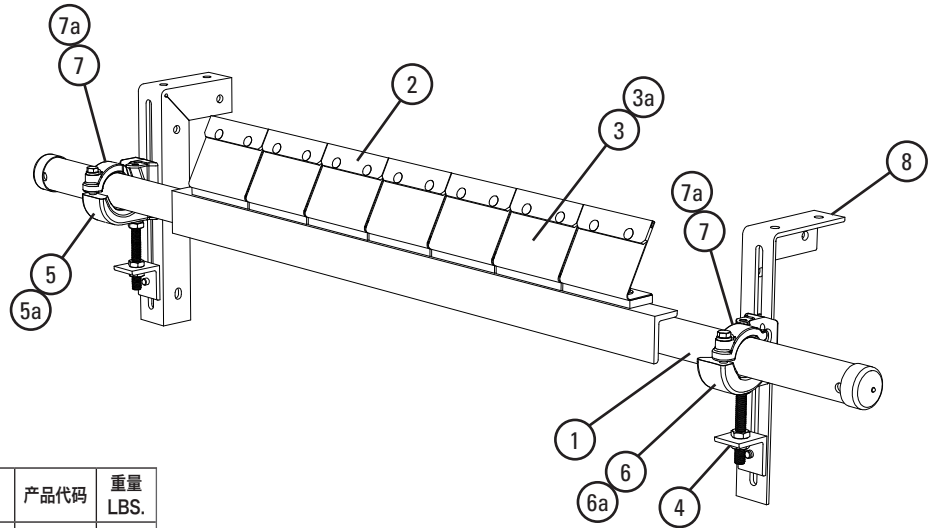

### 更换备件

编号	说明	订购编号	产品代码	重量 LBS.
1	450 mm (18") 固定杆	EZS2P18	75652	25.0
	600 mm (24") 固定杆	EZS2P24	75653	28.0
	750 mm (30") 固定杆	EZS2P30	75654	30.0
	900 mm (36") 固定杆	EZS2P36	75655	34.0
	1050 mm (42") 固定杆	EZS2P42	75656	36.0
	1200 mm (48") 固定杆	EZS2P48	75657	39.0
	1350 mm (54") 固定杆	EZS2P54	75658	42.0
	1500 mm (60") 固定杆	EZS2P60	75659	77.0
1800 mm (72") 固定杆	EZS2P72	75660	89.0	
2	C 型刀头组件* (1 个)	ICT6	74535	0.7
3	FormFlex™ 刀架组件* (包含 1 个刀架和 1 个垫)	FFCK	75661	1.5
3a	高温刀架组件备件 (包含 1 个刀架和 1 个垫)	HTSCK	76094	1.5
4	调节架组件* (1 个)	PAB	75513	1.5
5	固定杆锁定块组件, 左侧* (1 个) 适用于尺寸 450 - 1350 mm (18 - 54") (包含项目 7)	CCKL	79224	6.8
5a	HD 固定杆锁定块组件, 左侧* (1 个) 适用于尺寸 1500 - 1800 mm (60 - 72") (包含项目 7a)	CCKHDL	79225	8.7
6	固定杆锁定块组件, 右侧* (1 个) 适用于尺寸 450 - 1350 mm (18 - 54") (包含项目 7)	CCKR	79228	6.8
6a	HD 固定杆锁定块组件, 右侧* (1 个) 适用于尺寸 1500 - 1800 mm (60 - 72") (包含项目 7a)	CCKHDR	79229	8.7
7	固定杆锁定块压板 (1 个) 适用于左侧或右侧固定杆锁定块组件	CCKTS	79232	1.1
7a	HD 托架夹具顶部条带 (1 个) 适用于左侧或右侧 HD 固定杆锁定块组件	CCKHDTs	79233	1.7
8	安装架组件 (左右各 1 个)	EZS2MBK	75666	13.0
-	固定杆锁定块安装组件* 适用于尺寸 450 - 1350 mm (18 - 54") (包含 2 个项目 4, 项目 5、6 和 8 各 1 个)	CCMK	78919	33.0
-	HD 固定杆锁定块安装组件* 适用于尺寸 1500 - 1800 mm (60 - 72") (包含 2 个项目 4, 项目 5a、6a 和 8 各 1 个)	CCMKHD	78920	36.7

\*包含金属构件

订货至交货的时间: 1 个工作日

### 安装组件选择表

清扫器宽度	78919 CCMK	78920 CCMKHD
EZS2 450 - 1350 mm (18 - 54")	X	
EZS2 1500 - 1800 mm (60 - 72")		X

### 不同清扫器尺寸所需的刀头数量

in.	18	24	30	36	42	48	54	60	72
mm	450	600	750	900	1050	1200	1350	1500	1800
所需的 C 型刀头数量	3	4	5	6	7	8	9	10	12

# 产品订购 信息

## Y-Type™ 标准型 带碳化钨刮刀或聚氨酯刮刀 和 YST 张紧装置的二级清扫器

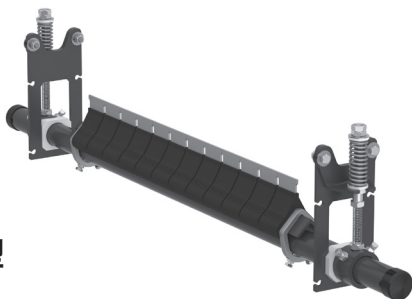

Y-Type™ 标准型  
(带碳化钨刮刀)

输送带宽度		订购编号	产品代码	重量 LBS.
in.	mm			
18	450	YT-TC-18S	79759	55.0
24	600	YT-TC-24S	79760	60.0
30	750	YT-TC-30S	79761	65.0
36	900	YT-TC-36S	79762	70.0
42	1050	YT-TC-42S	79763	76.0
48	1200	YT-TC-48S	79764	82.0

订货至交货的时间: 1 个工作日

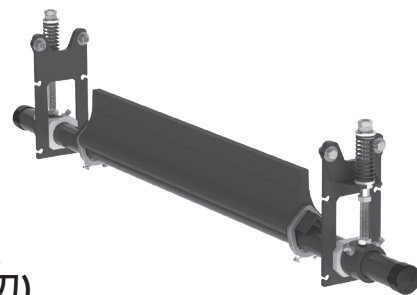

Y-Type™ 标准型  
(带紫色聚氨酯刮刀)

输送带宽度		订购编号	产品代码	重量 LBS.
in.	mm			
18	450	YT-18S	79765	59.0
24	600	YT-24S	79766	65.0
30	750	YT-30S	79767	71.0
36	900	YT-36S	79768	77.0
42	1050	YT-42S	79769	83.0
48	1200	YT-48S	79770	89.0

订货至交货的时间: 1 个工作日

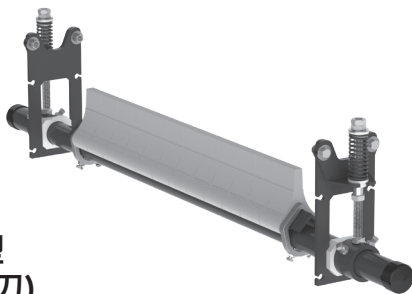

Y-Type™ 标准型  
(带白色聚氨酯刮刀)

输送带宽度		订购编号	产品代码	重量 LBS.
in.	mm			
18	450	YTW-18S	79771	59.0
24	600	YTW-24S	79772	65.0
30	750	YTW-30S	79773	71.0
36	900	YTW-36S	79774	77.0
42	1050	YTW-42S	79775	83.0
48	1200	YTW-48S	79776	89.0

订货至交货的时间: 1 个工作日

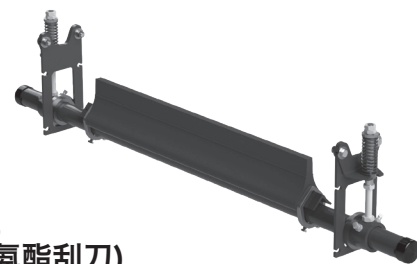

Y-Type™ 标准型  
(带红色 UHT 聚氨酯刮刀)

输送带宽度		订购编号	产品代码	重量 LBS.
in.	mm			
18	450	YTR-18S	91798	59.0
24	600	YTR-24S	91799	65.0
30	750	YTR-30S	91800	71.0
36	900	YTR-36S	91801	77.0
42	1050	YTR-42S	91802	83.0
48	1200	YTR-48S	91803	89.0

订货至交货的时间: 1 个工作日

### 可选 YST 下安装支架 (2)

订购编号	产品代码	重量 LBS.
YSTDBK2	113390	32.0

订货至交货的时间: 1 个工作日

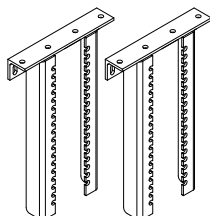

YST 标准型下安装支架

### 产品说明:

- 适用于可逆输送带、硫化输送带和使用机械带扣的输送带。
- 固定杆长度: 输送带宽度加 750 mm (30")。对于更长的长度需求, 请参见“安装附件 - 固定杆延长杆组件”(第 143 页)。
- 目检刮刀张力: 测量弹簧并查阅安装基座上的弹簧长度表选择正确的长度以获得最佳的清扫性能。
- 张紧装置: 标准型 YST 弹簧张紧装置可自动调整张紧程度, 便于进行重新张紧调整。张紧装置可以安装在上拉或上推位置。
- 要使清扫器安装更简单快速, 请参见更换备件页面或第 143 页的“可选安装组件”。
- 简单的设计使刮刀更换变得快速便捷。刮刀可以单独拆卸和替换, 也可以通过更换整个刀架来一步完成。

# 产品订购 信息

## Y-Type™ 标准型 带碳化钨刮刀或聚氨酯刮刀 和 YST 张紧装置的二级清扫器

### 刮刀/刀架备件 标准型碳化钨

输送带宽度		订购编号	产品代码	重量 LBS.
in.	mm			
-	-	YT-C*	79574	1.1
18	450	YCART-18/450-TC	79811	12.6
24	600	YCART-24/600-TC	79812	16.5
30	750	YCART-30/750-TC	79813	20.4
36	900	YCART-36/900-TC	79814	24.2
42	1050	YCART-42/1050-TC	79815	28.1
48	1200	YCART-48/1200-TC	79816	31.9

\*单片 3" 刮刀片段  
订货至交货的时间: 1 个工作日

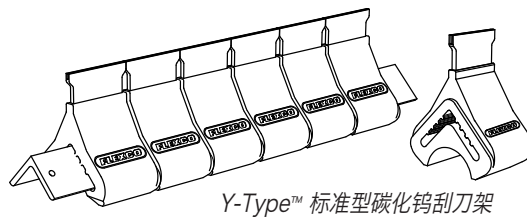

Y-Type™ 标准型碳化钨刮刀架

### 刮刀/刀架备件 标准型紫色聚氨酯

输送带宽度		订购编号	产品代码	重量 LBS.
in.	mm			
-	-	YT-P*	79573	1.2
18	450	YCART-18/450-P	79617	13.1
24	600	YCART-24/600-P	79618	17.1
30	750	YCART-30/750-P	79619	21.1
36	900	YCART-36/900-P	79620	25.1
42	1050	YCART-42/1050-P	79621	29.1
48	1200	YCART-48/1200-P	79622	33.1

\*单片 3" 刮刀片段  
订货至交货的时间: 1 个工作日

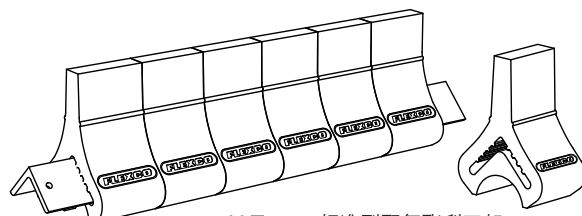

Y-Type™ 标准型聚氨酯刮刀架

### 刮刀/刀架备件 标准型白色<sup>†</sup>聚氨酯

输送带宽度		订购编号	产品代码	重量 LBS.
in.	mm			
-	-	YT-W*	79572	1.2
18	450	YCART-18/450-W	79611	13.1
24	600	YCART-24/600-W	79612	17.1
30	750	YCART-30/750-W	79613	21.1
36	900	YCART-36/900-W	79614	25.1
42	1050	YCART-42/1050-W	79615	29.1
48	1200	YCART-48/1200-W	79616	33.1

\*单片 3" 刮刀片段  
<sup>†</sup>白色刮刀耐化学腐蚀, 并且聚氨酯配方中使用的所有成分符合适用于重复性大批量干燥食品应用中的 21 CFR (FDA 美国联邦法规) 的相关规定。  
订货至交货的时间: 1 个工作日

### 刮刀/刀架备件 标准型红色 UHT 聚氨酯

输送带宽度		订购编号	产品代码	重量 LBS.
in.	mm			
-	-	YT-R*	91804	1.2
18	450	YCART-18/450-R	91805	13.1
24	600	YCART-24/600-R	91806	17.1
30	750	YCART-30/750-R	91807	21.1
36	900	YCART-36/900-R	91808	25.1
42	1050	YCART-42/1050-R	91809	29.1
48	1200	YCART-48/1200-R	91810	33.1

\*单片 3" 刮刀片段  
订货至交货的时间: 1 个工作日

### 不同清扫器尺寸所需的刮刀数量

in.	18	24	30	36	42	48
mm	450	600	750	900	1050	1200
所需的刮刀	6	8	10	12	14	16

# 参数规格 和指导

## Y-Type™ 标准型 YST 张紧装置二级清扫器

### 固定杆长度规格

清扫器尺寸		固定杆长度		输送机最大跨度	
in.	mm	in.	mm	in.	mm
18	450	48	1200	40	1025
24	600	54	1350	46	1175
30	750	60	1500	52	1325
36	900	66	1650	58	1475
42	1050	72	1800	64	1625
48	1200	78	1950	70	1775

固定杆长度 - 输送带 +750 mm (30")  
固定杆直径 - 60 mm (2-3/8")

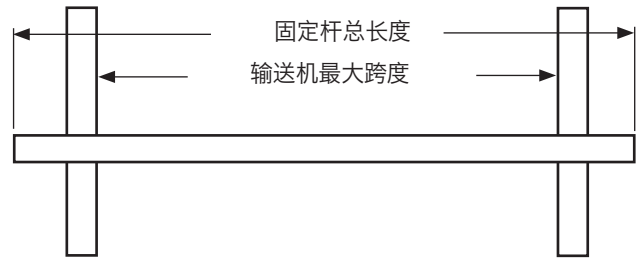

### 安装的间距准则

清扫器类型	输送带宽度/ 清扫器尺寸		水平方向所需安 装空间		垂直方向所需安 装空间	
	in.	mm	in.	mm	in.	mm
Y-Type® 聚氨酯	18 - 48	450 - 1200	4-1/4	110	8-1/4	210
Y-Type® 碳化钨	18 - 48	450 - 1200	4-1/4	110	7-3/4	184

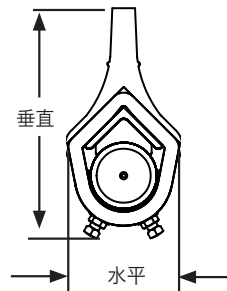

### Y-Type 刮刀规格

刀架	硬度	温度范围
紫色 (标准)	83A	-30° 至 180° F -35° 至 82° C
白色 (食品级) ‡	83A	-30° 至 180° F -35° 至 82° C
红色 (超高温)	93A	温度高达 200° C (400° F) 峰值为 232° C (450° F)
碳化钨	83A	-30° 至 180° F -35° 至 82° C

‡ 此刮刀的聚氨酯配方中使用的成分符合适用于重复性大批量干燥食品应用中的 21 CFR (FDA 美国联邦法规) 的相关规定。

### 弹簧长度表

刮刀宽度		碳化钨 刀头		紫色或白色 聚氨酯刀头				红色 UHT 聚氨酯刀头			
		银色弹簧		黄色弹簧		紫色弹簧		黄色弹 簧		紫色弹 簧	
in.	mm	in.	mm	in.	mm	in.	mm	in.	mm	in.	mm
18	450	4 1/8	105	3 1/4	83	3 5/8	92	3 1/8	79	3 5/8	92
24	600	4	102	2 7/8	73	3 3/8	86	2 3/4	70	3 3/8	86
30	750	3 7/8	98	2 5/8	67	3 1/8	79	2 1/2	64	3 1/8	79
36	900	3 3/4	95	2 1/4	57	2 7/8	73	2 1/4	57	2 7/8	73
42	1050	3 5/8	92	无	无	2 5/8	67	无	无	2 5/8	67
48	1200	3 1/2	89	无	无	2 3/8	60	无	无	2 3/8	60

阴影部分表示首选的弹簧。

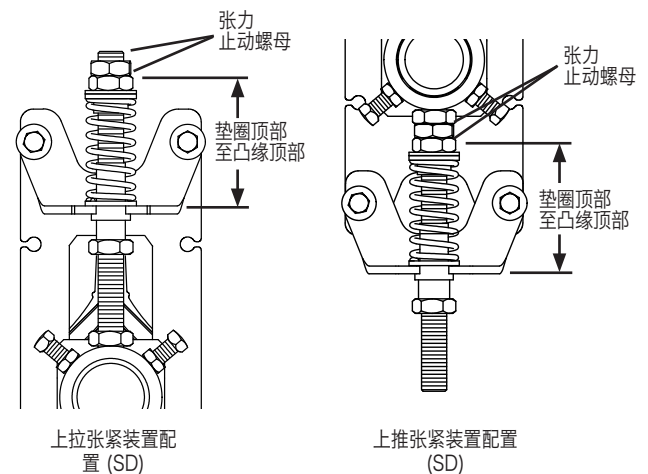

### 参数规格:

- 输送带最大速度 ..... 3 M/sec (600 FPM)
- 可用刮刀磨损长度 ..... 50 mm (2") (聚氨酯)  
6 mm (1/4") (碳化钨)
- 刮刀材料 ..... 紫色: 聚氨酯 (专有材料, 极佳的耐磨性且使用寿命长)  
白色: 聚氨酯 (耐化学腐蚀/食品级)  
红色: 聚氨酯 (超高温)  
碳化钨: 碳化钨
- 适用的输送带宽度 ..... 450 到 1200 mm (18 到 48")。可按客户要求提供其他尺寸。
- CEMA 清扫器分类 ..... 2 类 (标准型, 带聚氨酯刮刀)  
3 类 (标准型, 带碳化钨刮刀)

# 更换 备件清单

## Y-Type™ 标准型 YST 张紧装置二级清扫器

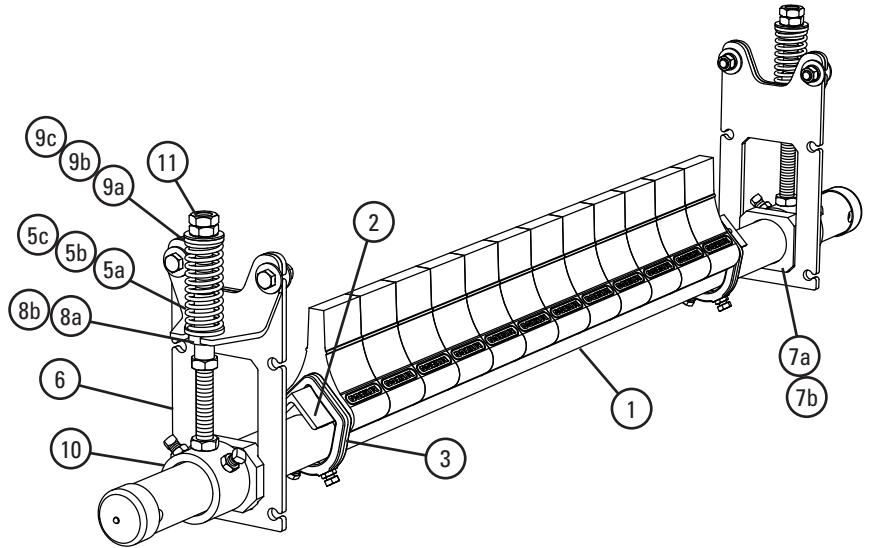
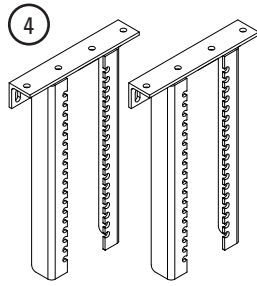

### 更换备件

编号	说明	订购编号	产品代码	重量 LBS.
1	450 mm (18") Y-Type™ 固定杆	YTP-18/450	79587	20.2
	600 mm (24") Y 型固定杆	YTP-24/600	79588	22.7
	750 mm (30") Y 型固定杆	YTP-30/750	79589	25.2
	900 mm (36") Y 型固定杆	YTP-36/900	79590	27.7
	1050 mm (42") Y 型固定杆	YTP-42/1050	79591	30.2
	1200 mm (48") Y 型固定杆	YTP-48/1200	79592	32.7
2	450 mm (18") Y 型刀架角形物	YTA-18/450	79593	5.7
	600 mm (24") Y 型刀架角形物	YTA-24/600	79594	7.3
	750 mm (30") Y 型刀架角形物	YTA-30/750	79595	8.9
	900 mm (36") Y 型刀架角形物	YTA-36/900	79596	10.4
	1050 mm (42") Y 型刀架角形物	YTA-42/1050	79597	12.0
	1200 mm (48") Y 型刀架角形物	YTA-48/1200	79598	13.6
3	Y-Type 角夹* (2 个夹子)	YTAC	79623	2.2
4	YST 下安装支架组件 (2 个支架)	YSTDBK2	113390	32.0
5a	YST 黄色弹簧	YSTS-Y	79795	0.3
5b	YST 紫色弹簧	YSTS-P	79796	0.4
5c	YST 银色弹簧 (Y-Type 碳化钨清扫器)	CTS-S	77743	0.5
6	YST 安装架 (包括角形支架)	YSTMB	79843	3.3
7a	YST 导块组件 (一对)	YSTGBK	79845	0.4
7b	YST 导块组件 UHT (一对)	YSTGBK-R	91811	0.4
8a	YST 下部衬套组件 (一对)	YSTLBK	79846	0.1
8b	YST 下部衬套组件 UHT (一对)	YSTLBK-R	91812	0.1
9a	YST 顶部白色衬套组件 (一对)	YSTTBK-W	79847	0.1
9b	YST 顶部黑色衬套组件 (一对)	YSTTBK-B	79855	0.1
9c	YST 顶部衬套组件 UHT (一对)	YSTBKPU-R	91813	0.1
10	YST 固定杆安装组件*	YSTPMK	79848	4.3
11	YST 调节杆螺母组件	YSTANK	79857	0.2
-	YST 张紧装置, 带黄色弹簧 (一对) (包含项目 5a、6、10、11 各 2 个; 项目 7a、8a、9a 各 1 个)	YST-Y	79836	18.2
-	YST 张紧装置, 带紫色弹簧 (一对) (包含项目 5b、6、10、11 各 2 个; 项目 7a、8a、9a 各 1 个)	YST-P	79837	18.5
-	YST 张紧装置, 带银色弹簧 (一对) (包含项目 5c、6、10、11 各 2 个; 项目 7a、8a、9b 各 1 个)	YST-S	79838	18.8
-	YST 张紧装置, 带黄色弹簧 UHT (一对) (包含项目 5a、6、10、11 各 2 个; 项目 7b、8b、9c 各 1 个)	YST-Y-R	91814	18.2
-	YST 张紧装置, 带紫色弹簧 UHT (一对) (包含项目 5b、6、10、11 各 2 个; 项目 7b、8b、9c 各 1 个)	YST-P-R	91815	18.5

\*包含金属构件  
订货至交货的时间: 1 个工作日

### 弹簧张紧装置选择表

清扫器刮刀宽度	79838 YST-S	79836 YST-Y	79837 YST-P	91814 YST-Y-R	91815 YST-P-R
碳化钨 450 - 1200 mm (18 - 48")	X				
聚氨酯 450 - 750 mm (18 - 30")		X			
聚氨酯 900 - 1200 mm (36 - 48")			X		
红色聚氨酯 450 - 750 mm (18 - 30")				X	
红色聚氨酯 900 - 1200 mm (36 - 48")					X

# 产品订购 信息

## Y-Type™ 重型 带 HD 碳化钨刮刀或聚氨酯刮刀 和 YST 张紧装置的二级清扫器

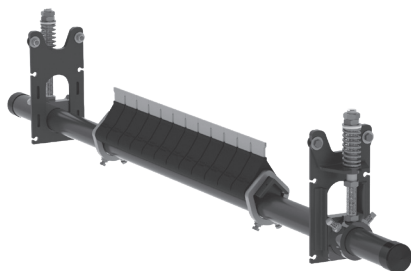

### Y-Type™ HD (带碳化钨刮刀)

输送带宽度		订购编号	产品代码	重量 LBS.
in.	mm			
36	900	YTHD-TC-36S	79777	130.0
42	1050	YTHD-TC-42S	79778	142.4
48	1200	YTHD-TC-48S	79779	151.9
54	1350	YTHD-TC-54S	79780	161.5
60	1500	YTHD-TC-60S	79781	171.0
72	1800	YTHD-TC-72S	79782	190.1

订货至交货的时间: 1 个工作日

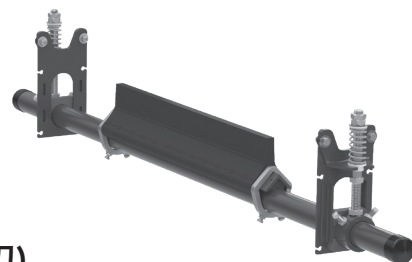

### Y-Type™ HD (带紫色聚氨酯刮刀)

输送带宽度		订购编号	产品代码	重量 LBS.
in.	mm			
36	900	YTHD-36S	79783	131.0
42	1050	YTHD-42S	79784	140.3
48	1200	YTHD-48S	79785	149.5
54	1350	YTHD-54S	79786	158.8
60	1500	YTHD-60S	79787	168.0
72	1800	YTHD-72S	79788	186.5

订货至交货的时间: 1 个工作日

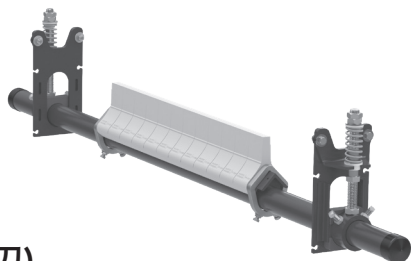

### Y-Type™ HD (带白色聚氨酯刮刀)

输送带宽度		订购编号	产品代码	重量 LBS.
in.	mm			
36	900	YTHDW-36S	79789	131.0
42	1050	YTHDW-42S	79790	140.3
48	1200	YTHDW-48S	79791	149.5
54	1350	YTHDW-54S	79792	158.8
60	1500	YTHDW-60S	79793	168.0
72	1800	YTHDW-72S	79794	186.5

订货至交货的时间: 1 个工作日

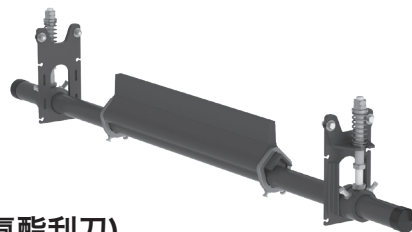

### Y-Type™ HD (带红色 UHT 聚氨酯刮刀)

输送带宽度		订购编号	产品代码	重量 LBS.
in.	mm			
36	900	YTHDR-36S	91816	131.0
42	1050	YTHDR-42S	91817	140.3
48	1200	YTHDR-48S	91818	149.5
54	1350	YTHDR-54S	91819	158.8
60	1500	YTHDR-60S	91820	168.0
72	1800	YTHDR-72S	91821	186.5

订货至交货的时间: 1 个工作日

### 可选 YST HD 下安装支架 (2)

订购编号	产品代码	重量 LBS.
YSTHDBK	79850	32.1

订货至交货的时间: 1 个工作日

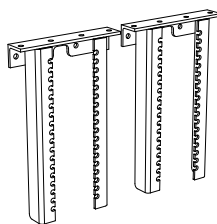

YST HD 标准型下安装支架

### 产品说明:

- 适用于可逆输送带、硫化输送带和使用机械带扣的输送带。
- 固定杆长度: 输送带宽度加 1350 mm (54")。对于更长的长度需求, 请参见“安装附件 - 固定杆延长杆组件”(第 143 页)。
- 目检刮刀张力: 测量弹簧并查阅安装基座上的弹簧长度表选择正确的长度以获得最佳的清扫性能。
- 张紧装置: 标准型 YST 弹簧张紧装置可自动调整张紧程度, 便于进行重新张紧调整。张紧装置可以安装在上拉或上推位置。
- 要使清扫器安装更简单快速, 请参见更换备件页面或第 143 页的“可选安装组件”。
- 简单的设计使刮刀更换变得快速便捷。刮刀可以单独拆卸和替换, 也可以通过更换整个刀架来一步完成。

# 产品订购 信息

## Y-Type™ 重型 带 HD 碳化钨刮刀或聚氨酯刮刀 和 YST 张紧装置的二级清扫器

### 刮刀/刀架备件 HD 碳化钨

输送带宽度		订购编号	产品代码	重量 LBS.
in.	mm			
-	-	YT-HDC*	79728	1.8
36	900	YCART-36/900-HDTC	79829	38.4
42	1050	YCART-42/1050-HDTC	79830	44.5
48	1200	YCART-48/1200-HDTC	79831	50.6
54	1350	YCART-54/1350-HDTC	79832	56.8
60	1500	YCART-60/1500-HDTC	79833	62.9
72	1800	YCART-72/1800-HDTC	79834	75.2

\*单片 3" 刮刀片段  
订货至交货的时间: 1 个工作日

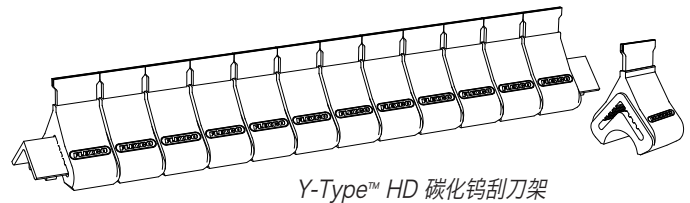

Y-Type™ HD 碳化钨刮刀架

### 刮刀/刀架备件 HD 紫色聚氨酯

输送带宽度		订购编号	产品代码	重量 LBS.
in.	mm			
-	-	YT-HDP*	79677	1.7
36	900	YCART-36/900-HDP	79817	36.5
42	1050	YCART-42/1050-HDP	79818	42.3
48	1200	YCART-48/1200-HDP	79819	48.1
54	1350	YCART-54/1350-HDP	79820	53.9
60	1500	YCART-60/1500-HDP	79821	59.8
72	1800	YCART-72/1800-HDP	79822	71.4

\*单片 3" 刮刀片段  
订货至交货的时间: 1 个工作日

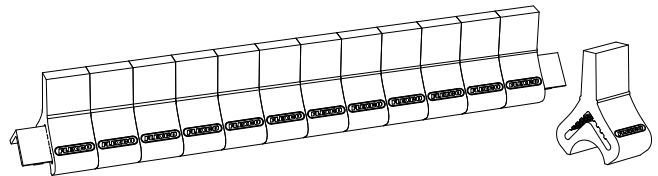

Y-Type™ HD 聚氨酯刮刀架

### 刮刀/刀架备件 HD 白色<sup>†</sup>聚氨酯

输送带宽度		订购编号	产品代码	重量 LBS.
in.	mm			
-	-	YT-HDW*	79676	1.7
36	900	YCART-36/900-HDW	79823	36.5
42	1050	YCART-42/1050-HDW	79824	42.3
48	1200	YCART-48/1200-HDW	79825	48.1
54	1350	YCART-54/1350-HDW	79826	53.9
60	1500	YCART-60/1500-HDW	79827	59.8
72	1800	YCART-72/1800-HDW	79828	71.4

\*单片 3" 刮刀片段  
<sup>†</sup>白色刮刀耐化学腐蚀, 并且聚氨酯配方中使用的成分符合适用于重复性大批量干燥食品应用中的 21 CFR (FDA 美国联邦法规) 的相关规定。  
订货至交货的时间: 1 个工作日

### 刮刀/刀架备件 HD 红色 UHT 聚氨酯

输送带宽度		订购编号	产品代码	重量 LBS.
in.	mm			
-	-	YT-HDR*	91822	1.7
36	900	YCART-36/900-HDR	91823	36.5
42	1050	YCART-42/1050-HDR	91824	42.3
48	1200	YCART-48/1200-HDR	91825	48.1
54	1350	YCART-54/1350-HDR	91826	53.9
60	1500	YCART-60/1500-HDR	91827	59.8
72	1800	YCART-72/1800-HDR	91828	71.4

\*单片 3" 刮刀片段  
订货至交货的时间: 1 个工作日

### 不同清扫器尺寸所需的刮刀数量

in.	36	42	48	54	60	72
mm	900	1050	1200	1350	1500	1800
所需的刮刀	12	14	16	18	20	24



# 参数规格 和指导

# Y-Type™ 重型 YST 张紧装置二级清扫器

## 固定杆长度规格

清扫器尺寸		固定杆长度		输送机最大跨度	
in.	mm	in.	mm	in.	mm
36	900	90	2286	82	2083
42	1050	96	2438	88	2235
48	1200	102	2590	94	2388
54	1350	108	2743	100	2540
60	1500	114	2895	106	2692
72	1800	126	3200	118	2997

固定杆长度 - 输送带 1350 mm (+54")  
固定杆直径 - 73 mm (2-7/8")

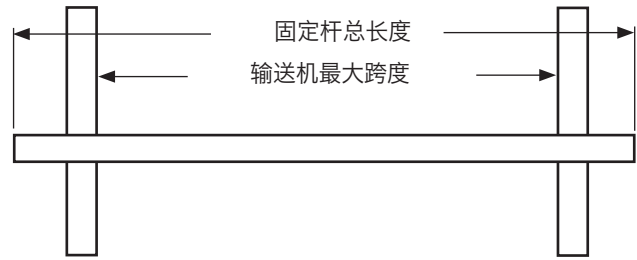

## 安装的间距准则

清扫器类型	输送带宽度/ 清扫器尺寸		水平方向所需安 装空间		垂直方向所需安 装空间	
	in.	mm	in.	mm	in.	mm
Y-Type® 聚氨酯	36 - 72	900 - 1800	5-1/4	133	9-1/2	241
Y-Type® 重型碳化钨	36 - 72	900 - 1800	5-1/4	133	9-3/4	248

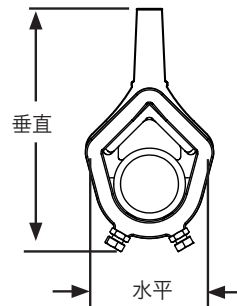

## Y-Type 刮刀规格

刀架	硬度	温度范围
紫色 (标准)	83A	-30° 至 180° F -35° 至 82° C
白色 (食品级) ‡	83A	-30° 至 180° F -35° 至 82° C
红色 (超高温)	93A	温度高达 200° C (400° F) 峰值为 232° C (450° F)
碳化钨	83A	-30° 至 180° F -35° 至 82° C

‡ 此刮刀的聚氨酯配方中使用的所有成分符合适用于重复性大批量干燥食品应用中的 21 CFR (FDA 美国联邦法规) 的相关规定。

## 弹簧长度表

刮刀宽度		碳化钨刀头				聚氨酯刀头			
		银色弹簧		黑色弹簧		绿色弹簧		蓝色弹簧	
in.	mm	in.	mm	in.	mm	in.	mm	in.	mm
36	900	3 7/8	98	4	102	3	76	3 3/8	86
42	1050	3 3/4	95	3 7/8	98	2 7/8	73	3 1/4	83
48	1200	3 5/8	92	3 3/4	95	2 5/8	67	3 1/8	79
54	1350	3 1/2	89	3 3/4	95	2 1/2	64	3	76
60	1500	3 3/8	86	3 5/8	92	无	无	2 7/8	73
72	1800	3 1/4	83	3 1/2	89	无	无	2 1/2	64

阴影部分表示首选的弹簧。

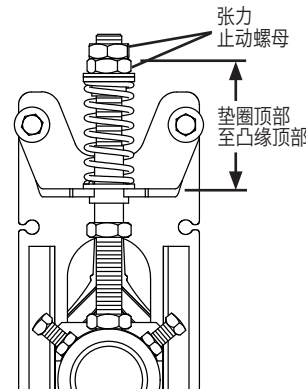

上拉张紧装置配置  
(HD)

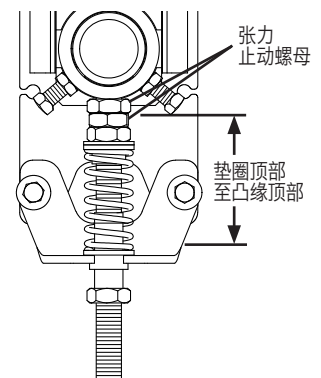

上推张紧装置配置  
(HD)

## 参数规格:

- 输送带最大速度 ..... 3.8 M/sec (750 FPM)
- 可用刮刀磨损长度 ..... 76 mm (3") (聚氨酯)  
10 mm (3/8") (碳化钨)
- 刮刀材料 ..... 紫色: 聚氨酯 (专有材料, 极佳的耐磨性且使用寿命长)  
白色: 聚氨酯 (耐化学腐蚀/食品级)  
红色: 聚氨酯 (超高温)  
碳化钨: 碳化钨
- 适用的输送带宽度 ..... 900 到 1800 mm (36 到 72")。可按客户要求提供其他尺寸
- CEMA 清扫器分类 ..... 3 类 (重型, 带聚氨酯或碳化钨刮刀)

# 更换 备件清单

# Y-Type™ 重型 YST 张紧装置二级清扫器

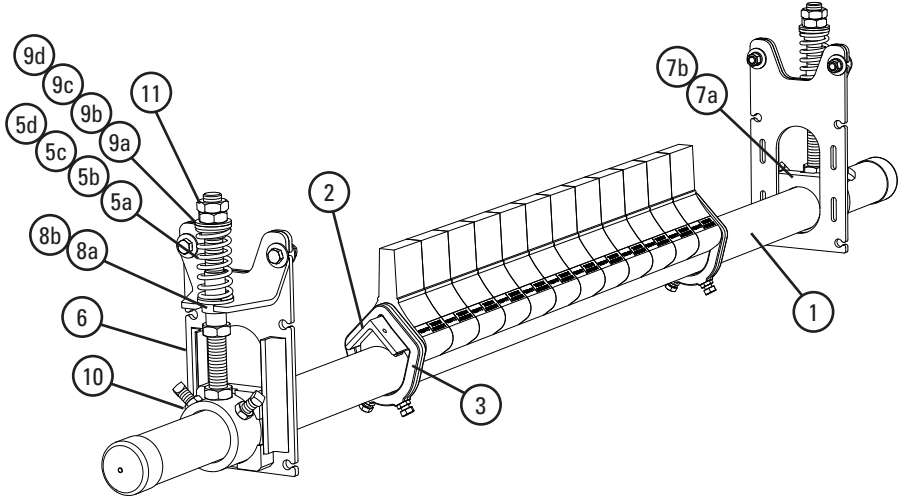
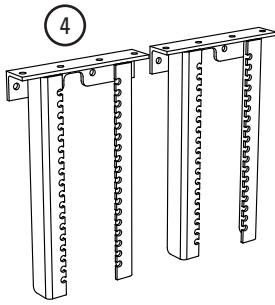

## 更换备件

编号	说明	订购编号	产品代码	重量 LBS.
1	900 mm (36") Y 型 HD 固定杆	YTPHD-36/900	79799	60.0
	1050 mm (42") Y 型 HD 固定杆	YTPHD-42/1050	79800	63.4
	1200 mm (48") Y 型 HD 固定杆	YTPHD-48/1200	79801	66.8
	1350 mm (54") Y 型 HD 固定杆	YTPHD-54/1350	79802	70.2
	1500 mm (60") Y 型 HD 固定杆	YTPHD-60/1500	79803	73.6
	1800 mm (72") Y 型 HD 固定杆	YTPHD-72/1800	79804	77.0
2	900 mm (36") Y 型 HD 刀架角形物	YTAHD-36/900	79805	16.5
	1050 mm (42") Y 型 HD 刀架角形物	YTAHD-42/1050	79806	18.9
	1200 mm (48") Y 型 HD 刀架角形物	YTAHD-48/1200	79807	21.4
	1350 mm (54") Y 型 HD 刀架角形物	YTAHD-54/1350	79808	23.9
	1500 mm (60") Y 型 HD 刀架角形物	YTAHD-60/1500	79809	26.3
	1800 mm (72") Y 型 HD 刀架角形物	YTAHD-72/1800	79810	31.3
3	Y-Type HD 角夹* (2 个夹子)	YTACHD	79835	4.8
4	YST HD 下安装支架组件 (2 个支架)	YSTHDBK	79850	32.1
5a	YST HD 弹簧, 绿色	YSTHDS-GR	79797	0.5
5b	SST 弹簧, 银色	STS-S	75843	0.8
5c	YST HD 弹簧, 蓝色 (用于 Y-Type HD 碳化钨清扫器)	YSTHDS-BL	79798	0.6
5d	SST 弹簧, 黑色 (用于 Y-Type HD 碳化钨清扫器)	STS-B	75844	1.1
6	YST HD 安装架 (包括角形支架)	YSTHDMB	79849	6.7
7a	YST HD 导块组件 (一对)	YSTHDGBK	79851	1.0
7b	YST HD 导块组件 UHT (一对)	YSTHDGBK-R	91829	1.0
8a	YST HD 下部衬套组件 (一对)	YSTHDLBK	79852	0.1
8b	YST HD 下部衬套组件 UHT (一对)	YSTHDLBK-R	91830	0.1
9a	YST HD 顶部白色衬套组件 (一对)	YSTHDBK-W	79853	0.1
9b	YST HD 顶部黑色衬套组件 (一对)	YSTHDBK-B	79856	0.1
9c	YST HD 顶部绿色衬套组件 (一对)	YSTHDBK-GR-R	91832	0.1
9d	YST HD 顶部蓝色衬套组件 (一对)	YSTHDBK-BL-R	91831	0.1
10	YST HD 固定杆安装组件*	YSTPHDMK	79854	7.8
11	YST HD 调节杆螺母组件	YSTANKHD	79858	0.6
-	YST 张紧装置, 带银色弹簧 (一对) (包含项目 5b、6、10、11 各 2 个; 项目 7a、8a、9a 各 1 个)	YSTHD-S	79840	33.4
-	YST 张紧装置, 带黑色弹簧 (一对) (包含项目 5d、6、10、11 各 2 个; 项目 7a、8a、9b 各 1 个)	YSTHD-BK	79842	34.1
-	YST 张紧装置, 带绿色弹簧 (一对) (包含项目 5a、6、10、11 各 2 个; 项目 7a、8a、9a 各 1 个)	YSTHD-GR	79839	32.8
-	YST 张紧装置, 带蓝色弹簧 (一对) (包含项目 5c、6、10、11 各 2 个; 项目 7a、8a、9b 各 1 个)	YSTHD-BL	79841	33.1
-	YST 张紧装置, 带绿色弹簧 UHT (一对) (包含项目 5a、6、10、11 各 2 个; 项目 7b、8b、9c 各 1 个)	YSTHD-GR-R	91833	32.8
-	YST 张紧装置, 带蓝色弹簧 UHT (一对) (包含项目 5c、6、10、11 各 2 个; 项目 7b、8b、9d 各 1 个)	YSTHD-BL-R	91834	33.1

\*包含金属构件

订货至交货的时间: 1 个工作日

## 弹簧张紧装置选择表

清扫器刮刀宽度	79840 YSTHD-S	79842 YSTHD-BK	79839 YSTHD-GR	79841 YSTHD-BL	91833 YSTHD-GR-R	91834 YSTHD-BL-R
碳化钨 900 - 1350 mm (36 - 54")	X					
碳化钨 1500 - 1800 mm (60 - 72")		X				
聚氨酯 900 - 1200 mm (36 - 48")			X			
聚氨酯 1350 - 1800 mm (54 - 72")				X		
UHT 900 - 1200 mm (36 - 48")					X	
UHT 1350 - 1800 mm (54 - 72")						X

# 产品订购 信息

P-Type®  
二级清扫器

## P-Type® 二级, 带 C 型刀头\*

输送带宽度		订购编号	产品代码	重量 LBS.
in.	mm			
18	450	PC18	74566	72.4
24	600	PC24	74567	79.3
30	750	PC30	74568	85.2
36	900	PC36	74569	92.1
42	1050	PC42	74570	105.0
48	1200	PC48	74571	111.8
54	1350	PC54	74572	122.2
60	1500	PC60	74573	128.1
72	1800	PC72	74574	139.9

\*注意: C 型刀头可用于机械接头和硫化输送带。  
订货至交货的时间: 1 个工作日

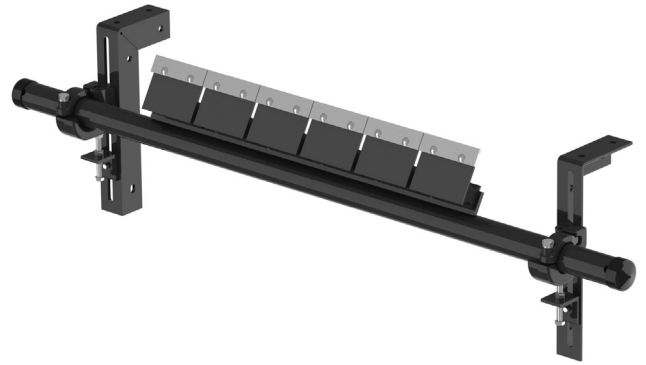

## P-Type® 二级, 带 V 型刀头\*

输送带宽度		订购编号	产品代码	重量 LBS.
in.	mm			
18	450	PV-18	78453	72.4
24	600	PV-24	78415	79.3
30	750	PV-30	78417	85.2
36	900	PV-36	78419	92.1
42	1050	PV-42	78421	105.0
48	1200	PV-48	78423	111.8
54	1350	PV-54	78454	122.2
60	1500	PV-60	78455	128.1
72	1800	PV72	73438	139.9

\*注意: V 型刀头仅适用于硫化输送带。  
订货至交货的时间: 1 个工作日

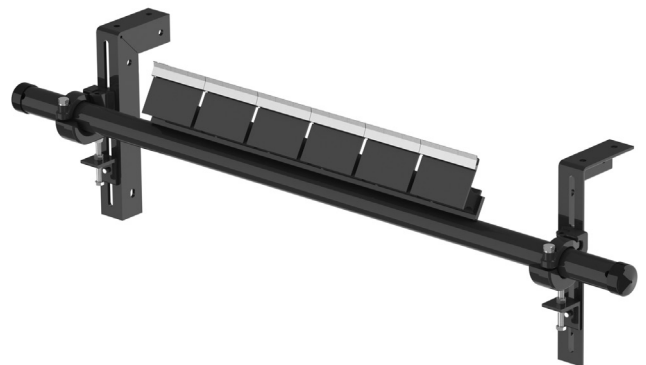

## 刀头备件

订购编号	产品代码	重量 LBS.
ICT6	74535	0.7
PSA150	73156	1.0

订货至交货的时间: 1 个工作日

## 不同清扫器尺寸所需的刀头数量

in.	18	24	30	36	42	48	54	60	72
mm	450	600	750	900	1050	1200	1350	1500	1800
需要的 C 型刀头或 V 型刀头数量	3	4	5	6	7	8	9	10	12

## 产品说明:

- C 型刀头: 特别设计的碳化钨刮刀, 与机械带扣一起使用。
- V 型刀头: 仅适用于硫化硫化带。
- 设计紧凑: 适用于小型转运区域和狭小的卸料槽。
- 刀头设置为并不太大的 70° 角, 以便快速让过通过的机械接头。

# 产品订购 信息

**P-Type® LS**  
有限空间二级清扫器

## P-Type® LS 输送带清扫器，带 C 型刀头\*

输送带宽度		订购编号	产品代码	重量 LBS.
in.	mm			
18	450	PLSC18	75588	73.4
24	600	PLSC24	75589	80.3
30	750	PLSC30	75590	86.2
36	900	PLSC36	75591	93.1
42	1050	PLSC42	75592	100.0
48	1200	PLSC48	75593	106.9
54	1350	PLSC54	75594	113.8

\*注意：C 型刀头可用于机械接头和硫化输送带。

订货至交货的时间：1 个工作日

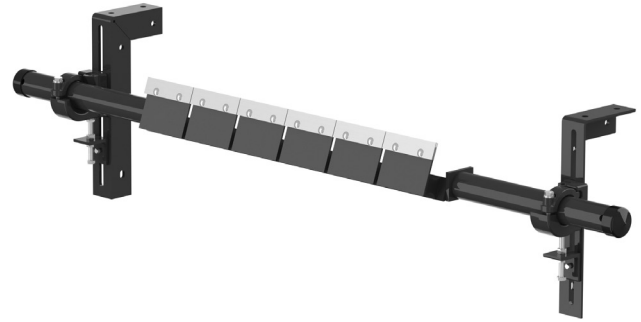

## C 型刀头备件

订购编号	产品代码	重量 LBS.
ICT6	74535	0.7

订货至交货的时间：1 个工作日

## 不同清扫器尺寸所需的刀头数量

in.	18	24	30	36	42	48	54
mm	450	600	750	900	1050	1200	1350
所需的 C 型刀头数量	3	4	5	6	7	8	9

## 产品说明：

- LS = 有限空间。安装只需 138 mm (5 1/2") 的垂直空间。
- 不适用于宽度大于 1350 mm (54") 的输送带。

## 固定杆长度规格

清扫器尺寸		固定杆长度		输送机最大跨度	
in.	mm	in.	mm	in.	mm
18	450	48	1200	43	1075
24	600	54	1350	49	1225
30	750	60	1500	55	1375
36	900	66	1650	61	1525
42	1050	72	1800	67	1675
48	1200	78	1950	73	1825
54	1350	88	2200	83	2075
60	1500	94	2350	89	2225
72	1800	106	2650	101	2525

固定杆直径 - 60 mm (2-3/8")

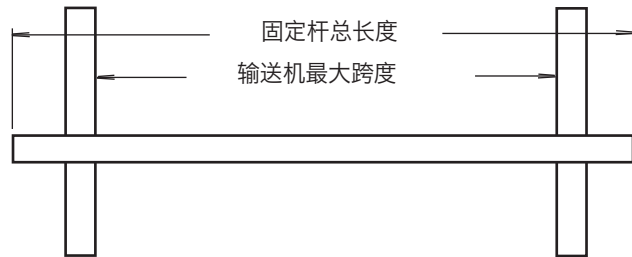

## 安装空间要求

清扫器类型	输送带宽度/清扫器尺寸		水平方向所需安装空间		垂直方向所需安装空间	
	in.	mm	in.	mm	in.	mm
P-Type	18 - 72	450 - 1800	4	100	8	200
P-Type LS	18 - 54	450 - 1350	5	125	5 1/2	138

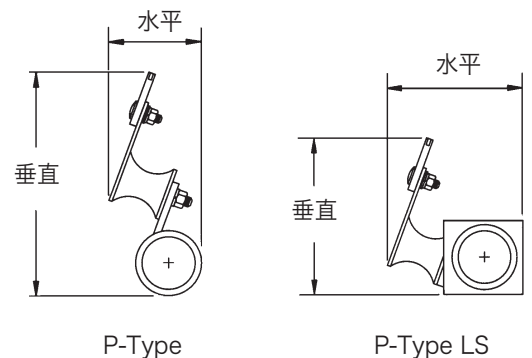

## P-Type 刀架规格

刀架	硬度	温度范围
标准型	55A	-30° 至 180° F -35° 至 82° C

## 参数规格:

- 输送带最大速度 ..... 5 M/sec (1000 FPM)
- 额定温度 ..... -35 到 82° C (-30 到 180° F)
- 刮刀可用耐磨长度 ..... 9 mm (3/8")
- 刮刀材料 ..... C 型刀头: 耐冲击碳化钨材料 (适用于机械带扣)  
V 型刀头: 耐用的碳化钨材料 (仅适用于硫化输送带)
- 适用的输送带宽度 ..... P-Type: 450 至 1800 mm (18 至 72")  
P-Type LS: 450 至 1350 mm (18 至 54") 可按客户要求提供其他尺寸。
- CEMA 清扫器分类 ..... 3 类

# 更换 备件清单

P-Type®  
二级清扫器

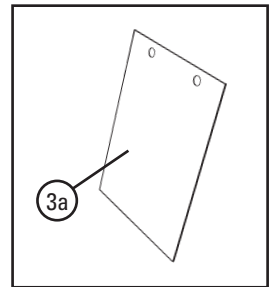
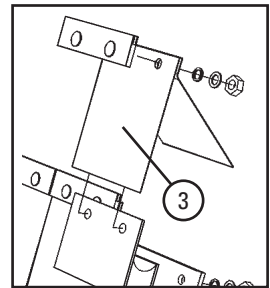
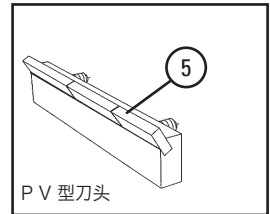
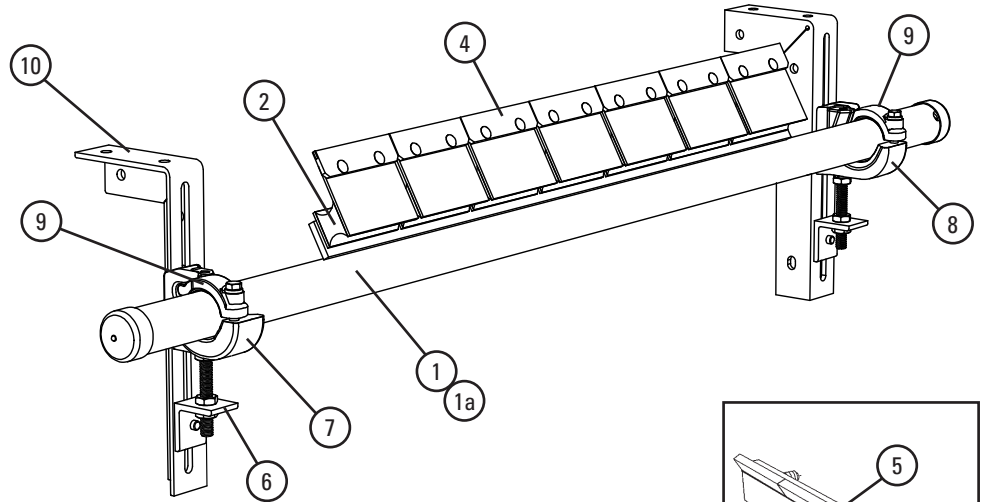

## 更换备件

编号	说明	订购编号	产品代码	重量 LBS.
1	450 mm (18") 固定杆	PP-18	78414	22.5
	600 mm (24") 固定杆	PP-24	78416	26.0
	750 mm (30") 固定杆	PP-30	78418	32.3
	900 mm (36") 固定杆	PP-36	78420	33.0
	1050 mm (42") 固定杆	PP-42	78422	43.0
	1200 mm (48") 固定杆	PP-48	78424	47.5
	1350 mm (54") 固定杆	PP-54	78425	55.0
	1500 mm (60") 固定杆	PP-60	78451	58.0
1800 mm (72") 固定杆	PP72	73017	64.0	
1a	450 mm (18") LS 固定杆	PLSP18	75595	32.3
	600 mm (24") LS 固定杆	PLSP24	75596	36.0
	750 mm (30") LS 固定杆	PLSP30	75597	38.7
	900 mm (36") LS 固定杆	PLSP36	75598	42.4
	1050 mm (42") LS 固定杆	PLSP42	75599	46.1
	1200 mm (48") LS 固定杆	PLSP48	75600	49.8
1350 mm (54") LS 固定杆	PLSP54	75601	53.5	
2	P2 C 型刀头刀架*	PHA	73626	2.0
3	P Polyshield	PPS6	73024	0.5
3a	P SS 保护罩	PSSS	74773	0.5
4	C 型刀头*组件 (1 个)	ICT6	74535	0.7
5	P V 型刀头* (仅适用于硫化输送带)	PSA150	73156	1.0
6	调节架组件* (1 个)	PAB	75513	1.5
7	固定杆锁定块组件, 左侧* (1 个) (包含项目 9)	CCKL	79224	6.8
8	固定杆锁定块组件, 右侧* (1 个) (包含项目 9)	CCKR	79228	6.8
9	托架夹具顶部条带 (1 个) 适用于左侧或右侧固定杆锁定块组件	CCKTS	79232	1.1
10	安装架组件 (左右各 1 个)	EZS2MBK	75666	13.0
-	托架夹具安装组件* (包含 2 个项目 6; 项目 7、8 和 10 各 1 个)	CCMK	78919	33.0

\*包含金属构件  
订货至交货的时间: 1 个工作日

## 不同清扫器尺寸所需的刀头数量

in.	18	24	30	36	42	48	54	60	72
mm	450	600	750	900	1050	1200	1350	1500	1800
需要的 C 型刀头或 V 型刀头数量	3	4	5	6	7	8	9	10	12

# 产品订购 信息

R-Type®  
可逆型二级清扫器

## R-Type® 可逆型, 带 C 型刀头\*

输送带宽度		订购编号	产品代码	重量 LBS.
in.	mm			
18	450	RC18	74618	72.8
24	600	RC24	74619	79.3
30	750	RC30	74620	85.2
36	900	RC36	74621	91.9
42	1050	RC42	74622	104.9
48	1200	RC48	74623	113.5
54	1350	RC54	74624	121.1
60	1500	RC60	74625	129.8
72	1800	RC72	74626	141.1

\*注意: C 型刀头可用于机械接头和硫化输送带。  
订货至交货的时间: 1 个工作日



## R-Type® 可逆型, 带 V 型刀头\*

输送带宽度		订购编号	产品代码	重量 LBS.
in.	mm			
18	450	RV-18	78402	72.4
24	600	RV-24	78403	78.7
30	750	RV-30	78404	84.6
36	900	RV-36	78405	91.1
42	1050	RV-42	78406	104.0
48	1200	RV-48	78407	113.3
54	1350	RV-54	78408	119.9
60	1500	RV-60	78409	128.5
72	1800	RV-72	74641	139.7

\*注意: V 型刀头仅适用于硫化输送带。  
订货至交货的时间: 1 个工作日

## 刀头备件

订购编号	产品代码	重量 LBS.
ICT6	74535	0.7
PSA150	73156	1.0

订货至交货的时间: 1 个工作日

## 不同清扫器尺寸所需的刀头数量

in.	18	24	30	36	42	48	54	60	72
mm	450	600	750	900	1050	1200	1350	1500	1800
需要的 C 型刀头或 V 型刀头数量	3	4	5	6	7	8	9	10	12

## 产品说明:

- 双向刀架可朝两个方向进行清扫。
- 碳化钨刀头耐磨寿命长, 清扫效率高。

# 参数规格 和指导

R-Type®  
可逆型二级清扫器

## 固定杆长度规格

清扫器尺寸		固定杆长度		输送机最大跨度	
in.	mm	in.	mm	in.	mm
18	450	48	1200	43	1075
24	600	54	1350	49	1225
30	750	60	1500	55	1375
36	900	66	1650	61	1525
42	1050	72	1800	67	1675
48	1200	78	1950	73	1825
54	1350	88	2200	83	2075
60	1500	94	2350	89	2225
72	1800	106	2650	101	2525

固定杆直径 - 60 mm (2-3/8")

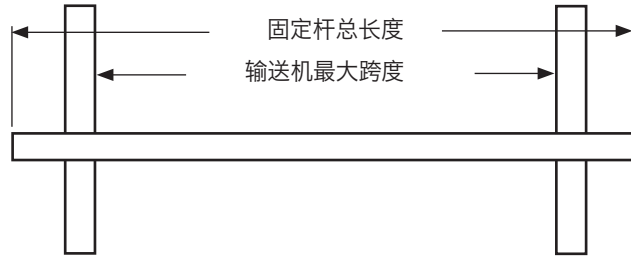

## 安装空间要求

输送带宽度/清扫器尺寸		水平方向所需安装空间		垂直方向所需安装空间	
in.	mm	in.	mm	in.	mm
18 - 72	450 - 1800	4	100	8	200

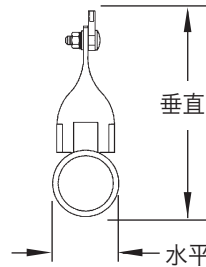

## R-Type 刀架规格

刀架	硬度	温度范围
标准型	55A	-30° 至 180° F -35° 至 82° C

## 参数规格:

- 输送带最大速度 ..... 5 M/sec (1000 FPM)
- 额定温度 ..... -35 到 82° C (-30 到 180° F)
- 刮刀可用耐磨长度 ..... 9 mm (3/8")
- 刮刀材料 ..... C 型刀头: 耐冲击碳化钨刮刀 (适用于机械带扣)  
V 型刀头: 使用寿命较长的碳化钨材料 (仅适用于硫化输送带)
- 适用的输送带宽度 ..... 450 到 1800 mm (18 到 72") 可按客户要求提供其他尺寸
- CEMA 清扫器分类 ..... 4 类



# 更换 备件清单

R-Type®  
二级清扫器

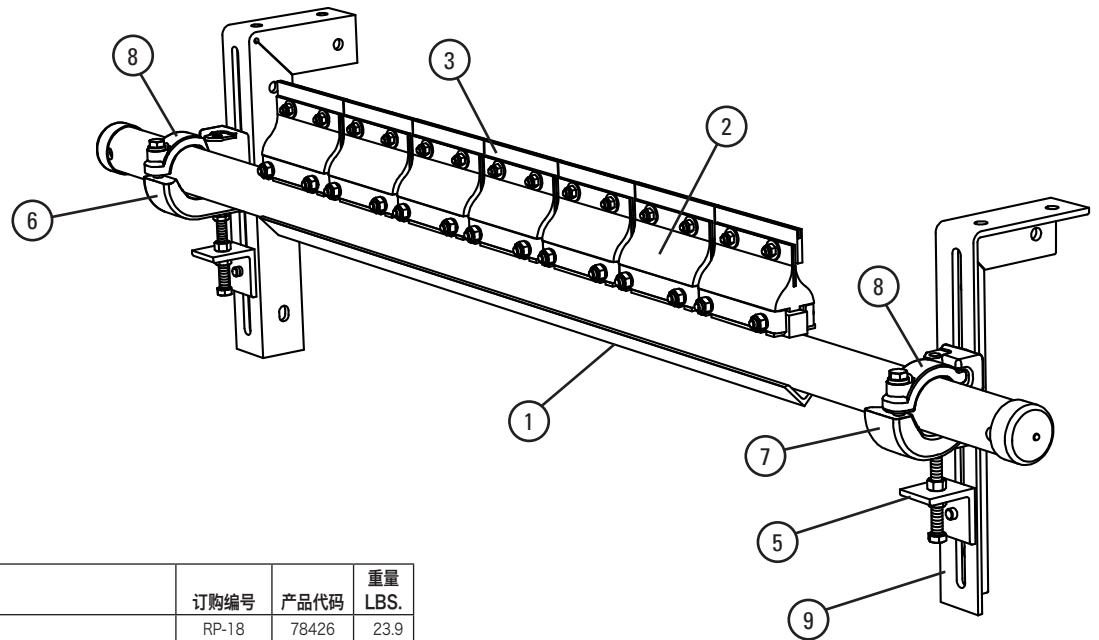

## 更换备件

编号	说明	订购编号	产品代码	重量 LBS.
1	450 mm (18") 固定杆	RP-18	78426	23.9
	600 mm (24") 固定杆	RP-24	78427	27.8
	750 mm (30") 固定杆	RP-30	78428	31.1
	900 mm (36") 固定杆	RP-36	78429	35.2
	1050 mm (42") 固定杆	RP-42	78430	45.6
	1200 mm (48") 固定杆	RP-48	78431	50.6
	1350 mm (54") 固定杆	RP-54	78432	56.6
	1500 mm (60") 固定杆	RP-60	78433	62.7
	1800 mm (72") 固定杆	RP-72	74612	71.4
2	R2 C 型刀头刀架*	RSA	76249	2.0
3	C 型刀头组件* (1 个)	ICT6	74535	0.7
4	R V 型刀头* (仅适用于硫化输送带)	RSA150	73628	1.3
5	调节架组件* (1 个)	PAB	75513	1.5
6	固定杆锁定块组件, 左侧* (1 个) (包含 1 个项目 8)	CCKL	79224	6.8
7	固定杆锁定块组件, 右侧* (1 个) (包含 1 个项目 8)	CCKR	79228	6.8
8	固定杆夹具顶部条带 (1 个) 适用于左侧或右侧固定杆锁定块组件	CCKTS	79232	1.1
9	安装架组件 (左右各 1 个)	EZS2MBK	75666	13.0
-	托架夹具安装组件* (包含 2 个项目 5, 项目 6、7 和 9 各 1 个)	CCMK	78919	33.0

\*包含金属构件

订货至交货的时间: 1 个工作日

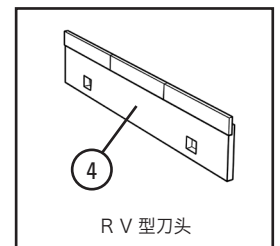

## 不同清扫器尺寸所需的刀头数量

in.	18	24	30	36	42	48	54	60	72
mm	450	600	750	900	1050	1200	1350	1500	1800
需要的 C 型刀头或 V 型刀头数量	3	4	5	6	7	8	9	10	12

## FMS 二级清扫器 (带 C 型刀头)

输送带宽度		订购编号	产品代码	重量 LBS.
in.	mm			
18	450	FMS-18	79637	98.7
24	600	FMS-24	79638	111.2
30	750	FMS-30	79639	123.6
36	900	FMS-36	79640	136.1
42	1050	FMS-42	79641	148.6
48	1200	FMS-48	79642	161.1
54	1350	FMS-54	79643	173.5
60	1500	FMS-60	79644	186.0
72	1800	FMS-72	79645	211.0

订货至交货的时间: 1 个工作日

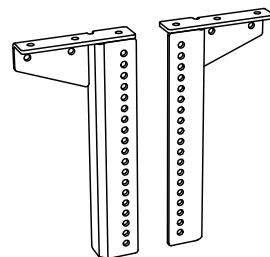

## FMS 二级清扫器 (带 V 型刀头)

输送带宽度		订购编号	产品代码	重量 LBS.
in.	mm			
18	450	FMS-18V	79646	98.7
24	600	FMS-24V	79647	111.2
30	750	FMS-30V	79648	123.6
36	900	FMS-36V	79649	136.1
42	1050	FMS-42V	79650	148.6
48	1200	FMS-48V	79651	161.1
54	1350	FMS-54V	79652	173.5
60	1500	FMS-60V	79653	186.0
72	1800	FMS-72V	79654	211.0

\*注意: V 型刀头仅适用于硫化输送带。

订货至交货的时间: 1 个工作日

## 可选 MST 下安装支架 (2)

订购编号	产品代码	重量 LBS.
MSTDB	79434	27.7

订货至交货的时间: 1 个工作日

## 刀头备件

订购编号	产品代码	重量 LBS.
ICT6	74535	0.7
RSA150	73628	1.3

订货至交货的时间: 1 个工作日

## 不同清扫器尺寸所需的刀头数量

in.	18	24	30	36	42	48	54	60	72
mm	450	600	750	900	1050	1200	1350	1500	1800
需要的 C 型刀头或 V 型刀头数量	3	4	5	6	7	8	9	10	12

## 产品说明:

- 建议用于中型输送机。
- 固定杆长度: 输送带宽度加 1350 mm (54")。对于更长的长度需求, 请参见“Mineline 安装附件 - 固定杆延长杆组件”(第 143 页)。
- 刀架可保持刮刀与输送带之间的接触, 并快速让过通过的机械接头。
- C 型刀头适用于机械带扣或硫化输送带。V 型刀头仅适用于硫化输送带。
- 目检刮刀张力: 测量弹簧并查阅弹簧长度表选择正确的长度以获得最佳的清扫性能。
- 张紧装置: MST 弹簧张紧装置可自动调整张紧程度, 便于进行重新张紧调整。
- 要使清扫器安装更简单快速, 请参见“可选安装组件”(第 101 页)。

## FMS 二级清扫器 (带 C 型刀头)

输送带宽度		订购编号	产品代码	重量 LBS.
in.	mm			
18	450	FMS-18-SSTXD	92185	98.7
24	600	FMS-24-SSTXD	92186	111.2
30	750	FMS-30-SSTXD	92187	123.6
36	900	FMS-36-SSTXD	92188	136.1
42	1050	FMS-42-SSTXD	92189	148.6
48	1200	FMS-48-SSTXD	92190	161.1
54	1350	FMS-54-SSTXD	92191	173.5
60	1500	FMS-60-SSTXD	92192	186.0
72	1800	FMS-72-SSTXD	92193	211.0

订货至交货的时间: 1 个工作日

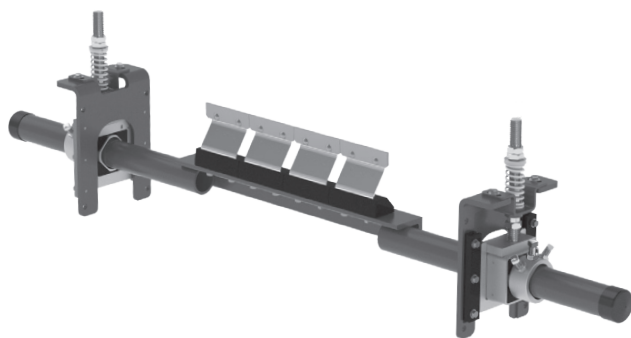

## FMS 二级清扫器 (带 V 型刀头)

输送带宽度		订购编号	产品代码	重量 LBS.
in.	mm			
18	450	FMS-18V-SSTXD	92194	98.7
24	600	FMS-24V-SSTXD	92195	111.2
30	750	FMS-30V-SSTXD	92196	123.6
36	900	FMS-36V-SSTXD	92197	136.1
42	1050	FMS-42V-SSTXD	92198	148.6
48	1200	FMS-48V-SSTXD	92199	161.1
54	1350	FMS-54V-SSTXD	92200	173.5
60	1500	FMS-60V-SSTXD	92201	186.0
72	1800	FMS-72V-SSTXD	92202	211.0

\*注意: V 型刀头仅适用于硫化输送带。

订货至交货的时间: 1 个工作日

## 可选 SST 下安装支架 (2)

订购编号	产品代码	重量 LBS.
SSTSMB	76071	34.3
SSTLMB	76072	43.5

订货至交货的时间: 1 个工作日



**76071**  
标准安装架组件  
• 适用于大多数的二级  
清扫器安装。

**76072**  
加长安装架组件  
• 用于需要超长支脚  
的安装。

## 刀头备件

订购编号	产品代码	重量 LBS.
ICT6	74535	0.7
RSA150	73628	1.3

订货至交货的时间: 1 个工作日

## 不同清扫器尺寸所需的刀头数量

in.	18	24	30	36	42	48	54	60	72
mm	450	600	750	900	1050	1200	1350	1500	1800
需要的 C 型刀头或 V 型刀头数量	3	4	5	6	7	8	9	10	12

## 产品说明:

- 建议用于中型输送机。
- 固定杆长度: 输送带宽度加 1350 mm (54")。对于更长的长度需求, 请参见“Mineline 安装附件 - 固定杆延长杆组件”(第 137 页)。
- 刀架可保持刮刀与输送带之间的接触, 并快速让通过的机械接头。
- C 型刀头适用于机械带扣或硫化输送带。V 型刀头仅适用于硫化输送带。
- 目检刮刀张力: 测量弹簧并查阅弹簧长度表选择正确的长度以获得最佳的清扫性能。
- 要使清扫器安装更简单快速, 请参见“可选安装组件”(第 99 页)。

## 固定杆长度规格\*

清扫器尺寸		刮刀宽度		固定杆长度		输送机最大跨度	
in.	mm	in.	mm	in.	mm	in.	mm
18	450	18	450	72	1800	62	1550
24	600	24	600	78	1950	68	1700
30	750	30	750	84	2100	74	1850
36	900	36	900	90	2250	80	2000
42	1050	42	1050	96	2400	86	2150
48	1200	48	1200	102	2550	92	2300
54	1350	54	1350	108	2700	98	2450
60	1500	60	1500	114	2850	104	2600
72	1800	72	1800	126	3150	116	2900
84	2100	84	2100	138	3450	128	3200
96	2400	96	2400	150	3750	140	3500

\*如果需要超长型固定杆，可使用固定杆延长杆组件 (#76024)，将长度延长 750 mm (30")。请参见第 7 页。  
固定杆直径 - 73 mm (2-7/8")

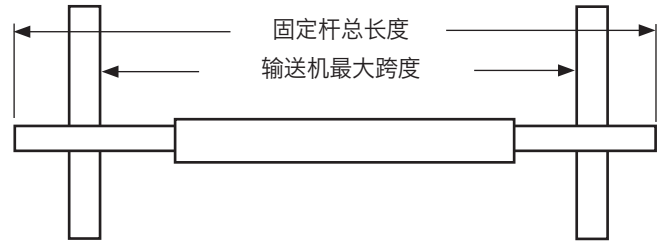

## 安装的间距准则

水平方向所需安装空间		垂直方向所需安装空间	
in.	mm	in.	mm
3-1/2	89	10	245

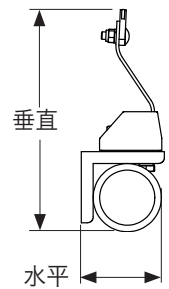

## MST 张紧装置弹簧长度表

刮刀宽度		2 个白色弹簧		2 个银色弹簧		2 个黑色弹簧	
in.	mm	in.	mm	in.	mm	in.	mm
18	450	2 7/8	73	3 1/2	89	3 1/2	89
24	600	2 5/8	67	3 3/8	86	3 1/2	89
30	750	2 3/8	60	3 1/4	83	3 3/8	86
36	900	2 1/8	54	3 1/8	79	3 1/4	83
42	1050	无	无	3	76	3 1/8	79
48	1200	无	无	2 7/8	73	3 1/8	79
54	1350	无	无	2 3/4	70	3	76
60	1500	无	无	2 3/4	70	2 7/8	73
72	1800	无	无	无	无	2 3/4	70

阴影部分表示首选的弹簧。按如下所示测量弹簧。

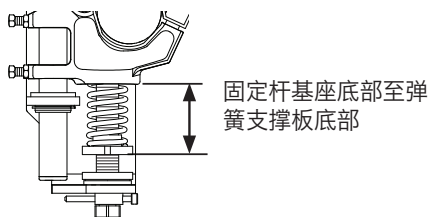

## SST XD 张紧装置弹簧长度表

刮刀宽度		白色弹簧		银色弹簧		黑色弹簧	
in.	mm	in.	mm	in.	mm	in.	mm
18	450	3 3/8	86	4	102	无	无
24	600	3 1/8	79	3 7/8	98	无	无
30	750	2 7/8	73	3 3/4	95	无	无
36	900	无	无	3 3/4	95	3 7/8	98
42	1050	无	无	3 5/8	92	3 3/4	95
48	1200	无	无	3 1/2	89	3 5/8	92
54	1350	无	无	3 3/8	86	3 5/8	92
60	1500	无	无	3 1/4	83	3 1/2	89
72	1800	无	无	无	无	3 3/8	86

阴影部分表示首选的弹簧。按如下所示测量弹簧。

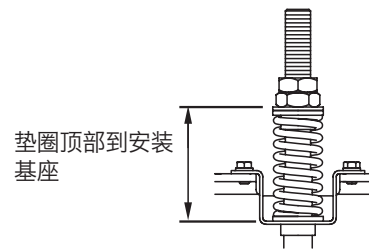

## 参数规格

- 输送带最大速度 ..... 1000 FPM (5 m/s)
- 额定温度 ..... -35 至 148° C (-30 至 300° F)
- 刮刀可用耐磨长度 ..... 9 mm (3/8")
- 刮刀材料 ..... C 型刀头: 耐冲击碳化钨材料 (适用于机械带扣)  
V 型刀头: 耐用的碳化钨材料 (仅适用于硫化输送带)
- 适用的输送带宽度 ..... 450 mm 到 1800 mm (18" 到 72")。可按客户要求提供其他尺寸。
- CEMA 清扫器分类 ..... 4 类

# 更换 备件清单

FMS  
二级清扫器  
(MST 张紧装置)

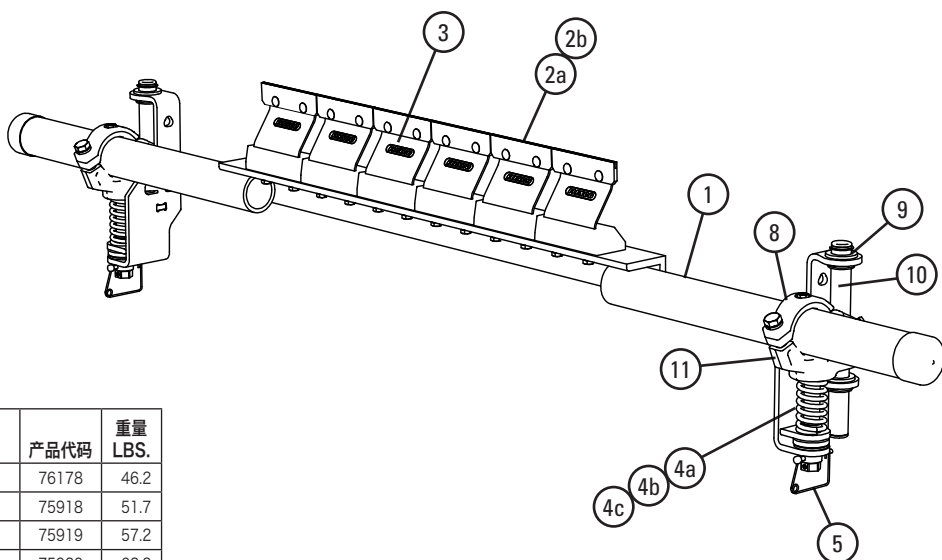

## 更换备件

编号	说明	订购编号	产品代码	重量 LBS.
1	450 mm (18") 固定杆	MHSP-18	76178	46.2
	600 mm (24") 固定杆	MHSP-24	75918	51.7
	750 mm (30") 固定杆	MHSP-30	75919	57.2
	900 mm (36") 固定杆	MHSP-36	75920	62.8
	1050 mm (42") 固定杆	MHSP-42	75921	68.3
	1200 mm (48") 固定杆	MHSP-48	75922	73.9
	1350 mm (54") 固定杆	MHSP-54	75923	79.4
	1500 mm (60") 固定杆	MHSP-60	75924	85.0
	1800 mm (72") 固定杆	MHSP-72	75925	96.1
2a	C 型刀头*	ICT6	74535	0.7
2b	V 型刀头* (仅适用于硫化输送带)	RSA150	73628	1.3
3	FMS 刀架组件*	FMSC	79699	4.2
4a	弹簧 - 白色 (1 个) 用于 450 - 750 mm (18 - 30") 输送带	STS-W	75846	0.5
4b	弹簧 - 银色 (1 个) 用于 900 - 1350 mm (36" - 54") 输送带	STS-S	75843	0.8
4c	弹簧 - 黑色 (1 个) 用于 1500 - 1800 mm (60 - 72") 输送带	STS-B	75844	1.0
5	MST 调节机构	MSTAM	79435	2.8
6	MST 安装架 LH (包括衬套)	MST-MBL	79436	5.7
7	MST 安装架 RH (包括衬套)	MST-MBR	79437	5.7
8	MST HD 夹具*	MSTCHD	79439	2.5
9	MST 衬套组件 (包含 4 个衬套)	MSTBK	79440	0.2
10	MST 导杆	MSTGT	79441	1.5
11	MST HD 固定杆基座*	MSTPMHD	79451	7.3
12	MST 下安装支架 (2)	MSTDB	79434	27.7
13	P SS 保护罩	PSSS	74773	0.5
-	MST HD 张紧装置, 带白色弹簧* (包含项目 6、7 各 1 个; 项目 4a、5、8、10 和 11 各 2 个)	MSTHD-W	79431	36.8
-	MST HD 张紧装置, 带银色弹簧* (包含项目 6、7 各 1 个; 项目 4b、5、8、10 和 11 各 2 个)	MSTHD-S	79432	37.5
-	MST HD 张紧装置, 带黑色弹簧* (包含项目 6、7 各 1 个; 项目 4c、5、8、10 和 11 各 2 个)	MSTHD-B	79433	38.1

\*包含金属构件  
订货至交货的时间: 1 个工作日

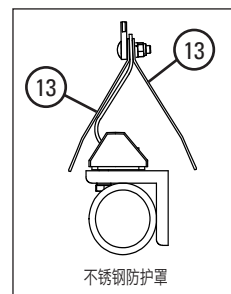
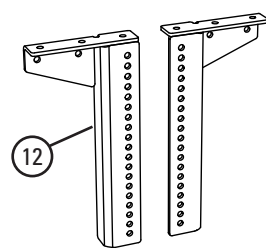
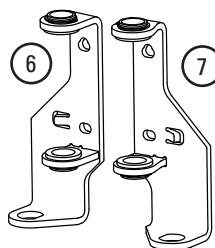

## MST 弹簧张紧装置选择表

清扫器尺寸	79431 MSTHD-W	79432 MSTHD-S	79433 MSTHD-B
FMS 450 - 750 mm (18 - 30")	X		
FMS 900 - 1350 mm (36 - 54")		X	
FMS 1500 - 1800 mm (60 - 72")			X

# 更换 备件清单

FMS  
二级清扫器  
(SST XD 张紧装置)

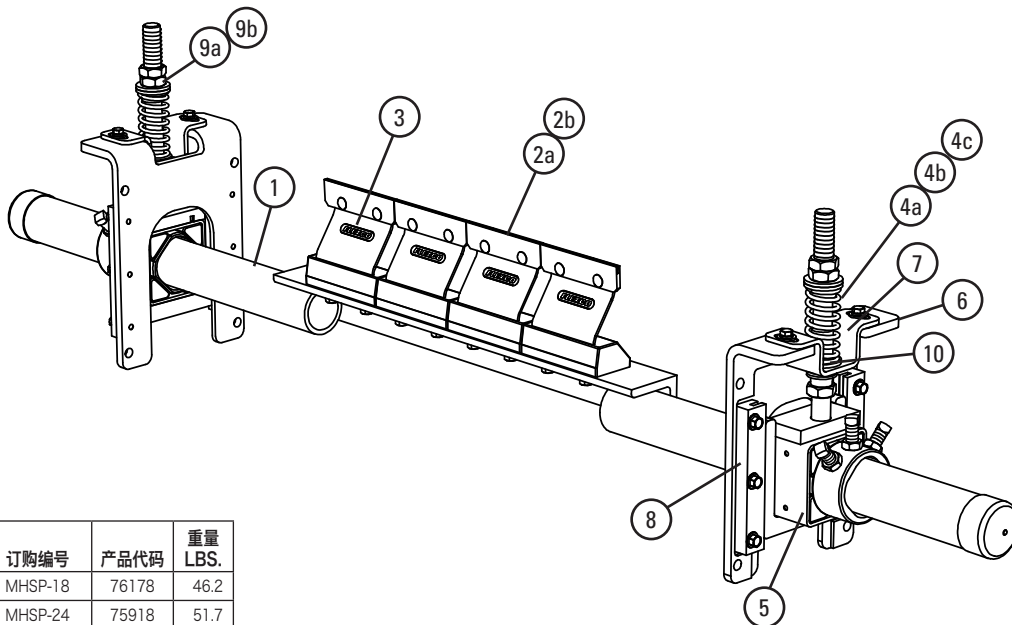
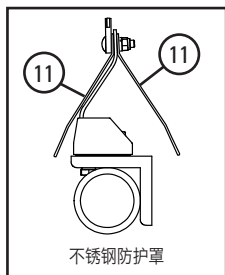

## 更换备件

编号	说明	订购编号	产品代码	重量 LBS.
1	450 mm (18") 固定杆	MHSP-18	76178	46.2
	600 mm (24") 固定杆	MHSP-24	75918	51.7
	750 mm (30") 固定杆	MHSP-30	75919	57.2
	900 mm (36") 固定杆	MHSP-36	75920	62.8
	1050 mm (42") 固定杆	MHSP-42	75921	68.3
	1200 mm (48") 固定杆	MHSP-48	75922	73.9
	1350 mm (54") 固定杆	MHSP-54	75923	79.4
	1500 mm (60") 固定杆	MHSP-60	75924	85.0
	1800 mm (72") 固定杆	MHSP-72	75925	96.1
2	C 型刀头*	ICT6	74535	0.7
2a	V 型刀头* (仅适用于硫化输送带)	RSA150	73628	1.3
3	FMS 刀架组件*	FMSC	79699	4.2
4a	弹簧 - 白色 (1 个) 用于 450 - 750 mm (18 - 30") 输送带	STS-W	75846	0.5
4b	弹簧 - 银色 (1 个) 用于 900 - 1200 mm (36 - 48") 输送带	STS-S	75843	0.8
4c	弹簧 - 黑色 (1 个) 用于 1350 - 2100 mm (54 - 84") 输送带	STS-B	75844	1.0
5	HD 扭杆底座* (1 个) (包含 HD 调节杆、螺母和套管) (衬套见 9 和 9a)	SSTHDP	77868	15.0
6	SST XD 安装底座组件* (包含 1 个安装底座、2 个滑动导轨、 顶部基架和底部衬套)	SSTXDMK	91412	10.2
7	SST 基架 (一对)	SSTHB	79582	3
8	滑动导轨组件* (包含 2 个滑动导轨)	STGK2	77867	1.1
9a	SST 衬套组件 - 白色/银色 (包含 2 个衬套)	SSTBK-W	76636	0.1
9b	SST 衬套组件 - 黑色 (包含 2 个衬套)	SSTBK-B	76637	0.1
10	SST 下部衬套组件 (一对)	SSTLTK	79493	0.2
11	P 型不锈钢防护罩	PSSS	74773	0.5
-	SST XD 弹簧张紧装置* - 白色 用于 450 - 750 mm (18 - 30") 输送带 (项目 4a、5、6 和 9a 各 2 个)	SSTXD-W	91408	60.6
-	SST XD 弹簧张紧装置* - 银色 用于 900 - 1200 mm (36 - 48") 输送带 (项目 4b、5、6 和 9a 各 2 个)	SSTXD-S	91409	61.4
-	SST XD 弹簧张紧装置* - 黑色 用于 1350 - 1800 mm (54 - 72") 输送带 (项目 4c、5、6 和 9b 各 2 个)	SSTXD-B	91410	62.0

\*包含金属构件  
订货至交货的时间: 1 个工作日

## 弹簧张紧装置选择表

清扫器尺寸	91408 SSTXD-W	91409 SSTXD-S	91410 SSTXD-B
FMS 450 - 750 mm (18 - 30")	X		
FMS 900 - 1200 mm (36 - 48")		X	
FMS 1350 - 1800 mm (54 - 72")			X

# 产品订购 信息

## MHS 重型二级清扫器 (聚氨酯刀架防护罩, SST XD 张紧装置)

### MHS HD 二级清扫器 (带 C 型刀头)

输送带宽度		订购编号	产品代码	重量 LBS.
in.	mm			
24	600	MHS-24RU	79738	125.8
30	750	MHS-30RU	79739	131.0
36	900	MHS-36RU	79740	141.8
42	1050	MHS-42RU	79741	152.5
48	1200	MHS-48RU	79742	163.3
54	1350	MHS-54RU	79743	174.0
60	1500	MHS-60RU	79744	184.8
72	1800	MHS-72RU	79745	211.9
84	2100	MHS-84RU	79746	247.2
96	2400	MHS-96RU	79747	282.5

订货至交货的时间: 1 个工作日

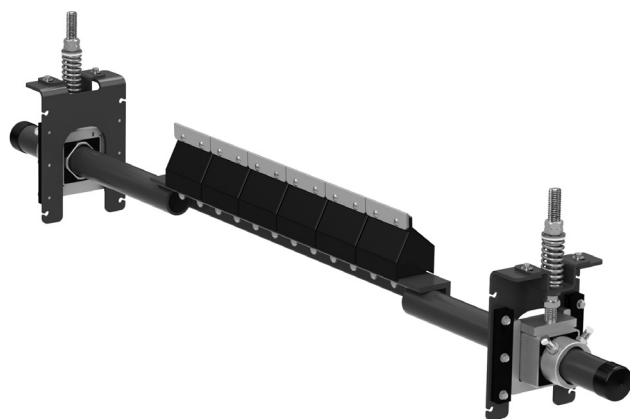

### MHS HD 二级清扫器 (带 V 型刀头\*)

输送带宽度		订购编号	产品代码	重量 LBS.
in.	mm			
18	450	MHS-18RUV	79748	120.6
24	600	MHS-24RUV	79749	125.8
30	750	MHS-30RUV	79750	131.0
36	900	MHS-36RUV	79751	141.8
42	1050	MHS-42RUV	79752	152.5
48	1200	MHS-48RUV	79753	163.3
54	1350	MHS-54RUV	79754	174.0
60	1500	MHS-60RUV	79755	184.8
72	1800	MHS-72RUV	79756	211.9
84	2100	MHS-84RUV	79757	247.3
96	2400	MHS-96RUV	79758	282.7

\*注意: V 型刀头仅适用于硫化输送带。  
订货至交货的时间: 1 个工作日

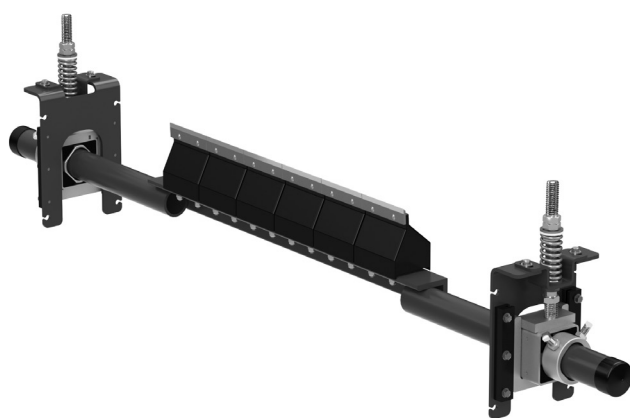

### 刀头备件

订购编号	产品代码	重量 LBS.
ICT6	74535	0.7
RSA150	73628	1.3

订货至交货的时间: 1 个工作日

### 刀架防护罩备件

订购编号	产品代码	重量 LBS.
UPFCC	79320	0.3

订货至交货的时间: 1 个工作日

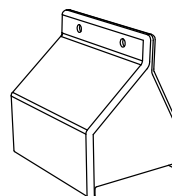

聚氨酯刀架防护罩

### 不同清扫器尺寸所需的刀头数量

in.	18	24	30	36	42	48	54	60	72	84	96
mm	450	600	750	900	1050	1200	1350	1500	1800	2100	2400
需要的 C 型刀头或 V 型刀头数量	3	4	5	6	7	8	9	10	12	14	16

### 产品说明:

- 重型设计可在最苛刻恶劣的输送系统中达到最高的清扫效率。
- 固定杆长度: 输送带宽度加 1350 mm (54")。对于更长的长度需求, 请参见“Mineline 安装附件 - 固定杆延长杆组件”(第 143 页)。
- 已获专利的 PowerFlex™ 刀架可保持刮刀与输送带之间的接触, 并快速让通过的机械接头。
- C 型刀头适用于机械带扣或硫化输送带。V 型刀头仅适用于硫化输送带。
- 目检刮刀张力: 测量弹簧并查阅安装基座上的弹簧长度表选择正确的长度以获得最佳的清扫性能。
- 张紧装置: SST XD 弹簧张紧装置可自动调整张紧程度, 便于进行重新张紧调整。
- 要使清扫器安装更简单快速, 请参见“可选安装组件”(第 143 页)。

## MHS HD 二级清扫器 (带 C 型刀头)

输送带宽度		订购编号	产品代码	重量 LBS.
in.	mm			
24	600	MHS-24	75910	124.6
30	750	MHS-30	75911	129.5
36	900	MHS-36	75912	140.0
42	1050	MHS-42	75913	150.4
48	1200	MHS-48	75914	160.9
54	1350	MHS-54	75915	171.3
60	1500	MHS-60	75916	181.8
72	1800	MHS-72	75917	208.3
84	2100	MHS-84	76803	243.0
96	2400	MHS-96	79043	277.7

订货至交货的时间: 1 个工作日

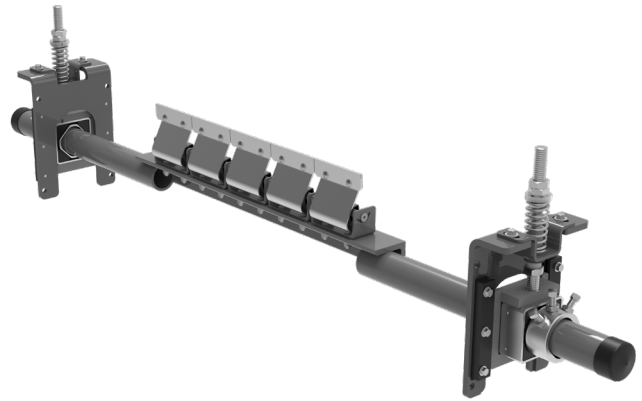

## MHS HD 二级清扫器 (带 V 型刀头\*)

输送带宽度		订购编号	产品代码	重量 LBS.
in.	mm			
18	450	MHS-18V	76169	119.7
24	600	MHS-24V	76170	124.6
30	750	MHS-30V	76171	129.5
36	900	MHS-36V	76172	140.0
42	1050	MHS-42V	76173	150.4
48	1200	MHS-48V	76174	160.9
54	1350	MHS-54V	76175	171.3
60	1500	MHS-60V	76176	181.8
72	1800	MHS-72V	76177	208.3
84	2100	MHS-84V	76804	243.1
96	2400	MHS-96V	79044	277.9

\*注意: V 型刀头仅适用于硫化输送带。

订货至交货的时间: 1 个工作日

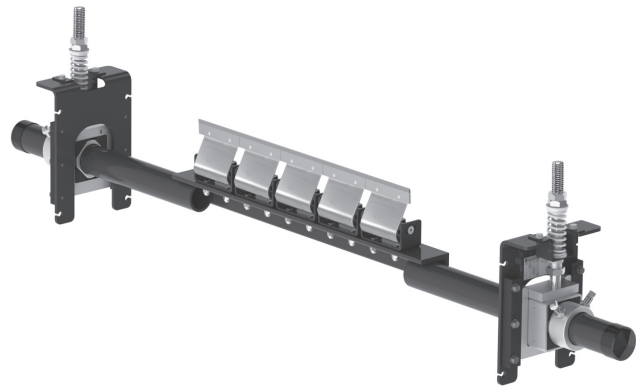

## 刀头备件

订购编号	产品代码	重量 LBS.
ICT6	74535	0.7
RSA150	73628	1.3

订货至交货的时间: 1 个工作日

## 可选安装组件

说明	订购编号	产品代码	重量 LBS.
标准安装架组件*	SSTSMB	76071	34.3
加长安装架组件*	SSTLMB	76072	43.5
可选顶角组件*	SSTOTA	76073	10.5

\*包含金属构件

订货至交货的时间: 1 个工作日

## 不同清扫器尺寸所需的刀头数量

in.	18	24	30	36	42	48	54	60	72	84	96
mm	450	600	750	900	1050	1200	1350	1500	1800	2100	2400
需要的 C 型刀头或 V 型刀头数量	3	4	5	6	7	8	9	10	12	14	16

## 产品说明:

- 重型设计可在最苛刻恶劣的输送系统中达到最高的清扫效率。
- 固定杆长度: 输送带宽度加 1350 mm (54")。对于更长的长度需求, 请参见“Mineline 安装附件 - 固定杆延长杆组件”(第 143 页)。
- 已获专利的 PowerFlex™ 刀架可保持刮刀与输送带之间的接触, 并快速让过通过的机械接头。
- C 型刀头适用于机械带扣或硫化输送带。V 型刀头仅适用于硫化输送带。
- 目检刮刀张力: 测量弹簧并查阅安装基座上的弹簧长度表选择正确的清扫性能。
- 张紧装置: SST XD 弹簧张紧装置可自动调整张紧程度, 便于进行重新张紧调整。
- 要使清扫器安装更简单快速, 请参见“可选安装组件”(第 143 页)。



# 产品订购 信息

## MHS 重型二级清扫器 (MST 张紧装置)

### MHS HD 二级清扫器 (带 V 型刀头\*)

输送带宽度		订购编号	产品代码	重量 LBS.
in.	mm			
18	450	MHS-18V-MST	79442	105.1
24	600	MHS-24V-MST	79443	115.1
30	750	MHS-30V-MST	79444	125.0
36	900	MHS-36V-MST	79445	135.5
42	1050	MHS-42V-MST	79446	145.4
48	1200	MHS-48V-MST	79447	155.3
54	1350	MHS-54V-MST	79448	169.4
60	1500	MHS-60V-MST	79449	180.4
72	1800	MHS-72V-MST	79450	201.1

订货至交货的时间: 1 个工作日



### MHS HD 可逆型 (带 V 型刀头\*)

输送带宽度		订购编号	产品代码	重量 LBS.
in.	mm			
18	450	MHS-18RMV	79624	105.9
24	600	MHS-24RMV	79625	116.2
30	750	MHS-30RMV	79626	126.4
36	900	MHS-36RMV	79627	137.2
42	1050	MHS-42RMV	79628	147.4
48	1200	MHS-48RMV	79629	157.5
54	1350	MHS-54RMV	79630	171.9
60	1500	MHS-60RMV	79631	183.2
72	1800	MHS-72RMV	79632	204.5

\*注意: V 型刀头仅适用于硫化输送带。  
订货至交货的时间: 1 个工作日

### 可选 MST 下安装支架 (2)

订购编号	产品代码	重量 LBS.
MSTDB	79434	27.7

订货至交货的时间: 1 个工作日

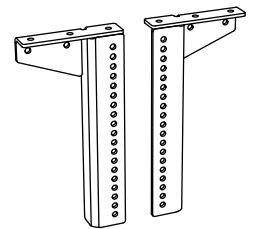

### 刀头备件

订购编号	产品代码	重量 LBS.
RSA150	73628	1.3

订货至交货的时间: 1 个工作日

### 不同清扫器尺寸所需的刀头数量

in.	18	24	30	36	42	48	54	60	72
mm	450	600	750	900	1050	1200	1350	1500	1800
需要的 C 型刀头或 V 型刀头数量	3	4	5	6	7	8	9	10	12

### 产品说明:

- 重型设计可在最苛刻恶劣的输送系统中达到最高的清扫效率。
- 固定杆长度: 输送带宽度加 1350 mm (54")。对于更长的长度需求, 请参见“Mineline 安装附件 - 固定杆延长杆组件”(第 143 页)。
- 已获专利的 PowerFlex™ 刀架可保持刮刀与输送带之间的接触, 并快速让过通过的机械接头。
- V 型刀头仅适用于硫化输送带。
- 目检刮刀张力: 测量弹簧并查阅安装基座上的弹簧长度表选择正确的长度以获得最佳的清扫性能。
- 张紧装置: MST 弹簧张紧装置可自动调整张紧程度, 便于进行重新张紧调整。
- 要使清扫器安装更简单快速, 请参见第 143 页的“可选安装组件”。

# 产品订购 信息

## MHS 可逆型 重型二级清扫器

### MHS HD 可逆型二级清扫器 (带 C 型刀头)

输送带宽度		订购编号	产品代码	重量 LBS.
in.	mm			
24	600	MHS-24R	76613	128.2
30	750	MHS-30R	76614	134.0
36	900	MHS-36R	76615	145.4
42	1050	MHS-42R	76616	156.7
48	1200	MHS-48R	76617	168.1
54	1350	MHS-54R	76618	179.4
60	1500	MHS-60R	76619	190.8
72	1800	MHS-72R	76620	219.1
84	2100	MHS-84R	76621	247.4
96	2400	MHS-96R	79045	275.7

订货至交货的时间: 1 个工作日

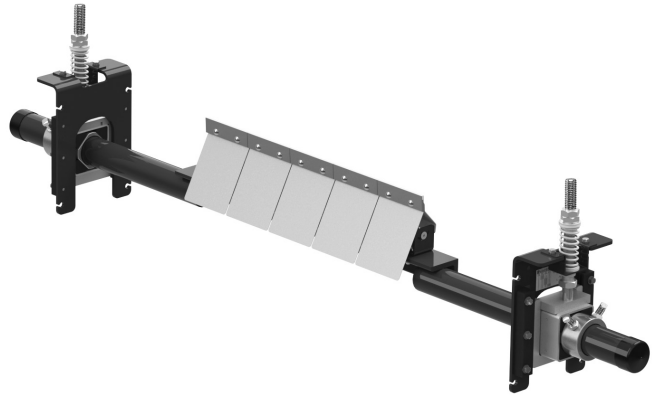

### MHS HD 可逆型二级清扫器 (带 V 型刀头\*)

输送带宽度		订购编号	产品代码	重量 LBS.
in.	mm			
18	450	MHS-18RV	76646	122.4
24	600	MHS-24RV	76647	128.2
30	750	MHS-30RV	76648	134.0
36	900	MHS-36RV	76649	145.4
42	1050	MHS-42RV	76650	156.7
48	1200	MHS-48RV	76651	168.1
54	1350	MHS-54RV	76652	179.4
60	1500	MHS-60RV	76653	190.8
72	1800	MHS-72RV	76654	219.1
84	2100	MHS-84RV	76805	255.6
96	2400	MHS-96RV	79046	292.1

\*注意: V 型刀头仅适用于硫化输送带。  
订货至交货的时间: 1 个工作日



### 刀头备件

订购编号	产品代码	重量 LBS.
ICT6	74535	0.7
RSA150	73628	1.3

订货至交货的时间: 1 个工作日

### 防护罩备件

说明	订购编号	产品代码	重量 LBS.
P 型不锈钢防护罩	PSSS	74773	0.5
PowerFlex™ 可逆防护罩	PFRS	76622	0.4

订货至交货的时间: 1 个工作日

### 不同清扫器尺寸所需的刀头数量

in.	18	24	30	36	42	48	54	60	72	84	96
mm	450	600	750	900	1050	1200	1350	1500	1800	2100	2400
需要的 V 型刀头数量	3	4	5	6	7	8	9	10	12	14	16

### 产品说明:

- 适用于输送带可双向运行的应用的清扫器。

## SS MHS HD 二级清扫器 (带 C 型刀头)

输送带宽度		订购编号	产品代码	重量 LBS.
in.	mm			
24	600	MHS-24-S/S	77601	124.6
30	750	MHS-30-S/S	77602	129.5
36	900	MHS-36-S/S	77603	140.0
42	1050	MHS-42-S/S	77604	150.4
48	1200	MHS-48-S/S	77605	160.9
54	1350	MHS-54-S/S	77606	171.3
60	1500	MHS-60-S/S	77607	181.8
72	1800	MHS-72-S/S	77608	208.3
84	2100	MHS-84-S/S	77609	243.0
96	2400	MHS-96-S/S	79048	277.7

订货至交货的时间: 3 周

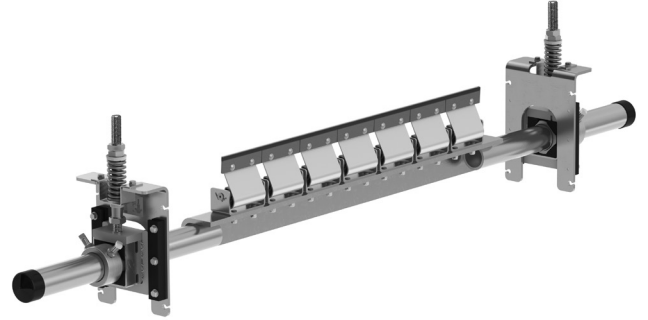
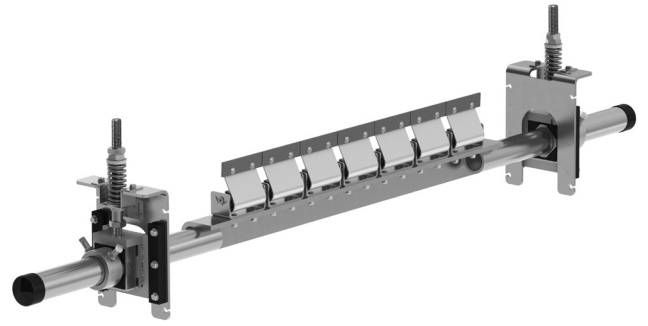

## SS MHS HD 二级清扫器 (带 V 型刀头\*)

输送带宽度		订购编号	产品代码	重量 LBS.
in.	mm			
24	600	MHS-24V-S/S	77610	119.7
30	750	MHS-30V-S/S	77611	124.6
36	900	MHS-36V-S/S	77612	129.5
42	1050	MHS-42V-S/S	77613	140.0
48	1200	MHS-48V-S/S	77614	150.4
54	1350	MHS-54V-S/S	77615	160.9
60	1500	MHS-60V-S/S	77616	171.3
72	1800	MHS-72V-S/S	77617	181.8
84	2100	MHS-84V-S/S	77618	208.3
96	2400	MHS-96V-S/S	79049	243.1

\*注意: V 型刀头仅适用于硫化输送带。

订货至交货的时间: 3 周

关于每个清扫器的备用刀头和刀头数量, 请见第 104 页

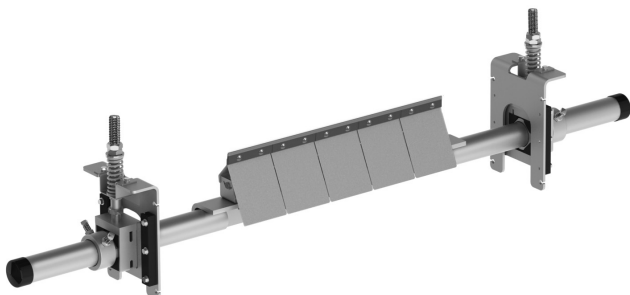
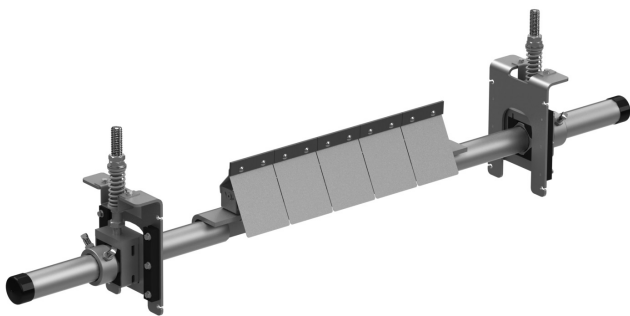

## SS MHS HD 可逆型二级清扫器 (带 C 型刀头)

输送带宽度		订购编号	产品代码	重量 LBS.
in.	mm			
24	600	MHS-24R-S/S	77640	128.2
30	750	MHS-30R-S/S	77641	134.0
36	900	MHS-36R-S/S	77642	145.4
42	1050	MHS-42R-S/S	77643	156.7
48	1200	MHS-48R-S/S	77644	168.1
54	1350	MHS-54R-S/S	77645	179.4
60	1500	MHS-60R-S/S	77646	190.8
72	1800	MHS-72R-S/S	77647	219.1
84	2100	MHS-84R-S/S	77648	247.4
96	2400	MHS-96R-S/S	79050	275.7

订货至交货的时间: 3 周

## SS MHS HD 可逆型二级清扫器 (带 V 型刀头\*)

输送带宽度		订购编号	产品代码	重量 LBS.
in.	mm			
24	600	MHS-24RV-S/S	77649	122.4
30	750	MHS-30RV-S/S	77650	128.2
36	900	MHS-36RV-S/S	77651	134.0
42	1050	MHS-42RV-S/S	77652	145.4
48	1200	MHS-48RV-S/S	77653	156.7
54	1350	MHS-54RV-S/S	77654	168.1
60	1500	MHS-60RV-S/S	77655	179.4
72	1800	MHS-72RV-S/S	77656	190.8
84	2100	MHS-84RV-S/S	77657	219.1
96	2400	MHS-96RV-S/S	79051	255.6

\*注意: V 型刀头仅适用于硫化输送带。

订货至交货的时间: 3 周

# 参数规格 和指导

## 固定杆长度规格\*

清扫器尺寸		刮刀宽度		固定杆长度		输送机最大跨度	
in.	mm	in.	mm	in.	mm	in.	mm
18	450	18	450	72	1800	62	1550
24	600	24	600	78	1950	68	1700
30	750	30	750	84	2100	74	1850
36	900	36	900	90	2250	80	2000
42	1050	42	1050	96	2400	86	2150
48	1200	48	1200	102	2550	92	2300
54	1350	54	1350	108	2700	98	2450
60	1500	60	1500	114	2850	104	2600
72	1800	72	1800	126	3150	116	2900
84	2100	84	2100	138	3450	128	3200
96	2400	96	2400	150	3750	140	3500

\*如果需要超长型固定杆，可使用固定杆延长杆组件 (#76024)，将长度延长 750 mm (30")。请参见第 155 页。  
固定杆直径 - 73 mm (2-7/8")

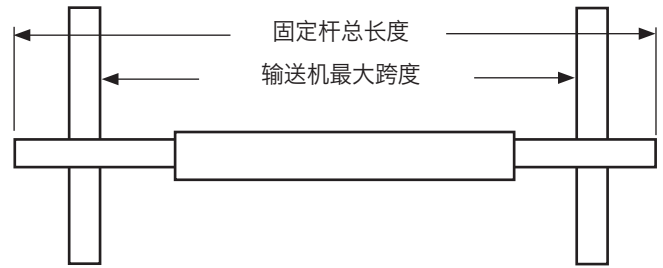

## 安装空间要求

水平方向所需安装空间		垂直方向所需安装空间	
in.	mm	in.	mm
4	100	10	245

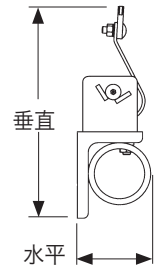

## SST XD 张紧装置弹簧长度表

刮刀宽度		白色弹簧		银色弹簧		黑色弹簧		金色弹簧	
in.	mm	in.	mm	in.	mm	in.	mm	in.	mm
18	450	3 3/8	86	4	102	无	无	无	无
24	600	3 1/8	79	3 7/8	98	无	无	无	无
30	750	2 7/8	73	3 3/4	95	无	无	无	无
36	900	无	无	3 3/4	95	3 7/8	98	无	无
42	1050	无	无	3 5/8	92	3 3/4	95	无	无
48	1200	无	无	3 1/2	89	3 5/8	92	无	无
54	1350	无	无	3 3/8	86	3 5/8	92	3 3/4	95
60	1500	无	无	3 1/4	83	3 1/2	89	3 3/4	95
72	1800	无	无	无	无	3 3/8	86	3 5/8	92
84	2100	无	无	无	无	3 1/8	79	3 1/2	89
96	2400	无	无	无	无	无	无	3 1/2	89

阴影部分表示首选的弹簧。按如下所示测量弹簧。

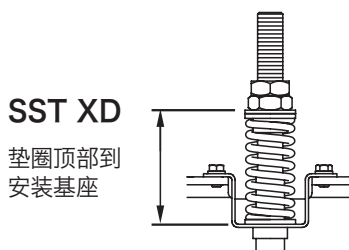

## MST 张紧装置弹簧长度表

刮刀宽度		2 个白色弹簧		2 个银色弹簧		2 个黑色弹簧	
in.	mm	in.	mm	in.	mm	in.	mm
18	450	2 7/8	73	3 3/8	86	3 1/2	89
24	600	2 5/8	67	3 3/8	86	3 3/8	86
30	750	2 3/8	60	3 1/4	83	3 3/8	86
36	900	2 1/8	54	3 1/8	79	3 1/4	83
42	1050	1 7/8	48	3	76	3 1/8	79
48	1200	无	无	2 7/8	73	3 1/8	79
54	1350	无	无	2 7/8	73	3	76
60	1500	无	无	2 3/4	70	2 7/8	73
72	1800	无	无	2 1/2	64	2 3/4	70

阴影部分表示首选的弹簧。按如下所示测量弹簧。

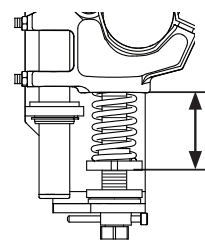

## 参数规格:

- 输送带最大速度.....SST XD 张紧装置 - 6 M/sec (1200 FPM)
- 输送带最大速度.....MST 张紧装置 - 5 M/sec (1000 FPM)
- 额定温度.....-35 到 82° C (-30 到 180° F)
- 刮刀可用耐磨长度.....9 mm (3/8")
- 刮刀材料.....C 型刀头: 耐冲击碳化钨材料 (适用于机械带扣)  
V 型刀头: 耐用的碳化钨材料 (仅适用于硫化输送带)
- 适用的输送带宽度.....SST XD 张紧装置 - 450 到 2400 mm (18 到 96")。可按客户要求提供其他尺寸。
- 适用的输送带宽度.....MST 张紧装置 - 450 到 1800 mm (18 到 72")。可按客户要求提供其他尺寸。
- CEMA 清扫器分类.....5 类

# 更换 备件清单

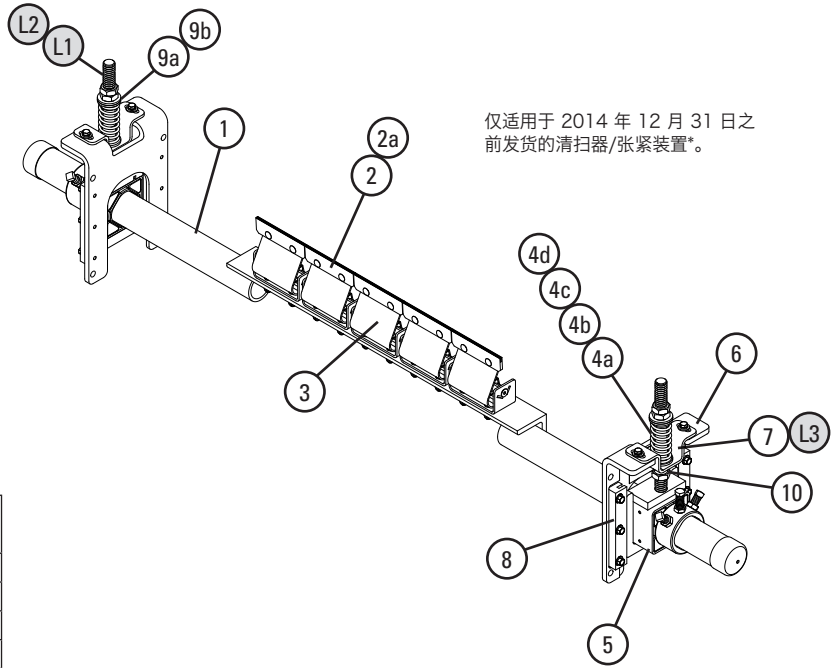
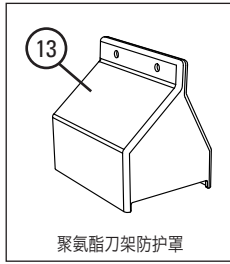
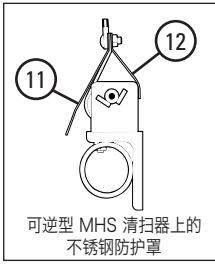

仅适用于 2014 年 12 月 31 日之  
前发货的清扫器/张紧装置\*。

## 更换备件

编号	说明	订购编号	产品代码	重量 LBS.
1	450 mm (18") 固定杆	MHSP-18	76178	46.2
	600 mm (24") 固定杆	MHSP-24	75918	51.7
	750 mm (30") 固定杆	MHSP-30	75919	57.2
	900 mm (36") 固定杆	MHSP-36	75920	62.8
	1050 mm (42") 固定杆	MHSP-42	75921	68.3
	1200 mm (48") 固定杆	MHSP-48	75922	73.9
	1350 mm (54") 固定杆	MHSP-54	75923	79.4
	1500 mm (60") 固定杆	MHSP-60	75924	85.0
	1800 mm (72") 固定杆	MHSP-72	75925	96.1
	2100 mm (84") 固定杆	MHSP-84	76814	112.1
2400 mm (96") 固定杆	MHSP-96	79052	128.1	
2	C 型刀头*	ICT6	74535	0.7
2a	V 型刀头* (仅适用于硫化输送带)	RSA150	73628	1.3
3	PowerFlex™ 刀架* (全套)	PFC	75927	4.2
3a	PowerFlex 刀架*SS (全套)	PFC-SS	76560	4.2
4a	弹簧 - 白色 (1 个)	STS-W	75846	0.5
4b	弹簧 - 银色 (1 个)	STS-S	75843	0.8
4c	弹簧 - 黑色 (1 个)	STS-B	75844	1.0
4d	张紧弹簧 - 金色 (1 个)	STS-G	78142	1.3
5	HD 扭杆基座* (1 个) (包含 HD 调节杆、螺母和套筒) (有关衬套, 请参见 9 和 9a)	SSTHDP	77868	15.0
6	SST XD 安装基座组件* (包含 1 个安装基座、2 个滑动导轨、 顶部基架和底部衬套)	SSTXDMK	91412	10.2
7	SST 基架 (一对)	SSTHB	79582	3.5
8	滑动导轨组件* (包含 2 个滑动导轨)	STGK2	77867	1.1
9a	SST 衬套组件 - 白色/银色 (包含 2 个衬套)	SSTBK-W	76636	0.1
9b	SST 衬套组件 - 黑色/金色 (包含 2 个衬套)	SSTBK-B	76637	0.1
10	SST 下部衬套组件 (一对)	SSTLBK	79493	0.1
11	P 型不锈钢防护罩	PSSS	74773	0.5
12	PowerFlex™ 可逆防护罩	PFRS	76622	0.4
13	聚氨酯刀架防护罩	UPFCC	79320	0.3
14	止动螺母组件 SST	JNK-C	79893	0.3
	SST XD 弹簧张紧装置* - 白色 (项目 4a、5、6 和 9a 各 2 个)	SSTXD-W	91408	60.6
	SST XD 弹簧张紧装置* - 银色 (项目 4b、5、6 和 9a 各 2 个)	SSTXD-S	91409	61.4
	SST XD 弹簧张紧装置* - 黑色 (项目 4c、5、6 和 9b 各 2 个)	SSTXD-B	91410	62.0
	SST XD 弹簧张紧装置* - 金色 (项目 4d、5、6 和 9b 各 2 个)	SSTXD-G	91411	62.6

\*包含金属构件  
订货至交货的时间: 1 个工作日

## 旧有更换备件, 适用于 2014 年 12 月 31 日之前发货的张紧装置\*

编号	说明	订购编号	产品代码	重量 LBS.
L1	调节杆组件* (包括 1 根杆、2 个螺母、1 个衬套和、 1 个垫圈) 用于 600 - 1500 mm (24 - 60") 输送带	STAK	75847	2.9
L2	HD 调节杆组件* (包括 1 根杆、2 个螺母、1 个 HD 衬套和、 1 个垫圈) 用于 1800 - 2400 mm (72 - 96") 输送带	STAKHD	75892	3.0
L3	旧有 SST 槽型钢组件	SSTHK	79070	1.5
-	SST 张紧装置衬套更新组件 (包含 2 个下部衬套、2 个套管和 2 个螺母)	SST-BUK	76943	0.3

\*通过查看螺纹杆来确认是否需要旧有部件。如果有标准螺纹, 则使用旧有部件。  
如果有平螺纹/梯形螺纹, 则从常规的更换备件中选择。



标准型  
螺纹外形



梯形  
螺纹外形

## 弹簧张紧装置选择表

清扫器尺寸	91408 SSTXD-W	91409 SSTXD-S	91410 SSTXD-B	91411 SSTXD-G
MHS 450 - 750 mm (18 - 30")	X			
MHS 900 - 1200 mm (36 - 48")		X		
MHS 1350 - 2100 mm (54 - 84")			X	
MHS 2400 mm (96")				X

# 更换 备件清单

MHS  
可选的 MST 张紧装置

## MST 张紧装置更换备件

编号	说明	订购编号	产品代码	重量 LBS.
13a	弹簧 - 白色 (1 个) 用于 450 - 750 mm (18 - 30") 输送带	STS-W	75846	0.5
13b	弹簧 - 银色 (1 个) 用于 900 - 1350 mm (36 - 54") 输送带	STS-S	75843	0.8
13c	弹簧 - 黑色 (1 个) 用于 1500 - 1800 mm (60 - 72") 输送带	STS-B	75844	1.0
14	MST 调节机构	MSTAM	79435	2.8
15	MST 安装架 LH (包括衬套)	MST-MBL	79436	5.7
16	MST 安装架 RH (包括衬套)	MST-MBR	79437	5.7
17	MST HD 夹具*	MSTCHD	79439	2.5
18	MST 衬套组件 (包含 4 个衬套)	MSTBK	79440	0.2
19	MST 导杆	MSTGT	79441	1.5
20	MST HD 固定杆底座*	MSTPMHD	79451	7.3
21	MST 下安装支架 (2)	MSTDB	79434	27.7
-	MST HD 张紧装置, 带白色弹簧* (项目 15、16、18 各 1 个; 项目 13a、14、17、19、20 各 2 个)	MSTHD-W	79431	36.8
-	MST HD 张紧装置, 带银色弹簧* (项目 15、16、18 各 1 个; 项目 13b、14、17、19、20 各 2 个)	MSTHD-S	79432	37.5
-	MST HD 张紧装置, 带黑色弹簧* (项目 15、16、18 各 1 个; 项目 13c、14、17、19、20 各 2 个)	MSTHD-B	79433	38.1

\*包含金属构件  
订货至交货的时间: 1 个工作日

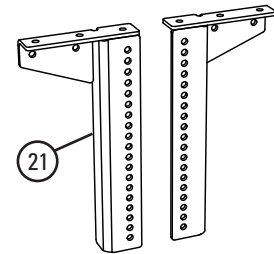
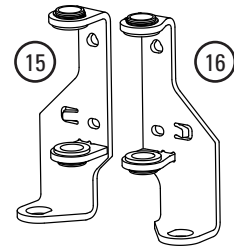
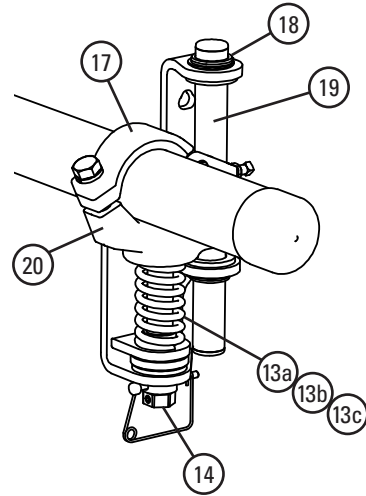

## MST 弹簧张紧装置选择表

清扫器尺寸	79431 MSTHD-W	79432 MSTHD-S	79433 MSTHD-B
MHS 450 - 750 mm (18 - 30")	X		
MHS 900 - 1350 mm (36 - 54")		X	
MHS 1500 - 1800 mm (60 - 72")			X

# 更换 备件清单

# 不锈钢 MHS 重型二级清扫器

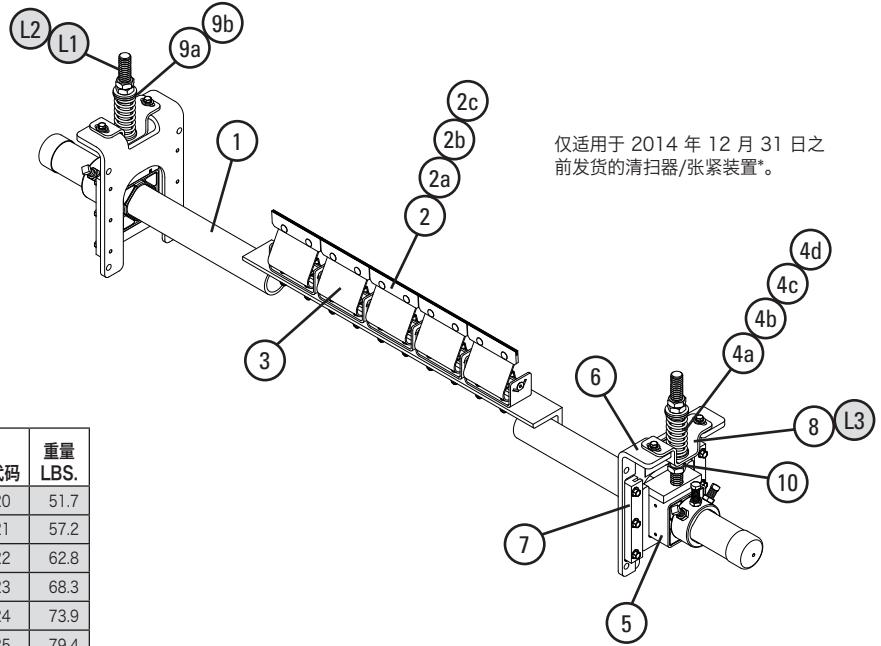
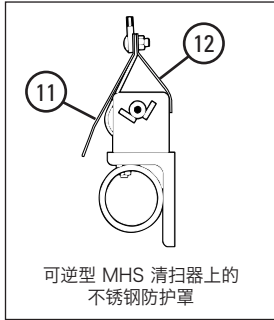

仅适用于 2014 年 12 月 31 日之  
前发货的清扫器/张紧装置\*。

## 更换备件

编号	说明	订购编号	产品代码	重量 LBS.
1	600 mm (24") SS 固定杆	MHSP24-S/S	77620	51.7
	750 mm (30") SS 固定杆	MHSP30-S/S	77621	57.2
	900 mm (36") SS 固定杆	MHSP36-S/S	77622	62.8
	1050 mm (42") SS 固定杆	MHSP42-S/S	77623	68.3
	1200 mm (48") SS 固定杆	MHSP48-S/S	77624	73.9
	1350 mm (54") SS 固定杆	MHSP54-S/S	77625	79.4
	1500 mm (60") SS 固定杆	MHSP60-S/S	77626	85.0
	1800 mm (72") SS 固定杆	MHSP72-S/S	77627	96.1
	2100 mm (84") SS 固定杆	MHSP84-S/S	77628	112.1
2400 mm (96") SS 固定杆	MHSP96-S/S	79053	128.1	
2	C 型刀头*	ICT6	74535	0.7
2a	S/S C 型刀头	ICT6-S/S	78700	0.7
2b	V 型刀头* (仅适用于硫化输送带)	RSA150	73628	1.3
2c	SS V 型刀头* (仅适用于硫化输送带)	RVT6-S/S	76205	1.3
3	PowerFlex 刀架* (全套)	PFC-SS	76560	4.2
4a	弹簧 - 白色 (1 个) 用于 450 - 750 mm (18 - 30") 输送带	STS-W-S/S	77630	0.5
4b	弹簧 - 银色 (1 个) 用于 900 - 1200 mm (36 - 48") 输送带	STS-S-S/S	77631	0.8
4c	弹簧 - 黑色 (1 个) 用于 1350 - 2100 mm (54 - 84") 输送带	STS-B-S/S	77632	1.0
4d	张紧弹簧 - 金色 (1 个) 用于 2400 mm (96") 输送带	STS-G-S/S	79057	1.3
5	SS HD 扭杆安装组件* (1 个) (包括调节杆、3 个螺母和套筒) (有关衬套, 请参见 9 和 9a)	STHDP2-S/S	77633	15.0
6	SS 安装底座组件* (包含 1 个安装底座、2 个滑动导轨、 顶部基架和底部衬套)	STHDMK2-S/S	77634	10.2
7	SS 底座安装组件* (包含 2 个滑动导轨)	STGK2-S/S	77635	-
8	SST 基架 S/S (一对)	SSTHB-S/S	79586	3.0
9a	SST 衬套组件 - 白色/银色 (包含 2 个衬套)	SSTBK-W	76636	0.1
9b	SST 衬套组件 - 黑色/金色 (包含 2 个衬套)	SSTBK-B	76637	0.1
10	SST 下部衬套组件 (一对)	SSTLBK	79493	0.2
11	P 型不锈钢防护罩	PSSS	74773	0.5
12	PowerFlex™ 可逆防护罩	PFRS	76622	0.4
-	SS 弹簧张紧装置* - 白色 用于 450 - 750 mm (18 - 30") 输送带 (项目 4a、5、6 和 9a 各 2 个)	SST2HD-W-S/S	77637	60.6
-	SS 弹簧张紧装置* - 银色 用于 900 - 1200 mm (36 - 48") 输送带 (项目 4b、5、6 和 9a 各 2 个)	SST2HD-S-S/S	77638	61.4
-	SS 弹簧张紧装置* - 黑色 用于 1350 - 2100 mm (54 - 84") 输送带 (项目 4c、5、6 和 9b 各 2 个)	SST2HD-B-S/S	77639	62.0
-	SS 弹簧张紧装置* - 金色 用于 2400 mm (96") 输送带 (项目 4d、5、6 和 9b 各 2 个)	SST2HD-G-S/S	79042	62.6

\*包含金属构件

订货至交货的时间: 1 个工作日

阴影部分的产品可定做。  
订货至交货的时间: 3 周

## 旧有更换备件, 适用于 2014 年 12 月 31 日之前发货的张紧装置\*

编号	说明	订购编号	产品代码	重量 LBS.
L1	调节杆组件* (包括 1 根杆、2 个螺母、1 个衬套和、 1 个垫圈) 用于 450 - 1500 mm (18 - 60") 输送带	STAK	75847	2.9
L2	HD 调节杆组件* (包括 1 根杆、2 个螺母、1 个 HD 衬套和、 1 个垫圈) 用于 1800 - 2400 mm (72 - 96") 输送带	STAKHD	75892	3.0
L3	SST 槽型钢组件 S/S	SSTHK-S/S	79071	1.5
-	SS 衬套更新组件 (下部衬套、套管和螺母各 2 个)	SST-BUK-S/S	77636	0.3

\*通过查看螺纹杆来确认是否需要旧有部件。如果有标准螺纹, 则使用旧有部件。  
如果有平螺纹/梯形螺纹, 则从常规的更换备件中选择。



## 弹簧张紧装置选择表

清扫器尺寸	77637 SSTHD- W-S/S	77638 SSTHD- S-S/S	77639 SSTHD- B-S/S	79042 SST2HD- G-S/S
MHS S/S 450 - 750 mm (18 - 30")	X			
MHS S/S 900 - 1200 mm (36 - 48")		X		
MHS S/S 1350 - 2100 mm (54 - 84")			X	
MHS S/S 2400 mm (96")				X

# 产品订购 信息

## P-Type® ESAC 二级清扫器

带增强型 Service Advantage Cartridge

### P-Type ESAC 二级清扫器 (带 C 型刀头)

输送带宽度		订购编号	产品代码	重量 LBS.
in.	mm			
24	600	PC24-ESAC	77955	137.4
30	750	PC30-ESAC	77956	150.8
36	900	PC36-ESAC	77957	164.0
42	1050	PC42-ESAC	77958	177.3
48	1200	PC48-ESAC	77959	190.5
54	1350	PC54-ESAC	77960	203.9
60	1500	PC60-ESAC	77961	217.2
72	1800	PC72-ESAC	77962	243.8
60	1500	PC60-2ESAC	77963	303.7
72	1800	PC72-2ESAC	77964	330.8
84	2100	PC84-2ESAC	77965	358.2
96	2400	PC96-2ESAC	77966	385.2
120	3000	PC120-2ESAC	77967	443.8

订货至交货的时间: 1 个工作日

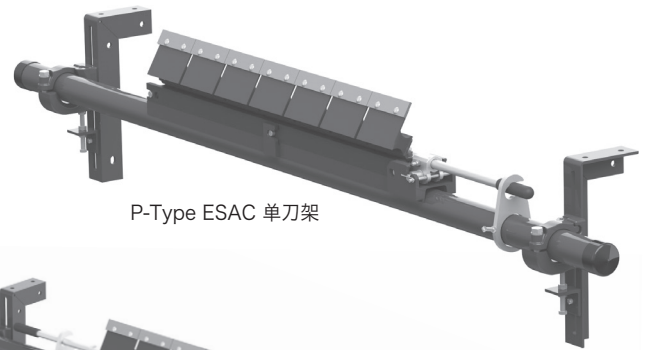

P-Type ESAC 单刀架

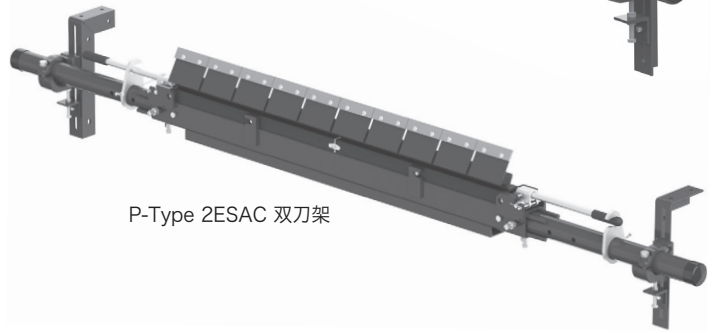

P-Type 2ESAC 双刀架

### P-Type ESAC 二级清扫器 (带 V 型刀头\*)

输送带宽度		订购编号	产品代码	重量 LBS.
in.	mm			
24	600	PV24-ESAC	77981	137.4
30	750	PV30-ESAC	77982	150.8
36	900	PV36-ESAC	77983	164.0
42	1050	PV42-ESAC	77984	177.3
48	1200	PV48-ESAC	77985	190.5
54	1350	PV54-ESAC	77986	203.9
60	1500	PV60-ESAC	77987	217.2
72	1800	PV72-ESAC	77988	243.8
60	1500	PV60-2ESAC	77989	303.7
72	1800	PV72-2ESAC	77990	330.8
84	2100	PV84-2ESAC	77991	358.2
96	2400	PV96-2ESAC	77992	385.2
120	3000	PV120-2ESAC	77993	443.8

\*注意: V 型刀头仅适用于硫化输送带。

订货至交货的时间: 1 个工作日

### 刀头备件

订购编号	产品代码	重量 LBS.
ICT6	74535	0.7
PSA150	73156	1.0

订货至交货的时间: 1 个工作日

阴影部分的产品可定做。  
订货至交货的时间: 15 个工作日

### 不同清扫器尺寸所需的刀头数量

in.	24	30	36	42	48	54	60	72	84	96	120
mm	600	750	900	1050	1200	1350	1500	1800	2100	2400	3000
需要的 C 型刀头或 V 型刀头数量	4	5	6	7	8	9	10	12	14	16	20

### 产品说明:

- 获得专利的增强型 Service Advantage Cartridge™, 即使在最脏的环境下也能轻松去除。
- 固定杆长度: 输送带宽度加 1350 mm (54") (单刀架清扫器); 输送带宽度加 1500 mm (60") (双刀架清扫器)。
- 刀头设置为进取性不强的 70° 角, 以便快速让过通过的机械接头。
- C 型刀头适用于机械带扣或硫化输送带。V 型刀头仅适用于硫化输送带。
- 自带张紧装置安装架, 安装快速而又简便。
- 自带刀架拆卸组件, 可轻松拆卸刀架。



# 产品订购 信息

P-Type® ESAC  
二级清扫器  
刀架组件备件

## P-Type ESAC 刀架组件 (带 C 型刀头)

输送带宽度		订购编号	产品代码	重量 LBS.
in.	mm			
24	600	P-CARK-C24/600	78072	25.2
30	750	P-CARK-C30/750	78073	30.0
36	900	P-CARK-C36/900	78074	34.7
42	1050	P-CARK-C42/1050	78075	39.5
48	1200	P-CARK-C48/1200	78076	44.1
54	1350	P-CARK-C54/1350	78077	48.9
60	1500	P-CARK-C60/1500	78078	53.7
72	1800	P-CARK-C72/1800	78079	63.2
60	1500	P-CARK2-C60/1500	78088	87.5
72	1800	P-CARK2-C72/1800	78089	102.2
84	2100	P-CARK2-C84/2100	78090	117.3
96	2400	P-CARK2-C96/2400	78091	132.1
120	3000	P-CARK2-C120/3000	78092	162.3

订货至交货的时间: 1 个工作日

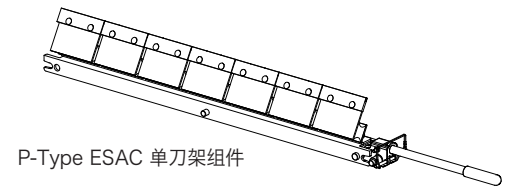

P-Type ESAC 单刀架组件

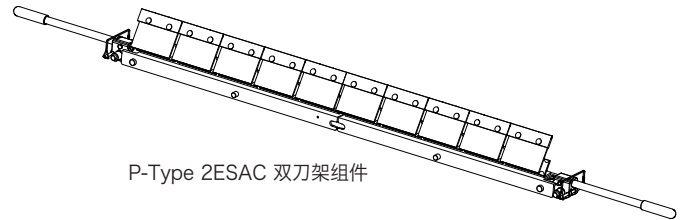

P-Type 2ESAC 双刀架组件

## P-Type ESAC 刀架组件 (带 V 型刀头\*)

输送带宽度		订购编号	产品代码	重量 LBS.
in.	mm			
24	600	P-CARK-V24/600	78080	25.2
30	750	P-CARK-V30/750	78081	30.0
36	900	P-CARK-V36/900	78082	34.7
42	1050	P-CARK-V42/1050	78083	39.5
48	1200	P-CARK-V48/1200	78084	44.1
54	1350	P-CARK-V54/1350	78085	48.9
60	1500	P-CARK-V60/1500	78086	53.7
72	1800	P-CARK-V72/1800	78087	63.2
60	1500	P-CARK2-V60/1500	78093	87.5
72	1800	P-CARK2-V72/1800	78094	102.2
84	2100	P-CARK2-V84/2100	78095	117.3
96	2400	P-CARK2-V96/2400	78096	132.1
120	3000	P-CARK2-V120/3000	78097	162.3

\*注意: V 型刀头仅适用于硫化输送带。

订货至交货的时间: 1 个工作日

阴影部分的产品可定做。

订货至交货的时间: 15 个工作日

# 参数规格 和指导

**P-Type® ESAC**  
二级清扫器

带增强型 Service Advantage Cartridge

## 固定杆长度规格\*

版本	清扫器尺寸		刮刀宽度		固定杆长度		输送机最大跨度	
	in.	mm	in.	mm	in.	mm	in.	mm
单件	24	600	24	600	78	1950	66	1650
	30	750	30	750	84	2100	72	1800
	36	900	36	900	90	2250	78	1950
	42	1050	42	1050	96	2400	84	2100
	48	1200	48	1200	102	2550	90	2250
	54	1350	54	1350	108	2700	96	2400
	60	1500	60	1500	114	2850	102	2550
	72	1800	72	1800	126	3150	114	2850
双	60	1500	60	1500	120	3000	108	2700
	72	1800	72	1800	132	3300	120	3000
	84	2100	84	2100	144	3600	132	3300
	96	2400	96	2400	156	3900	144	3600
	120	3000	120	3000	180	4500	168	4200

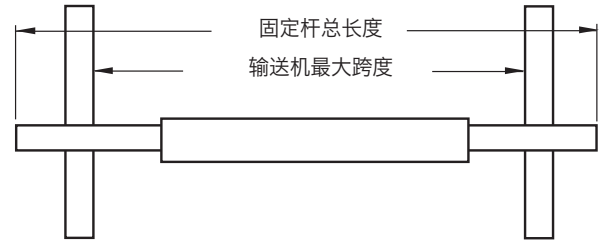

\*如果需要超长型固定杆，可使用固定杆延长杆组件 (#76024)，将长度延长 750 mm (30") (第 143 页)。固定杆直径 - 73 mm (2-7/8")

## 安装空间要求

版本	水平方向所需安装空间		垂直方向所需安装空间	
	in.	mm	in.	mm
单件	4-1/2	114	10-1/2	267
双	4-1/2	114	12-1/4	311

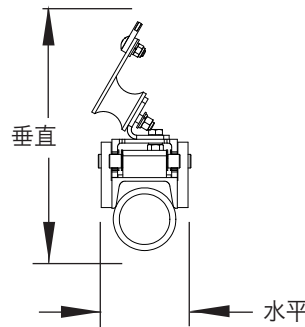

## 铝含量

铝合金型号	含量	
	Mg 镁	Ti 钛
6061	1.0%	0.0%

## 参数规格:

- 输送带最大速度 ..... 5 M/sec (1000 FPM)
- 额定温度 ..... -35 到 82° C (-30 到 180° F)
- 刮刀可用耐磨长度 ..... 9 mm (3/8")
- 刮刀材料 ..... C 型刀头: 耐冲击碳化钨材料 (适用于机械带扣)  
V 型刀头: 耐用的碳化钨材料 (仅适用于硫化输送带)
- 适用的输送带宽度 ..... 600 到 3000 mm (24 到 120")。可按客户要求提供其他尺寸。
- CEMA 清扫器分类 ..... 4 类

# 更换 备件清单

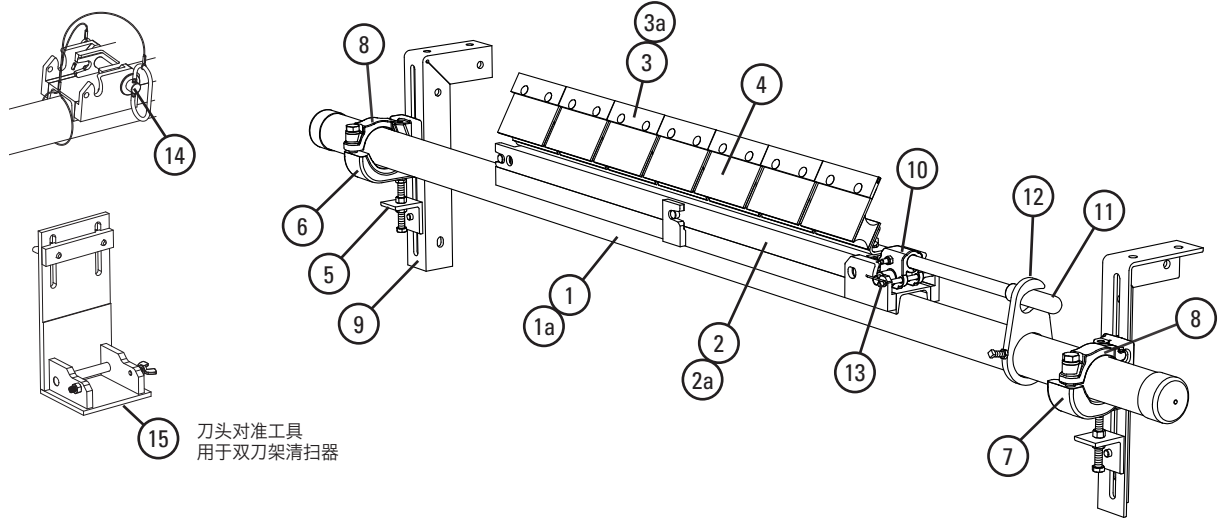

15 刀头对准工具  
用于双刀架清扫器

## 更换备件

编号	说明	订购编号	产品代码	重量 LBS.
1	ESAC 刀架固定杆 600 mm (24")	SACPL-24/600	77887	65.4
	ESAC 刀架固定杆 750 mm (30")	SACPL-30/750	77888	71.2
	ESAC 刀架固定杆 900 mm (36")	SACPL-36/900	77889	77.1
	ESAC 刀架固定杆 1050 mm (42")	SACPL-42/1050	77890	82.9
	ESAC 刀架固定杆 1200 mm (48")	SACPL-48/1200	77891	88.8
	ESAC 刀架固定杆 1350 mm (54")	SACPL-54/1350	77892	94.6
	ESAC 刀架固定杆 1500 mm (60")	SACPL-60/1500	77893	100.5
	ESAC 刀架固定杆 1800 mm (72")	SACPL-72/1800	77894	112.2
	ESAC 刀架中部固定杆 1500 mm (60") (双)	SACPL2-60/1500	77895	77.3
	ESAC 刀架中部固定杆 1800 mm (72") (双)	SACPL2-72/1800	77896	89.5
	ESAC 刀架中部固定杆 2100 mm (84") (双)	SACPL2-84/2100	77897	101.8
	ESAC 刀架中部固定杆 2400 mm (96") (双)	SACPL2-96/2400	77898	114.1
ESAC 刀架中部固定杆 3000 mm (120") (双)	SACPL2-120/3000	77899	142.3	
1a	延长杆 (与双刀架中部固定杆一起使用)	MHP-EP	76392	54.0
2	ESAC 刀架 600 mm (24")	CART-24/600	77900	3.5
	ESAC 刀架 750 mm (30")	CART-30/750	77901	4.3
	ESAC 刀架 900 mm (36")	CART-36/900	77902	5.1
	ESAC 刀架 1050 mm (42")	CART-42/1050	77903	5.9
	ESAC 刀架 1200 mm (48")	CART-48/1200	77904	6.7
	ESAC 刀架 1350 mm (54")	CART-54/1350	77905	7.4
	ESAC 刀架 1500 mm (60")	CART-60/1500	77906	8.4
	ESAC 刀架 1800 mm (72")	CART-72/1800	77907	10.0
	ESAC 刀架 1500 mm (60") (双)	CART2-60/1500	77908	8.6
	ESAC 刀架 1800 mm (72") (双)	CART2-72/1800	77909	10.2
	ESAC 刀架 2100 mm (84") (双)	CART2-84/2100	77910	11.7
	ESAC 刀架 2400 mm (96") (双)	CART2-96/2400	77911	13.3
	ESAC 刀架 3000 mm (120") (双)	CART2-120/3000	77912	16.8
	2a	ESAC 刀架 P-Type 转接板 600 mm (24")	PCAP-24/600	77913
ESAC 刀架 P-Type 转接板 750 mm (30") §		PCAP-30/750	77914	6.1
ESAC 刀架 P-Type 转接板 900 mm (36") §		PCAP-36/900	77915	7.2
ESAC 刀架 P-Type 转接板 1050 mm (42") §		PCAP-42/1050	77916	8.6
ESAC 刀架 P-Type 转接板 1200 mm (48") §		PCAP-48/1200	77917	9.8
ESAC 刀架 P-Type 转接板 1350 mm (54")		PCAP-54/1350	77918	11.1
ESAC 刀架 P-Type 转接板 1500 mm (60") §		PCAP-60/1500	77919	12.3
ESAC 刀架 P-Type 转接板 1800 mm (72")		PCAP-72/1800	77920	14.8

§ 如果使用双刀架, 请取清扫器尺寸并除以 2。该尺寸是转换为 P-Type 清扫器所需的支架尺寸。

阴影部分的产品可定做。

订货至交货的时间: 15 个工作日

编号	说明	订购编号	产品代码	重量 LBS.
3	C 型刀头*	ICT6	74535	0.7
3a	P V 型刀头* (仅适用于硫化输送带)	PSA150	73156	1.0
4	P2 C 型刀头刀架*	PHA	73626	2.0
5	调节架组件* (1 个)	PAB	75513	1.5
6	HD 固定杆锁定块组件, 左侧* (1 个) (包含项目 8)	CCKHDL	79225	8.7
7	HD 固定杆锁定块组件, 右侧* (1 个) (包含项目 8)	CCKHDR	79229	8.7
8	HD 托架夹具顶部条带 (1 个) (适用于左侧或右侧重型固定 杆锁定块组件)	CCKHDT	79233	1.7
9	安装架组件 (左右各 1 个)	EZS2MBK	75666	13.0
-	HD 托架夹具安装组件* (包含 2 个项目 5; 项目 6、 7 和 9 各 1 个)	CCMKHD	78920	36.7
10	ESAC 关节固定销	SACRKN	77882	3.2
11	ESAC 拆卸手柄	SACRH	77883	3.0
12	ESAC 手柄锁止板	SACRHL	77884	1.7
13	关节固定销	SACKRP	77885	0.2
14	SAC 连接销	SACHP2	77768	0.9
-	ESAC 拆卸组件 (项目 10-14 各 1 个)	SACRKT	77886	9.0
15	ESAC 刀架刀头对准工具 (双)	SAC2-TIP-TL	77866	2.5

\*包含金属构件

订货至交货的时间: 1 个工作日

# 产品订购 信息

## R-Type® ESAC 二级清扫器

带增强型 Service Advantage Cartridge

### R-Type ESAC 二级清扫器 (带 C 型刀头)

输送带宽度		订购编号	产品代码	重量 LBS.
in.	mm			
24	600	RC24-ESAC	77968	133.7
30	750	RC30-ESAC	77969	146.0
36	900	RC36-ESAC	77970	158.4
42	1050	RC42-ESAC	77971	170.7
48	1200	RC48-ESAC	77972	183.0
54	1350	RC54-ESAC	77973	195.3
60	1500	RC60-ESAC	77974	207.8
72	1800	RC72-ESAC	77975	232.4
60	1500	RC60-2ESAC	77976	237.0
72	1800	RC72-2ESAC	77977	259.4
84	2100	RC84-2ESAC	77978	281.8
96	2400	RC96-2ESAC	77979	304.2
120	3000	RC120-2ESAC	77980	354.0

订货至交货的时间: 1 个工作日

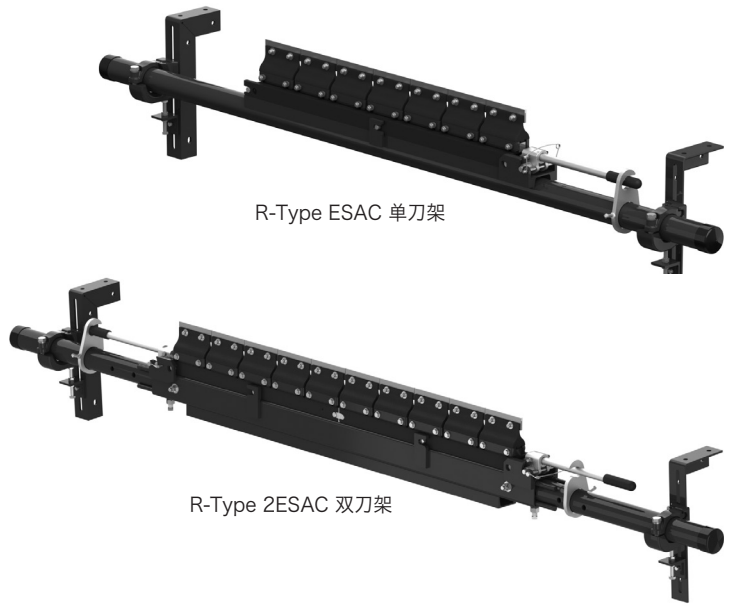

### R-Type ESAC 二级清扫器 (带 V 型刀头\*)

输送带宽度		订购编号	产品代码	重量 LBS.
in.	mm			
24	600	RV24-ESAC	77994	133.7
30	750	RV30-ESAC	77995	146.0
36	900	RV36-ESAC	77996	158.4
42	1050	RV42-ESAC	77997	170.7
48	1200	RV48-ESAC	77998	183.0
54	1350	RV54-ESAC	77999	195.3
60	1500	RV60-ESAC	78000	207.8
72	1800	RV72-ESAC	78001	232.4
60	1500	RV60-2ESAC	78002	237.0
72	1800	RV72-2ESAC	78003	259.4
84	2100	RV84-2ESAC	78004	281.8
96	2400	RV96-2ESAC	78005	304.2
120	3000	RV120-2ESAC	78006	354.0

\*注意: V 型刀头仅适用于硫化输送带。

订货至交货的时间: 1 个工作日

#### 刀头备件

订购编号	产品代码	重量 LBS.
ICT6	74535	0.7
RSA150	73628	1.3

订货至交货的时间: 1 个工作日

阴影部分的产品可定做。  
订货至交货的时间: 15 个工作日

### 不同清扫器尺寸所需的刀头数量

in.	24	30	36	42	48	54	60	72	84	96	120
mm	600	750	900	1050	1200	1350	1500	1800	2100	2400	3000
需要的 C 型刀头或 V 型刀头数量	4	5	6	7	8	9	10	12	14	16	20

### 产品说明:

- 正在申请专利的增强型 Service Advantage Cartridge™, 即使在最脏的环境下也能轻松去除。
- 固定杆长度: 输送带宽度加 1350 mm (54") (单刀架清扫器); 输送带宽度加 1500 mm (60") (双刀架清扫器)。
- 双向刀架可朝两个方向进行清扫。
- C 型刀头适用于机械带扣或硫化输送带。V 型刀头仅适用于硫化输送带。
- 自带张紧装置安装架, 安装快速而又简便。
- 自带刀架拆卸组件, 可轻松拆卸刀架。

## R-Type ESAC 刀架组件 (带 C 型刀头)

输送带宽度		订购编号	产品代码	重量 LBS.
in.	mm			
24	600	R-CARK-C24/600	78098	27.1
30	750	R-CARK-C30/750	78099	32.3
36	900	R-CARK-C36/900	78100	36.4
42	1050	R-CARK-C42/1050	78101	42.6
48	1200	R-CARK-C48/1200	78102	47.7
54	1350	R-CARK-C54/1350	78103	52.9
60	1500	R-CARK-C60/1500	78104	58.2
72	1800	R-CARK-C72/1800	78105	68.5
60	1500	R-CARK2-C60/1500	78114	69.6
72	1800	R-CARK2-C72/1800	78115	74.8
84	2100	R-CARK2-C84/2100	78116	85.2
96	2400	R-CARK2-C96/2400	78117	95.5
120	3000	R-CARK2-C120/3000	78118	116.5

订货至交货的时间: 1 个工作日

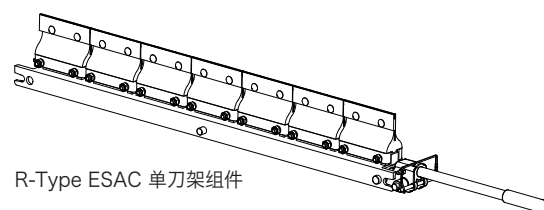

R-Type ESAC 单刀架组件

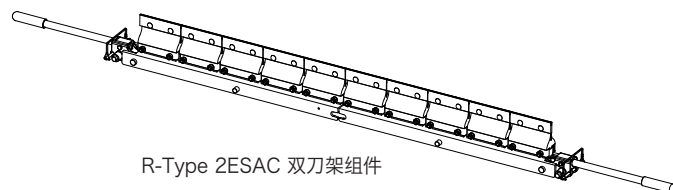

R-Type 2ESAC 双刀架组件

## R-Type ESAC 刀架组件 (带 V 型刀头\*)

输送带宽度		订购编号	产品代码	重量 LBS.
in.	mm			
24	600	R-CARK-V24/600	78106	27.1
30	750	R-CARK-V30/750	78107	32.3
36	900	R-CARK-V36/900	78108	36.4
42	1050	R-CARK-V42/1050	78109	42.6
48	1200	R-CARK-V48/1200	78110	47.7
54	1350	R-CARK-V54/1350	78111	52.9
60	1500	R-CARK-V60/1500	78112	58.2
72	1800	R-CARK-V72/1800	78113	68.5
60	1500	R-CARK2-V60/1500	78119	69.6
72	1800	R-CARK2-V72/1800	78120	74.8
84	2100	R-CARK2-V84/2100	78121	85.2
96	2400	R-CARK2-V96/2400	78122	95.5
120	3000	R-CARK2-V120/3000	78123	116.5

\*注意: V 型刀头仅适用于硫化输送带。

订货至交货的时间: 1 个工作日

阴影部分的产品可定做。

订货至交货的时间: 15 个工作日

# 参数规格 和指导

R-Type® ESAC

二级清扫器

带增强型 Service Advantage Cartridge

## 固定杆长度规格\*

版本	清扫器尺寸		刮刀宽度		固定杆长度		输送机最大跨度	
	in.	mm	in.	mm	in.	mm	in.	mm
单件	24	600	24	600	78	1950	66	1650
	30	750	30	750	84	2100	72	1800
	36	900	36	900	90	2250	78	1950
	42	1050	42	1050	96	2400	84	2100
	48	1200	48	1200	102	2550	90	2250
	54	1350	54	1350	108	2700	96	2400
	60	1500	60	1500	114	2850	102	2550
	72	1800	72	1800	126	3150	114	2850
双	60	1500	60	1500	120	3000	108	2700
	72	1800	72	1800	132	3300	120	3000
	84	2100	84	2100	144	3600	132	3300
	96	2400	96	2400	156	3900	144	3600
	120	3000	120	3000	180	4500	168	4200

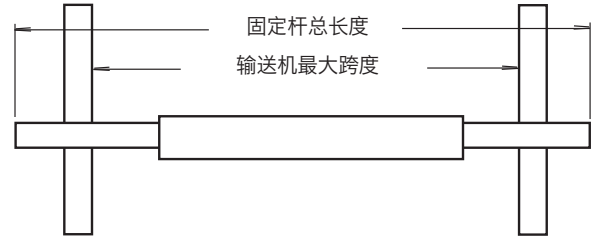

\*如果需要超长型固定杆，可使用固定杆延长杆组件 (#76024)，将长度延长 750 mm (30")。(第 143 页)。固定杆直径 - 73 mm (2-7/8")

## 安装空间要求

版本	水平方向所需安装空间		垂直方向所需安装空间	
	in.	mm	in.	mm
单件	4-1/2	114	10	254
双	4-1/2	114	11-3/4	298

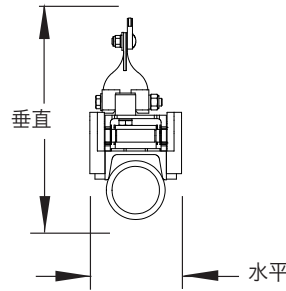

## 铝含量

铝合金型号	含量	
	Mg 镁	Ti 钛
6061	1.0%	0.0%

## 参数规格:

- 输送带最大速度 ..... 5 M/sec (1000 FPM)
- 额定温度 ..... -35 到 82° C (-30 到 180° F)
- 刮刀可用耐磨长度 ..... 9 mm (3/8")
- 刮刀材料 ..... C 型刀头: 耐冲击碳化钨材料 (适用于机械带扣)  
V 型刀头: 耐用的碳化钨材料 (仅适用于硫化输送带)
- 适用的输送带宽度 ..... 600 到 3000 mm (24 到 120")。可按客户要求提供其他尺寸。
- CEMA 清扫器分类 ..... 4 类

# 更换 备件清单

# R-Type® ESAC 二级清扫器

带增强型 Service Advantage Cartridge

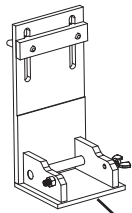
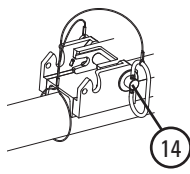

15 刀头对准工具  
用于双刀架清扫器

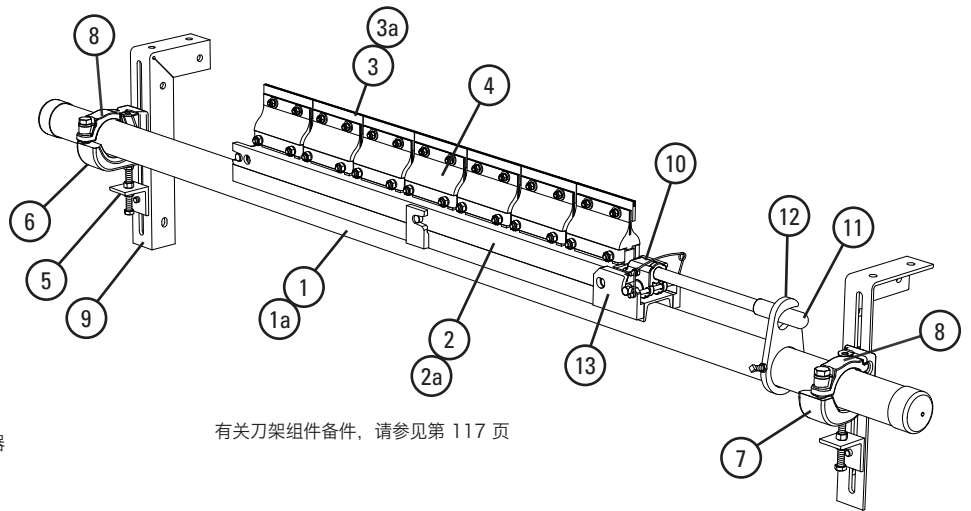

有关刀架组件备件, 请参见第 117 页

## 更换备件

编号	说明	订购编号	产品代码	重量 LBS.
1	ESAC 刀架固定杆 600 mm (24")	SACPL-24/600	77887	65.4
	ESAC 刀架固定杆 750 mm (30")	SACPL-30/750	77888	71.2
	ESAC 刀架固定杆 900 mm (36")	SACPL-36/900	77889	77.1
	ESAC 刀架固定杆 1050 mm (42")	SACPL-42/1050	77890	82.9
	ESAC 刀架固定杆 1200 mm (48")	SACPL-48/1200	77891	88.8
	ESAC 刀架固定杆 1350 mm (54")	SACPL-54/1350	77892	94.6
	ESAC 刀架固定杆 1500 mm (60")	SACPL-60/1500	77893	100.5
	ESAC 刀架固定杆 1800 mm (72")	SACPL-72/1800	77894	112.2
	ESAC 刀架中部固定杆 1500 mm (60") (双)	SACPL2-60/1500	77895	77.3
	ESAC 刀架中部固定杆 1800 mm (72") (双)	SACPL2-72/1800	77896	89.5
	ESAC 刀架中部固定杆 2100 mm (84") (双)	SACPL2-84/2100	77897	101.8
	ESAC 刀架中部固定杆 2400 mm (96") (双)	SACPL2-96/2400	77898	114.1
ESAC 刀架中部固定杆 3000 mm (120") (双)	SACPL2-120/3000	77899	142.3	
1a	延长杆 (与双刀架中部固定杆一起使用)	MHP-EP	76392	54.0
2	ESAC 刀架 600 mm (24")	CART-24/600	77900	3.5
	ESAC 刀架 750 mm (30")	CART-30/750	77901	4.3
	ESAC 刀架 900 mm (36")	CART-36/900	77902	5.1
	ESAC 刀架 1050 mm (42")	CART-42/1050	77903	5.9
	ESAC 刀架 1200 mm (48")	CART-48/1200	77904	6.7
	ESAC 刀架 1350 mm (54")	CART-54/1350	77905	7.4
	ESAC 刀架 1500 mm (60")	CART-60/1500	77906	8.4
	ESAC 刀架 1800 mm (72")	CART-72/1800	77907	10.0
	ESAC 刀架 1500 mm (60") (双)	CART2-60/1500	77908	8.6
	ESAC 刀架 1800 mm (72") (双)	CART2-72/1800	77909	10.2
	ESAC 刀架 2100 mm (84") (双)	CART2-84/2100	77910	11.7
	ESAC 刀架 2400 mm (96") (双)	CART2-96/2400	77911	13.3
	ESAC 刀架 3000 mm (120") (双)	CART2-120/3000	77912	16.8
	2a	ESAC 刀架 R-Type 转接板 600 mm (24")	RCAP-24/600	77921
ESAC 刀架 R-Type 转接板 750 mm (30") §		RCAP-30/750	77922	7.9
ESAC 刀架 R-Type 转接板 900 mm (36") §		RCAP-36/900	77923	9.4
ESAC 刀架 R-Type 转接板 1050 mm (42") §		RCAP-42/1050	77924	11.1
ESAC 刀架 R-Type 转接板 1200 mm (48") §		RCAP-48/1200	77925	12.6
ESAC 刀架 R-Type 转接板 1350 mm (54")		RCAP-54/1350	77926	14.2
ESAC 刀架 R-Type 转接板 1500 mm (60") §		RCAP-60/1500	77927	15.8
ESAC 刀架 R-Type 转接板 1800 mm (72")		RCAP-72/1800	77928	19.0

§ 如果使用双刀架, 请取清扫器尺寸并除以 2。该尺寸是转换为 R-Type 清扫器所需的支架尺寸。

编号	说明	订购编号	产品代码	重量 LBS.
3	C 型刀头*	ICT6	74535	0.7
3a	R V 型刀头* (仅适用于硫化输送带)	RSA150	73628	1.3
4	R2 C 型刀头刀架*	RSA	76249	2.0
5	调节架组件* (1 个)	PAB	75513	1.5
6	HD 固定杆锁定块组件, 左侧* (1 个) (包含项目 8)	CCKHDL	79225	8.7
7	HD 固定杆锁定块组件, 右侧* (1 个) (包含项目 8)	CCKHDR	79229	8.7
8	HD 托架夹具顶部条带 (1 个) (适用于左侧或右侧重型固定 杆锁定块组件)	CCKHDT	79233	1.7
9	安装架组件 (左右各 1 个)	EZS2MBK	75666	13.0
-	HD 托架夹具安装组件* (包含 2 个项目 5; 项目 6、 7 和 9 各 1 个)	CCMKHD	78920	36.7
10	ESAC 关节固定销	SACRKN	77882	3.2
11	ESAC 拆卸手柄	SACRH	77883	3.0
12	ESAC 手柄锁止板	SACRHL	77884	1.7
13	关节固定销	SACKRP	77885	0.2
14	SAC 连接销	SACHP2	77768	0.9
-	ESAC 拆卸组件 (项目 10-14 各 1 个)	SACRKT	77886	9.0
15	ESAC 刀架刀头对准工具 (双)	SAC2-TIP-TL	77866	2.5

\*包含金属构件

订货至交货的时间: 1 个工作日

阴影部分的产品可定做。

订货至交货的时间: 15 个工作日

# 产品订购 信息

# MHS ESAC HD 二级清扫器

带增强型 Service Advantage Cartridge

## MHS ESAC 二级清扫器 (带 C 型刀头)

输送带宽度		订购编号	产品代码	重量 LBS.
in.	mm			
24	600	MHS-24-ESAC	77840	195.0
30	750	MHS-30-ESAC	77841	206.5
36	900	MHS-36-ESAC	77842	218.5
42	1050	MHS-42-ESAC	77843	230.1
48	1200	MHS-48-ESAC	77844	241.6
54	1350	MHS-54-ESAC	77845	253.2
60	1500	MHS-60-ESAC	77846	264.9
72	1800	MHS-72-ESAC	77847	288.4
60	1500	MHS-60-2ESAC	77848	309.1
72	1800	MHS-72-2ESAC	77849	332.9
84	2100	MHS-84-2ESAC	77850	356.6
96	2400	MHS-96-2ESAC	77851	381.1
120	3000	MHS-120-2ESAC	77852	432.5

订货至交货的时间: 1 个工作日

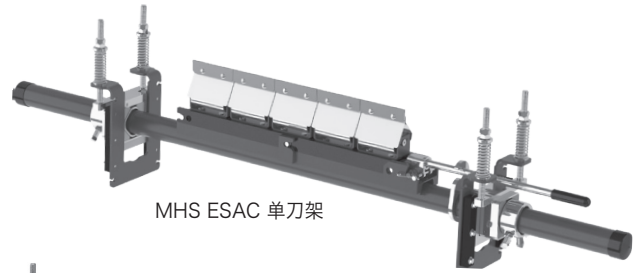

MHS ESAC 单刀架

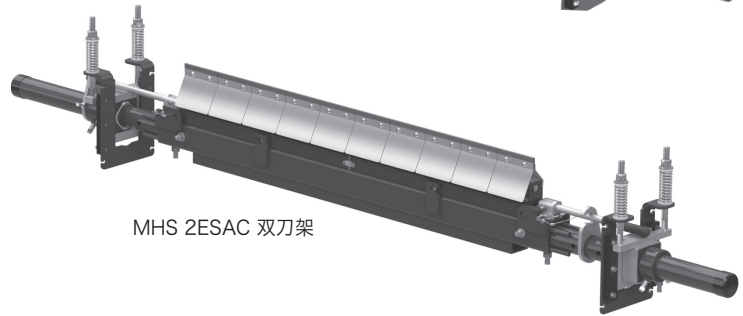

MHS 2ESAC 双刀架

## MHS ESAC 二级清扫器 (带 V 型刀头\*)

输送带宽度		订购编号	产品代码	重量 LBS.
in.	mm			
24	600	MHS-24V-ESAC	77853	195.0
30	750	MHS-30V-ESAC	77854	206.5
36	900	MHS-36V-ESAC	77855	218.5
42	1050	MHS-42V-ESAC	77856	230.1
48	1200	MHS-48V-ESAC	77857	241.6
54	1350	MHS-54V-ESAC	77858	253.2
60	1500	MHS-60V-ESAC	77859	264.9
72	1800	MHS-72V-ESAC	77860	288.4
60	1500	MHS-60V-2ESAC	77861	309.1
72	1800	MHS-72V-2ESAC	77862	332.9
84	2100	MHS-84V-2ESAC	77863	356.6
96	2400	MHS-96V-2ESAC	77864	381.1
120	3000	MHS-120V-2ESAC	77865	432.5

\*注意: V 型刀头仅适用于硫化输送带。

订货至交货的时间: 1 个工作日

### 防护罩备件

订购编号	产品代码	重量 LBS.
PFS-ESAC	79073	0.5
PFRS	76622	0.4

订货至交货的时间: 1 个工作日

### 刀头备件

订购编号	产品代码	重量 LBS.
ICT6	74535	0.7
RSA150	73628	1.3

订货至交货的时间: 1 个工作日

阴影部分的产品可定做。  
订货至交货的时间: 15 个工作日

## 不同清扫器尺寸所需的刀头数量

in.	24	30	36	42	48	54	60	72	84	96	120
mm	600	750	900	1050	1200	1350	1500	1800	2100	2400	3000
需要的 C 型刀头或 V 型刀头数量	4	5	6	7	8	9	10	12	14	16	20

## 产品说明:

- 正在申请专利的增强型 Service Advantage Cartridge™, 即使在最脏的环境下也能轻松去除。
- 重型设计可在最苛刻恶劣的输送系统中达到最高的清扫效率。
- 固定杆长度: 输送带宽度加 1350 mm (54") (单刀架清扫器); 输送带宽度加 1500 mm (60") (双刀架清扫器)。
- 已获专利的 PowerFlex™ 刀架可保持刮刀与输送带之间的接触, 并快速让过通过的机械接头。
- C 型刀头适用于机械带扣或硫化输送带。V 型刀头仅适用于硫化输送带。
- 目检刮刀张力: 测量弹簧并查阅安装基座上的弹簧长度表选择正确的长度以获得最佳的清扫性能。
- 自带张紧装置安装架, 安装快速而又简便。
- 自带刀架拆卸组件, 可轻松拆卸刀架。



## MHS ESAC 刀架组件 (带 C 型刀头)

输送带宽度		订购编号	产品代码	重量 LBS.
in.	mm			
24	600	MHS-CARK-C24/600	77929	29.4
30	750	MHS-CARK-C30/750	77930	35.1
36	900	MHS-CARK-C36/900	77931	40.8
42	1050	MHS-CARK-C42/1050	77932	46.5
48	1200	MHS-CARK-C48/1200	77933	52.3
54	1350	MHS-CARK-C54/1350	77934	58.0
60	1500	MHS-CARK-C60/1500	77935	63.8
72	1800	MHS-CARK-C72/1800	77936	75.3
60	1500	MHS-CARK2-C60/1500	77945	70.2
72	1800	MHS-CARK2-C72/1800	77946	81.6
84	2100	MHS-CARK2-C84/2100	77947	93.1
96	2400	MHS-CARK2-C96/2400	77948	104.5
120	3000	MHS-CARK2-C120/3000	77949	127.7

订货至交货的时间: 1 个工作日

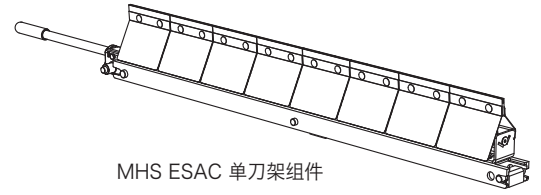

MHS ESAC 单刀架组件

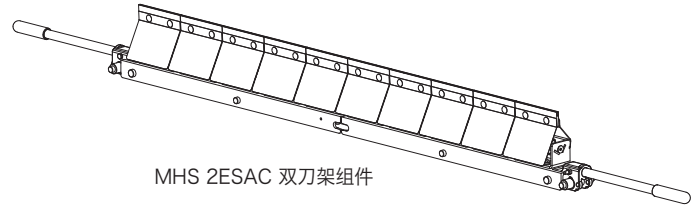

MHS 2ESAC 双刀架组件

## MHS ESAC 刀架组件 (带 V 型刀头\*)

输送带宽度		订购编号	产品代码	重量 LBS.
in.	mm			
24	600	MHS-CARK-V24/600	77937	29.4
30	750	MHS-CARK-V30/750	77938	35.1
36	900	MHS-CARK-V36/900	77939	40.8
42	1050	MHS-CARK-V42/1050	77940	46.5
48	1200	MHS-CARK-V48/1200	77941	52.3
54	1350	MHS-CARK-V54/1350	77942	58.0
60	1500	MHS-CARK-V60/1500	77943	63.8
72	1800	MHS-CARK-V72/1800	77944	75.3
60	1500	MHS-CARK2-V60/1500	77950	70.2
72	1800	MHS-CARK2-V72/1800	77951	81.6
84	2100	MHS-CARK2-V84/2100	77952	93.1
96	2400	MHS-CARK2-V96/2400	77953	104.5
120	3000	MHS-CARK2-V120/3000	77954	127.7

\*注意: V 型刀头仅适用于硫化输送带。

订货至交货的时间: 1 个工作日

■ 阴影部分的产品可定做。

订货至交货的时间: 15 个工作日

# 参数规格 和指导

# MHS ESAC HD 二级清扫器

带增强型 Service Advantage Cartridge

## 固定杆长度规格\*

版本	清扫器尺寸		刮刀宽度		固定杆长度		输送机最大跨度	
	in.	mm	in.	mm	in.	mm	in.	mm
单件	24	600	24	600	78	1950	66	1650
	30	750	30	750	84	2100	72	1800
	36	900	36	900	90	2250	78	1950
	42	1050	42	1050	96	2400	84	2100
	48	1200	48	1200	102	2550	90	2250
	54	1350	54	1350	108	2700	96	2400
	60	1500	60	1500	114	2850	102	2550
双	72	1800	72	1800	126	3150	114	2850
	60	1500	60	1500	120	3000	108	2700
	72	1800	72	1800	132	3300	120	3000
	84	2100	84	2100	144	3600	132	3300
	96	2400	96	2400	156	3900	144	3600
	120	3000	120	3000	180	4500	168	4200

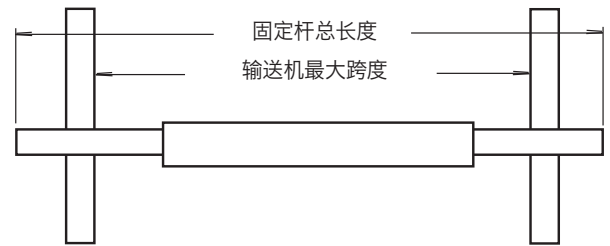

\*如果需要超长型固定杆，可使用固定杆延长杆组件 (#76024)，将长度延长 750 mm (30")。(第 143 页)。固定杆直径 - 73 mm (2-7/8")

## 安装空间要求

版本	水平方向所需安装空间		垂直方向所需安装空间	
	in.	mm	in.	mm
单件	4-1/2	114	11	279
双	4-1/2	114	12-1/2	318

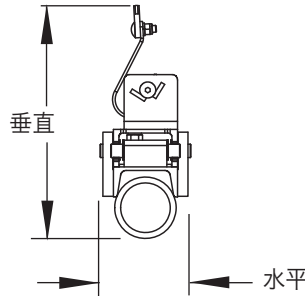

## 铝含量

铝合金型号	含量	
	Mg 镁	Ti 钛
6061	1.0%	0.0%

## 弹簧长度表 CST 弹簧张紧装置

刮刀宽度		白色弹簧		银色弹簧		黑色弹簧		金色弹簧	
in.	mm	in.	mm	in.	mm	in.	mm	in.	mm
24	600	3 1/8	79	3 7/8	98	无	无	无	无
30	750	2 7/8	73	3 3/4	95	无	无	无	无
36	900	无	无	3 3/4	95	3 7/8	98	无	无
42	1050	无	无	3 5/8	92	3 3/4	95	无	无
48	1200	无	无	3 1/2	89	3 5/8	92	无	无
54	1350	无	无	3 3/8	86	3 5/8	92	无	无
60	1500	无	无	3 1/4	83	3 1/2	89	4	101
72	1800	无	无	无	无	3 3/8	86	4	101
84	2100	无	无	无	无	3 1/8	79	3 7/8	98
96	2400	无	无	无	无	无	无	3 7/8	98
120	2700	无	无	无	无	无	无	3 5/8	92

阴影部分表示首选的弹簧

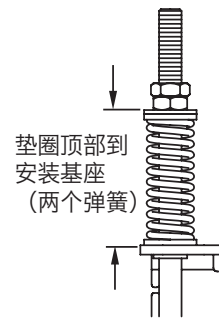

## 参数规格:

- 输送带最大速度.....6 M/sec (1200 FPM)
- 额定温度.....-35 到 82° C (-30 到 180° F)
- 刮刀可用耐磨长度.....9 mm (3/8")
- 刮刀材料.....C 型刀头: 耐冲击碳化钨材料 (适用于机械带扣)  
V 型刀头: 耐用的碳化钨材料 (仅适用于硫化输送带)
- 适用的输送带宽度.....600 到 3000 mm (24 到 120")。可按客户要求提供其他尺寸。
- CEMA 清扫器分类.....5 类

# 更换 备件清单

# MHS ESAC HD 二级清扫器 带增强型 Service Advantage Cartridge

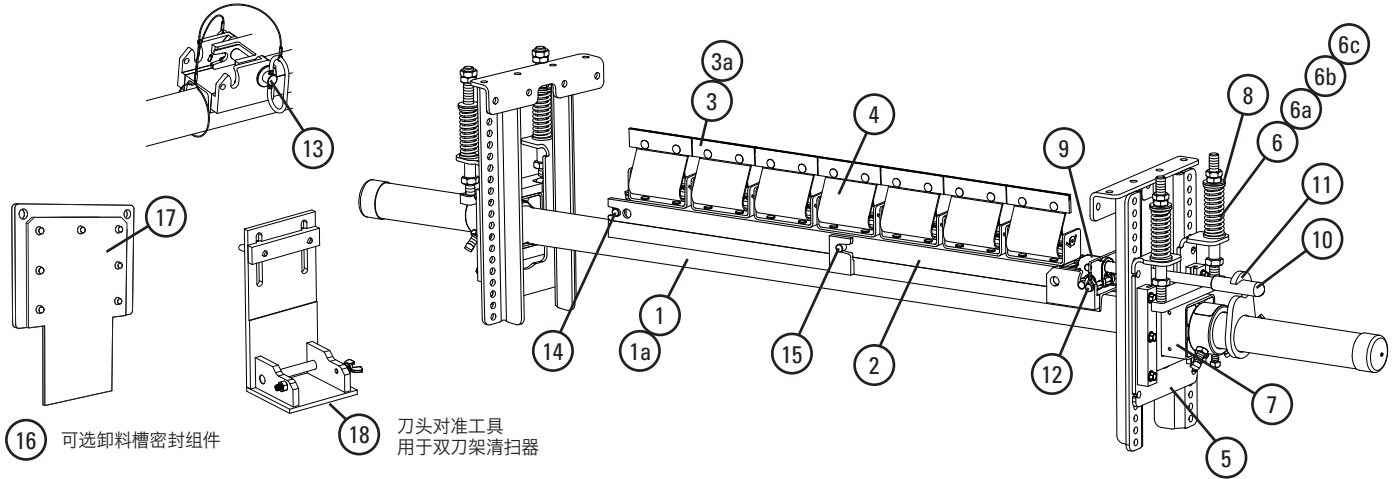

## 更换备件

编号	说明	订购编号	产品代码	重量 LBS.
1	ESAC 刀架固定杆 600 mm (24")	SACPL-24/600	77887	65.4
	ESAC 刀架固定杆 750 mm (30")	SACPL-30/750	77888	71.2
	ESAC 刀架固定杆 900 mm (36")	SACPL-36/900	77889	77.1
	ESAC 刀架固定杆 1050 mm (42")	SACPL-42/1050	77890	82.9
	ESAC 刀架固定杆 1200 mm (48")	SACPL-48/1200	77891	88.8
	ESAC 刀架固定杆 1350 mm (54")	SACPL-54/1350	77892	94.6
	ESAC 刀架固定杆 1500 mm (60")	SACPL-60/1500	77893	100.5
	ESAC 刀架固定杆 1800 mm (72")	SACPL-72/1800	77894	112.2
	ESAC 刀架中部固定杆 1500 mm (60") (双)	SACPL2-60/1500	77895	77.3
	ESAC 刀架中部固定杆 1800 mm (72") (双)	SACPL2-72/1800	77896	89.5
	ESAC 刀架中部固定杆 2100 mm (84") (双)	SACPL2-84/2100	77897	101.8
	ESAC 刀架中部固定杆 2400 mm (96") (双)	SACPL2-96/2400	77898	114.1
ESAC 刀架中部固定杆 3000 mm (120") (双)	SACPL2-120/3000	77899	142.3	
1a	延长杆 (与双刀架中部固定杆一起使用)	MHP-EP	76392	54.0
2	ESAC 刀架 600 mm (24")	CART-24/600	77900	3.5
	ESAC 刀架 750 mm (30")	CART-30/750	77901	4.3
	ESAC 刀架 900 mm (36")	CART-36/900	77902	5.1
	ESAC 刀架 1050 mm (42")	CART-42/1050	77903	5.9
	ESAC 刀架 1200 mm (48")	CART-48/1200	77904	6.7
	ESAC 刀架 1350 mm (54")	CART-54/1350	77905	7.4
	ESAC 刀架 1500 mm (60")	CART-60/1500	77906	8.4
	ESAC 刀架 1800 mm (72")	CART-72/1800	77907	10.0
	ESAC 刀架 1500 mm (60") (双)	CART2-60/1500	77908	8.6
	ESAC 刀架 1800 mm (72") (双)	CART2-72/1800	77909	10.2
	ESAC 刀架 2100 mm (84") (双)	CART2-84/2100	77910	11.7
	ESAC 刀架 2400 mm (96") (双)	CART2-96/2400	77911	13.3
ESAC 刀架 3000 mm (120") (双)	CART2-120/3000	77912	16.8	
3	C 型刀头*	ICT6	74535	0.7
3a	R V 型刀头* (仅适用于硫化输送带)	RSA150	73628	1.3
4	PowerFlex™ 刀架*	PFC	75927	4.2
5	CST HD 安装底座组件*	CSTHDMK	77871	8.5
6	CST 弹簧 - 白色 (1 个) 用于 450 - 750 mm (18 - 30") 输送带	CTS-W	77742	0.5
6a	CST 弹簧 - 银色 (1 个) 用于 900 - 1200 mm (36 - 48") 输送带	CTS-S	77743	0.5
6b	CST 弹簧 - 黑色 (1 个) 用于 1350 - 2100 mm (54 - 84") 输送带	CTS-B	77744	0.6
6c	CST 弹簧 - 金色 (1 个) 用于 2400 - 3000 mm (96 - 120") 输送带	CTS-G	77745	0.8

\*包含金属构件  
订货至交货的时间: 1 个工作日

阴影部分的产品可定做。  
订货至交货的时间: 15 个工作日

编号	说明	订购编号	产品代码	重量 LBS.
7	CST HD 扭杆底座* (1 个)	CSTHDPM	77869	16.4
8	CST 衬套组件 (包含 4 个衬套)	CSTBK	77037	0.1
-	CST HD 卡槽式张紧装置 - 白色 (项目 5、7、8 各 1 个, 2 个项目 6) 用于 450 - 750 mm (18 - 30") 输送带	CST1HD-W	77872	30.1
-	CST HD 卡槽式张紧装置 - 银色 (项目 5、7、8 各 1 个, 2 个项目 6a) 用于 900 - 1200 mm (36 - 48") 输送带	CST1HD-S	77873	30.1
-	CST HD 卡槽式张紧装置 - 黑色 (项目 5、7、8 各 1 个, 2 个项目 6b) 用于 1350 - 2100 mm (54 - 84") 输送带	CST1HD-B	77874	30.1
-	CST HD 卡槽式张紧装置 - 金色 (项目 5、7、8 各 1 个, 2 个项目 6c) 用于 2400 - 3000 mm (96 - 120") 输送带	CST1HD-G	77875	30.7
9	ESAC 关节固定销	SACRKN	77882	3.2
10	ESAC 拆卸手柄	SACRH	77883	3.0
11	ESAC 手柄锁止板	SACRHL	77884	1.7
12	关节固定销	SACKRP	77885	0.2
13	SAC 连接销	SACHP2	77768	0.9
14	柔性末端销	FLXEP	91431	1.0
15	柔性中心销	FLXCP	91430	1.0
-	ESAC 拆卸组件 (项目 10-14 各 1 个)	SACRKT	77886	9.0
16	ESAC 卸料槽密封组件	SACSK	77052	3.9
17	ESAC 卸料槽密封盖备件	SACSRC	77065	0.5
18	ESAC 刀架刀头对准工具 (双)	SAC2-TIP-TL	77866	2.5

\*包含金属构件  
订货至交货的时间: 1 个工作日

## 旧有更换备件, 适用于 2014 年 12 月 31 日之前发货的张紧装置\*

编号	说明	订购编号	产品代码	重量 LBS.
L1	调节杆组件* (包括 1 根杆、2 个螺母、1 个衬套和、 1 个垫圈) 用于 450 - 1500 mm (18 - 60") 输送带	STAK	75847	2.9
L2	HD 调节杆组件* (包括 1 根杆、2 个螺母、1 个 HD 衬套和、 1 个垫圈) 用于 1800 - 2400 mm (72 - 96") 输送带	STAKHD	75892	3.0
L3	旧有 SST 槽型钢组件	SSTHK	79070	1.5

\*通过查看螺栓杆来确认是否需要旧有部件。如果有标准螺纹, 则使用旧有部件。  
如果有平螺纹/梯形螺纹, 则从常规的更换备件中选择。

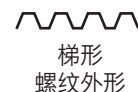

# 产品订购 信息

## U-Type® UST 张紧装置二级清扫器 (低碳钢)

### U-Type® (带 C 型刮刀) (耐冲击碳化钨)\*

输送带宽度		订购编号	产品代码	重量 LBS.
in.	mm			
18	450	UTC18	76712	100.0
24	600	UTC24	76713	106.7
30	750	UTC30	76714	114.4
36	900	UTC36	76715	120.1
42	1050	UTC42	76716	126.7
48	1200	UTC48	76717	134.5
54	1350	UTC54	76718	141.0
60	1500	UTC60	76719	148.8
72	1800	UTC72	76720	225.2
84	2100	UTC84	76721	241.5

\*注意: C 型刮刀可用于装有 Flexco® 板式带扣、机械带扣的输送带以及硫化输送带。  
订货至交货的时间: 1 个工作日

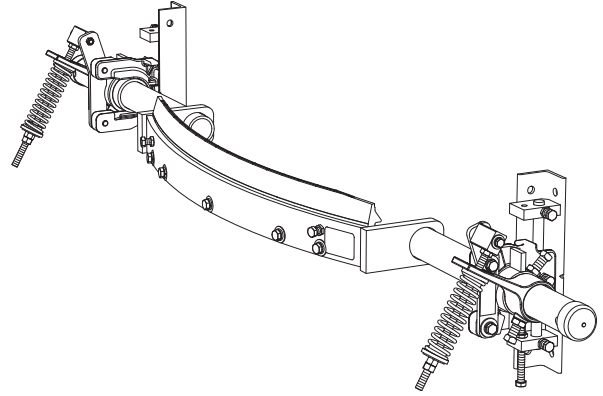

### U-Type® (带 F 型刮刀) (聚氨酯)\*

输送带宽度		订购编号	产品代码	重量 LBS.
in.	mm			
18	450	UTF18	76724	98.0
24	600	UTF24	76725	104.0
30	750	UTF30	76726	111.0
36	900	UTF36	76727	116.0
42	1050	UTF42	76728	122.0
48	1200	UTF48	76729	129.0
54	1350	UTF54	76730	135.0
60	1500	UTF60	76731	142.0
72	1800	UTF72	76732	217.0
84	2100	UTF84	76733	232.0

\*注意: F 型刮刀 (聚氨酯) 可用于机械拼接的输送带和硫化输送带。  
订货至交货的时间: 1 个工作日

### C 型备件刮刀

输送带宽度		订购编号	产品代码	重量 LBS.
in.	mm			
18	450	URCB18/450	76748	5.0
24	600	URCB24/600	76749	6.7
30	750	URCB30/750	76750	8.4
36	900	URCB36/900	76751	10.1
42	1050	URCB42/1050	76752	11.7
48	1200	URCB48/1200	76753	13.5
54	1350	URCB54/1350	76754	15.0
60	1500	URCB60/1500	76755	16.8
72	1800	URCB72/1800	76756	20.2
84	2100	URCB84/2100	76757	23.5

### F 型备件刮刀

输送带宽度		订购编号	产品代码	重量 LBS.
in.	mm			
18	450	UFB18	74448	3.0
24	600	UFB24	74449	4.0
30	750	UFB30	74450	5.0
36	900	UFB36	74451	6.0
42	1050	UFB42	74452	7.0
48	1200	UFB48	74453	8.0
54	1350	UFB54	74454	9.0
60	1500	UFB60	74455	10.0
72	1800	UFB72	74456	12.0
84	2100	UFB84	74460	14.0

# 参数规格 和指导

## 固定杆长度规格

清扫器尺寸		固定杆长度		输送机最大跨度	
in.	mm	in.	mm	in.	mm
18	450	64	1600	54	1350
24	600	70	1750	60	1500
30	750	76	1900	66	1650
36	900	82	2050	72	1800
42	1050	88	2200	78	1950
48	1200	94	2350	84	2100
54	1350	100	2500	90	2250
60	1500	106	2650	96	2400
72	1800	124	3100	114	2850
84	2100	136	3400	126	3150

固定杆直径 - 450 至 1350 mm (18" 至 54") 清扫器 60 mm (2-3/8")  
固定杆直径 - 1500 至 2400 mm (60" 至 84") 清扫器 73 mm (2-7/8")

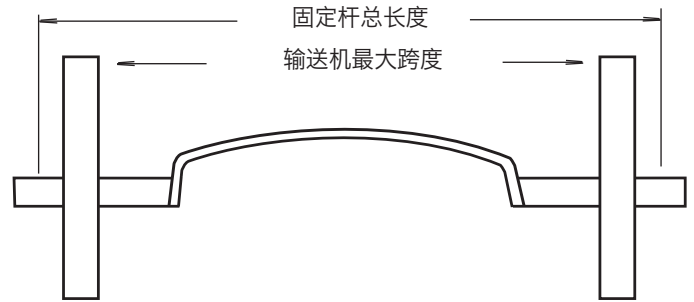

## 安装的间距准则

U 型清扫器尺寸		间隙	
in.	mm	in.	mm
18	450	6	155
24	600	7	180
30	750	8	205
36	900	8	205
42	1050	9 1/4	235
48	1200	10 1/2	270
54	1350	10 3/4	275
60	1500	10 3/4	275
72	1800	10 3/4	275
84	2100	10 3/4	275
96	2400	10 3/4	275

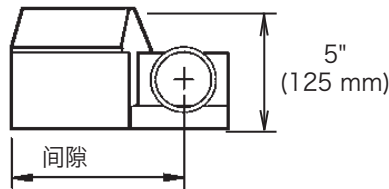

## 弹簧长度表

(适用于带 UST 张紧装置的清扫器)

刮刀宽度		紫色弹簧		银色弹簧		白色弹簧	
in.	mm	in.	mm	in.	mm	in.	mm
18	450	5 5/8	143	无	无	无	无
24	600	5 1/4	133	6	152	无	无
30	750	4 5/8	117	5 3/4	146	6 1/8	156
36	900	4 1/4	108	5 5/8	143	6	152
42	1050	无	无	5 1/4	133	5 3/4	146
48	1200	无	无	4 7/8	124	5 1/2	140
54	1350	无	无	4 5/8	117	5 3/8	137
60	1500	无	无	无	无	5 1/4	133
72	1800	无	无	无	无	4 7/8	124
84	2100	无	无	无	无	4 5/8	117

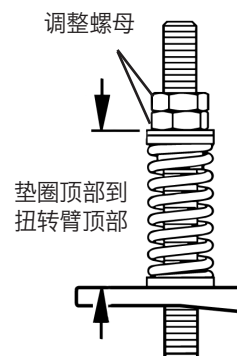

## 弹簧张紧装置准则

(适用于带勾头螺栓张紧装置的清扫器)

弹簧间隙 = 0.7 mm (0.030")  
\* 提供的张力计

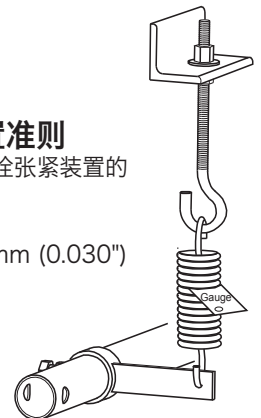

## 参数规格:

- 输送带最大速度 ..... 6.6 M/sec (1300 FPM); F 型刮刀 - 5 M/sec (1000 FPM)
- 额定温度 ..... -35 到 82° C (-30 到 180° F)
- 可用刮刀磨损长度 ..... C 型刮刀 - 9 mm (3/8"); F 型刮刀 - 44 mm (1 3/4")
- 适用的输送带宽度 ..... 450 到 2100 mm (18 到 84")。可按客户要求提供其他尺寸。
- CEMA 清扫器分类 ..... 5 类

# 更换 备件清单

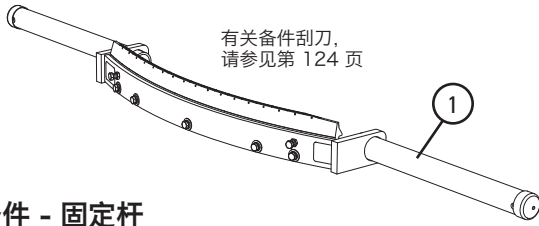

## 更换备件 - 固定杆

编号	说明	订购编号	产品代码	重量 LBS.
1	450 mm (18") 固定杆	USP18/450	76772	45.0
	600 mm (24") 固定杆	USP24/600	76773	50.0
	750 mm (30") 固定杆	USP30/750	76774	56.0
	900 mm (36") 固定杆	USP36/900	76775	60.0
	1050 mm (42") 固定杆	USP42/1050	76776	65.0
	1200 mm (48") 固定杆	USP48/1200	76777	71.0
	1350 mm (54") 固定杆	USP54/1350	76778	76.0
	1500 mm (60") 固定杆	USP60/1500	76779	82.0
	1800 mm (72") 固定杆	USP72/1800	76780	125.0
2100 mm (84") 固定杆	USP84/2100	76781	138.0	

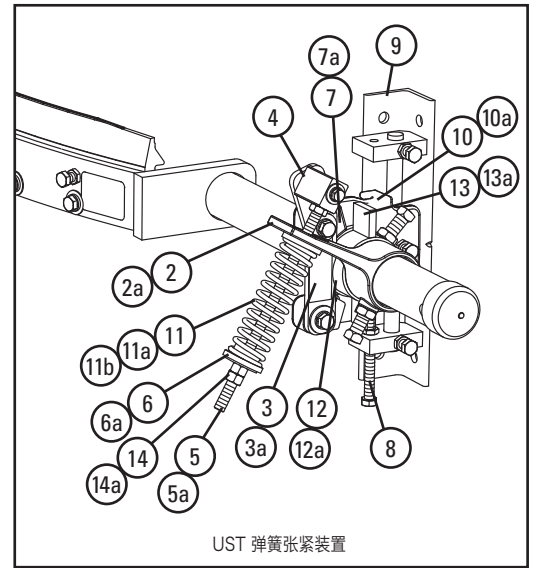

UST 弹簧张紧装置

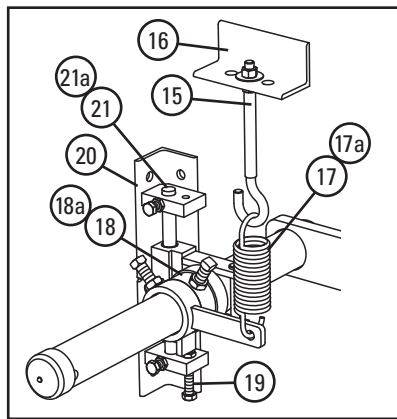

用于将 UST 弹簧张紧装置更换为钩头螺栓张紧装置

## 更换备件 - UST 张紧装置

编号	说明	订购编号	产品代码	重量 LBS.
2	扭转臂组件* (1 个) tΔ	ESTAK-EST	76406	3.6
2a	扭转臂组件 (重型) * (1 个) §	PSTA	75896	11.4
3	轴臂架组件* (1 个) tΔ	UPSBK	76784	1.7
3a	轴臂架组件 (重型) * (1 个) §	QMTPSBK	76099	4.3
4	转轴块组件* (1 个) tΔ	UPBK	76785	1.0
5	轴杆组件* (1 个) tΔ	ESPRK	76409	1.2
5a	轴杆组件 (重型) * (1 个) §	QMTPAK	76096	4.3
6	衬套组件 (包含 2 个衬套) tΔ	ESBK-PS	76410	0.1
6a	衬套组件 (重型, 包含 2 个衬套) §	QMTBK-W	76098	0.1
7	标准固定杆轴承 (1 个) tΔ	USPB2	79206	0.1
7a	重型固定杆轴承 (1 个) §	UHPB2	79207	0.2
8	调整螺栓组件 (1 个) (包含锁定螺母)	ABU	76788	0.2
9	安装架组件* (1 个)	UMBK	76789	9.7
10	滑板组件* (1 个) tΔ	USPK	76790	4.6
10a	重型滑板组件* (1 个) §	UHSPK	76791	5.2
11	张紧弹簧 - 紫色 (1 个) †	QMTS-P	75845	0.6
11a	张紧弹簧 - 银色 (1 个) Δ	ESS-S	76412	1.2
11b	张紧弹簧 - 白色 (1 个) §	PSTS-W	75898	1.7
12	UST 挡圈改装组件* tΔ	USTSCK	79202	5.0
12a	重型 UST 挡圈改装组件* §	USTSCKHD	79204	7.4
13	挡圈*	USTSC	79299	1.5
13a	重型挡圈*	USTSCHD	79300	2.0
14	止动螺母组件 UST	JNK-F	79896	0.3
14a	止动螺母组件 USTHD	JNK-C	79893	0.3
-	UST 弹簧张紧装置* - 紫色 † (项目 2、3、4、5、6、8、9、10、11 各 2 个)	UST-P	76794	25.0
-	UST 弹簧张紧装置* - 银色 Δ (项目 2、3、4、5、6、8、9、10、11a 各 2 个)	UST-S	77757	25.0
-	HD UST 弹簧张紧装置* - 白色 § (项目 2a、3a、4、5a、6a、8、9、10a、 11b 各 1 个)	UST-W	76795	40.0
-	标准安装组件* (项目 8、9、10 各 1 个) tΔ 用于刮刀宽度 450 - 1350 mm (18" - 54")	USMK	76792	14.6
-	HD 安装组件* (项目 8、9 和 10a 各 1 个) § 用于刮刀宽度 1500 - 2100 mm (60" - 84")	UHMK	76793	15.5
-	18" - 54" 钩头螺栓全套张紧组件 (项目 15、16、17、18、19、20、21 各 2 个) †	MMKU	77324	19.3
-	60"+ 钩头螺栓全套张紧组件 (项目 15a、16、17a、18a、19、20、 21a 各 2 个) §	MMKUHD	77327	20.7

\*包含金属构件

† 刮刀宽度 450 - 1050 mm (18" - 42") 标准组件

Δ 刮刀宽度 1200 - 1350 mm (48" - 54") 标准组件

§ 刮刀宽度 1500 - 2100 mm (60" - 84") 重型组件

## 更换备件 - 钩头螺栓张紧装置

编号	说明	订购编号	产品代码	重量 LBS.
15	钩头螺栓 (包括锁定螺母和垫圈)	STJK	74417	0.7
16	钩头螺栓固定座 (1 个)	STJM	74775	3.0
17	张紧弹簧 (1 个) †	STTS	74419	1.4
17a	重型张紧弹簧 (1 个) §	HDTs	74502	2.0
18	挡圈 †	USTSC	79299	1.5
18a	重型挡圈 §	USTSCHD	79300	2.0
19	调整螺栓组件 (1 个) (包含锁定螺母)	ABU	76788	0.2
20	安装架组件* (1 个)	UMBK	76789	9.7
21	滑板组件* (1 个) tΔ	USPK	76790	4.6
21a	重型滑板组件* (1 个) §	UHSPK	76791	5.2
-	钩头螺栓转换组件 † (可选) (项目 15、16、17、18 各 2 个)	UBTK	76977	4.7
-	重型钩头螺栓转换组件 § (可选) (项目 15、16、17a 和 18a 各 2 个)	UHDBTK	76978	5.2
-	标准安装组件* (项目 8、9、10 各 1 个) tΔ 用于刮刀宽度 450 - 1350 mm (18" - 54")	USMK	76792	14.6
-	HD 安装组件* (项目 8、9 和 10a 各 1 个) § 用于刮刀宽度 1500 - 2100 mm (60" - 84")	UHMK	76793	15.5
-	18" - 54" 钩头螺栓全套张紧组件 (项目 15、16、17、18、19、20、21 各 2 个) †	MMKU	77324	19.3
-	60"+ 钩头螺栓全套张紧组件 (项目 15a、16、17a、18a、19、20、 21a 各 2 个) §	MMKUHD	77327	20.7

## MDWS 二级输送带清扫器

输送带宽度		订购编号	产品代码	重量 LBS.
in.	mm			
24	600	MDWS-24	75868	115.1
30	750	MDWS-30	75869	122.8
36	900	MDWS-36	75870	127.8
42	1050	MDWS-42	75871	138.3
48	1200	MDWS-48	75872	146.8
54	1350	MDWS-54	75873	154.5
60	1500	MDWS-60	75874	162.2
72	1800	MDWS-72	75875	177.7
84	2100	MDWS-84	76806	193.2
96	2400	MDWS-96	79063	208.7

订货至交货的时间: 1 个工作日

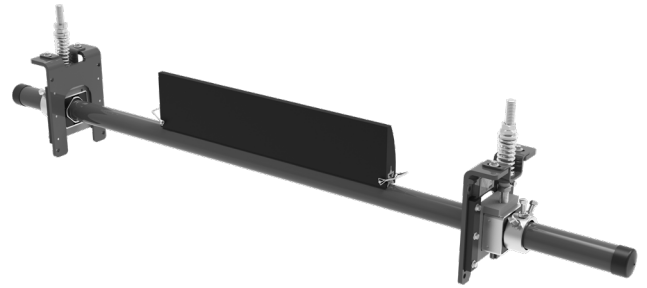

## ConShear™ DW 备件刮刀 (颜色标志: 黑色)

输送带宽度		订购编号	产品代码	重量 LBS.
in.	mm			
24	600	CDWB24	75884	12.8
30	750	CDWB30	75885	15.5
36	900	CDWB36	75886	18.3
42	1050	CDWB42	75887	21
48	1200	CDWB48	75888	23.8
54	1350	CDWB54	75889	26.5
60	1500	CDWB60	75890	29.2
72	1800	CDWB72	75891	34.7
84	2100	CDWB84	76942	40.5
96	2400	CDWB96	79062	46.3

实际刮刀宽度为输送带宽度 + 4"。

ConShear DW 刮刀为黑色, 易于辨识。

订货至交货的时间: 1 个工作日

## 可选安装组件

说明	订购编号	产品代码	重量 LBS.
标准安装架组件*	SSTSMB	76071	34.3
加长安装架组件*	SSTLMB	76072	43.5
可选顶角组件*	SSTOTA	76073	10.5

\*包含金属构件

订货至交货的时间: 1 个工作日

## 产品说明:

- ConShear™ “DryWipe” (DW) 刮刀特别适用于清除输送带上的水渍。可作为清扫系统中的终极清扫器。
- 实际刮刀宽度为输送带宽度加 100 mm (4")。多余的宽度可确保将输送带上的水渍清除干净。
- 固定杆长度: 对于不超过 1500 mm (60")的清扫器, 输送带宽度加 1500 mm (60"); 对于超过 1500 mm (60") 的清扫器, 输送带宽度加 1350 mm (54")。对于更长的长度需求, 请参见“附件 - 固定杆延长杆组件”(第 143 页)。
- 目检刮刀张力: 测量弹簧并查阅安装基座上的弹簧长度表选择正确的长度以获得最佳的清扫性能。
- 要使清扫器安装更简单快速, 请参见第 143 页的“可选安装组件”。

# 参数规格 和指导

# MDWS 二级清扫器 除水 DryWipe

## 固定杆长度规格\*

清扫器尺寸		刮刀宽度		固定杆长度		输送机最大跨度	
in.	mm	in.	mm	in.	mm	in.	mm
24	600	28	700	84	2100	68	1700
30	750	34	850	90	2250	74	1850
36	900	40	1000	96	2400	80	2000
42	1050	46	1150	102	2550	86	2150
48	1200	52	1300	108	2700	92	2300
54	1350	58	1450	114	2850	98	2450
60	1500	64	1600	120	3000	104	2600
72	1800	76	1900	126	3150	116	2900
84	2100	88	2200	138	3450	128	3200
96"	2400	100	2500	150	3750	140	3500

\*如果需要超长型固定杆，可使用固定杆延长杆组件 (#76024)，将长度延长 750 mm (30")。(第 143 页)。  
固定杆直径 - 73 mm (2-7/8")

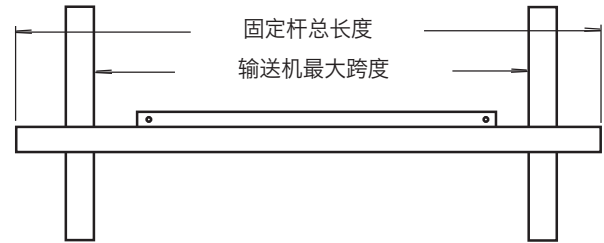

## 安装空间要求

水平方向所需安装空间		垂直方向所需安装空间	
in.	mm	in.	mm
4	100	10	250

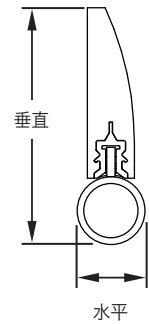

## 弹簧长度表

SST XD 弹簧张紧装置

刮刀宽度		白色弹簧		银色弹簧		黑色弹簧		金色弹簧	
in.	mm	in.	mm	in.	mm	in.	mm	in.	mm
18	450	3 3/8	86	4	102	无	无	无	无
24	600	3 1/8	79	3 7/8	98	无	无	无	无
30	750	2 7/8	73	3 3/4	95	无	无	无	无
36	900	无	无	3 3/4	95	3 7/8	98	无	无
42	1050	无	无	3 5/8	92	3 3/4	95	无	无
48	1200	无	无	3 1/2	89	3 5/8	92	无	无
54	1350	无	无	3 3/8	86	3 5/8	92	3 3/4	95
60	1500	无	无	3 1/4	83	3 1/2	89	3 3/4	95
72	1800	无	无	无	无	3 3/8	86	3 5/8	92
84	2100	无	无	无	无	3 1/8	79	3 1/2	89
96	2400	无	无	无	无	无	无	3 3/8	86
108	2700	无	无	无	无	无	无	3 1/2	89
120	3000	无	无	无	无	无	无	3 3/8	86

阴影部分表示首选的弹簧

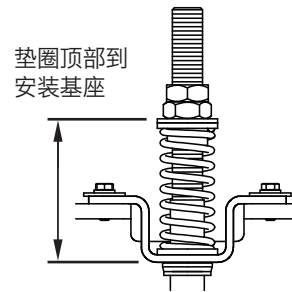

## 参数规格:

- 输送带最大速度 ..... 5 M/sec (1000 FPM)
- 额定温度 ..... -35 到 82° C (-30 到 180° F)
- 刮刀可用耐磨长度 ..... 113 mm (4-1/2")
- 刮刀高度 ..... 185 mm (7-1/4")
- 聚氨酯刮刀 ..... 带 UHMW 添加剂 (硬度较低, 可擦除水渍和添加剂以延长刮刀使用寿命)
- 适用的输送带宽度 ..... 600 到 2400 mm (24 到 96")。可按客户要求提供其他尺寸。
- CEMA 清扫器分类 ..... 4 类



# 更换 备件清单

MDWS  
二级清扫器  
除水 DryWipe

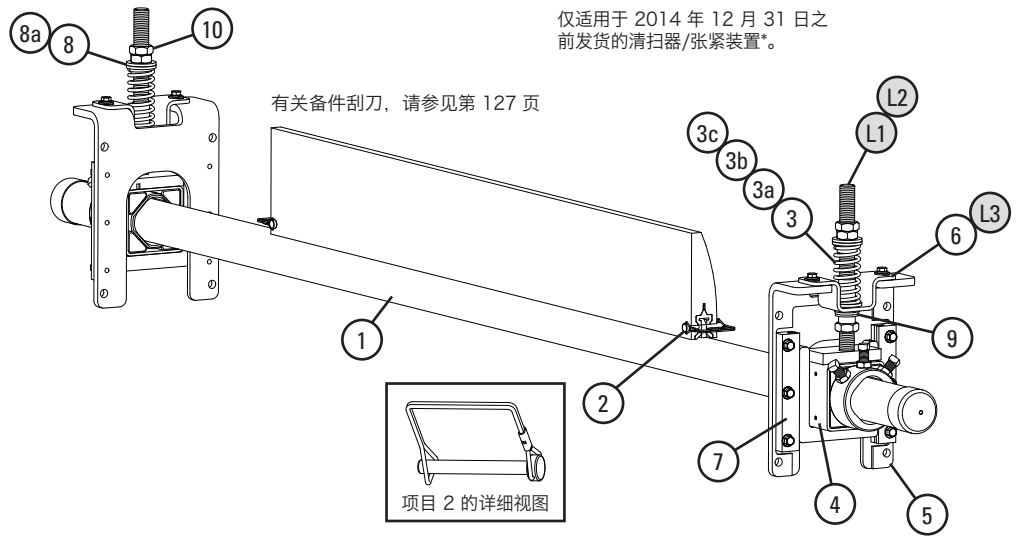

## 更换备件

编号	说明	订购编号	产品代码	重量 LBS.
1	600 mm (24") 固定杆	MSPP30	75804	46.0
	750 mm (30") 固定杆	MSPP36	75805	50.5
	900 mm (36") 固定杆	MSPP42	75806	55.5
	1050 mm (42") 固定杆	MSPP48	75807	60.0
	1200 mm (48") 固定杆	MSPP54	75808	64.0
	1350 mm (54") 固定杆	MSPP60	75809	67.0
	1500 mm (60") 固定杆	MSPP66	76695	76.0
	1800 mm (72") 固定杆	DWP-72	75883	90.0
	2100 mm (84") 固定杆	DWP-84	76815	100.0
2400 mm (96") 固定杆	DWP-96	79060	110.0	
2	刮刀固定销组件* (1 个)	MSPBP	107852	0.1
3	弹簧 - 白色 (1 个) 用于 450 - 750 mm (18 - 30") 输送带	STS-W	75846	0.5
3a	弹簧 - 银色 (1 个) 用于 900 - 1500 mm (36 - 60") 输送带	STS-S	75843	0.8
3b	弹簧 - 黑色 (1 个) 用于 1800 - 2100 mm (72 - 84") 输送带	STS-B	75844	1.0
3c	张紧弹簧 - 金色 (1 个) 用于 2400 mm (96") 输送带	STS-G	78142	1.3
4	HD 扭杆底座* (1 个) (包括调节杆、3 个螺母和套筒) (有关衬套，请参见 8 和 8a)	SSTHDPM	77868	15.0
5	SST XD 安装底座组件* (包含 1 个安装底座、2 个滑动导轨、 顶部基架和底部衬套)	SSTXDMK	91412	10.2
6	SST 基架 (一对)	SSTHB	79582	3.5
7	SST 滑动导轨组件* (包含 2 个滑动导轨)	STGK2	77867	1.1
8	SST 衬套组件 - 白色/银色 (包含 2 个衬套)	SSTBK-W	76636	0.1
8a	SST 衬套组件 - 黑色/金色 (包含 2 个衬套)	SSTBK-B	76637	0.1
9	SST 下部衬套组件 (一对)	SSTLBK	79493	0.1
10	止动螺母组件, SST 张紧装置	JNK-C	79893	0.3
-	SST XD 弹簧张紧装置* - 白色 用于 450 - 750 mm (18 - 30") 输送带 (项目 3、4、5 和 8 各 2 个)	SSTXD-W	91408	60.6
-	SST XD 弹簧张紧装置* - 银色 用于 900 - 1500 mm (36 - 60") 输送带 (项目 3a、4、5 和 8 各 2 个)	SSTXD-S	91409	61.4
-	SST XD 弹簧张紧装置* - 黑色 用于 1800 - 2100 mm (72 - 84") 输送带 (项目 3b、4、5 和 8a 各 2 个)	SSTXD-B	91410	62.0
-	SST XD 弹簧张紧装置* - 金色 用于 2400 mm (96") 输送带 (项目 3c、4、5 和 8a 各 2 个)	SSTXD-G	91411	62.6

\*包含金属构件  
订货至交货的时间: 1 个工作日

## 旧有更换备件， 适用于 2014 年 12 月 31 日之前发货的张紧装置\*

编号	说明	订购编号	产品代码	重量 LBS.
L1	调节杆组件* (包括 1 根杆、2 个螺母、1 个衬套和、1 个垫圈) 用于 450 - 1500 mm (18 - 60") 输送带	STAK	75847	2.9
L2	HD 调节杆组件* (包括 1 根杆、2 个螺母、1 个 HD 衬套和、 1 个垫圈) 用于 1800 - 2400 mm (72 - 96") 输送带	STAKHD	75892	3.0
L3	旧有 SST 槽型钢组件	SSTHK	79070	1.5
	SST 张紧装置衬套更新组件 (包含 2 个下部衬套、2 个套管和 2 个螺母)	SST-BUK	76943	0.3

\*通过查看螺纹杆来确认是否需要旧有部件。如果有标准螺纹，则使用旧有部件。  
如果有平螺纹/梯形螺纹，则从常规的更换备件中选择。



## 弹簧张紧装置选择表

清扫器尺寸	91408 SSTXD-W	91409 SSTXD-S	91410 SSTXD-B	91411 SSTXD-G
MDWS 600 - 750 mm (24 - 30")	X			
MDWS 900 - 1500 mm (36 - 60")		X		
MDWS 1800 - 2100 mm (72 - 84")			X	
MDWS 96" (2400 mm)				X

\* 请参见第 123 页上的说明，确认是否需要旧有部件。

# 产品订购 信息

## 电动滚刷清扫器

### 电动滚刷清扫器

#### 带 208-230/460VAC 三相电机 IP55

输送带宽度		订购编号	产品代码	重量 LBS.
in.	mm			
18	450	MBC-18	79494	136.7
24	600	MBC-24	79495	146.5
30	750	MBC-30	79496	150.2
36	900	MBC-36	79497	156.5
42	1050	MBC-42	79498	162.6
48	1200	MBC-48	79499	179.0
54	1350	MBC-54	79500	185.9
60	1500	MBC-60	79501	192.0
72	1800	MBC-72	79502	205.1
84	2100	MBC-84	79503	217.5

订货至交货的时间: 1 个工作日

#### 带 IP66 电机

输送带宽度		订购编号	产品代码	重量 LBS.
in.	mm			
18	450	MBC-18-S	91571	136.7
24	600	MBC-24-S	91572	146.5
30	750	MBC-30-S	91573	150.2
36	900	MBC-36-S	91574	156.5
42	1050	MBC-42-S	91575	162.6
48	1200	MBC-48-S	91576	179.0
54	1350	MBC-54-S	91577	185.9
60	1500	MBC-60-S	91578	192.0
72	1800	MBC-72-S	91579	205.1
84	2100	MBC-84-S	91580	217.5

订货至交货的时间: 1 个工作日

### 电动滚刷清扫器

#### 带 575V 三相电机 IP55

输送带宽度		订购编号	产品代码	重量 LBS.
in.	mm			
18	450	MBC-18-575V	79914	136.7
24	600	MBC-24-575V	79915	146.5
30	750	MBC-30-575V	79916	150.2
36	900	MBC-36-575V	79917	156.5
42	1050	MBC-42-575V	79918	162.6
48	1200	MBC-48-575V	79919	179.0
54	1350	MBC-54-575V	79920	185.9
60	1500	MBC-60-575V	79921	192.0
72	1800	MBC-72-575V	79922	205.1
84	2100	MBC-84-575V	79923	217.5

订货至交货的时间: 1 个工作日

#### 带 IP66 电机

输送带宽度		订购编号	产品代码	重量 LBS.
in.	mm			
18	450	MBC-18-575V-S	91581	136.7
24	600	MBC-24-575V-S	91582	146.5
30	750	MBC-30-575V-S	91583	150.2
36	900	MBC-36-575V-S	91584	156.5
42	1050	MBC-42-575V-S	91585	162.6
48	1200	MBC-48-575V-S	91586	179.0
54	1350	MBC-54-575V-S	91587	185.9
60	1500	MBC-60-575V-S	91588	192.0
72	1800	MBC-72-575V-S	91589	205.1
84	2100	MBC-84-575V-S	91590	217.5

订货至交货的时间: 1 个工作日

### 滚刷备件

输送带宽度		订购编号	产品代码	重量 LBS.
in.	mm			
18	450	MBRD-18	79514	9.6
24	600	MBRD-24	79515	13.5
30	750	MBRD-30	79516	17.1
36	900	MBRD-36	79517	20.5
42	1050	MBRD-42	79518	23.7
48	1200	MBRD-48	79519	26.8
54	1350	MBRD-54	79520	30.7
60	1500	MBRD-60	79521	33.9
72	1800	MBRD-72	79522	41.0
84	2100	MBRD-84	79523	47.5

订货至交货的时间: 1 个工作日



电动滚刷清扫器

### 可选安装架 (一对)

订购编号	产品代码	重量 LBS.
MBCDBK	79536	28.9

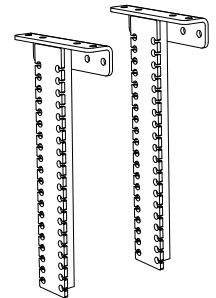

### 产品说明:

- 旋转方向与输送带相反, 可实现最佳清扫效果。
- 独特的刷毛模式有助于减少物料堆积和堵塞。
- 配备可调式张紧装置, 在刷毛磨损后可轻松调整刷子到输送带的距离。
- 适用于机械带扣或硫化输送带。

# 参数规格 和指导

## 电动滚刷清扫器

### 参数规格

输送带速度	最高 3.5 M/sec (700 fpm)
垂直间隙和水平间隙	305 mm (12")
温度范围	-30 至 82°C (-20 至 180°F)
Chevron 或挡边最大高度	13 mm (1/2")
刷毛长度	83 mm (3-1/4")
外直径	305 mm (12")
轴长	输送带宽度加 1067 mm (42")
轴直径	36.5 mm (1-7/16")
电机电压 和 HP 选项	<b>208-230/460VAC 3 相*</b> 1 HP (清扫器 18-42") (450-1050 mm) 2 HP (清扫器 48-84") (1200-2100 mm)
	<b>575V 3 相*</b> 1 HP (清扫器 18-36") (450-900 mm) 2 HP (清扫器 42-84") (1050-2100 mm)
电机入口保护	IP55 或 IP66
CEMA 清扫器等级	4 类

\*可按客户要求提供其他电机

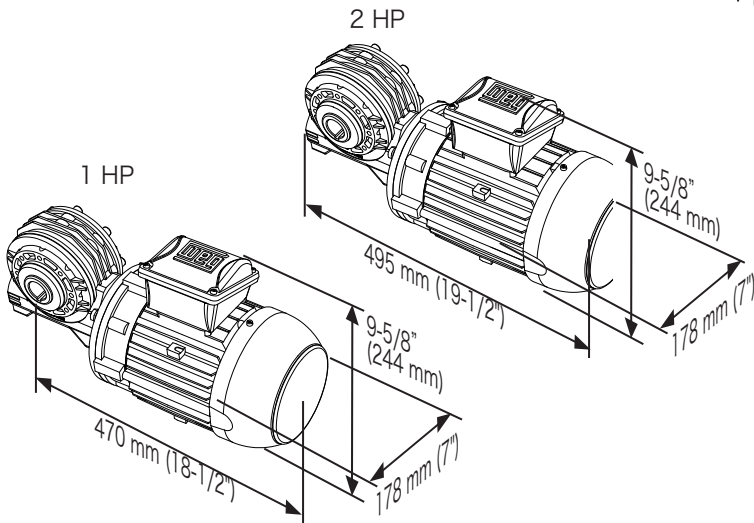
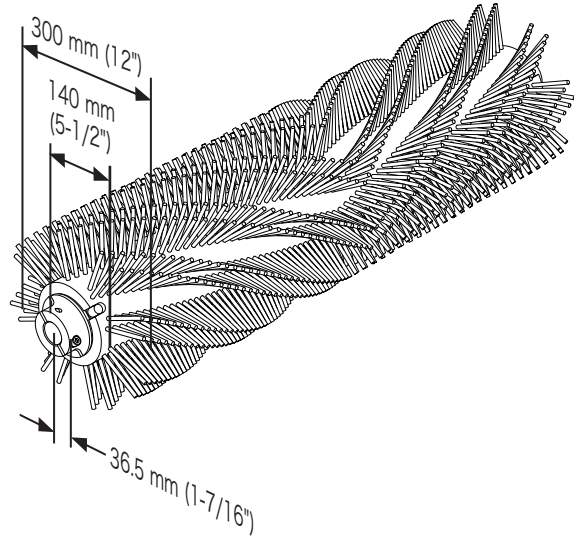
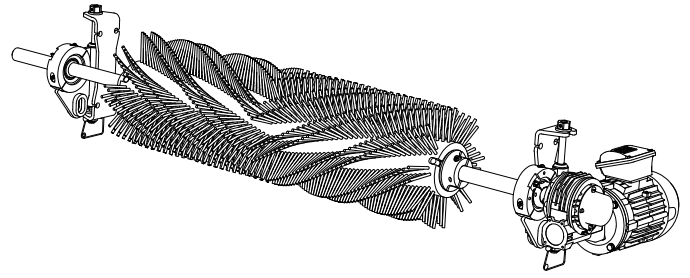

### 轴测量值

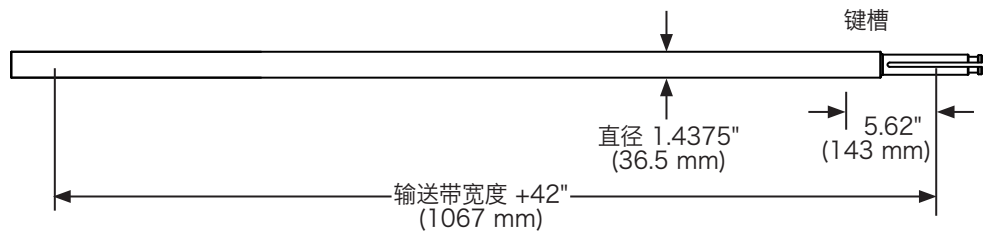

### 产品说明:

- 旋转方向与输送带相反, 可实现最佳清扫效果。
- 独特的刷毛模式有助于减少物料堆积和堵塞。
- 配备可调式张紧装置, 在刷毛磨损后可轻松调整刷子到输送带的距离。
- 适用于机械带扣或硫化输送带。

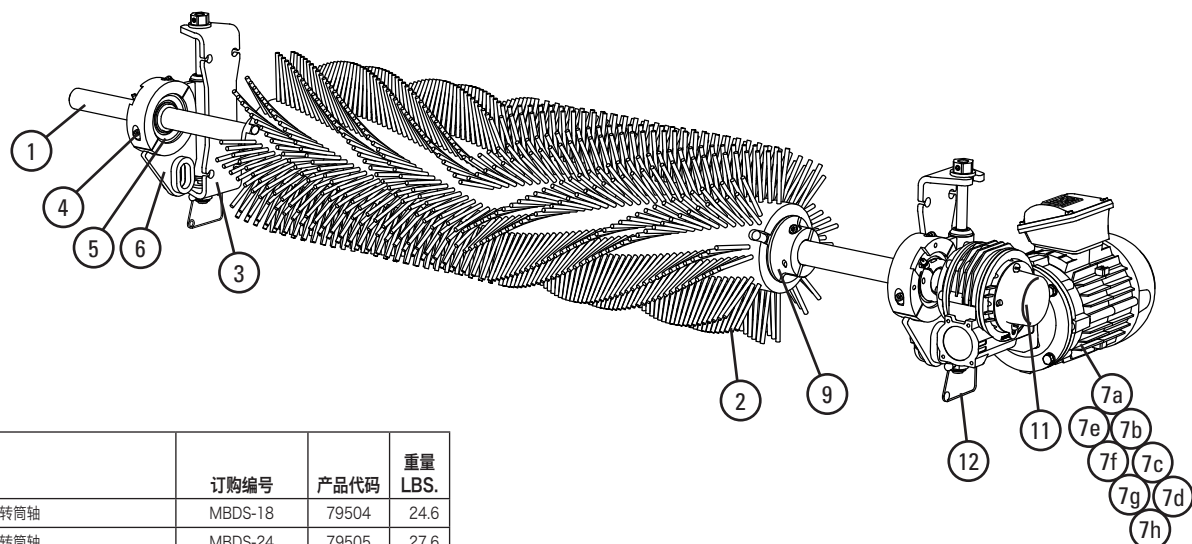

## 更换备件

编号	说明	订购编号	产品代码	重量 LBS.
1	450 mm (18") 滚刷转轴	MBDS-18	79504	24.6
	600 mm (24") 滚刷转轴	MBDS-24	79505	27.6
	750 mm (30") 滚刷转轴	MBDS-30	79506	30.6
	900 mm (36") 滚刷转轴	MBDS-36	79507	33.6
	1050 mm (42") 滚刷转轴	MBDS-42	79508	36.6
	1200 mm (48") 滚刷转轴	MBDS-48	79509	39.5
	1350 mm (54") 滚刷转轴	MBDS-54	79510	42.5
	1500 mm (60") 滚刷转轴	MBDS-60	79511	45.5
	1800 mm (72") 滚刷转轴	MBDS-72	79512	51.5
	2100 mm (84") 滚刷转轴	MBDS-84	79513	57.5
2	450 mm (18") 滚刷转轴备件	MBRD-18	79514	9.6
	600 mm (24") 滚刷转轴备件	MBRD-24	79515	13.5
	750 mm (30") 滚刷转轴备件	MBRD-30	79516	17.1
	900 mm (36") 滚刷转轴备件	MBRD-36	79517	20.5
	1050 mm (42") 滚刷转轴备件	MBRD-42	79518	23.7
	1200 mm (48") 滚刷转轴备件	MBRD-48	79519	26.8
	1350 mm (54") 滚刷转轴备件	MBRD-54	79520	30.7
	1500 mm (60") 滚刷转轴备件	MBRD-60	79521	33.9
3	滚刷安装基座* (1)	MBCMK	79524	4.7
4	滚刷轴承夹* (1)	MBCBC	79525	1.9
5	滚刷清扫器轴承 (2)	MBCB	79526	7.2
6	滚刷轴承基座* (1)	MBCBM	79528	9.7
7a	齿轮电机组件, 1 HP IP55 用于 1050 mm (42") 输送带	MBCM-1	79529	55.0
7b	齿轮电机组件, 2 HP IP55 用于 1200 mm (48") 输送带	MBCM-2	79530	65.0
7c	齿轮电机组件, 1 HP 575V IP55 用于 900 mm (36") 输送带	MBCM-575-1	79924	55.0
7d	齿轮电机组件, 2 HP 575V IP55 用于 1050 mm (42") 输送带	MBCM-575-2	79925	65.0
7e	齿轮电机组件, 1 HP IP66 用于 1050 mm (42") 输送带	MBCM-1-S	91591	55.0
7f	齿轮电机组件, 2 HP IP66 用于 1200 mm (48") 输送带	MBCM-2-S	91592	65.0
7g	齿轮电机组件, 1 HP 575V IP66 用于 900 mm (36") 输送带	MBCM-575-1-S	91593	55.0
7h	齿轮电机组件, 2 HP 575V IP66 用于 1050 mm (42") 输送带	MBCM-575-2-S	91594	65.0
8	滚刷清扫器扭臂* (1)	MBCTA	79531	2.5
9	滚刷锁定装置* (2)	MBCBL	79532	9.4
10	整流式电机扳手组件 (1)	MBCMCK	79533	0.3
11	MBC 轴端帽* (1)	MBCEC	79534	0.1
12	张紧装置锁销 (2)	STLP	79535	0.2
13	滚刷清扫器下安装支架* (2)	MBCDBK	79536	28.9
-	滚刷清扫器调节架 (1) (包含轴承, 以及项目 3、4、6 和 12 各 1 个)	MBADB	79527	18.1

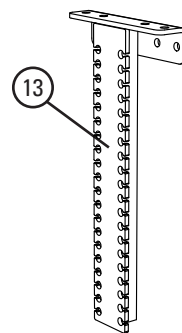
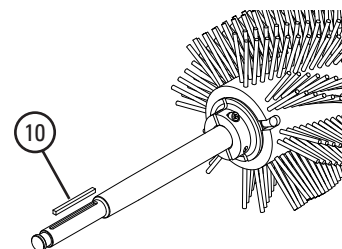
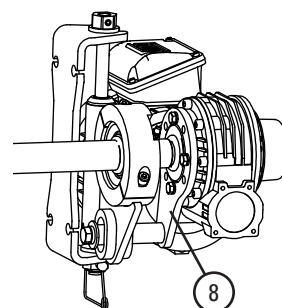

\*包含金属构件  
†如果在 2021 年 1 月前订购滚刷, 则也要订购轴备件  
订货至交货的时间: 1 个工作日

# 产品订购 信息

## 输送带驱动的滚刷清扫器

### 输送带驱动的滚刷清扫器

输送带宽度		订购编号	产品代码	重量 LBS.
in.	mm			
24	600	BDBC-24	93119	331.7
30	750	BDBC-30	93120	349.1
36	900	BDBC-36	93121	366.2
42	1050	BDBC-42	93122	383.0
48	1200	BDBC-48	93123	400.0
54	1350	BDBC-54	93124	417.5
60	1500	BDBC-60	93125	434.4
72	1800	BDBC-72	93126	468.9

订货至交货的时间: 1 个工作日

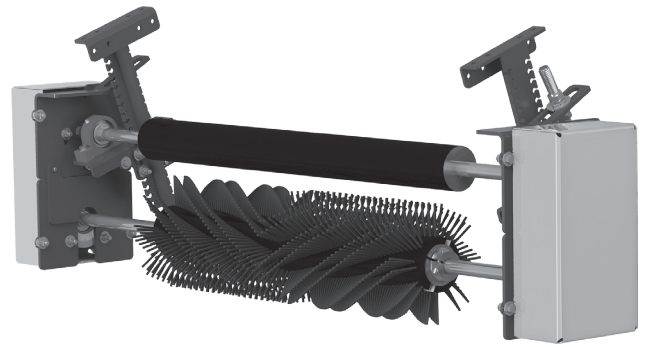

### 滚刷备件

输送带宽度		订购编号	产品代码	重量 LBS.
in.	mm			
24	600	MBRD-24	79515	13.5
30	750	MBRD-30	79516	17.1
36	900	MBRD-36	79517	20.5
42	1050	MBRD-42	79518	23.7
48	1200	MBRD-48	79519	26.8
54	1350	MBRD-54	79520	30.7
60	1500	MBRD-60	79521	33.9
72	1800	MBRD-72	79522	41.0

订货至交货的时间: 1 个工作日

## 参数规格

输送带速度	最大 3.5 m/s (700 fpm)
垂直间距	622 mm (24.5")
水平间距	720 mm (28.38")
温度范围	-30 至 82°C (-20 至 180°F)
Chevron 或挡边最大高度	13 mm (1/2")
刷毛长度	83 mm (3-1/4")
外直径	305 mm (12")
轴长 (滚刷和托辊)	输送带宽度加 1067 mm (42")
轴直径	25 mm (1")
CEMA 清扫器等级	4 类

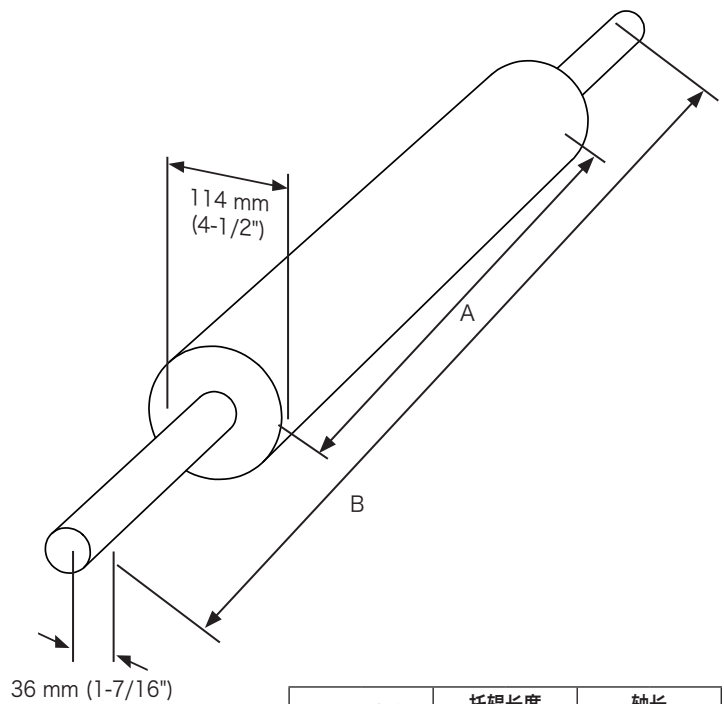
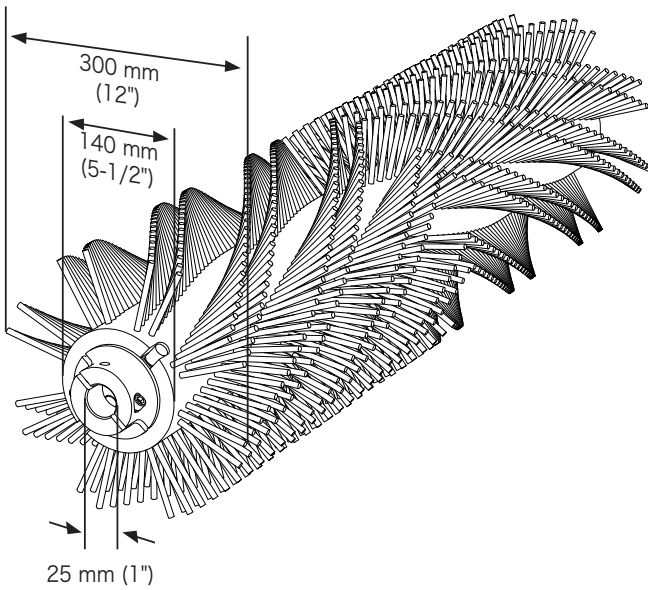
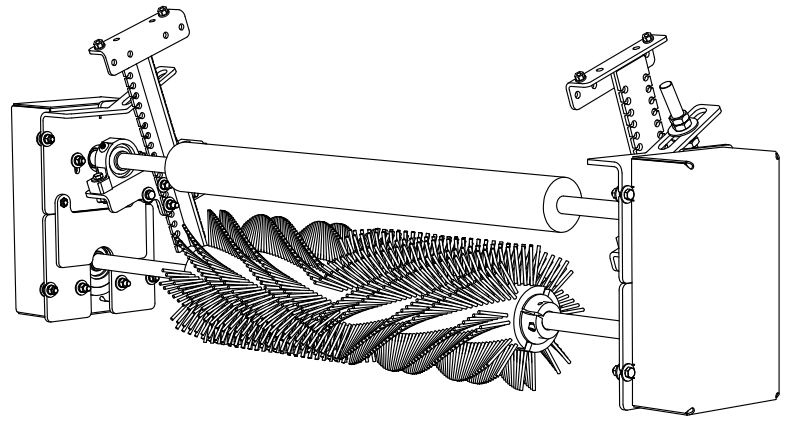

输送带宽度		托辊长度 "A"		轴长 "B"	
in.	mm	in.	mm	in.	mm
24	600	30	750	54	1350
30	750	36	900	60	1500
36	900	42	1050	66	1650
42	1050	48	1200	72	1800
48	1200	54	1350	78	1950
54	1350	60	1500	84	2100
60	1500	66	1650	90	2250
72	1800	78	1950	102	2550

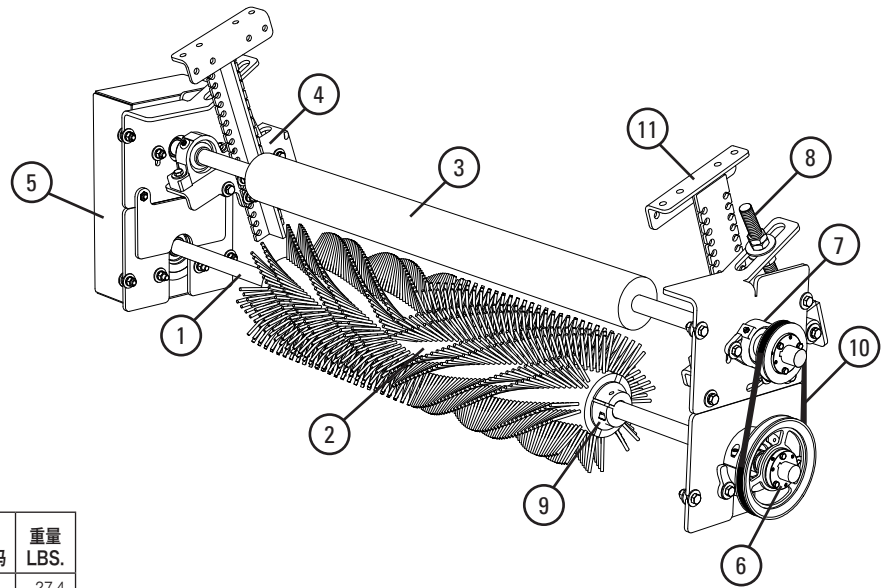

## 更换备件

编号	说明	订购编号	产品代码	重量 LBS.
1	600 mm (24") 滚刷转筒轴	BDBCR-BS-24	93385	27.4
	750 mm (30") 滚刷转筒轴	BDBCR-BS-30	93386	30.2
	900 mm (36") 滚刷转筒轴	BDBCR-BS-36	93387	32.9
	1050 mm (42") 滚刷转筒轴	BDBCR-BS-42	93388	35.7
	1200 mm (48") 滚刷转筒轴	BDBCR-BS-48	93389	38.4
	1350 mm (54") 滚刷转筒轴	BDBCR-BS-54	93390	41.2
	1500 mm (60") 滚刷转筒轴	BDBCR-BS-60	93391	43.9
2	600 mm (24") 滚刷转筒备件	MBRD-24	79515	13.5
	750 mm (30") 滚刷转筒备件	MBRD-30	79516	17.1
	900 mm (36") 滚刷转筒备件	MBRD-36	79517	20.5
	1050 mm (42") 滚刷转筒备件	MBRD-42	79518	23.7
	1200 mm (48") 滚刷转筒备件	MBRD-48	79519	26.8
	1350 mm (54") 滚刷转筒备件	MBRD-54	79520	30.7
	1500 mm (60") 滚刷转筒备件	MBRD-60	79521	33.9
3	600 mm (24") 托辊备件	BDBCR-HDR-24	93377	79.5
	750 mm (30") 托辊备件	BDBCR-HDR-30	93378	91.0
	900 mm (36") 托辊备件	BDBCR-HDR-36	93379	102.6
	1050 mm (42") 托辊备件	BDBCR-HDR-42	93380	113.3
	1200 mm (48") 托辊备件	BDBCR-HDR-48	93381	124.7
	1350 mm (54") 托辊备件	BDBCR-HDR-54	93382	136.2
	1500 mm (60") 托辊备件	BDBCR-HDR-60	93383	147.6
4	支撑垫片组件	BDBDR-SPACER	93370	1.7
	驱动防护装置组件	BDBDR-GUARD	93371	20.6
	滚刷轴承/驱动金属构件	BDBCR-B-HW	93372	8.0
	托辊轴承/驱动金属构件	BDBCR-R-HW	93373	23.3
	调节臂组件	BDBCR-ADJARM	93374	8.5
	滚刷锁定装置组件	MBCBL	79532	1.5
	V型输送带备件	BDBCR-VBELT	93376	0.3
	滚刷清扫器下安装支架* (2)	MBCDBK	79536	28.9
	张紧装置安装组件*	BDBC-TMK	93127	92.8

\*包含金属构件

## Chevron 输送带清扫器

输送带宽度		转筒宽度		订购编号	产品代码	重量 LBS.
in.	mm	in.	mm			
18	450	18	450	CBC18	76668	74.0
24	600	24	600	CBC24	76669	81.9
30	750	30	750	CBC30	76670	90.8
36	900	36	900	CBC36	76671	99.7
42	1050	42	1050	CBC42	76672	107.5
48	1200	48	1200	CBC48	76673	116.5
54	1350	54	1350	CBC54	76674	124.3
60	1500	60	1500	CBC60	76675	133.2
72	1800	72	1800	CBC72	90762	150.0
84	2100	84	2100	CBC84	90763	166.8

订货至交货的时间: 1 个工作日

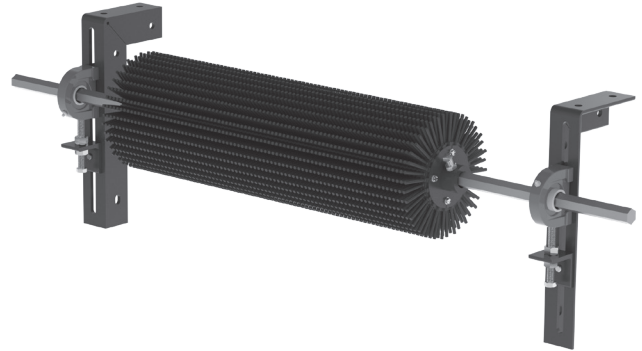

## 更换备件

编号	说明	订购编号	产品代码	重量 LBS.
1	450 mm (18") 转筒轴	CBCS18	90537	15.1
	600 mm (24") 转筒轴	CBCS24	90538	17.0
	750 mm (30") 转筒轴	CBCS30	90539	18.9
	900 mm (36") 转筒轴	CBCS36	90540	20.8
	1050 mm (42") 转筒轴	CBCS42	90541	22.7
	1200 mm (48") 转筒轴	CBCS48	90542	24.6
	1350 mm (54") 转筒轴	CBCS54	90543	26.4
	1500 mm (60") 转筒轴	CBCS60	90544	28.3
	1800 mm (72") 转筒轴	CBCS72	90554	33.9
2100 mm (84") 转筒轴	CBCS84	90555	39.6	
2	Chevron 轴承座*	CPB	76692	1.2
3	450 mm (18") 转筒备件, 带齿接头*	CRDF18	90631	25.0
	600 mm (24") 转筒备件, 带齿接头*	CRDF24	90632	31.0
	750 mm (30") 转筒备件, 带齿接头*	CRDF30	90633	38.0
	900 mm (36") 转筒备件, 带齿接头*	CRDF36	90634	45.0
	1050 mm (42") 转筒备件, 带齿接头*	CRDF42	90635	51.0
	1200 mm (48") 转筒备件, 带齿接头*	CRDF48	90636	58.0
	1350 mm (54") 转筒备件, 带齿接头*	CRDF54	90637	64.0
	1500 mm (60") 转筒备件, 带齿接头*	CRDF60	90638	71.0
	1800 mm (72") 转筒备件, 带齿接头*	CRDF72	90639	84.0
2100 mm (84") 转筒备件, 带齿接头*	CRDF84	90640	97.0	
4	75 mm (3") 指套环备件	CBC3R	90641	2.5
5	安装架组件 (左右各 1 个)	EZS2MBK	75666	13.0
6	调节架组件* (1 个)	PAB	75513	1.5

\*包含金属构件

订货至交货的时间: 1 个工作日

阴影部分的产品可定做。

订货至交货的时间: 3 个工作日

## 产品说明:

- 自由旋转。仅输送带运行时工作。
- 自洁式。齿长度、间距和旋转操作都可使回传物料自由掉落而不是堵塞。
- 易于安装。部件数量少, 安装简便且提供完整的步骤说明。
- 耐磨 SBR 橡胶。转筒寿命为 1 到 3 年, 具体取决于应用情况和输送的物料。
- 适用于可逆输送带。
- 齿环可以单独替换, 也可以通过更换整个转筒来一步完成。

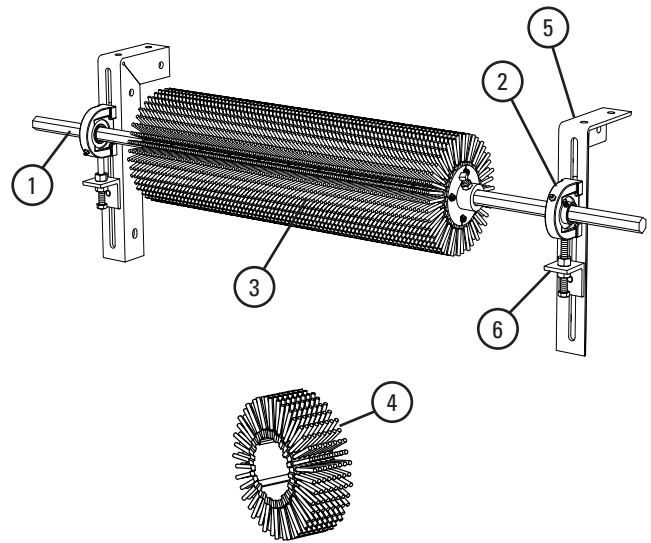

## 参数规格

输送带速度	最高 2.5 M/sec (500 fpm)
垂直间隙和水平间隙	250 mm (10")
温度范围	-35 至 82°C (-30 至 180°F)
Chevron 或挡边最大高度	25 mm (1")
指长	50 mm (2")
橡胶硬度	45A
外直径	238 mm (9-1/2")
轴长	输送带宽度加 750 mm (30")
轴	25 mm (1") 六角头
CEMA 清扫器等级	3 类



### 连续刮刀二级清扫器 配有 SST XD 张紧装置

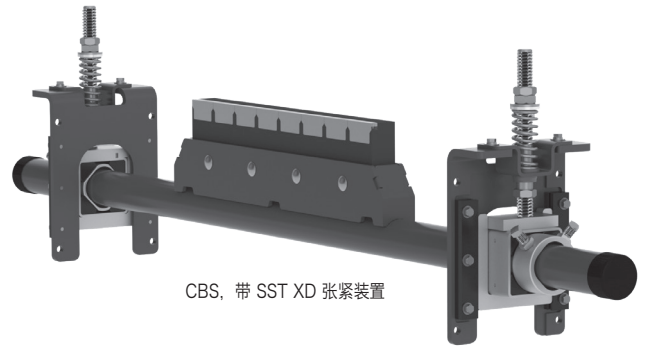

CBS, 带 SST XD 张紧装置

输送带宽度		平刮刀		弯曲刮刀		重量 LBS.
		订购编号	项目代码	订购编号	项目代码	
18	450	CBS18SF	79936	CBS18SC	91495	154.0
24	600	CBS24SF	79937	CBS24SC	91496	168.0
30	750	CBS30SF	79938	CBS30SC	91497	182.0
36	900	CBS36SF	79939	CBS36SC	91498	196.0
42	1050	CBS42SF	79940	CBS42SC	91499	210.0
48	1200	CBS48SF	79941	CBS48SC	91500	224.0
54	1350	CBS54SF	79942	CBS54SC	91501	238.0
60	1500	CBS60SF	79943	CBS60SC	91502	252.0
72	1800	CBS72SF	79944	CBS72SC	91503	280.0
84	2100	CBS84SF	79945	CBS84SC	91504	308.0
96	2400	CBS96SF	79946	CBS96SC	91505	336.0

订货至交货的时间: 1 天; 阴影部分的产品为 3 周

### 备件刮刀

输送带宽度		平刮刀		弯曲刮刀		重量 LBS.
		订购编号	项目代码	订购编号	项目代码	
18	450	CBSBLD18F	79947	CBSBLD18C	91527	23.0
24	600	CBSBLD24F	79948	CBSBLD24C	91528	29.0
30	750	CBSBLD30F	79949	CBSBLD30C	91529	35.0
36	900	CBSBLD36F	79950	CBSBLD36C	91530	41.0
42	1050	CBSBLD42F	79951	CBSBLD42C	91531	47.0
48	1200	CBSBLD48F	79952	CBSBLD48C	91532	53.0
54	1350	CBSBLD54F	79953	CBSBLD54C	91533	59.0
60	1500	CBSBLD60F	79954	CBSBLD60C	91534	65.0
72	1800	CBSBLD72F	79955	CBSBLD72C	91535	77.0
84	2100	CBSBLD84F	79956	CBSBLD84C	91536	89.0
96	2400	CBSBLD96F	79957	CBSBLD96C	91537	101.0

订货至交货的时间: 1 天; 阴影部分的产品为 3 周

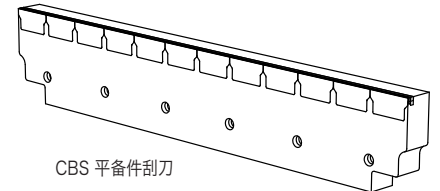

CBS 平备件刮刀

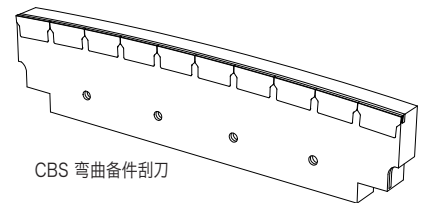

CBS 弯曲备件刮刀

### 产品说明:

- 重型设计可在最苛刻恶劣的输送系统中达到最高的清扫效率。
- 固定杆长度: 输送带宽度加 1350 mm (54")。对于更长的长度需求, 请参见“Mineline 安装附件 - 固定杆延长杆组件”(第 143 页)。
- 要使清扫器安装更简单快速, 请参见“可选安装组件”(第 143 页)。
- 建议将输送带上的机械带扣去皮。

# 参数规格 规格

## 连续刮刀二级清扫器

### 固定杆长度规格\*

清扫器尺寸		刮刀宽度		固定杆长度		输送机最大跨度	
in.	mm	in.	mm	in.	mm	in.	mm
18	450	18	450	72	1800	62	1550
24	600	24	600	78	1950	68	1700
30	750	30	750	84	2100	74	1850
36	900	36	900	90	2250	80	2000
42	1050	42	1050	96	2400	86	2150
48	1200	48	1200	102	2550	92	2300
54	1350	54	1350	108	2700	98	2450
60	1500	60	1500	114	2850	104	2600
72	1800	72	1800	126	3150	116	2900
84	2100	84	2100	138	3450	128	3200
96	2400	96	2400	150	3750	140	3500

\*如果需要超长型固定杆, 可使用固定杆延长杆组件 (#76024), 将长度延长 750 mm (30")。请参见第 143 页。  
固定杆直径 - 73 mm (2-7/8")

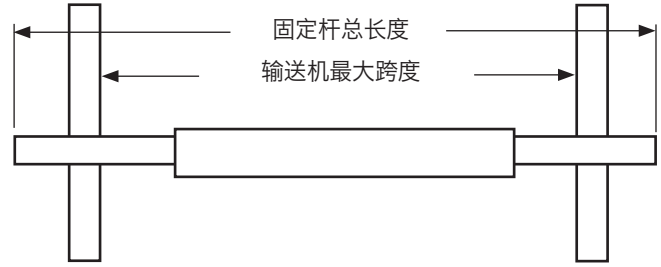

### 安装空间要求

水平方向所需安装空间		垂直方向所需安装空间	
in.	mm	in.	mm
5	125	10	254

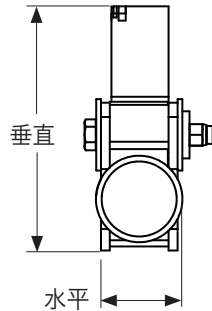

### SST XD 张紧装置弹簧长度表

刮刀宽度		白色弹簧		银色弹簧		黑色弹簧		金色弹簧	
in.	mm	in.	mm	in.	mm	in.	mm	in.	mm
18	450	3 3/8	86	4	102	无	无	无	无
24	600	3 1/8	79	3 7/8	98	无	无	无	无
30	750	2 7/8	73	3 3/4	95	无	无	无	无
36	900	无	无	3 3/4	95	3 7/8	98	无	无
42	1050	无	无	3 5/8	92	3 3/4	95	无	无
48	1200	无	无	3 1/2	89	3 5/8	92	无	无
54	1350	无	无	3 3/8	86	3 5/8	92	3 3/4	95
60	1500	无	无	3 1/4	83	3 1/2	89	3 3/4	95
72	1800	无	无	无	无	3 3/8	86	3 5/8	92
84	2100	无	无	无	无	3 1/8	79	3 1/2	89
96	2400	无	无	无	无	无	无	3 3/8	86

阴影部分表示首选的弹簧。按如下所示测量弹簧。

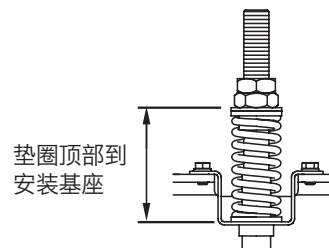

### 参数规格:

- 输送带最大速度 ..... 4 M/sec (800 FPM) 适用于机械带扣  
6 M/sec (1200 FPM) 适用于硫化输送带
- 额定温度 ..... -35 到 82° C (-30 到 180° F)
- 适用的输送带宽度 ..... 450 到 2400 mm (18 到 96")。可按客户要求提供其他尺寸。

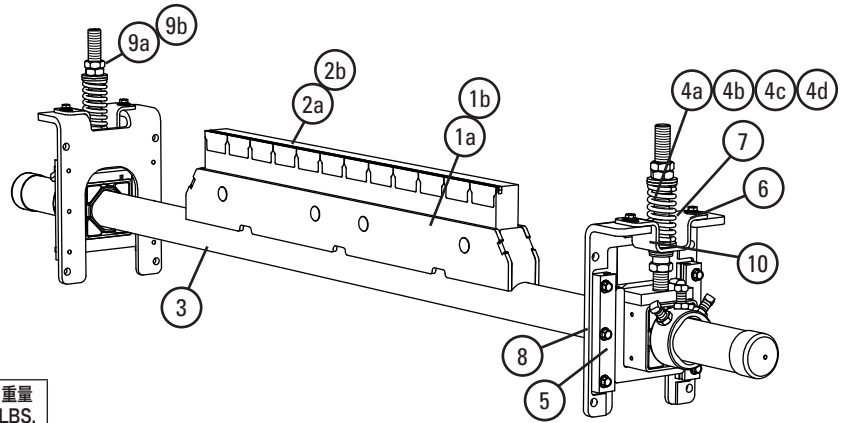

## 更换备件

编号	说明	订购编号	产品代码	重量 LBS.
1 (平面)	450 mm (18") CBS 刮刀/固定杆	CBSBP18F	90101	84.0
	600 mm (24") CBS 刮刀/固定杆	CBSBP24F	90102	98.0
	750 mm (30") CBS 刮刀/固定杆	CBSBP30F	90103	112.0
	900 mm (36") CBS 刮刀/固定杆	CBSBP36F	90104	126.0
	1050 mm (42") CBS 刮刀/固定杆	CBSBP42F	90105	140.0
	1200 mm (48") CBS 刮刀/固定杆	CBSBP48F	90106	154.0
	1350 mm (54") CBS 刮刀/固定杆	CBSBP54F	90107	168.0
	1500 mm (60") CBS 刮刀/固定杆	CBSBP60F	90108	182.0
	1800 mm (72") CBS 刮刀/固定杆	CBSBP72F	90109	210.0
	2100 mm (84") CBS 刮刀/固定杆	CBSBP84F	90110	238.0
	2400 mm (96") CBS 刮刀/固定杆	CBSBP96F	90111	266.0
	2 (弯曲)	450 mm (18") CBS 刮刀/固定杆	CBSBP18C	91538
600 mm (24") CBS 刮刀/固定杆		CBSBP24C	91539	98.0
750 mm (30") CBS 刮刀/固定杆		CBSBP30C	91540	112.0
900 mm (36") CBS 刮刀/固定杆		CBSBP36C	91541	126.0
1050 mm (42") CBS 刮刀/固定杆		CBSBP42C	91542	140.0
1200 mm (48") CBS 刮刀/固定杆		CBSBP48C	91543	154.0
1350 mm (54") CBS 刮刀/固定杆		CBSBP54C	91544	168.0
1500 mm (60") CBS 刮刀/固定杆		CBSBP60C	91545	182.0
1800 mm (72") CBS 刮刀/固定杆		CBSBP72C	91546	210.0
2100 mm (84") CBS 刮刀/固定杆		CBSBP84C	91547	238.0
2400 mm (96") CBS 刮刀/固定杆		CBSBP96C	91548	266.0
3		450 mm (18") CBS 固定杆更换备件	CBSP18	91432
	600 mm (24") CBS 固定杆更换备件	CBSP24	91433	76.0
	750 mm (30") CBS 固定杆更换备件	CBSP30	91434	85.0
	900 mm (36") CBS 固定杆更换备件	CBSP36	91435	93.0
	1050 mm (42") CBS 固定杆更换备件	CBSP42	91436	101.0
	1200 mm (48") CBS 固定杆更换备件	CBSP48	91437	109.0
	1350 mm (54") CBS 固定杆更换备件	CBSP54	91438	118.0
	1500 mm (60") CBS 固定杆更换备件	CBSP60	91439	126.0
1800 mm (72") CBS 固定杆更换备件	CBSP72	91440	143.0	
2100 mm (84") CBS 固定杆更换备件	CBSP84	91441	159.0	
2400 mm (96") CBS 固定杆更换备件	CBSP96	91442	176.0	
4a	弹簧 - 白色 (1 个) 用于 450 - 750 mm (18 - 30") 输送带	STS-W	75846	0.5
4b	弹簧 - 银色 (1 个) 用于 900 - 1200 mm (36 - 48") 输送带	STS-S	75843	0.8
4c	弹簧 - 黑色 (1 个) 用于 1350 - 2100 mm (54 - 84") 输送带	STS-B	75844	1.0
4d	张紧弹簧 - 金色 (1 个) 用于 2400 mm (96") 输送带	STS-G	78142	1.3
5	HD 扭杆基座* (1 个) (包括 HD 调节杆、螺母和套筒) (有关衬套, 请参见 9 和 9a)	SSTHDPM	77868	15.0
6	SST XD 安装基座组件* (包含 1 个安装基座、2 个滑动导轨、 顶部基架和底部衬套)	SSTXDMK	91412	10.2
7	SST 基架 (一对)	SSTHB	79582	3.0
8	滑动导轨组件* (包含 2 个滑动导轨)	STGK2	77867	1.1
9a	SST 衬套组件 - 白色/银色 (包含 2 个衬套)	SSTBK-W	76636	0.1
9b	SST 衬套组件 - 黑色/金色 (包含 2 个衬套)	SSTBK-B	76637	0.1
10	SST 下部衬套组件 (一对)	SSTLBK	79493	0.2

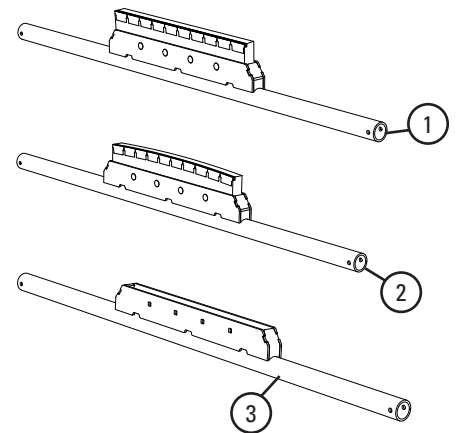

## SST XD 张紧装置更换备件

编号	说明	订购编号	产品代码	重量 LBS.
-	SST XD 弹簧张紧装置* - 白色 (项目 4a、5、6 和 9a 各 2 个) 用于 450 - 750 mm (18 - 30") 输送带	SSTXD-W	91408	60.6
-	SST XD 弹簧张紧装置* - 银色 (项目 4b、5、6 和 9a 各 2 个) 用于 900 - 1200 mm (36 - 48") 输送带	SSTXD-S	91409	61.4
-	SST XD 弹簧张紧装置* - 黑色 (项目 4c、5、6 和 9b 各 2 个) 用于 1350 - 2100 mm (54 - 84") 输送带	SSTXD-B	91410	62.0
-	SST XD 弹簧张紧装置* - 金色 (项目 4d、5、6 和 9b 各 2 个) 用于 2400 mm (96") 输送带	SSTXD-G	91411	62.6

## 弹簧张紧装置选择表

清扫器尺寸	91408 SSTXD- W	91409 SSTXD- S	91410 SSTXD- B	91411 SSTXD- G
CBS 450 - 750 mm (18 - 30")	X			
CBS 900 - 1200 mm (36 - 48")		X		
CBS 1350 - 2100 mm (54 - 84")			X	
CBS 2400 mm (96")				X

\*包含金属构件

订货至交货的时间: 1 天; 阴影部分的产品为 3 周

# 产品订购 信息

## Flexco 改装备件刮刀 用于 Richwood® 1C 清扫器

Richwood® 是 Richwood Industries, Inc. 的注册商标。  
此处所述的更换备件由 Flexco 设计和制造。  
Flexco 不隶属于 Richwood 公司，也没有得到其授权。

### 用于 1C 清扫器的 Flexco 改装刮刀/固定装置 输送带宽度减 150 mm (6")

输送带宽度		刮刀宽度		订购编号	产品代码	重量 LBS.
in.	mm	in.	mm			
24	600	18	450	RWPREC-624	90068	37.7
30	750	24	600	RWPREC-630	90069	48.9
36	900	30	750	RWPREC-636	90070	54.4
42	1050	36	900	RWPREC-642	90071	62.6
48	1200	42	1050	RWPREC-648	90072	71.1
54	1350	48	1200	RWPREC-654	90073	79.3
60	1500	54	1350	RWPREC-660	90074	87.7
72	1800	66	1650	RWPREC-672	90075	104.4
84	2100	78	1950	RWPREC-684	90076	121.1
96	2400	90	2250	RWPREC-696	90077	137.8

订货至交货的时间: 1 个工作日

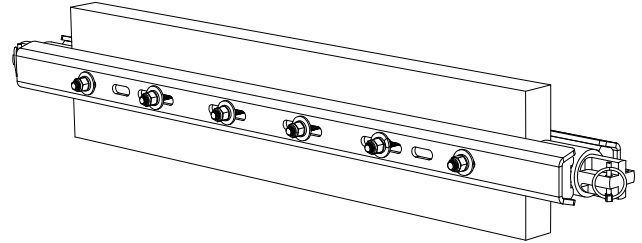

### 用于 1C 清扫器的 Flexco 改装刮刀/固定装置 输送带宽度减 300 mm (12")

输送带宽度		刮刀宽度		订购编号	产品代码	重量 LBS.
in.	mm	in.	mm			
30	750	18	450	RWPREC-1230	90078	40.9
36	900	24	600	RWPREC-1236	90079	50.1
42	1050	30	750	RWPREC-1242	90080	57.6
48	1200	36	900	RWPREC-1248	90081	66.8
54	1350	42	1050	RWPREC-1254	90082	74.3
60	1500	48	1200	RWPREC-1260	90083	83.5
72	1800	60	1500	RWPREC-1272	90084	100.2
84	2100	72	1800	RWPREC-1284	90085	116.9
96	2400	84	2100	RWPREC-1296	90086	133.6

订货至交货的时间: 1 个工作日

### 用于 1C 清扫器的 Flexco 改装刮刀/固定装置 输送带宽度减 450 mm (18")

输送带宽度		刮刀宽度		订购编号	产品代码	重量 LBS.
in.	mm	in.	mm			
36	900	18	450	RWPREC-1836	91214	45.1
42	1050	24	600	RWPREC-1842	91215	53.3
48	1200	30	750	RWPREC-1848	91216	61.8
54	1350	36	900	RWPREC-1854	91217	70.0
60	1500	42	1050	RWPREC-1860	91218	78.5
72	1800	54	1350	RWPREC-1872	91219	95.2
84	2100	66	1650	RWPREC-1884	91220	111.9
96	2400	78	1950	RWPREC-1896	91221	128.6

订货至交货的时间: 1 个工作日

阴影部分的产品可定做。

订货至交货的时间: 10 个工作日

### 产品说明:

- 为了达到最高清扫效率并减少刮刀张紧维护，清扫器刮刀宽度大小应与输送带的物料路径宽度一致。物料路径通常占据输送带的 2/3。在大多数情况下，刮刀的最佳尺寸为输送带宽度减去 300 mm (12")。
- 每个清扫器都可以加装多个标准备件刮刀，尺寸为输送带宽度减 150 mm (6")、减 300 mm (12") 和减 450 mm (8")，并为自定义物料路径提供其他选件。
- 刮刀可以磨损到刀架上方 6 mm (1/4")，然后旋转 180°，形成第二个刮刀磨损区域。
- 适用于机械和硫化接头。
- 采用这种设计的备件刮刀简单易行 - 不再需要购买整个刮刀/固定杆组件来替换刮刀。

# 产品订购 信息

## Flexco 改装备件刮刀 用于 Richwood® 1C 清扫器

Richwood® 是 Richwood Industries, Inc. 的注册商标。  
此处所述的更换备件由 Flexco 设计和制造。  
Flexco 不隶属于 Richwood 公司，也没有得到其授权。

### Flexco 改装刮刀 用于 1C 清扫器

刮刀宽度		订购编号	项目代码	重量 LBS.
in.	mm			
18	450	RWPBLD-18	90087	12.7
24	600	RWPBLD-24	90088	16.9
30	750	RWPBLD-30	90089	21.1
36	900	RWPBLD-36	90090	25.3
42	1050	RWPBLD-42	90091	29.6
48	1200	RWPBLD-48	90092	33.8
54	1350	RWPBLD-54	90093	38.0
60	1500	RWPBLD-60	90094	42.2
66	1650	RWPBLD-66	90095	46.5
72	1800	RWPBLD-72	90096	50.7
78	1950	RWPBLD-78	90097	54.9
84	2100	RWPBLD-84	90098	59.1
90	2250	RWPBLD-90	90099	63.4

\*包含金属构件

订货至交货的时间: 1 个工作日

阴影部分的产品可定做。

订货至交货的时间: 10 个工作日

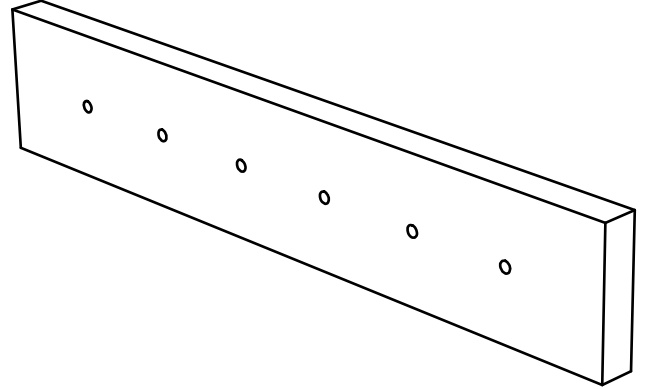

# 产品订购 信息

## Flexco 改装备件刮刀 用于 Richwood® 1C-ICT 清扫器

Richwood® 是 Richwood Industries, Inc. 的注册商标。  
此处所述的更换备件由 Flexco 设计和制造。  
Flexco 不隶属于 Richwood 公司，也没有得到其授权。

### Flexco 改装刮刀/固定装置 用于 1C-ICT 清扫器

输送带宽度		平刮刀		弯曲刮刀		重量 LBS.
in.	mm	订购编号	产品代码	订购编号	产品代码	
18	450	RWSECS-18F	91417	RWSECS-18C	91560	42.0
24	600	RWSECS-24F	91418	RWSECS-24C	91561	53.0
30	750	RWSECS-30F	91419	RWSECS-30C	91562	64.0
36	900	RWSECS-36F	91420	RWSECS-36C	91563	76.0
42	1050	RWSECS-42F	91421	RWSECS-42C	91564	86.0
48	1200	RWSECS-48F	91422	RWSECS-48C	91565	97.0
54	1350	RWSECS-54F	91423	RWSECS-54C	91566	108.0
60	1500	RWSECS-60F	91424	RWSECS-60C	91567	120.0
72	1800	RWSECS-72F	91425	RWSECS-72C	91568	141.0
84	2100	RWSECS-84F	91426	RWSECS-84C	91569	163.0
96	2400	RWSECS-96F	91427	RWSECS-96C	91570	185.0

订货至交货的时间：1 个工作日

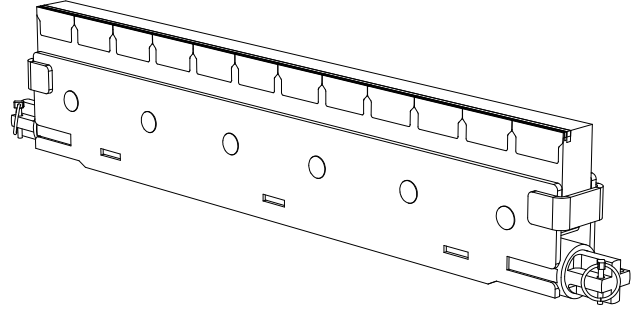

### Flexco 改装刮刀 用于 1C-ICT 清扫器

输送带宽度		平刮刀		弯曲刮刀		重量 LBS.
in.	mm	订购编号	产品代码	订购编号	产品代码	
18	450	CBSBLD18F	79947	CBSBLD18C	91527	16.0
24	600	CBSBLD24F	79948	CBSBLD24C	91528	22.0
30	750	CBSBLD30F	79949	CBSBLD30C	91529	27.0
36	900	CBSBLD36F	79950	CBSBLD36C	91530	33.0
42	1050	CBSBLD42F	79951	CBSBLD42C	91531	39.0
48	1200	CBSBLD48F	79952	CBSBLD48C	91532	45.0
54	1350	CBSBLD54F	79953	CBSBLD54C	91533	50.0
60	1500	CBSBLD60F	79954	CBSBLD60C	91534	56.0
72	1800	CBSBLD72F	79955	CBSBLD72C	91535	67.0
84	2100	CBSBLD84F	79956	CBSBLD84C	91536	79.0
96	2400	CBSBLD96F	79957	CBSBLD96C	91537	90.0

订货至交货的时间：1 个工作日

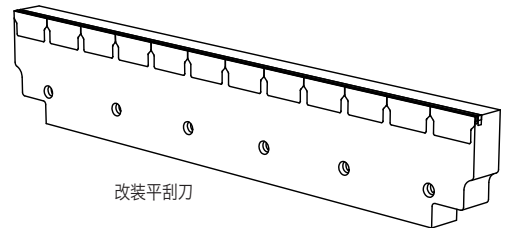

改装平刮刀

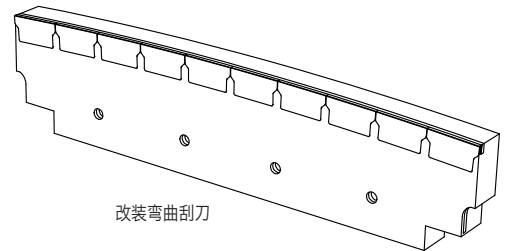

改装弯曲刮刀

阴影部分的产品可定做。  
订货至交货的时间：3 周

### 产品说明：

- 适用于机械和硫化接头。
- 采用这种设计的备件刮刀简单易行 - 不再需要购买整个刮刀/固定杆组件来替换刮刀。

# 可选 安装组件

# 安装附件

## 输送带清扫器的可选安装组件

可将多功能，可调整的支架和板安装到输送机机架上，这样就可以轻松地用螺栓将一级和二级清扫器固定到适当位置。

### 75830

可选安装杆组件

(带有螺栓、螺母和垫圈)

- 用于将一级清扫器安装到顶部开放式头部滚筒上。
- 焊接到滚筒两侧并用螺栓固定到钢板上。
- 适用于 MSP、MMP、MHP、MHCP

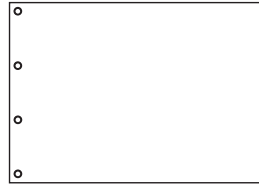

### 76537

安装板组件 (包含 2 块板, 400 x 800 mm (16" x 32"))

- 可与安装杆共用将清扫器安装于顶部开放式头部滚筒上。
- 适用于 MSP、MMP、MHP、MHCP

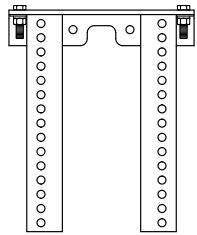

### 76071

标准安装架组件

- 适用于安装 MHS/MDWS 二级清扫器。

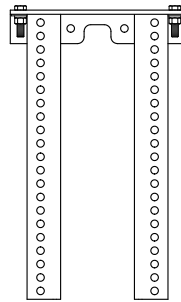

### 76072

加长安装架组件

- 用于需要超长支脚的安裝。

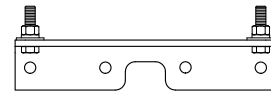

### 76073

可选顶角组件

- 可与标准和加长安装架组件共用以提供其他安装选择。

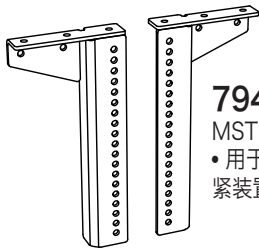
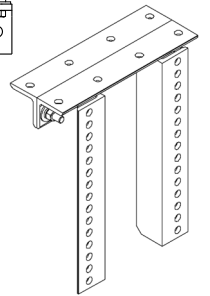

### 79434

MST 下安装支架组件

- 用于安装带有 MST 张紧装置的二级清扫器。

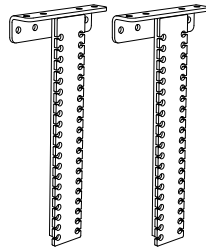

### 79536

滚刷清扫器下安装支架组件

- 适用于需要超长支脚的滚刷清扫器的安装。

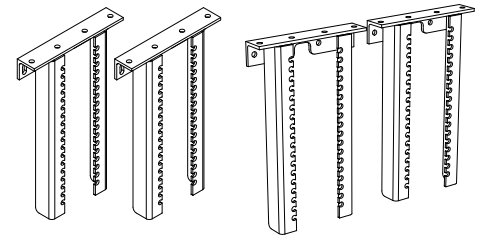

### 113390 和 79850

Y-Type SD 和 HD 下安装支架组件

- 适用于需要超长支脚的 Y-Type 清扫器的安装。

## 可选安装组件 (包含 2 个支架/杆)

说明	订购编号	产品代码	重量 LBS.
标准安装架组件*	SSTSMB	76071	34.3
加长安装架组件*	SSTLMB	76072	43.5
可选顶角组件*	SSTOTA	76073	10.5
可选安装杆组件*	MMBK	75830	19.5
安装板组件 (包含 2 块板)	MMPK	76537	140.0
MST 下安装支架 (2)	MSTDB	79434	27.7
滚刷清扫器下安装支架 (2)	MBCDBK	79536	28.9
Y-Type 标准型下安装支架 (2)	YSTDBK2	113390	32.0
Y-Type 重型下安装支架 (2)	YSTHDBK	79850	32.1

\*包含金属构件

订货至交货的时间: 1 个工作日

## 规格和说明:

- 标准安装架为 330 mm 宽 x 394 mm 长 (13" x 15-1/2")。
- 加长安装架为 330 mm 宽 x 546 mm 长 (13" x 21-1/2")。
- 安装杆为 38 mm 宽 x 400 mm 长 (1-1/2" x 16")，带有 (4) 个 5/8-11 的螺纹孔。
- 安装板为 400 mm 宽 x 800 mm 长 (16" x 32")，带有 (4) 个 16 mm (5/8") 的孔。

## 固定杆延长杆组件 (包含 2 个固定杆延长杆)

说明	订购编号	产品代码	重量 LBS.
73 mm (2-7/8") 固定杆延长杆组件	MAPEK	76024	21.9
60 mm (2-3/8") 固定杆延长杆组件	RAPEK	77423	18.0

可延长固定杆长度 750 mm (30")。

订货至交货的时间: 1 个工作日

### 77423

2-3/8" 固定杆延长杆组件

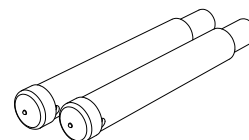

### 76024

2-7/8" 固定杆延长杆组件

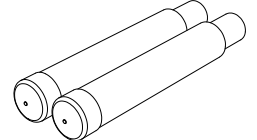

## 弹簧盖

订购编号	产品代码	重量 LBS.
SPG-CVR-A	77387	0.3
SPG-CVR-B	77388	0.3
SPG-CVR-C	77389	0.3
SPG-CVR-D	77390	0.4
SPG-CVR-E	77391	0.4
SPG-CVR-F	77392	0.3
SPG-CVR-G	77393	0.3
SPG-CVR-H	77741	0.3

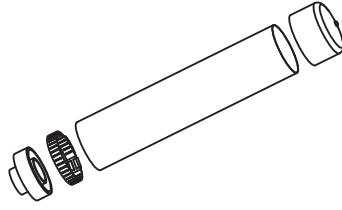

包含 1 个弹簧盖  
订货至交货的时间: 1 个工作日

## 张紧装置锁\*

用以防止意图更改或未授权重新调整清扫器的张紧程度等行为。

订购编号	产品代码	重量 LBS.
TEN-LOCK-KIT	77443	0.4

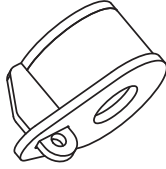

\* 用于 MSP、MMP、MHP、MHCP、H-Type 一级清扫器和 MSS、MHS、MDWS 二级清扫器

包含 1 个张紧装置锁  
订货至交货的时间: 1 个工作日

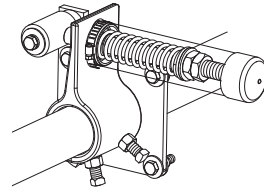
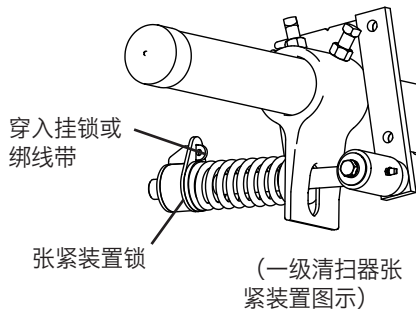

一级清扫器张紧装置上的弹簧盖

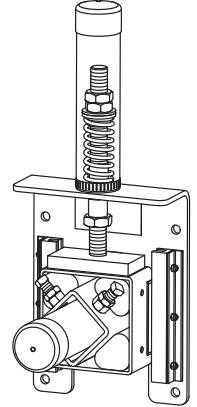

二级清扫器张紧装置上的弹簧盖

## 弹簧盖选择表

张紧装置	弹簧盖型号
EST-P	77387
EST-S	77387
EST-B	77388
QMT-P	77389
QMT-W	77390
QMT-G	77391
QMT-S	77391
PST-R	77391
PST-W	77390
PST-S	77390
SST-W	77392
SST-S	77392
SST-B	77393
SST-G	77392
UST-P	77387
UST-S	77387
UST-W	77390
CST-W	77741
CST-S	77741
CST-B	77741
CST-G	77741



## 检查门

说明	订购编号	产品代码	重量 LBS.
检查门 300x300 mm (12 x 12)*	INDR-1212	79303	19.2
检查门 300x450 mm (12 x 18)*	INDR-1218	79304	23.5
检查门 450x600 mm (18 x 24)*	INDR-1824	79305	35.2
检查门 600x600 mm (24 x 24)*	INDR-2424	79306	42.8
检查门, 带幕门 300x300 mm (12 x 12)*	INDR-1212S	79307	21.2
检查门, 带幕门 300x450 mm (12 x 18)*	INDR-1218S	79308	26.0
检查门, 带幕门 450x600 mm (18 x 24)*	INDR-1824S	79309	39.7
检查门, 带幕门 600x600 mm (24 x 24)*	INDR-2424S	79310	48.3

\*包含金属构件

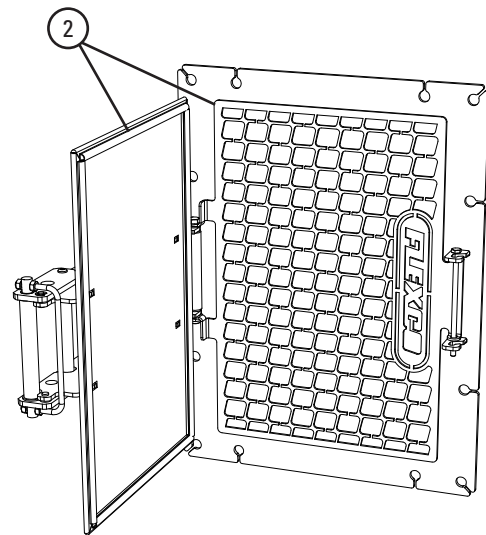
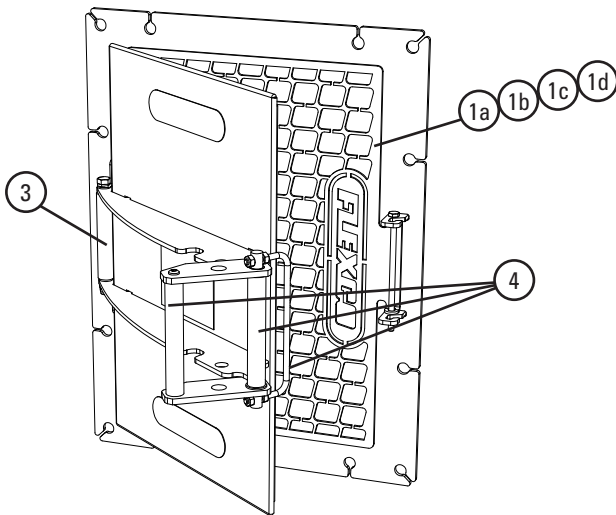

## 更换备件

编号	说明	订购编号	产品代码	重量 LBS.
1a	检查门幕门 300x300 mm 12 x 12)*	IDSC-1212	79311	1.9
1b	检查门幕门 300x450 mm 12 x 18)*	IDSC-1218	79312	2.5
1c	检查门幕门 450x600 mm 18 x 24)*	IDSC-1824	79313	4.4
1d	检查门幕门 600x600 mm 24 x 24)*	IDSC-2424	79314	5.5
2	密封条备件 1.5 M (5)**	IDSEAL	79315	0.1
3	穿销备件	IDHINGE	79316	0.2
4	锁栓备件 (包含螺栓、衬套和螺母)	IDLATCH	79317	2.5

\*包含金属构件

\*\*12x12" 和 12x18" 的检查门或幕门需要一根长度为 5' 的密封条, 18x24" 和 24x24" 检查门或幕门需要两根长度为 5' 的密封条。如果要同时更换检查门和幕门上的密封条, 则订购数量应翻倍。

## 检查门规格

门 (开口) 尺寸 (宽度、长度)		外部尺寸 (宽度、长度)		高度	
in.	mm	in.	mm	in.	mm
12 宽 x 12 长	300 宽 x 300 长	16-5/16 宽 x 15-3/4 长	415 宽 x 400 长	3-7/16	90
18 宽 x 12 长	450 宽 x 300 长	16-5/16 宽 x 21 3/4 长	415 宽 x 555 长	3-7/16	90
18 宽 x 24 长	450 宽 x 600 长	22-5/16 宽 x 27 3/4 长	570 宽 x 705 长	3-7/16	90
24 宽 x 24 长	600 宽 x 600 长	28-5/16 宽 x 27 3/4 长	720 宽 x 705 长	3-7/16	90

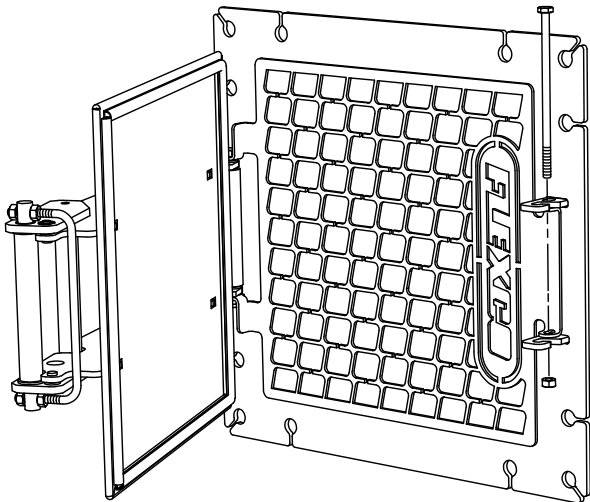
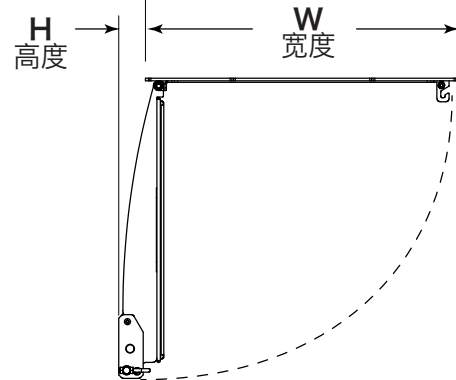
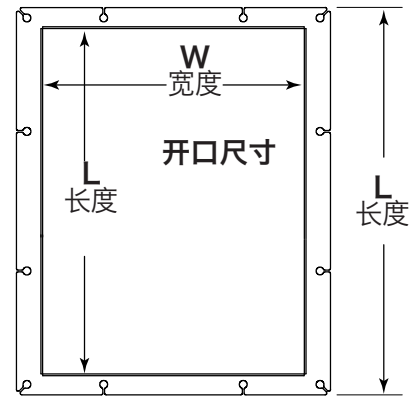

### 幕门 (可选)

可将幕门用作防护设施，防止双手和工具进入卸料槽/围护结构内，但用户仍然可以对其内部情况进行目视查看。幕门一侧（与门同一侧）使用了穿销，另一侧使用螺栓，因此不需要完全将其拆除便可以对卸料槽/围护结构执行操作。为了安全起见，需要用扳手来拆卸固定幕门的螺栓。（孔的大小符合 ANSI B11 和 ISO 1819 的要求）。

### 参数规格:

- 额定温度 .....-55 到 175° C (-70 到 350° F)

# 产品订购 信息

## 喷水杆系统 输送带清扫器附件

### 喷水固定杆组件\* 标准型和重型

输送带宽度		订购编号	产品代码	重量 LBS.
in.	mm			
18	450	SPK18	74709	23.0
24	600	SPK24	74710	23.0
30	750	SPK30	74711	24.0
36	900	SPK36	74712	24.0
42	1050	SPK42	74713	25.5
42	1050	SPKHD42	74952	26.5
48	1200	SPK48	74714	26.0
48	1200	SPKHD48	74953	27.0
54	1350	SPK54	74715	27.0
54	1350	SPKHD54	74954	28.0
60	1500	SPK60	74716	28.0
60	1500	SPKHD60	74955	29.0
72	1800	SPK72	74717	30.0
72	1800	SPKHD72	74718	32.0
84	2100	SPKHD84	74719	34.0
96	2400	SPKHD96	74720	36.0
120	3000	SPKHD120	74721	40.0

\*包含喷水固定杆、安装架和 3 M (10') 软管。  
标准型适用于 P-Type®、R-Type®、U-Type® 18 - 60"、Y-Type®SD 和 EZS2 清扫器。重型用于 H-Type®、U-Type® 72 - 96"、Y-Type®HD、FMS、CBS、MHS 和 MDWS 清扫器。  
可按客户要求提供其他尺寸。  
订货至交货的时间: 1 个工作日

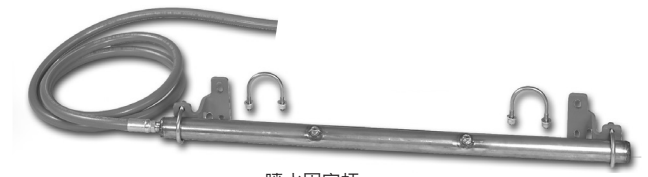

喷水固定杆

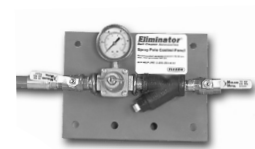

喷水固定杆控制板

### 更换备件

说明	订购编号	产品代码	重量 LBS.
标准喷水固定杆安装组件	SPMK2	75578	3.6
HD 喷水固定杆安装组件	SPMK3	75579	3.7
SP 球阀	SPBV	74742	0.6
SP Y 过滤器	SPYS	74743	1.5
SP 压力调节器	SPPR	74744	1.2
SP 软管 10 ft	SPH10	74745	2.9
喷水固定杆喷嘴	SPN	74746	0.1
喷水固定杆量规	SPG	74747	0.5
SP SS 管道接头	SPPN	74748	0.1

订货至交货的时间: 1 个工作日

### 控制组件

说明	订购编号	产品代码	重量 LBS.
带调节器、过滤器和压力计的 SP 控制面板	SPCP	74734	16.5

订货至交货的时间: 1 个工作日

### 不同清扫器尺寸的喷嘴

in.	18	24	30	36	42	48	54	60	72	84	96	120
mm	450	600	750	900	1050	1200	1350	1500	1800	2100	2400	3000
喷嘴	1	2	2	3	3	4	4	5	6	7	8	10

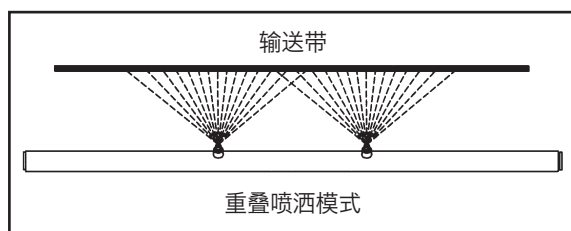

### 参数规格:

- 不锈钢固定杆, 配备粉末涂层的钢夹托架。
- 喷嘴在 300 mm (12") 中心上间隔分布。
- 在 60 psi (414 kPa) 下每分钟输送 3.7 升 (0.98 加仑)。
- 对物料水分含量的影响一般小于 1/2%。
- 最大入口压力为 300 psi (2069 kPa)。
- 典型压力设置为 40-60 psi (276-414 kPa)。

第 148-149 页有意省略。

第 148-149 页有意省略。

# 产品订购 信息

## 稳定托辊支架组件 输送带清扫器附件

### 稳定托辊支架组件\*

提供通用支架，将用户的回程托辊作为下压（稳定）托辊安装在回程面输送带的顶部。让输送带保持平坦，以便输送带清扫器最大限度发挥其清扫性能。

说明	订购编号	产品代码	重量 LBS.
稳定托辊支架组件	SRBK	74941	34.0

\*适用于大多数 CEMA C 和 D 托辊。  
订货至交货的时间：1 个工作日

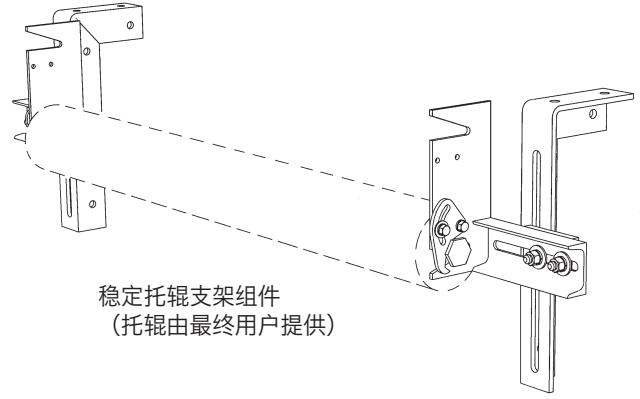

稳定托辊支架组件  
(托辊由最终用户提供)

# 产品订购 信息

## 转动轴压紧托辊 输送带清扫器附件

### 转动轴压紧托辊

输送带宽度		托辊直径		订购编号	产品代码	重量 LBS
in.	mm	in.	mm			
24	600	4 1/2	114	HDR24	79010	159.0
30	750	4 1/2	114	HDR30	79011	169.0
36	900	4 1/2	114	HDR36	79012	180.0
42	1050	4 1/2	114	HDR42	79013	190.0
48	1200	4 1/2	114	HDR48	79014	249.0
54	1350	4 1/2	114	HDR54	79015	255.0
60	1500	4 1/2	114	HDR60	79016	265.0
72	1800	5	127	HDRS72*	79017	565.0
84	2100	5	127	HDRS84*	79018	615.0

包含托辊支架组件

\*72" 和 84" 配备实心托辊

订货至交货的时间: 1 个工作日

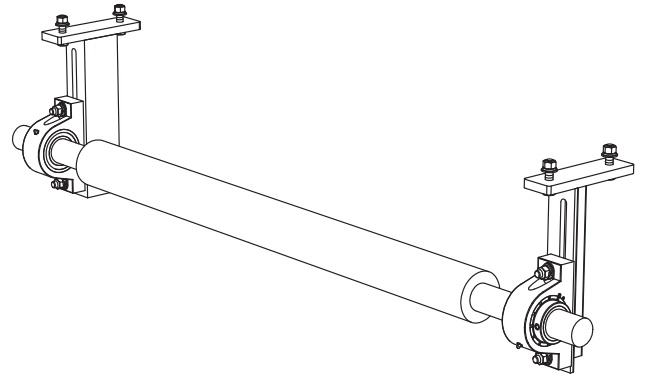

### 托辊备件

输送带宽度		托辊直径		订购编号	产品代码	重量 LBS
in.	mm	in.	mm			
24	600	4 1/2	114	HDRR24	79019	114.0
30	750	4 1/2	114	HDRR30	79020	124.0
36	900	4 1/2	114	HDRR36	79021	135.0
42	1050	4 1/2	114	HDRR42	79022	145.0
48	1200	4 1/2	114	HDRR48	79023	204.0
54	1350	4 1/2	114	HDRR54	79024	210.0
60	1500	4 1/2	114	HDRR60	79025	220.0
72	1800	5	127	HDRRS72*	79026	520.0
84	2100	5	127	HDRRS84*	79027	570.0

\*72" 和 84" 配备实心托辊

订货至交货的时间: 1 个工作日

### 托辊支架组件\*

说明	订购编号	产品代码	重量 LBS
压紧托辊支架组件 24 至 60"	HDRBK	79009	45.0
HD 压紧托辊支架组件 72 至 84"	HDRBK-HD	79072	45.0

\*包含左侧和右侧支架

订货至交货的时间: 1 个工作日

### 附加润滑软管延长组件

说明	订购编号	产品代码	重量 LBS
润滑软管延长组件 (包含 2 根 16" 软管, 带有管件和系紧件)	HDRGK	79236	1.0

订货至交货的时间: 1 个工作日

### 参数规格:

- 托辊总长度 ..... 输送带宽度 +150 mm (6")
- 轴总长度 ..... 输送带宽度 +750 mm (30")
- 轴直径 ..... 600 - 1050 mm (24 - 42") - 1-15/16" 直径  
1200 - 1500 mm (48 - 60") - 2-7/16" 直径  
1800 - 2100 mm (72 - 84") - 2-15/16" 直径
- 轴结构 ..... 600 - 1500 mm (24 - 60") - 1045 CD  
1800 - 2100 mm (72 - 84") 从 4140 实心圆料转化而来

### 产品说明:

- 适用于出现输送带凹陷或垂边的应用。
- 可以防止出现上述问题, 从而增强二级清扫器的性能, 延长刮刀/刀头的使用寿命。

# 产品订购 信息

## 可选安装工具

### 刀头张力表

用于方便检查所有 H-Type® 一级清扫器上的刮刀张力。

说明	订购编号	产品代码	重量 LBS.
H 型刀头张力表	HTTS	74141	0.1

订货至交货的时间: 1 个工作日

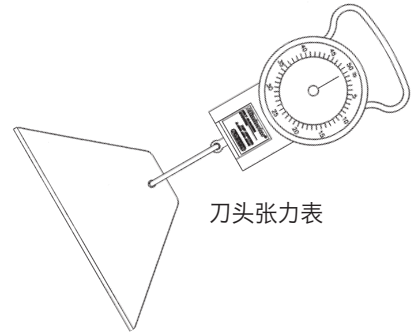

刀头张力表

### 弹簧张力表

清扫器	HXF	H V 型刀头	H 防护型 V 型刀头	高温 V 型刀头
磅	28#	18#	18#	18#
Kg	12.7	8.2	8.2	8.2

用于安装和维护时重新拉紧刮刀。

### 清扫器位置工具

方便的二合一工具，用于在清扫器安装期间进行测量和调平。

说明	订购编号	产品代码	重量 LBS.
位置工具	ELT	74774	0.3

长度 - 600 mm (24")

订货至交货的时间: 1 个工作日

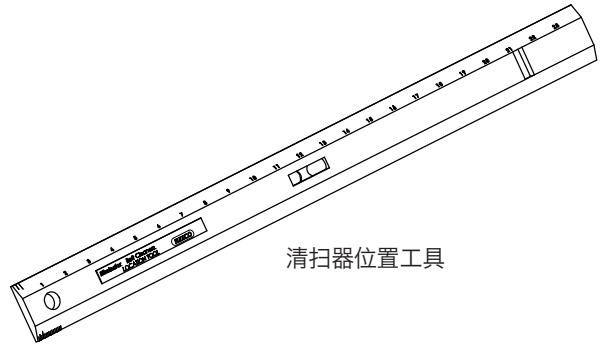

清扫器位置工具

### 输送带清扫器便携扳手

棘轮扳手，有两种常见的套筒尺寸（17 mm 和 19 mm，11/16" 和 3/4"），用于输送带清扫器的安装和维护。

说明	订购编号	产品代码	重量 LBS.
输送带清扫器便携扳手	HW-BC	74100	1.2

订货至交货的时间: 1 个工作日

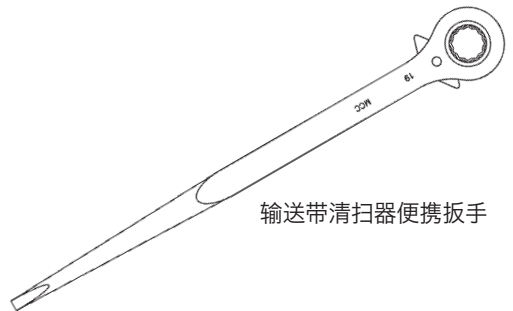

输送带清扫器便携扳手



# 产品订购 信息

# 旧式 H-Type® 清扫器 旧有输送带清扫器部件

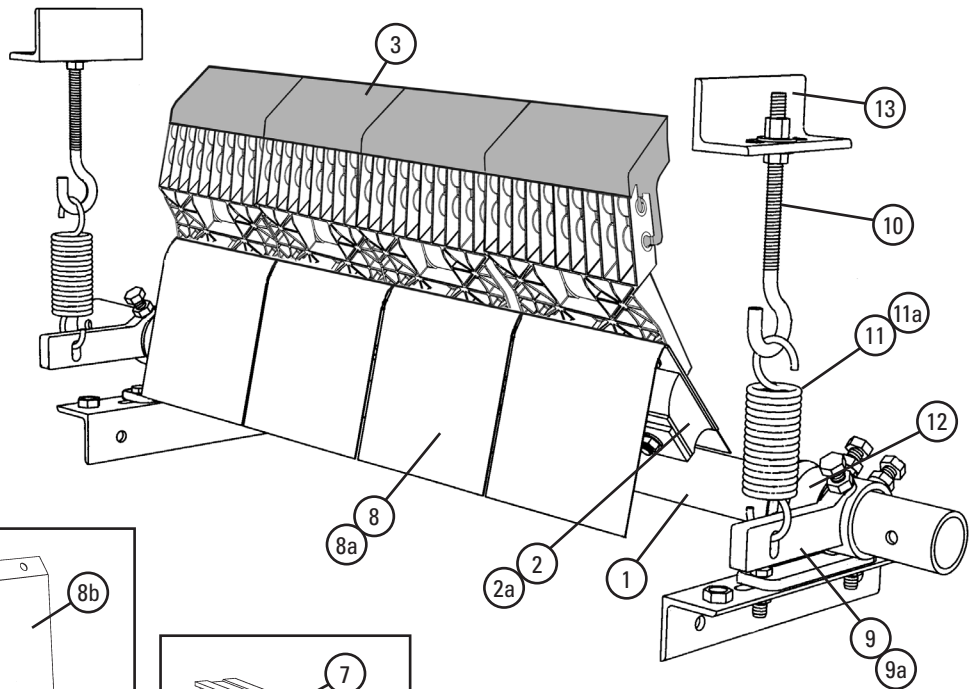
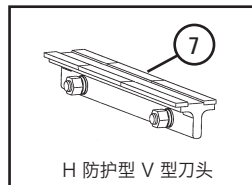
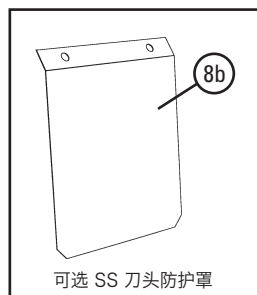
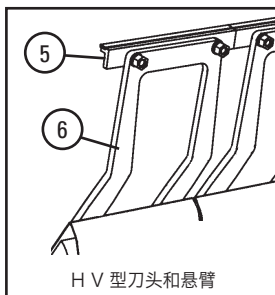
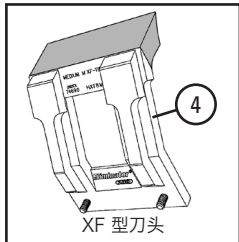
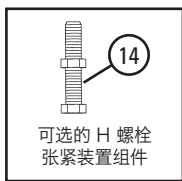

## 更换备件

编号	说明	订购编号	产品代码	重量 LBS.
1	450 mm (18") 固定杆	HP-18	78990	23.0
	600 mm (24") 固定杆	HP-24	78991	27.0
	750 mm (30") 固定杆	HP-30	78992	29.0
	900 mm (36") 固定杆	HP-36	78993	33.0
	1050 mm (42") 固定杆	HP-42	78994	43.0
	1200 mm (48") 固定杆	HP-48	78995	47.0
	1350 mm (54") 固定杆	HP-54	78996	53.0
	1500 mm (60") 固定杆	HP-60	78997	59.0
1800 mm (72") 固定杆	HP-72	78998	66.0	
2	H2 XF 刀头刀架* (适用于 HXF2 和 HV 刀头)	HXFC2	75902	4.0
2a	H2 F 刀头刀架* (适用于 SS HXF2 和 SS HV 刀头)	HFC2	75901	4.0
3	HXF2 超小号刀头*	HXF2-SS	75979	3.0
	HXF2 小号刀头*	HXF2-S	75980	3.4
	HXF2 中号刀头*	HXF2-M	75981	3.8
	HXF2 大号刀头*	HXF2-L	75982	4.1
4	H XF 超小号刀头*	HXF8SS	74307	3.4
	H XF 小号刀头*	HXF8S	74689	3.8
	H XF 中号刀头*	HXF8M	74690	4.1
	H XF 大号刀头*	HXF8L	74691	4.5
5	H V 型刀头 (仅适用于硫化输送带)	HVT8-S/S	75419	1.0
6	H SSS 悬臂*	HSA8SSS	75565	0.4
	H SS 悬臂*	HSA8SS	73047	0.5
	H S 悬臂*	HSA8S	73048	1.0
	H M 悬臂*	HSA8M	73049	1.5
	H L 悬臂*	HSA8L	73063	2.0
	H LL 悬臂*	HSA8LL	73064	2.5
7	H 防护型 V 型刀头* (仅适用于硫化输送带)	HVPT	73631	2.7

编号	说明	订购编号	产品代码	重量 LBS.
8	H Polysshield	HPS8	73050	0.5
8a	H SS 刀架防护罩	HSSCS	74772	0.6
8b	H SS 刀头防护罩	HSSTS	74771	0.5
9	H 调节臂维修组件* (包含 1 个调节臂)	HAR-K	78786	6.0
9a	H HD 调节臂维修组件* (包含 1 个调节臂)	HDARK	74550	8.0
10	钩头螺栓组件* (1 个)	STJK	74417	0.7
11	张紧弹簧 (1 个) 适用于尺寸 450 mm (18")	STTS	74419	1.4
11a	重型张紧弹簧 (1 个) 适用于尺寸 600 - 1800 mm (24 - 72")	HDTSS	74502	2.0
12	固定杆锁 (1 个)	EZP1PL	75641	1.1
13	弹簧张紧装置钩头螺栓固定座 (1 个)	STJM	74775	3.0
-	H 安装组件/钩头螺栓组件 - 单 (项目 9、10、11、12、13 各 1 个, 以及支架/轴承各 2 个)	H-MK1	78987	20.0
-	H 安装组件/钩头螺栓组件 - 双 (项目 9、10、11、12、13, 以及支架/ 轴承各 2 个)	H-MK2	78801	24.4
-	弹簧张紧组件 - 单 (项目 10、11 和 13 各 1 个, 2 个项 目 12)	STKS	74505	6.8
-	弹簧张紧组件 - 双 (项目 10、11、12 和 13 各 2 个)	STKD	74504	11.2
-	弹簧张紧组件 HS - 单 (项目 10、11a 和 13 各 1 个, 2 个项 目 12)	STKHSS	74313	8.0
-	弹簧张紧组件 HS - 双 (项目 10、11a、12 和 13 各 2 个)	STKHSD	74316	16.0
14	H 螺栓张紧装置组件 (包含 2 个调节螺栓和 2 个止动螺母)	HBTk	74776	0.5

\*包含金属构件  
固定杆直径 - 60 mm (2-3/8")  
订货至交货的时间: 1 个工作日

阴影部分的产品可定做。  
订货至交货的时间: 10 个工作日

# 产品订购 信息

## I-Type™ 旧有输送带清扫器部件

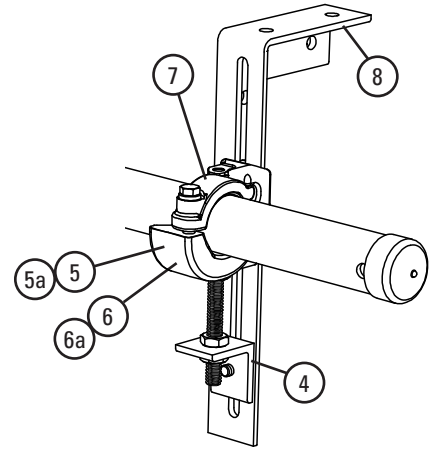
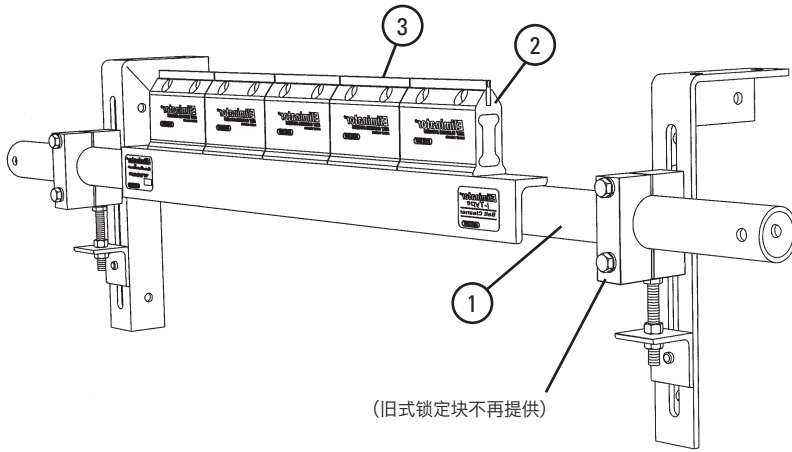

### I-Type™ 更换备件

编号	说明	订购编号	产品代码	重量 LBS.
1	450 mm (18") 固定杆	EZS2P18	75652	25.0
	600 mm (24") 固定杆	EZS2P24	75653	28.0
	750 mm (30") 固定杆	EZS2P30	75654	30.0
	900 mm (36") 固定杆	EZS2P36	75655	34.0
	1050 mm (42") 固定杆	EZS2P42	75656	36.0
	1200 mm (48") 固定杆	EZS2P48	75657	39.0
	1350 mm (54") 固定杆	EZS2P54	75658	42.0
	1500 mm (60") 固定杆	EZS2P60	75659	77.0
	1800 mm (72") 固定杆	EZS2P72	75660	89.0
2	I 标准刀架*	ISC	74534	2.1
3	I C 型刀头* (适用于机械连接的输送带和硫化输送带)	ICT6	74535	0.7
4	调节架组件 (左右各 1 个)	PAB	75513	1.5
5	固定杆锁定块组件, 左侧* (1 个) 适用于尺寸 450 - 1350 mm (18 - 54") (包含项目 7)	CCKL	79224	6.8
5a	HD 固定杆锁定块组件, 左侧* (1 个) 适用于尺寸 1500 - 1800 mm (60 - 72") (包含项目 7a)	CCKHDL	79225	8.7
6	固定杆锁定块组件, 右侧* (1 个) 适用于尺寸 450 - 1350 mm (18 - 54") (包含项目 7)	CCKR	79228	6.8
6a	HD 固定杆锁定块组件, 右侧* (1 个) 适用于尺寸 1500 - 1800 mm (60 - 72") (包含项目 7a)	CCKHDR	79229	8.7
7	固定杆锁定块压板 (1 个) 适用于左侧或右侧固定杆锁定块组件	CCKTS	79232	1.1
7a	HD 托架夹具顶部条带 (1 个) 适用于左侧或右侧 HD 固定杆锁定块组件	CCKHDTs	79233	1.7
8	安装架组件 (左右各 1 个)	EZS2MBK	75666	13.0
-	固定杆锁定块安装组件* 适用于尺寸 450 - 1350 mm (18 - 54") (项目 5、6 和 8 各 1 个, 项目 4 和 7 各 2 个)	CCMK	78919	33.0
-	HD 固定杆锁定块安装组件* 适用于尺寸 1500 - 1800 mm (60 - 72") (项目 5a、6a 和 8 各 1 个, 项目 4 和 7a 各 2 个)	CCMKHD	78920	36.7

\*包含金属构件。

固定杆直径 - 60 mm (2-3/8")

订货到交货的时间: 1 个工作日

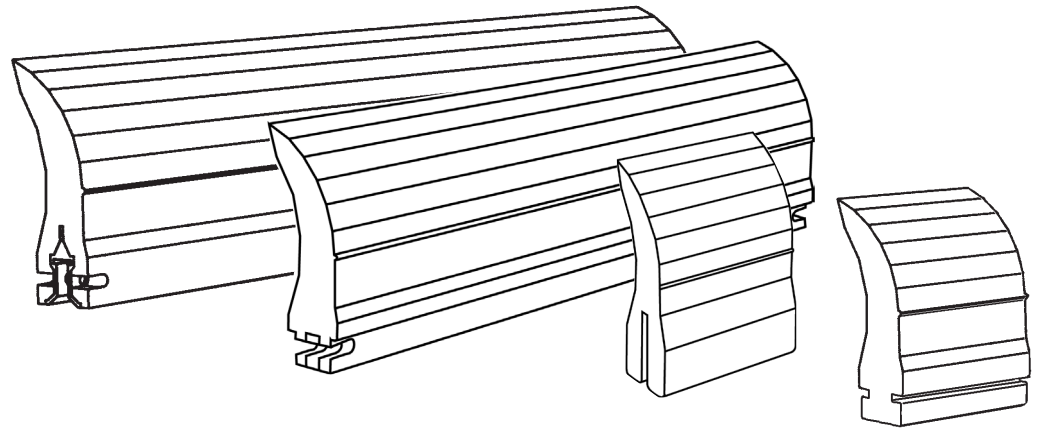

## ConShear™ 刮刀技术

已获专利的聚氨酯刮刀设计可实现统一操作，输送带清扫稳定、一致。

- **棱状横断面** - 每次刮刀磨损至新的棱状区域之后，刮刀都会形成一条新的清扫边缘。
- **耐磨** - 独有的聚氨酯材料，磨损寿命比传统实心刮刀高 30%。
- **物料路径选件** - 选择刚好覆盖输送带物料路径的刮刀尺寸。这样可将刮刀末端与中部的磨损差异降至最低，以便刮刀与输送带契合，从而达到更大的清扫能力。有关更多信息，请参见第 156 页。
- **更换指示** - 嵌入式磨损识别线会显示刮刀磨损情况，便于了解何时需要进行更换。
- **快速、简便的更换** - 只需取下一个销钉，卸下磨损的刮刀，滑入新刮刀，最后重新装好销钉。

为了获得最佳的清扫和磨损寿命效果，ConShear 刮刀必须位于  
输送机头部滚筒的正确位置，并且必须正确张紧。  
有关正确的刮刀安装和张紧说明，请参见第 156 页。

# 安装和 张紧刀头

## ConShear™ 备件刮刀 (OEM 输送带清扫器)

要提高清扫效率并延长使用寿命，您需要将 ConShear™ 刮刀安装到输送带头部滚筒的正确位置并正确地调整张紧力。如果 OEM 清扫器固定杆位置不正确，则新刮刀的性能就会受到负面影响。请见下面的“可能的问题”。调整张紧力时，请遵守以下说明。我们建议的张力可能比 OEM 建议的高 2 倍，但需要增加张力才能充分利用 ConShear 刮刀技术。

### 正确位置：

刮刀接触点靠在头部滚筒上时（调整张紧力之前），刀面底部应有 1.5 mm (1/16") 到 3 mm (1/8") 的空隙（图 1）。

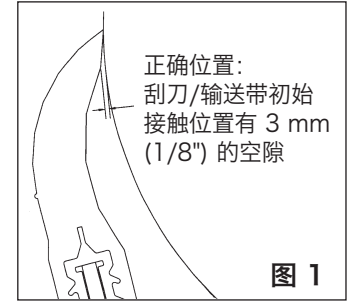

### 可能的问题：

- **固定杆位置过远** - 刮刀/输送带初始接触间隙将大于 3 mm (1/8") (图 2)。如果刮刀张紧力调整错误，则刮刀可能会在完全磨损之前翻转。如果张力过紧，则会迅速产生“破口”且无法正确清扫。
- **固定杆位置过近** - 如果刮刀/输送带初始接触面之间没有空隙（图 3），则刀尖可能接触不到输送带。这时刮刀会被推开，丧失清除（清扫）效果。刮刀可能会在刀尖形成垂边，粘挂到物料。

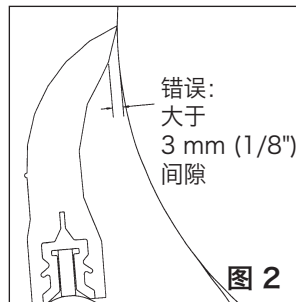

### 正确张紧：

对刮刀进行张紧调整，直到间隙消失（图 4）。

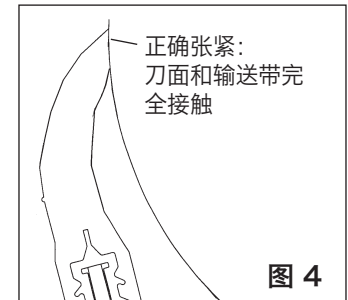

## “物料路径” 选件

为了达到最高清扫效率并减少刮刀张紧，清扫器刮刀宽度大小应与输送带的物料路径一致。物料路径通常位于输送带的中部（约占据输送带的 2/3）。选择宽度稍大于物料路径的刮刀可以减少刮刀磨损差异，从而减少张紧维护作业以及降低刮刀更换的频率。

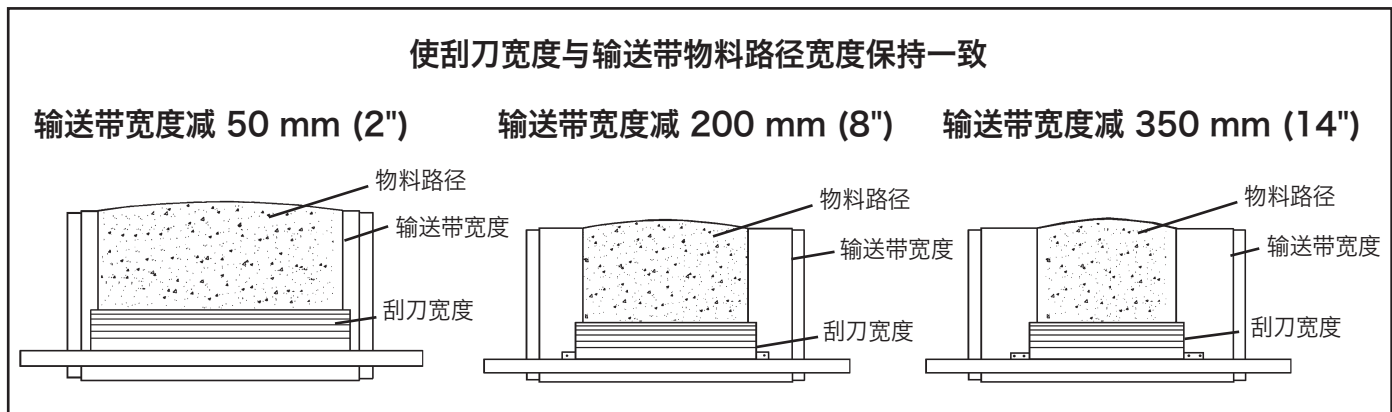

# 零件编号 交叉参考指南

# 备件交叉参考 - Martin® QC® #1 标准刮刀 和 Martin® Pit Viper™ 标准刮刀

## 订购信息

输送带宽度	实际刮刀长度	MARTIN® QC #1® 零件编号	MARTIN® PIT VIPER™ 零件编号	订购编号	CONSHEAR™ 产品代码	重量 LBS.
12"	10"	32773-1211	PV1211100R	CRB10	75628	4.6
18"	16"	32773-1811	PV1811160R	CRB16	75629	7.3
24"	22"	32773-2411	PV2411220R	CRB22	75630	10.1
30"	28"	32773-3011	PV3011280R	CRB28	75631	12.8
36"	34"	32773-3611	PV3611340R	CRB34	75632	15.5
42"	40"	32773-4211	PV4211400R	CRB40	75633	18.3
48"	46"	32773-4811	PV4811460R	CRB46	75634	21.0
54"	52"	32773-5411	PV5411520R	CRB52	75635	23.8
60"	58"	32773-6011	PV6011580R	CRB58	75636	26.5
72"	70"	32773-7211	PV7211700R	CRB70	75773	32.0

可按客户要求提供更多刮刀尺寸。请打电话询问价格。

注：刮刀覆盖范围比输送带宽度小 2 英寸。

订货至交货的时间：1 个工作日

注：也适用于 Baker-Bohnert Yellow Jacket™ 一级清扫器。

## 刮刀固定销备件

订购编号	产品代码	重量 LBS.
EZP1BP	75642	0.1

订货至交货的时间：1 个工作日

## 参数规格

槽口宽度	杆板厚度	CONSHEAR 刮刀高度	QC#1 刮刀高度
7/16"	5/16"	7-1/4"	6-3/4"

## 可用刮刀体积的比较

刮刀类型	刮刀长度	可用的刮刀面积 (横截面)	可用的刮刀体积
Martin® QC™ #1	28"	3.00 in <sup>2</sup>	84.0 in <sup>3</sup>
Martin® Pit Viper™	28"	4.20 in <sup>2</sup>	117.6 in <sup>3</sup>
ConShear™	28"	5.50 in <sup>2</sup>	154.0 in <sup>3</sup>

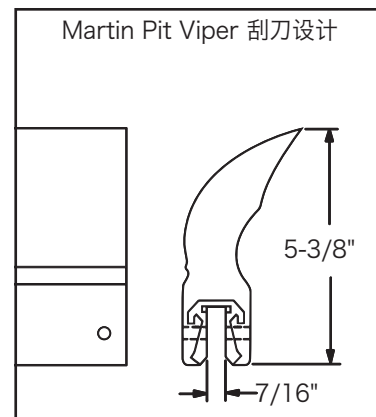
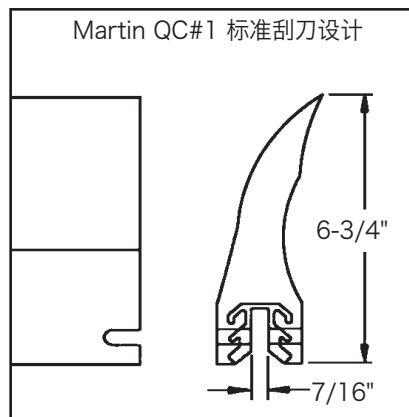
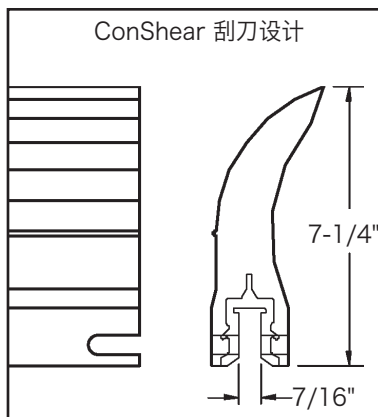
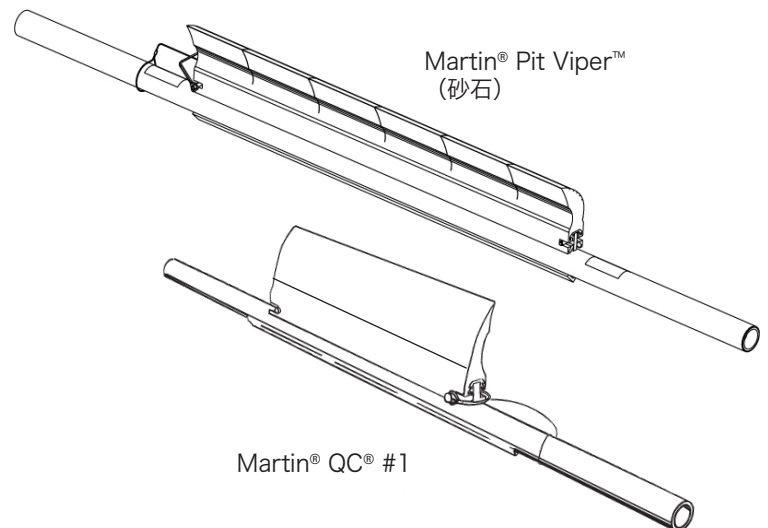

Martin® 和 QC® #1 是注册商标, Pit Viper™ 是 Martin Engineering, Neponset, IL. 的商标。  
Yellow Jacket™ 是 Baker-Bohnert, Louisville, KY 的商标

# 零件编号 交叉参考指南

# 备件交叉参考 - Martin® QC® #1 重型刮刀

## 订购信息

输送带宽度	实际刮刀长度	MARTIN® 零件编号	订购编号	CONSHEAR™ 产品代码	重量 LBS.
18"	12"	35381-1811	RBQC1HD-12	75985	5.5
24"	18"	35381-2411	RBQC1HD-18	75986	8.3
30"	24"	35381-3011	RBQC1HD-24	75987	11.0
36"	30"	35381-3611	RBQC1HD-30	75988	13.8
42"	36"	35381-4211	RBQC1HD-36	75989	16.6
48"	42"	35381-4811	RBQC1HD-42	75990	19.3
54"	48"	35381-5411	RBQC1HD-48	75991	22.1
60"	54"	35381-6011	RBQC1HD-54	75992	24.8
72"	66"	35381-7211	RBQC1HD-66	75993	30.4

可按客户要求提供更多刮刀尺寸。请打电话询问价格。

注：刮刀覆盖范围比输送带宽度小 6 英寸。

订货至交货的时间：1 个工作日

## 刮刀固定销备件

订购编号	产品代码	重量 LBS.
RB38BP	79481	0.2

订货至交货的时间：1 个工作日

## 参数规格

槽口宽度	杆板厚度	CONSHEAR™ 刮刀高度	QC#1HD 刮刀高度
9/16"	1/2"	7-1/4"	7-1/4"

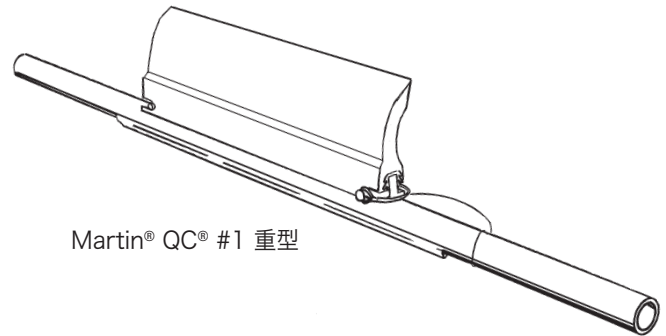

Martin® QC® #1 重型

## 可用刮刀体积的比较

刮刀类型	刮刀长度	可用的刮刀面积 (横截面)	可使用的刮刀体积
Martin® QC™ #1 HD	28"	6.65 in <sup>2</sup>	186.2 in <sup>3</sup>
ConShear™	28"	5.50 in <sup>2</sup>	154.0 in <sup>3</sup>

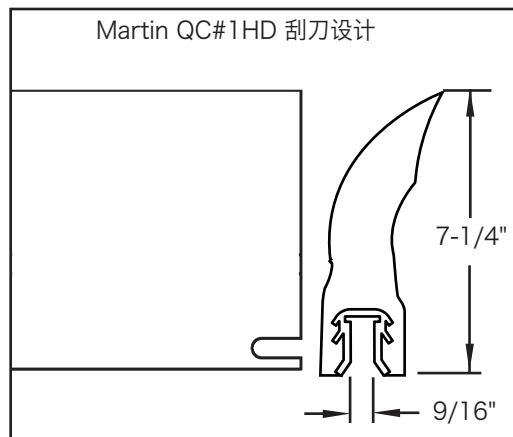
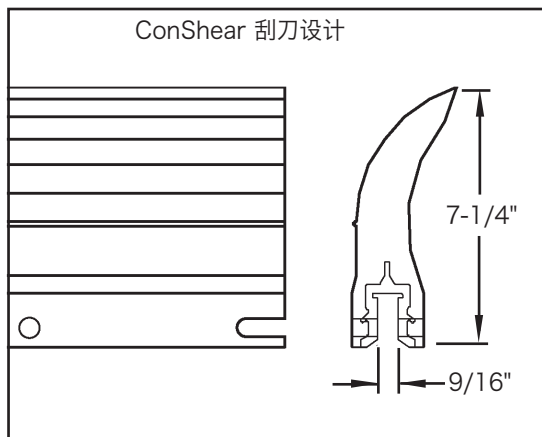

Martin® 和 QC® #1 是 Martin Engineering, Neponset, IL. 的注册商标。

# 零件编号 交叉参考指南

# 备件交叉参考 - Martin® QB® #1 刮刀

## 订购信息

输送带宽度	实际刮刀长度	MARTIN® 零件编号	订购编号	CONSHEAR™ 产品代码	重量 LBS.
18"	16"	39344-181116OR	RBQB1-16/400	90935	7.3
24"	18"	39344-241118OR	RBQB1-18/450	90936	8.2
	22"	39344-241122OR	RBQB1-22/550	90937	10.1
30"	24"	39344-301124OR	RBQB1-24/600	90938	11.0
	28"	39344-301128OR	RBQB1-28/700	90939	12.8
36"	30"	39344-361130OR	RBQB1-30/750	90940	13.7
	34"	39344-361134OR	RBQB1-34/850	90941	15.5
42"	36"	39344-421136OR	RBQB1-36/900	90942	16.5
	40"	39344-421140OR	RBQB1-40/1000	90943	18.3
48"	42"	39344-481142OR	RBQB1-42/1050	90944	19.2
	46"	39344-481146OR	RBQB1-46/1150	90945	21.0
54"	48"	39344-541148OR	RBQB1-48/1200	90946	21.9
	52"	39344-541152OR	RBQB1-52/1300	90947	23.8
60"	54"	39344-601154OR	RBQB1-54/1350	90948	24.7
	58"	39344-601158OR	RBQB1-58/1450	90949	26.5
66"	60"	39344-661160OR	RBQB1-60/1500	90950	27.4
72"	64"	39344-721164OR	RBQB1-64/1600	90951	29.2
	70"	39344-721170OR	RBQB1-70/1750	90952	32.0
78"	72"	39344-781172OR	RBQB1-72/1800	90953	32.9

订货至交货的时间: 1 个工作日

## 刮刀固定夹备件

订购编号	产品代码	重量 LBS.
QB1PCK	90954	4.8

订货至交货的时间: 1 个工作日

## 参数规格

槽口宽度	CONSHEAR™ 刮刀高度	QB#1 刮刀高度
3/4"	7-1/4"	6-1/2"

## 可用刮刀体积的比较

刮刀类型	刮刀长度	可用的刮刀面积 (横截面)	可用的刮刀体积
Martin® QB™ #1	28"	5.75 in <sup>2</sup>	161.0 in <sup>3</sup>
ConShear™	28"	5.50 in <sup>2</sup>	154.0 in <sup>3</sup>

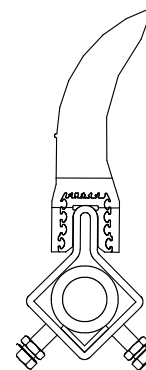
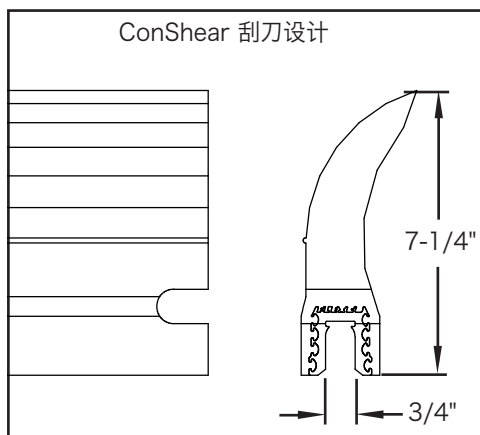
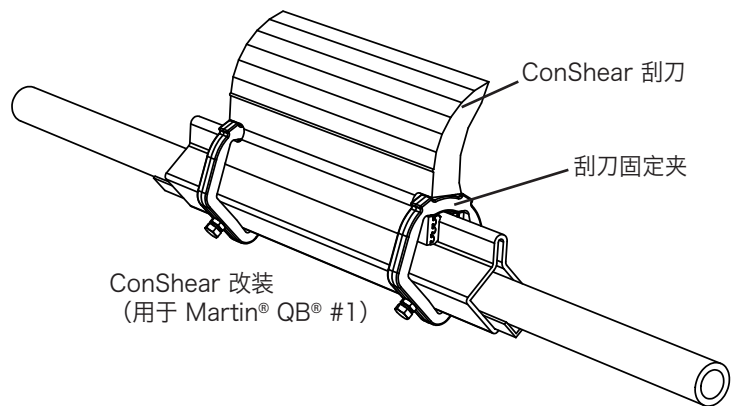

Martin® 和 QB® #1 是 Martin Engineering, Neponset, IL. 的注册商标。

# 零件编号 交叉参考指南

# 备件交叉参考 - Martin® QC® 超重型刮刀

## 订购信息

输送带宽度		刮刀宽度		MARTIN QC XHD 零件编号	订购编号	产品代码	重量 LBS.
in.	mm	in.	mm				
24	600	18	450	35897-2411	TRB18	76485	21.0
30	750	24	600	35897-3011	TRB24	76486	28.0
36	900	30	750	35897-3611	TRB30	76487	35.0
42	1050	36	900	35897-4211	TRB36	76488	42.0
48	1200	42	1050	35897-4811	TRB42	76489	49.0
54	1350	48	1200	35897-5411	TRB48	76490	56.0
60	1500	54	1350	35897-6011	TRB54	76491	63.0
66	1650	60	1500	35897-6611	TRB60	76492	70.0
72	1800	66	1650	35897-7211	TRB66	76493	77.0
78	1950	72	1800	35897-7811	TRB72	76494	87.0
84	2100	78	1950	35897-8411	TRB78	76697	91.0
90	2250	84	2100	35897-9011	TRB84	77047	98.0
96	2400	90	2250	35897-9611	TRB90	77048	105.0

可按客户要求提供更多刮刀尺寸。请打电话询问价格。

注：刮刀覆盖范围比输送带宽度小 6 英寸。

订货至交货的时间：1 个工作日

## 刮刀固定销备件

订购编号	产品代码	重量 LBS.
MMPBPK	76466	0.8

订货至交货的时间：1 个工作日

## 参数规格

槽口宽度	杆板厚度	TUFFSHEAR 刮刀高度	QC XHD 刮刀高度
13/16"	3/4"	257 mm (10-1/8")	314 mm (12-3/8")

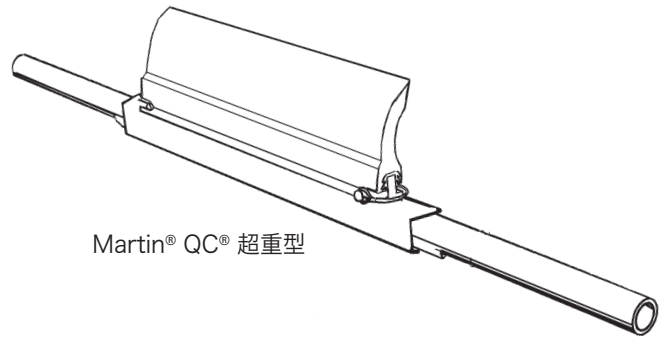

Martin® QC® 超重型

## 可用刮刀体积的比较

刮刀类型	刮刀长度	可用的刮刀面积 (横截面)	可使用的刮刀体积
Martin® QC™ XHD	30"	17.01 in <sup>2</sup>	510.3 in <sup>3</sup>
TuffShear™	30"	12.08 in <sup>2</sup>	362.7 in <sup>3</sup>

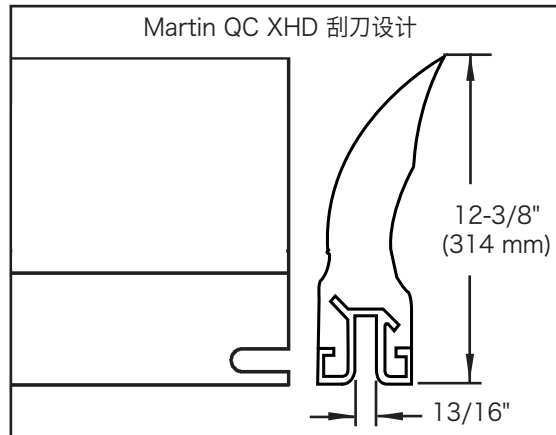
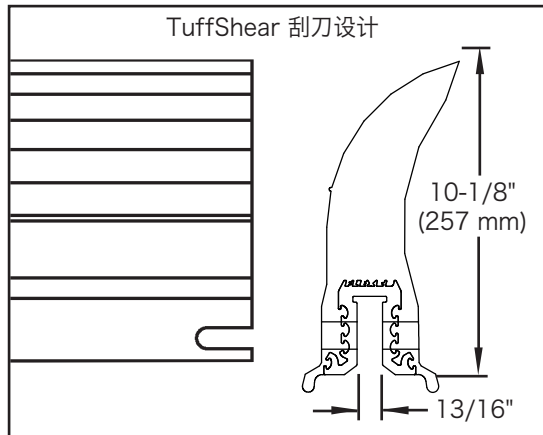

Martin® 和 QC® #1 是 Martin Engineering, Neponset, IL. 的注册商标。



# 零件编号 交叉参考指南

# 备件交叉参考 - Arch-Gordon Saber® 一级刮刀

## 订购信息

输送带宽度	实际刮刀长度	ARCH/GORDON 零件编号	订购编号	CONSHEAR™ 产品代码	重量 LBS.
18"	16"	MRBSB000180000	RBAGS-16	75995	7.3
18"	18"	MRBSB00018F000	RBAGS-18	76967	8.2
24"	22"	MRBSB000240000	RBAGS-22	75996	10.1
24"	24"	MRBSB00024F000	RBAGS-24	76968	11.0
30"	28"	MRBSB000300000	RBAGS-28	75997	12.8
30"	30"	MRBSB00030F000	RBAGS-30	76969	13.7
36"	34"	MRBSB000360000	RBAGS-34	75998	15.5
36"	36"	MRBSB00036F000	RBAGS-36	76970	16.5
42"	40"	MRBSB000420000	RBAGS-40	75999	18.3
42"	42"	MRBSB00042F000	RBAGS-42	76971	19.2
48"	46"	MRBSB000480000	RBAGS-46	76028	21.0
48"	48"	MRBSB00048F000	RBAGS-48	76972	21.9
54"	52"	MRBSB000540000	RBAGS-52	76029	23.8
54"	54"	MRBSB00054F000	RBAGS-54	76973	24.7
60"	58"	MRBSB000600000	RBAGS-58	76030	26.5
60"	60"	MRBSB00060F000	RBAGS-60	76974	27.4
72"	70"	MRBSB000720000	RBAGS-70	76031	32.0
72"	72"	MRBSB00072F000	RBAGS-72	76975	32.9
84"	84"	MRBSB00084F000	RBAGS-84	76976	38.4

可按客户要求提供更多刮刀尺寸。请打电话询问价格。

订货至交货的时间：1 个工作日

注：也适用于 Falcon 一级清扫器（加拿大）。

## 刮刀固定夹备件

订购编号	产品代码	重量 LBS.
EZP1BP	75642	0.1

订货至交货的时间：1 个工作日

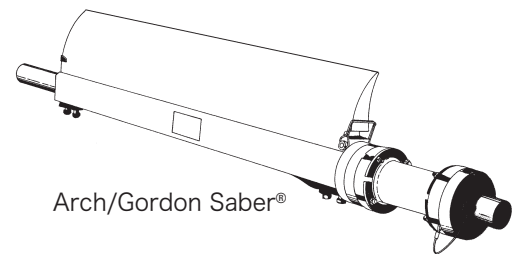

## 用于 Arch/Gordon Mini-Saber 刮刀的 ConShear-LS

输送带宽度		刮刀宽度		ARCH/GORDON 零件编号	订购编号	CONSHEAR-LS 产品代码	重量 LBS.
in.	mm	in.	mm				
18	450	16	400	MRBMN00018	RBAGM-16	77106	3.3
24	600	22	550	MRBMN00024	RBAGM-22	77107	4.6
30	750	28	700	MRBMN00030	RBAGM-28	77108	5.8
36	900	34	850	MRBMN00036	RBAGM-34	77109	7.1
42	1050	40	1000	MRBMN00042	RBAGM-40	77110	8.3
48	1200	46	1150	MRBMN00048	RBAGM-46	77111	9.6

可按客户要求提供更多尺寸。请打电话询问价格。

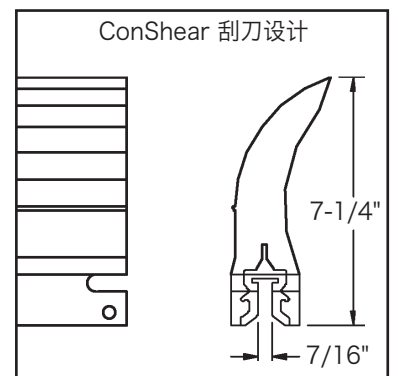

## 参数规格

槽口宽度	杆板厚度	CONSHEAR™ 刮刀高度	SABER 刮刀高度
7/16"	3/8"	7-1/4"	5-7/8"

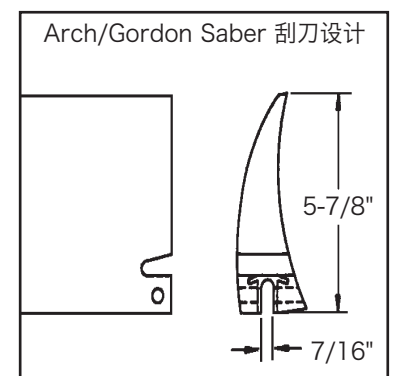

## 可用刮刀体积的比较

刮刀类型	刮刀长度	可用的刮刀面积 (横截面)	可用的刮刀体积
Arch/Gordon Saber®	28"	3.06 in <sup>2</sup>	85.7 in <sup>3</sup>
ConShear™	28"	5.50 in <sup>2</sup>	154.0 in <sup>3</sup>

Saber® 是 Arch Environmental Equipment Inc., Paducah, KY. 的注册商标。

# 零件编号 交叉参考指南

## 备件交叉参考 - Arch/Gordon Saber™ (SCM) 滑槽安装刮刀

### 订购信息

输送带宽度	实际刮刀长度	ARCH/ GORDON 零件编号	ARCH/ GORDON 旧有零件编号	订购编号	CONSHEAR™ 产品代码	重量 LBS.
18"	16"	MRBCM00018	SCM-016-18	RBAGSCM-16	76572	7.3
24"	22"	MRBCM00024	SCM-016-24	RBAGSCM-22	76573	10.1
30"	28"	MRBCM00030	SCM-016-30	RBAGSCM-28	76574	12.8
36"	34"	MRBCM00036	SCM-016-36	RBAGSCM-34	76575	15.5
42"	40"	MRBCM00042	SCM-016-42	RBAGSCM-40	76576	18.3
48"	46"	MRBCM00048	SCM-016-48	RBAGSCM-46	76577	21.0
54"	52"	MRBCM00054	SCM-016-54	RBAGSCM-52	76578	23.8
60"	58"	MRBCM00060	SCM-016-60	RBAGSCM-58	76579	26.5
72"	70"	MRBCM00072	SCM-016-72	RBAGSCM-70	76581	32.0

可按客户要求提供更多刮刀尺寸。请打电话询问价格。  
注：刮刀覆盖范围比输送带宽度小 2 英寸。

### 刮刀固定销备件

订购编号	产品代码	重量 LBS.
EZP1BP	75642	0.1

订货至交货的时间：1 个工作日

### 参数规格

底座宽度	CONSHEAR™ 刮刀高度	滑槽安装 刮刀高度
1-7/16"	7-1/4"	5-3/4"

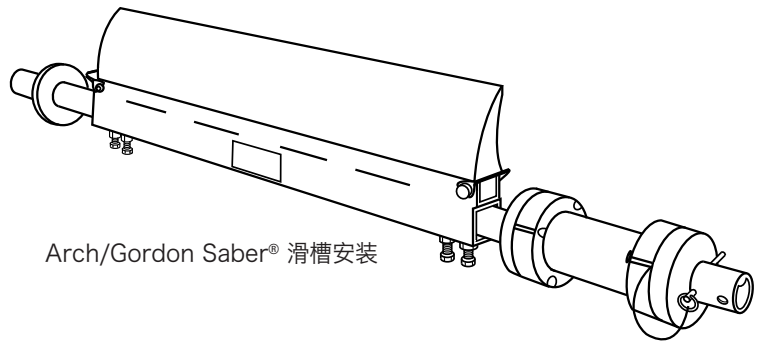

### 可用刮刀体积的比较

刮刀类型	刮刀长度	可用的 刮刀面积 (横截面)	可用的 刮刀体积
Arch/Gordon Saber® 滑槽安装	28"	3.06 in <sup>2</sup>	85.7 in <sup>3</sup>
ConShear™	28"	5.50 in <sup>2</sup>	154.0 in <sup>3</sup>

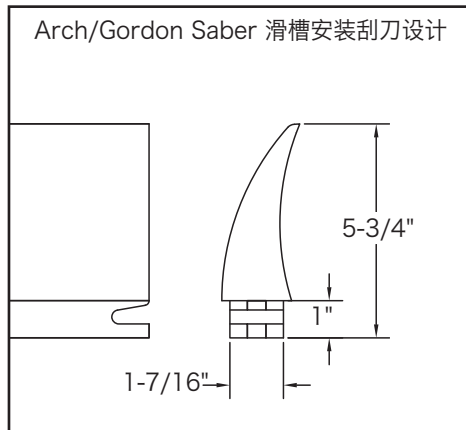
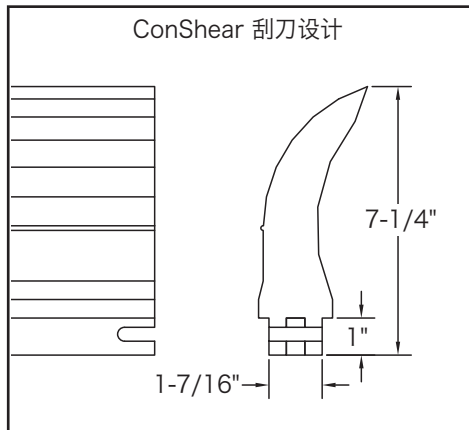

Saber® 是 Arch Environmental Equipment Inc., Paducah, KY. 的注册商标。

# 零件编号 交叉参考指南

# 备件交叉参考 - Superior Exterra® 刮刀

## 订购信息

输送带宽度	实际刮刀长度	SUPERIOR EXTERRA® 零件编号	订购编号	CONSHEAR™ 产品代码	重量 LBS.
12"	10"	07-00540	RBSE-10	79861	4.6
18"	16"	07-00541	RBSE-16	79862	7.3
24"	22"	07-00542	RBSE-22	79863	10.1
30"	28"	07-00543	RBSE-28	79864	12.8
36"	34"	07-00544	RBSE-34	79865	15.5
42"	40"	07-00545	RBSE-40	79866	18.3
48"	46"	07-00546	RBSE-46	79867	21.0
54"	52"	07-00547	RBSE-52	79868	23.8
60"	58"	07-00549	RBSE-58	79869	26.5
66"	64"	07-00548	RBSE-64	79870	29.3
72"	70"	07-00550	RBSE-70	79871	32.0

可按客户要求提供更多刮刀尺寸。请打电话询问价格。

注：刮刀覆盖范围比输送带宽度小 2 英寸。

订货至交货的时间：3 个工作日

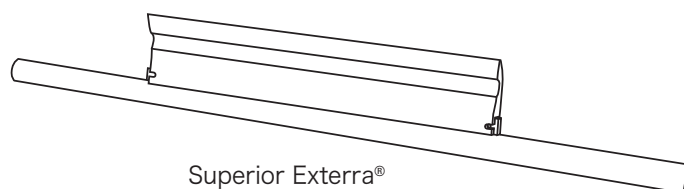

## 参数规格

槽口宽度	杆板厚度	CONSHEAR™ 刮刀高度	EXTERRA 刮刀高度
7/16"	3/8"	7-1/4"	6-11/16"

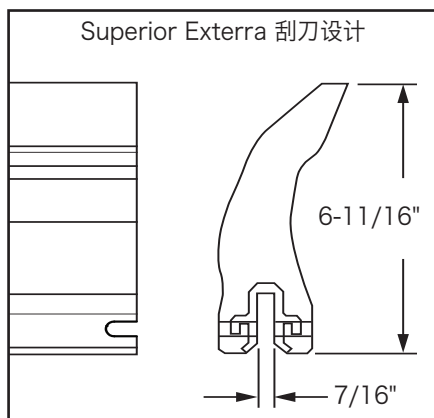
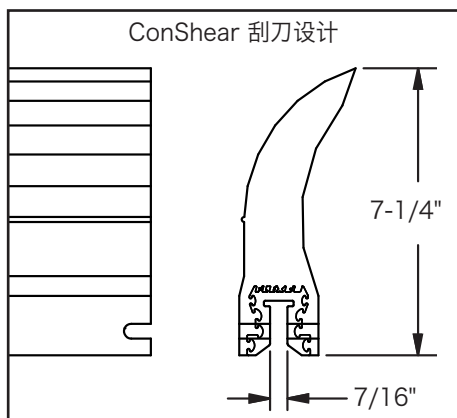

Exterra® 是 Superior Industries, Inc. Morris, MN 的注册商标。

# 零件编号 交叉参考指南

# 备件交叉参考 - ASGCO® Skalper® III 和 IV 刮刀\*

## 订购信息

输送带宽度	实际刮刀长度	ASGCO® 零件编号	订购编号	CONSHEAR™ 产品代码	重量 LBS.
18"	18"	ASG-SK4-18A	RBAS4-18	76032	8.3
24"	24"	ASG-SK4-24A	RBAS4-24	76033	11.0
30"	30"	ASG-SK4-30A	RBAS4-30	76034	13.8
36"	36"	ASG-SK4-36A	RBAS4-36	76035	16.6
42"	42"	ASG-SK4-42A	RBAS4-42	76036	19.3
48"	48"	ASG-SK4-48A	RBAS4-48	76037	22.1
54"	54"	ASG-SK4-54A	RBAS4-54	76038	24.8
60"	60"	ASG-SK4-60A	RBAS4-60	76039	27.6
72"	72"	ASG-SK4-72A	RBAS4-72	76040	33.1

可按客户要求提供更多刮刀尺寸。请打电话询问价格。

注：刮刀覆盖范围与输送带宽度相同。

刮刀设计与 Argonics 备件刮刀相同，

长度除外。可以互换。

\*也可与 ASGCO® Skalper® III 刮刀互换。

订货至交货的时间：1 个工作日

## 刮刀固定销备件

订购编号	产品代码	重量 LBS.
RB38BP	79481	0.2

订货至交货的时间：1 个工作日

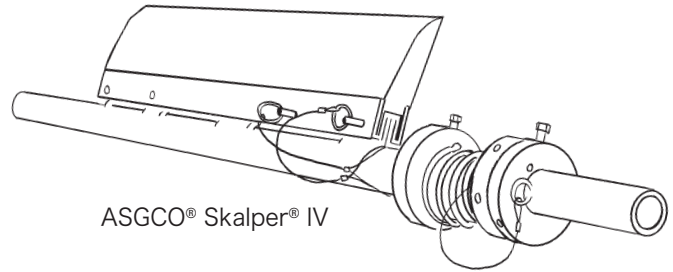

## 参数规格

槽口宽度	杆板厚度	CONSHEAR™ 刮刀高度	SKALPER 刮刀高度
9/16"	1/2"	7-1/4"	6-5/8"

## 可用刮刀体积的比较

刮刀类型	刮刀长度	可用刮刀面积 (横截面)	可用的刮刀体积
ASGCO® Skalper® IV	28"	3.29 in <sup>2</sup>	92.1 in <sup>3</sup>
ConShear™	28"	5.50 in <sup>2</sup>	154.0 in <sup>3</sup>

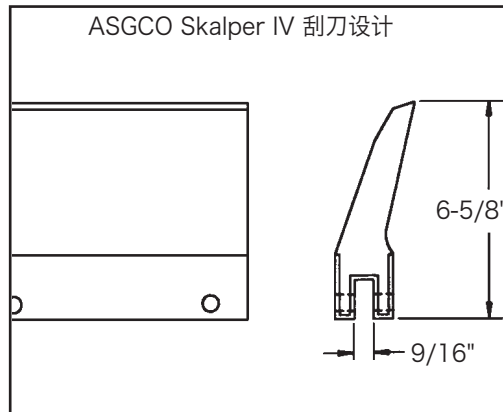
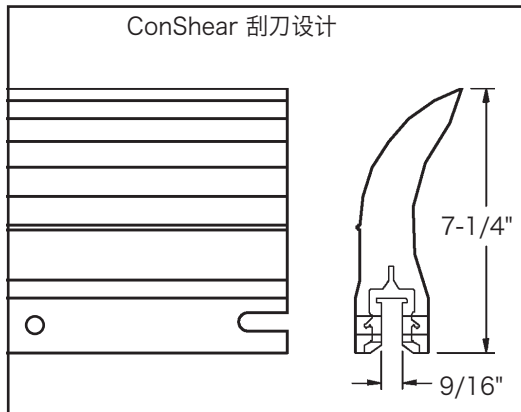

ASGCO® 和 Skalper® 是 ASGCO Mfg, Inc., Allentown, PA. 的注册商标。

# 零件编号 交叉参考指南

# 备件交叉参考 - Argonics™ Raptor™ 刮刀

## 订购信息

输送带宽度	实际刮刀长度	ARGONICS 零件编号	订购编号	CONSHEAR™ 产品代码	重量 LBS.
12"	10"	CP-RE-10-G83	RBAER-10	76041	4.6
18"	16"	CP-RE-16-G83	RBAER-16	76042	7.3
24"	22"	CP-RE-22-G83	RBAER-22	76043	10.1
30"	28"	CP-RE-28-G83	RBAER-28	76044	12.8
36"	34"	CP-RE-34-G83	RBAER-34	76045	15.5
42"	40"	CP-RE-40-G83	RBAER-40	76046	18.3
46"	44"	CP-RE-44-G83	RBAER-44	76655	20.1
48"	46"	CP-RE-46-G83	RBAER-46	76047	21.0
54"	52"	CP-RE-52-G83	RBAER-52	76048	23.8
60"	58"	CP-RE-58-G83	RBAER-58	76049	26.5
72"	70"	CP-RE-70-G83	RBAER-70	76050	32.0

可按客户要求提供更多刮刀尺寸。请打电话询问价格。

注：刮刀覆盖范围比输送带宽度小 2 英寸。

刮刀设计与 ASGCO 备件刮刀相同，长度除外。可以互换。

订货至交货的时间：1 个工作日

## 刮刀固定夹备件

订购编号	产品代码	重量 LBS.
RB38BP	79481	0.2

订货至交货的时间：1 个工作日

## 参数规格

槽口宽度	杆板厚度	CONSHEAR™ 刮刀高度	RAPTOR 刮刀高度
9/16"	1/2"	7-1/4"	7-1/4"

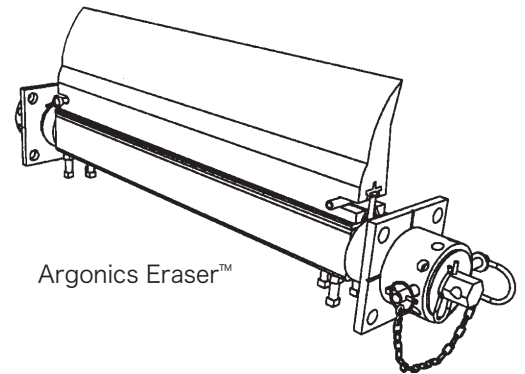

Argonics Eraser™

## 可用刮刀体积的比较

刮刀类型	刮刀长度	可用的刮刀面积 (横截面)	可用的刮刀体积
Argonics™ Raptor™	28"	4.25 in <sup>2</sup>	119.0 in <sup>3</sup>
ConShear™	28"	5.50 in <sup>2</sup>	154.0 in <sup>3</sup>

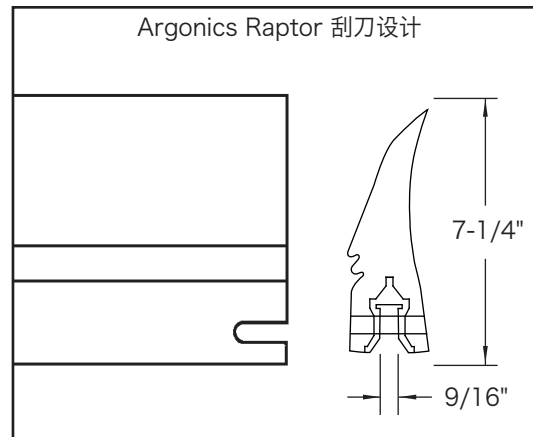
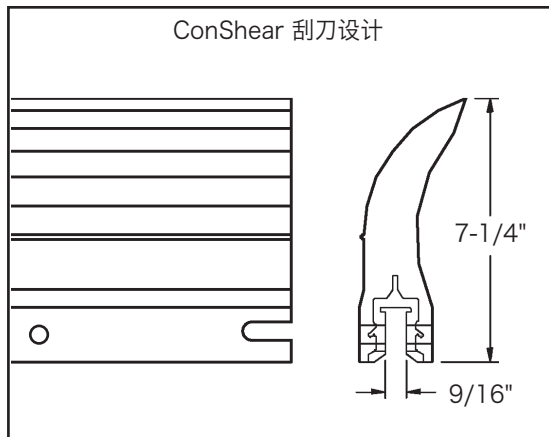

Eraser™ 和 Raptor™ 是 Argonics, Inc., Marquette, MI. 的注册商标。

# 零件编号 交叉参考指南

# 备件交叉参考 - Stephens-Adamson Metso/Trellex 刮刀

## 订购信息

实际刮刀长度	SA 零件编号	订购编号	CONSHEAR™ 产品代码	重量 LBS.
6"	ABC90	RB6SA	76570	3.1

刮刀与安装在固定杆上的刀架适配。

订货至交货的时间：1 个工作日

## 不同输送带宽度所需的清扫器刮刀数量

in.	18	24	30	36	42	48	54	60	72
mm	450	600	750	900	1050	1200	1350	1500	1800
所需的刮刀	2	3	4	5	6	7	8	9	11

注：刮刀覆盖范围比输送带宽度小 6 英寸。

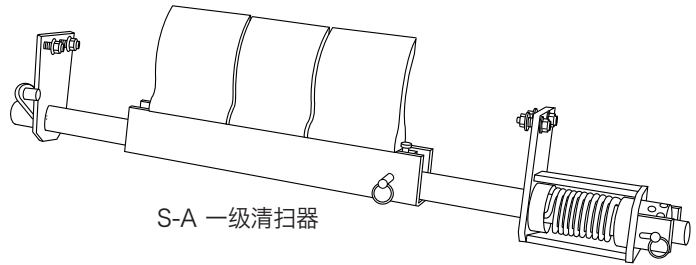

## 参数规格

底座宽度	底座高度	CONSHEAR™ 刮刀高度	S-A 刮刀高度
1.96"	0.78"	8"	8"

## 可用刮刀体积的比较

刮刀类型	刮刀长度	可用的刮刀面积 (横截面)	可用的刮刀体积
S-A Metso/Trellex	6"	3.88 in <sup>2</sup>	22.8 in <sup>3</sup>
ConShear™	6"	5.50 in <sup>2</sup>	33.0 in <sup>3</sup>

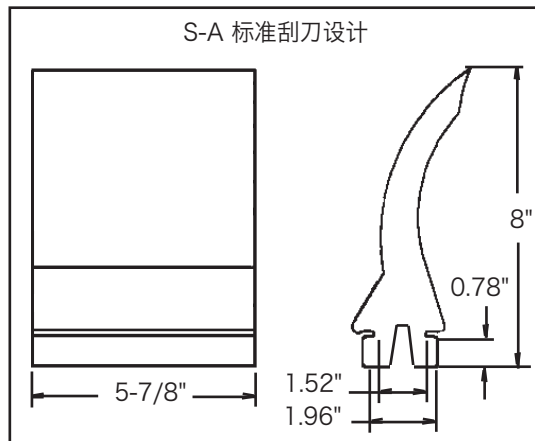
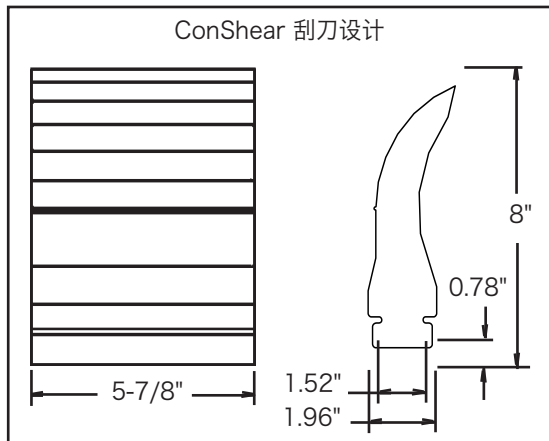

# 零件编号 交叉参考指南

# 备件交叉参考 - Martin® Durt Hawg® 一级清扫器刮刀

## 订购信息

实际刮刀长度	MARTIN® 零件编号	订购编号	CONSHEAR™ 产品代码	重量 LBS.
6"	27987-C	RB6DH	76571	3.3

订货至交货的时间: 1 个工作日

## 不同输送带宽度所需的清扫器刮刀数量

in.	18	24	30	36	42	48	54	60	72
mm	450	600	750	900	1050	1200	1350	1500	1800
所需的刮刀	2	3	4	5	6	7	8	9	11

注: 刮刀覆盖范围比输送带宽度小 6 英寸。

## 参数规格

槽口宽度	CONSHEAR™ 刮刀高度	DURT HAWG 刮刀高度
1/4"	8"	8 1/4"

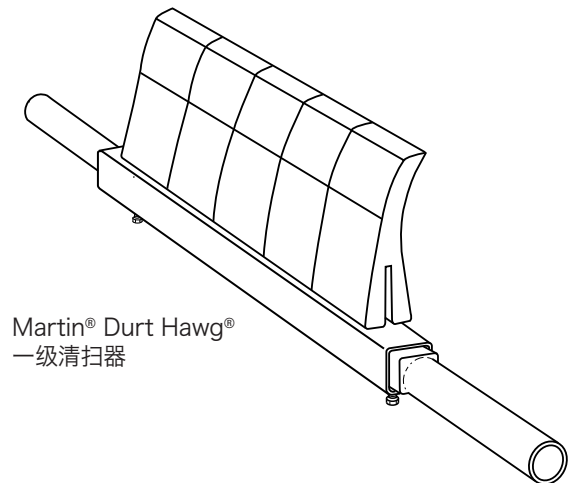

Martin® Durt Hawg®  
一级清扫器

## 可用刮刀体积的比较

刮刀类型	刮刀长度	可用的刮刀面积 (横截面)	可使用的刮刀体积
Martin® Durt Hawg	6"	3.80 in <sup>2</sup>	22.2 in <sup>3</sup>
ConShear™	6"	5.50 in <sup>2</sup>	33.0 in <sup>3</sup>

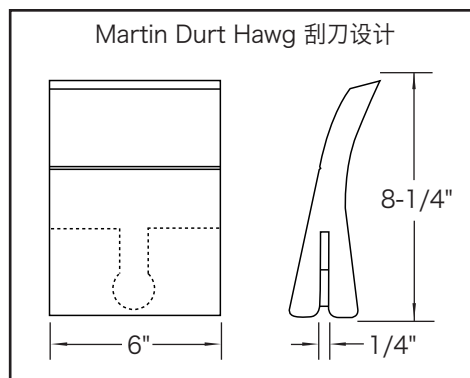
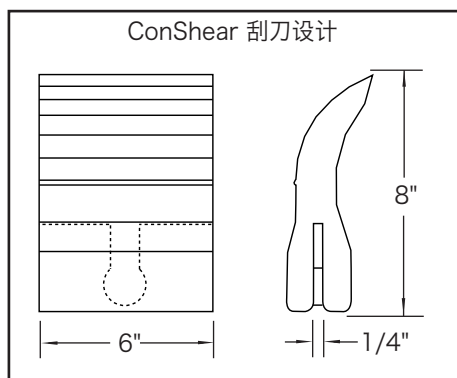

Martin® 和 Durt Hawg® 是 Martin Engineering, Neponset, IL. 的注册商标。

# 零件编号 交叉参考指南

## 备件交叉参考 - Martin® Durt Tracker® 一级清扫器刮刀 SD 6

### 订购信息

刮刀宽度	MARTIN® 零件编号	订购编号	产品代码	重量 LBS.
6"	30333-06XX	RBDT-6C	90614	3.2

订货至交货的时间: 1 个工作日

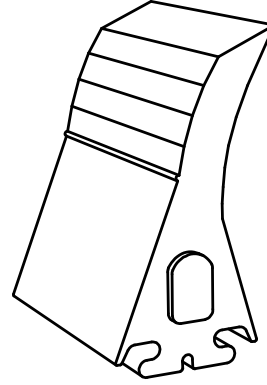

Martin® Durt  
Tracker® 备件刮刀

### 参数规格

刮刀类型	刮刀宽度	刮刀高度
SD 6	152 mm (6")	190 mm (7 1/2")

### 可使用的刮刀体积

刮刀类型	刮刀宽度	可用的 刮刀面积 (横截面)	可用的 刮刀体积
Martin® Durt Tracker® SD 6 改装刮刀	152 mm (6")	0.00239 m <sup>2</sup> (3.7 in <sup>2</sup> )	0.00037 m <sup>3</sup> (22.3 in <sup>3</sup> )

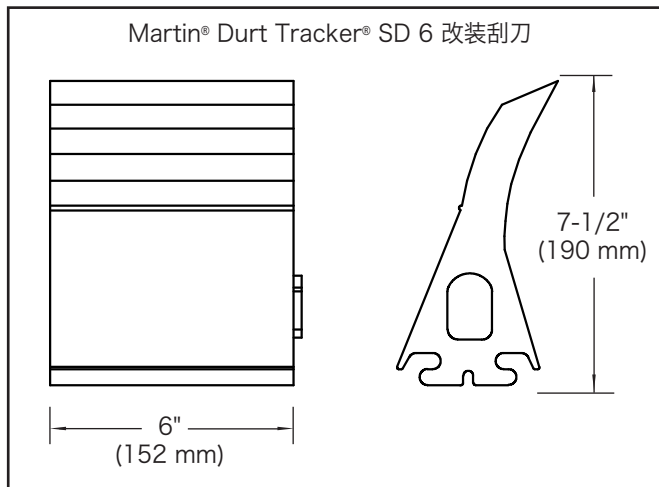

Martin® 和 Durt Tracker® 是 Martin Engineering, Neponset, IL. 的注册商标。



# 零件编号 交叉参考指南

## 备件交叉参考 - Martin® Durt Tracker® XHD 一级清扫器刮刀 XHD 6.5 和 XHD 13

### 订购信息

刮刀宽度	订购编号	产品代码	重量 LBS.
165 mm (6.5")	RBDTXHD-6.5C	77517	6.5
330 mm (13")	RBDTXHD-13C	90615	13.1

订货至交货的时间: 1 个工作日

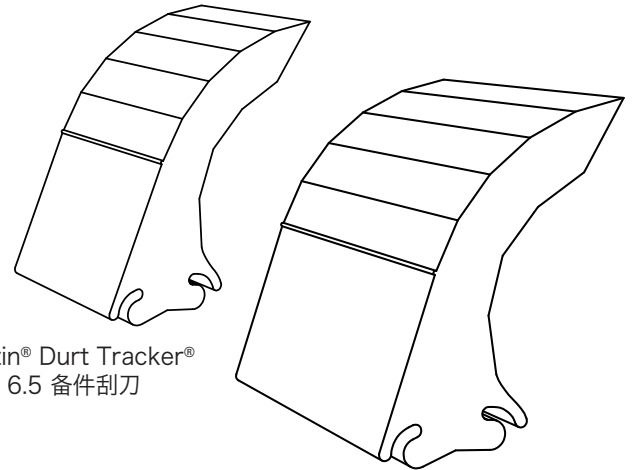

Martin® Durt Tracker®  
XHD 6.5 备件刮刀

Martin® Durt Tracker®  
XHD 13 备件刮刀

### 参数规格

刮刀类型	刮刀宽度	刮刀高度
XHD 6.5	165 mm (6.5")	241 mm (9 1/2")
XHD 13	330 mm (13")	

### 可使用的刮刀体积

刮刀类型	刮刀宽度	可用的 刮刀面积 (横截面)	可用的 刮刀体积
Martin® Durt Tracker® XHD 6.5 改装刮刀	165 mm (6.5")	0.00781 m <sup>2</sup> (12.1 in <sup>2</sup> )	0.00128 m <sup>3</sup> (78 in <sup>3</sup> )
Martin® Durt Tracker® XHD 13 改装刮刀	330 mm (13")		0.00256 m <sup>3</sup> (156 in <sup>3</sup> )

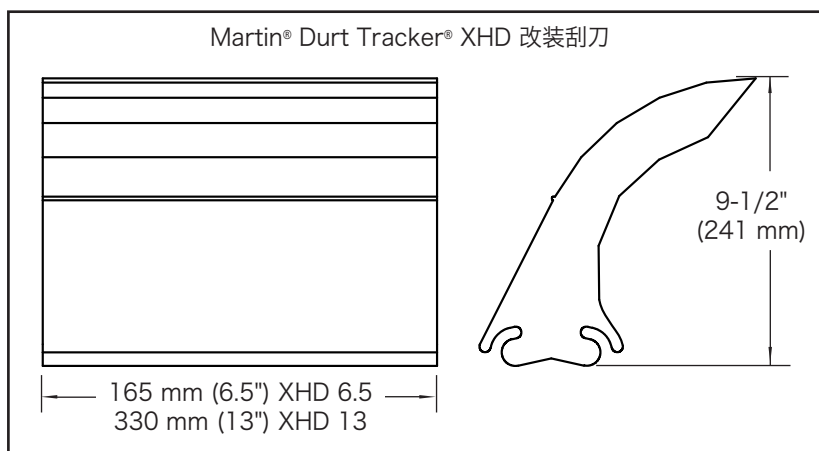

Martin® 和 Durt Tracker® 是 Martin Engineering, Neponset, IL. 的注册商标。

# 产品订购 信息

## V 型空段清扫器



### V 型空段清扫器\*

尺寸	输送带宽度		订购编号	产品代码	重量 LBS.
	in.	mm			
超小型	18 - 24	450 - 600	CBV-XS	73131	53.0
小型	30 - 36	750 - 900	CBV-S	73132	65.0
中型	42 - 48	1050 - 1200	CBV-M	73133	74.0
大型	54 - 60	1350 - 1500	CBV-L	73134	84.0
72"	72	1800	CBV-72	74389	150.0
84"	84	2100	CBV-84	74390	175.0
96"	96	2400	CBV-96	74391	200.0

\*使用接近输送带宽度的尺寸。  
订货至交货的时间: 1 个工作日

### 备件刮刀组件\*\*

尺寸	输送带宽度		订购编号	产品代码	重量 LBS.
	in.	mm			
超小型	18 - 24	450 - 600	VBK-XS	73190	4.5
小型	30 - 36	750 - 900	VBK-S	73191	6.0
中型	42 - 48	1050 - 1200	VBK-M	73192	7.5
大型	54 - 60	1350 - 1500	VBK-L	73193	9.0
72"	72	1800	VBK-72	74457	13.0
84"	84	2100	VBK-84	74458	15.0
96"	96	2400	VBK-96	74459	17.0

\*\*组件包括刮刀和备件刮刀螺栓。  
订货至交货的时间: 1 个工作日



### 可选聚氨酯刮刀组件\*\*

使用寿命通常为 3 到 5 倍长。PU 刮刀是蓝色的。

尺寸	输送带宽度		订购编号	产品代码	重量 LBS.
	in.	mm			
超小型	18 - 24	450 - 600	VUBK-XS	75570	5.4
小型	30 - 36	750 - 900	VUBK-S	75571	8.0
中型	42 - 48	1050 - 1200	VUBK-M	75572	10.5
大型	54 - 60	1350 - 1500	VUBK-L	75573	13.0
72"	72	1800	VUBK-72	75574	15.9
84"	84	2100	VUBK-84	75575	18.5
96"	96	2400	VUBK-96	75576	21.0

\*\*组件包括刮刀和备件刮刀螺栓。  
订货至交货的时间: 1 个工作日

阴影部分的产品可定做。

订货至交货的时间: 10 个工作日

### 产品说明:

- 独特的刮刀设计 - 刮刀前缘的 20° 倾斜角可将碎屑清扫出输送带。
- 自调式刮刀 - 刮刀浮置于输送带上方, 可随磨损情况进行自调。
- 独特的刮刀调节器 - 螺丝扣型调节器可准确地刮刀放置于输送带上方适当位置。
- 易于安装 - 本身已组装完毕, 可直接将其置于输送机上。

# 产品订购 信息

## 斜式空段清扫器

### 斜式空段清扫器\*

尺寸	输送带宽度		订购编号	产品代码	重量 LBS.
	in.	mm			
小型	18 - 30	450 - 750	RDP1-S	74692	45.0
中型	36 - 42	900 - 1050	RDP1-M	74693	56.0
大型	48 - 60	1200 - 1500	RDP1-L	74694	70.0
超大型	72 - 84	1800 - 2100	RDP1-XL	74695	96.0

\*使用接近输送带宽度的尺寸。  
订货至交货的时间：1 个工作日

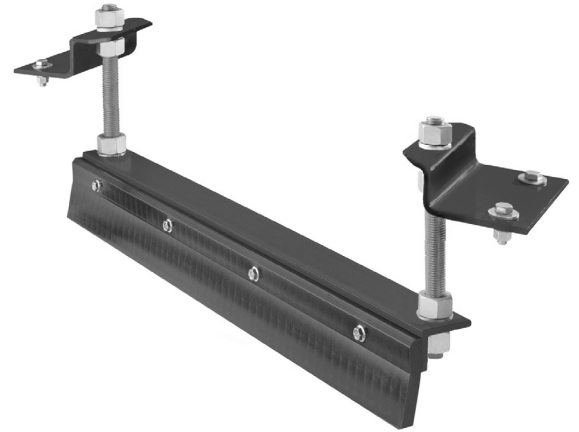

### 备件刮刀组件\*\*

尺寸	输送带宽度		订购编号	产品代码	重量 LBS.
	in.	mm			
小型	18 - 30	450 - 750	RDPBK-S	74699	4.0
中型	36 - 42	900 - 1050	RDPBK-M	74700	5.6
大型	48 - 60	1200 - 1500	RDPBK-L	74701	8.4
超大型	72 - 84	1800 - 2100	RDPBK-XL	74702	12.0

\*\*组件包括刮刀和备件刮刀螺栓。  
订货至交货的时间：1 个工作日

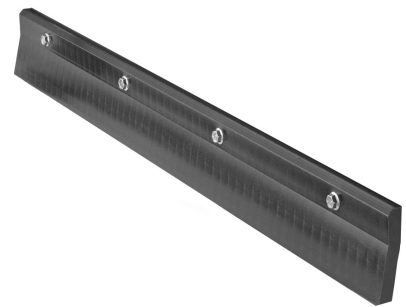

### 产品说明：

- 尾部滚筒的输送带清扫器。防止对输送带、滚筒、包胶和输送带接头造成损坏。
- 防止遗留的物料进入输送带内部，并将其排出到尾部滚筒外部。
- 以 45° 安装于输送带上可将物料排出到预定的一侧。
- 刮刀安装于固定位置，可避免出现振动问题。
- 20° 独特角度的刮刀可将物料快速清扫出输送带。

# 参数规格 和指导

## V 型空段清扫器和斜式空段清扫器

### V 型空段清扫器 输送带宽度规格

尺寸	输送带宽度 (最小 - 最大)	
	in.	mm
超小型	18 - 24	450 - 600
小型	30 - 36	750 - 900
中型	42 - 48	1050 - 1200
大型	54 - 60	1350 - 1500
72"	72	1800
84"	84	2100
96"	96	2400

使用接近输送带宽度的尺寸。

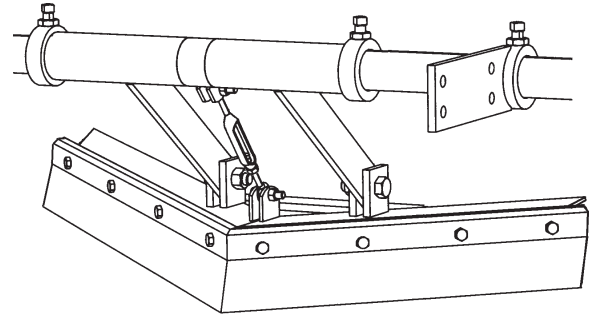

### 斜式空段清扫器 输送带宽度规格

尺寸	输送带宽度 (最小 - 最大)	
	in.	mm
小型	18 - 30	450 - 750
中型	36 - 42	900 - 1050
大型	48 - 60	1200 - 1500
超大型	72 - 84	1800 - 2100

使用接近输送带宽度的尺寸。

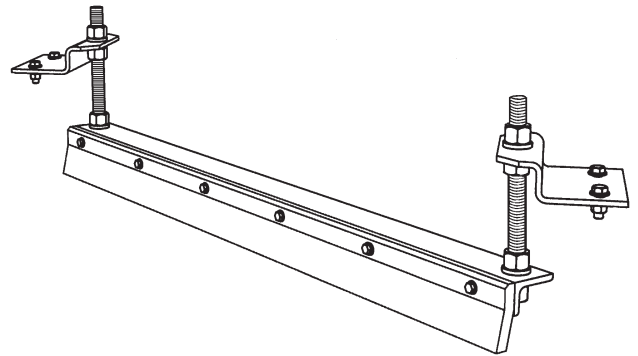

### V 型空段清扫器和斜式空段清扫器刮刀规格:

- 材质.....UHMWPE
- 硬度.....67-D
- 工作温度.....-40 至 71° C (-40 至 160° F)
- 抗油性和耐化学腐蚀性.....非常好
- 用于粘性物料的性能表现.....非常好

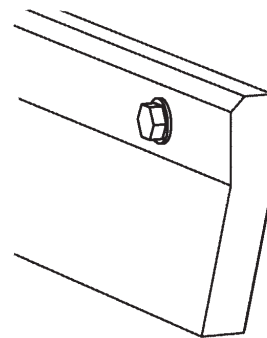

### 应用指南:

- 输送带接头.....机械紧固/硫化
- 输送带速度.....V 型空段清扫器为 5 M/sec (1000 FPM);  
斜式空段清扫器为 3.5 M/sec (700 FPM)
- 输送带方向.....单向

# 更换 备件清单

## V 型空段清扫器和斜式空段清扫器

### 更换备件 - V 型空段清扫器

编号	说明	输送带宽度 (最小 - 最大)		订购编号	产品代码	重量 LBS.
		in.	mm			
1	V 型空段清扫器固定杆 XS	18 - 24	450 - 600	VPXS	73400	13.0
	V 型空段清扫器固定杆 S	30 - 36	750 - 900	VPS	73408	15.0
	V 型空段清扫器固定杆 M	42 - 48	1050 - 1200	VPM	73409	18.0
	V 型空段清扫器固定杆 L	54 - 60	1350 - 1500	VPL	73410	21.0
	V 型空段清扫器固定杆 72"	72	1800	VP72	74395	24.0
	V 型空段清扫器固定杆 84"	84	2100	VP84	74396	27.0
	V 型空段清扫器固定杆 96"	96	2400	VP96	74397	30.0
2	V 型空段清扫器主框架 XS	18 - 24	450 - 600	VMFXS	73535	12.0
	V 型空段清扫器主框架 S	30 - 36	750 - 900	VMFS	73549	15.0
	V 型空段清扫器主框架 M	42 - 48	1050 - 1200	VMFM	74037	22.0
	V 型空段清扫器主框架 L	54 - 60	1350 - 1500	VMFL	74038	28.0
	V 型空段清扫器主框架 72"	72	1800	VMF72	74398	35.0
	V 型空段清扫器主框架 84"	84	2100	VMF84	74399	42.0
	V 型空段清扫器主框架 96"	96	2400	VMF96	74440	50.0
3	VP 主要连接组件* (1 个)			VMLK	74982	5.0
4	VP 中部套管			VCS	73533	1.0
5	V 型空段清扫器调节器组件*			VAK	76416	0.5
6	VP 挡圈* (1 个)			VSC	74983	1.0
7	VP 安装架组件* (1 个)			VMBK	73399	5.0

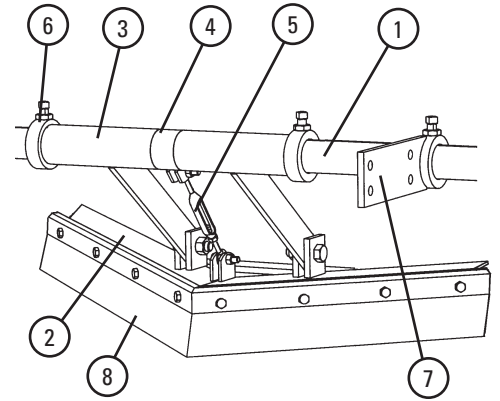

### 备件刮刀组件\*\*

8	备件刮刀组件 XS	18-24	450-600	VBK-XS	73190	4.5
	备件刮刀组件 S	30-36	750-900	VBK-S	73191	6.0
	备件刮刀组件 M	42-48	1050-1200	VBK-M	73192	7.5
	备件刮刀组件 L	54-60	1350-1500	VBK-L	73193	9.0
	备件刮刀组件 72"	72	1800	VBK-72	74457	13.0
	备件刮刀组件 84"	84	2100	VBK-84	74458	15.0
	备件刮刀组件 96"	96	2400	VBK-96	74459	17.0

\*包含金属构件

\*\*组件包括刮刀和备件刮刀螺栓。

订货至交货的时间: 1 个工作日

阴影部分的产品可定做。

订货至交货的时间: 10 个工作日

### 更换备件 - 斜式空段清扫器

编号	说明	输送带宽度 (最小 - 最大)		订购编号	产品代码	重量 LBS.
		in.	mm			
1	小型空段清扫器支架	18 - 30	450 - 750	RDPF-S	75566	18.1
	中型空段清扫器支架	36 - 42	900 - 1050	RDPF-M	75567	26.3
	大型空段清扫器支架	48 - 60	1200 - 1500	RDPF-L	75568	38.4
	超大型空段清扫器支架	72 - 84	1800 - 2100	RDPF-XL	75569	60.7
2	安装架组件* (1 个)			RDPMBK	74698	6.1
3	安装轴组件* (1 个)			RDPMSK	74705	3.6

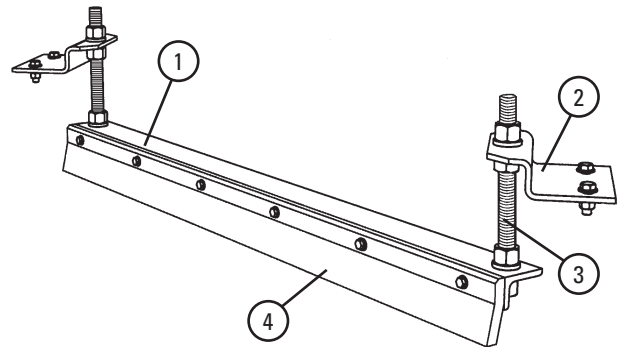

### 备件刮刀组件\*\*

4	小型空段清扫器刮刀组件	18 - 30	450 - 750	RDPBK-S	74699	4.0
	中型空段清扫器刮刀组件	36 - 42	900 - 1050	RDPBK-M	74700	5.6
	大型空段清扫器刮刀组件	48 - 60	1200 - 1500	RDPBK-L	74701	8.4
	超大型空段清扫器刮刀组件	72 - 84	1800 - 2100	RDPBK-XL	74702	12.0

\*包含金属构件

\*\*组件包括刮刀和备件刮刀螺栓。

订货至交货的时间: 1 个工作日

## 装载区问题的简单解决方案

- 完整装载区，滑床通过缓冲床提供高达 750 ft-lbs 的作用力。
- 无指定槽角；每个床均可调整为 20°、35° 和 45° 槽角配置（装运时为 35° 配置）。
- 平整安装。由于 EZ 系列床可调整槽翼，因此安装时可放平，从而提供更多空间。
- 完整的 UHMW 滑杆包含一个外部杆，有更好的密封性能和更长的使用寿命。
- 独特的缓冲杆支撑装置可避免缓冲杆损坏，延长其使用寿命。每个支撑装置上都有一个防滑翼片，可固定缓冲杆，避免杆在输送带方向上滑动。
- 根据 CEMA，所有床都是以安装孔输送带宽度 +225 mm (9") 为规格制造的。若机架尺寸更宽，请联系客服获取特殊型号的信息。

如何根据输送机转运点选择正确的滑床/缓冲床规格

托辊尺寸和 CEMA 额定值

125 mm (5")  150 mm (6")

CEMA C  D  E

输送带宽度: \_\_\_\_\_

床长: 1.2 M (4')  1.5 M (5')

### Impact Energy Calculation Chart

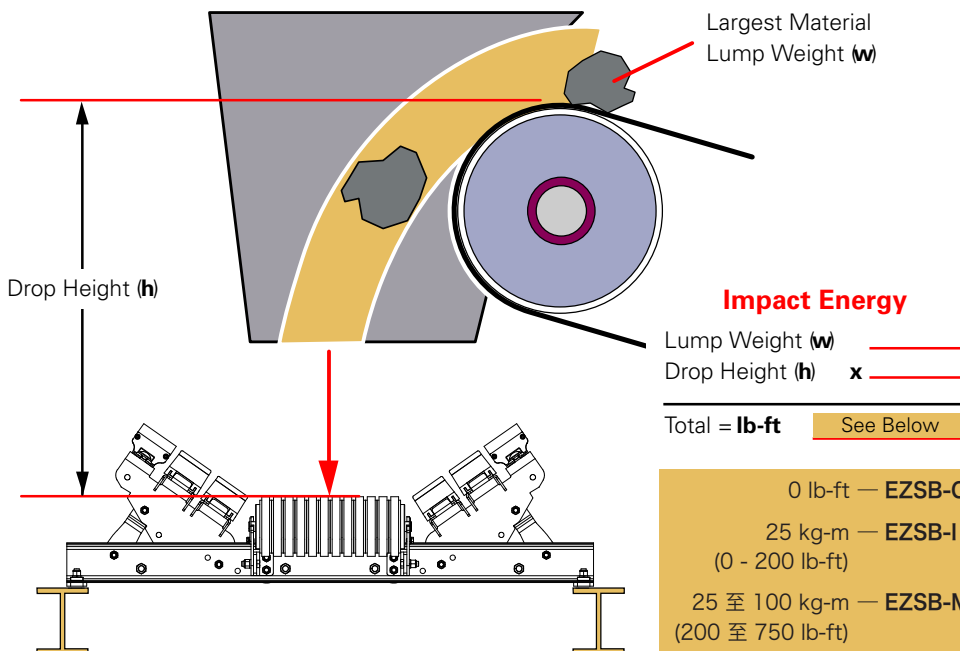

## Flexco 滑床 - 长 1.2 M (4') (用于无冲击区域)

输送带宽度		额定吨位 (吨/小时)	订购编号	产品代码	重量 LBS.
in.	mm				
24	600	-	EZSB24-4C	78855	244.1
30	750	-	EZSB30-4C	78856	263.2
36	900	-	EZSB36-4C	78857	289.0
42	1050	-	EZSB42-4C	78858	358.8
48	1200	-	EZSB48-4C	78859	385.7
54	1350	-	EZSB54-4C	78860	455.1
60	1500	-	EZSB60-4C	78861	478.7
72	1800	-	EZSB72-4C	78862	513.0

订货至交货的时间: 1 个工作日

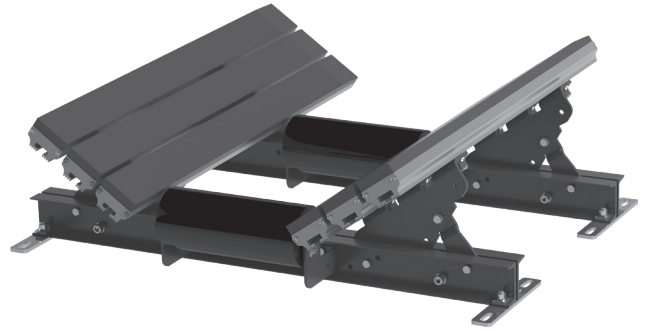

## Flexco 滑床 - 长 1.5 M (5') (用于无冲击区域)

输送带宽度		额定吨位 (吨/小时)	订购编号	产品代码	重量 LBS.
in.	mm				
24	600	-	EZSB24-5C	78863	261.1
30	750	-	EZSB30-5C	78864	279.7
36	900	-	EZSB36-5C	78865	305.5
42	1050	-	EZSB42-5C	78866	382.9
48	1200	-	EZSB48-5C	78867	410.4
54	1350	-	EZSB54-5C	78868	488.0
60	1500	-	EZSB60-5C	78869	511.6
72	1800	-	EZSB72-5C	78870	545.9

订货至交货的时间: 1 个工作日

## 产品说明:

- CEMA D 结构
- 无需指定槽型角 - 设计为 20°、35°、45°。
- 设计用于有效密封装载区, 但不用于缓冲区。
- 滑杆是实心的 25 mm (1") UHMW, 可以实现更长的磨损寿命和一致的负载区密封。
- 产品出厂时有两个托辊。通过购买 EZRMK 和相应的托辊, 可以增加额外的托辊。

## 可调节惰辊组 (用于无冲击区域)

(用于放置在 3 个或更多的床之间或过渡区;  
可在 10 - 45° 之间调节, 增量为 5° )

输送带宽度		订购编号	产品代码	重量 LBS.
in.	mm			
24	600	EZAI-24	79000	79.9
30	750	EZAI-30	79001	90.0
36	900	EZAI-36	79002	100.7
42	1050	EZAI-42	79003	110.0
48	1200	EZAI-48	79004	123.3
54	1350	EZAI-54	79005	132.5
60	1500	EZAI-60	79006	141.3
72	1800	EZAI-72	79007	163.6

订货至交货的时间: 1 个工作日

SHIM-KIT-EZAI 91857 \$100 - 包含两个 1/4" 和两个 1/2" 垫片



# 参数规格 规格

**EZSB-C**  
Flexco 滑床

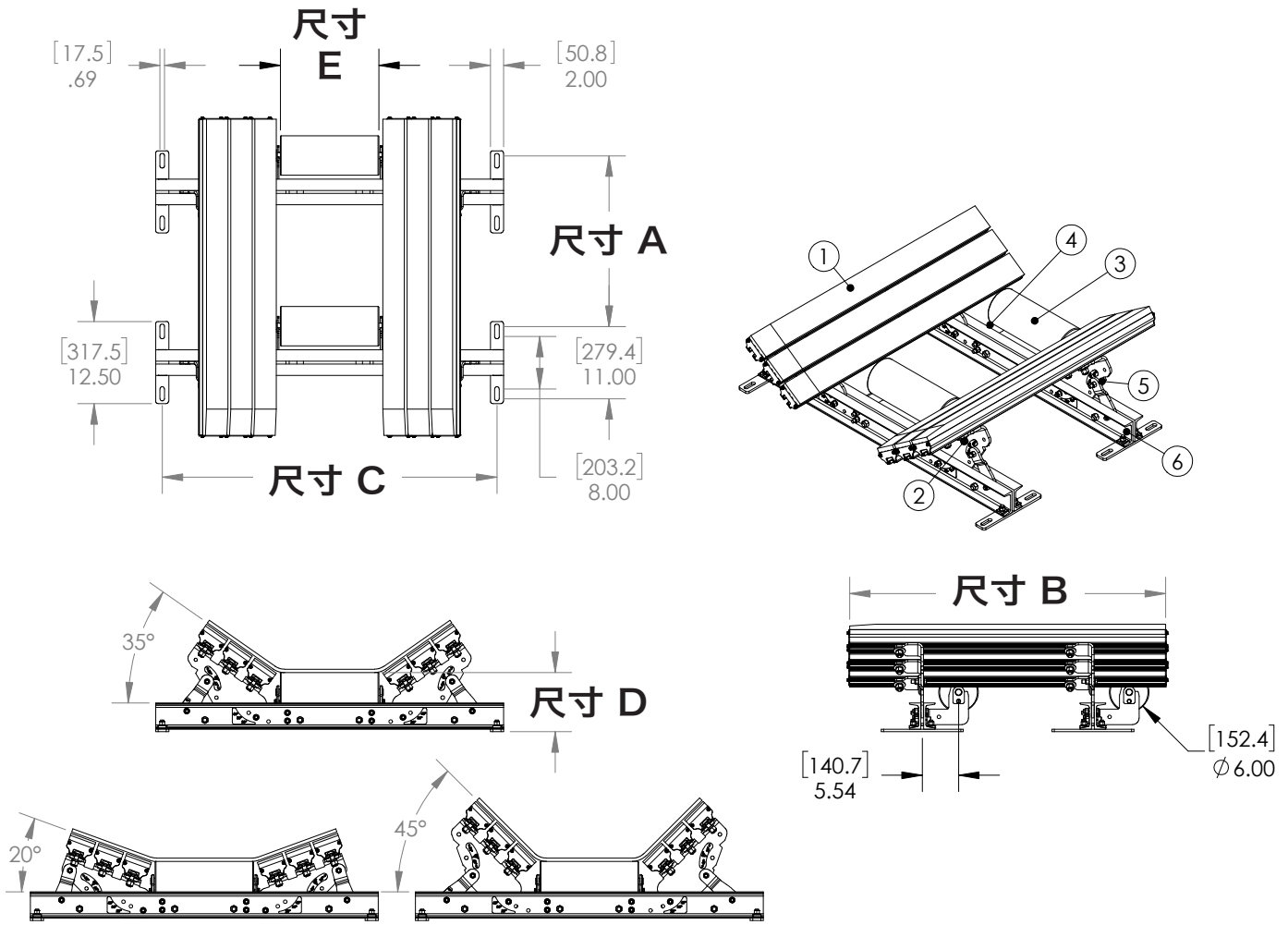

床长 1.2 M (4')				床长 1.5 M (5')				床宽		尺寸 C		尺寸 D		尺寸 E	
尺寸 A		尺寸 B		尺寸 A		尺寸 B									
in.	mm	in.	mm	in.	mm	in.	mm	in.	mm	in.	mm	in.	mm	in.	mm
26	660.4	48.82	1240	34	863.6	59.06	1500	24	600	33	838	9	229	9	229
								30	750	39	991	9	229	11	279
								36	900	45	1143	9	229	13	330
								42	1050	51	1295	9	229	15	381
								48	1200	57	1448	9	229	17	432
								54	1350	63	1600	9.25	235	19	483
								60	1500	69	1753	9.25	235	21	533
								72	1800	81	2057	9.5	241	25	635



# 更换 备件清单

**EZSB-C**  
Flexco 滑床

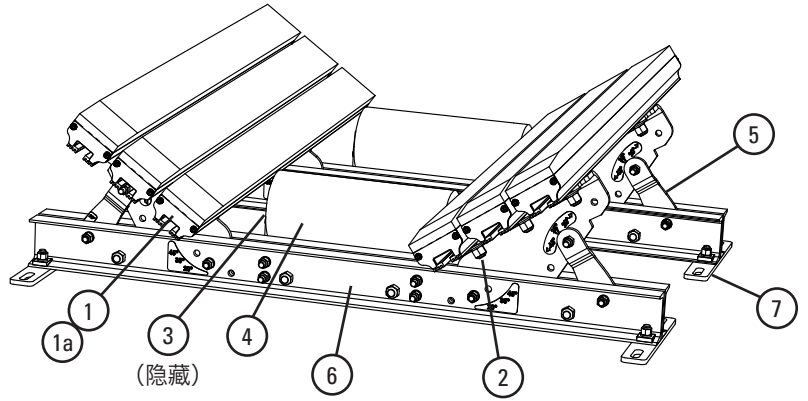

## 更换备件

编号	说明	订购编号	产品 代码	重量 LBS.
1	滑杆, 1.2 M (4')	SB4	78789	20.0
1a	滑杆, 1.5 M (5')	SB5	78790	24.1
2	杆螺栓组件 (包含15 mm (5/8") 车架螺栓、方垫圈、 平垫圈、锁固垫圈、止退螺母各 1 个)	IBBK	76928	0.5
3	滑床托辊安装组件*	EZRMK	78952	5.1
4	托辊 600 mm (24")	RRTD6-24	79874	18.2
	托辊 750 mm (30")	RRTD6-30	79875	21.2
	托辊 900 mm (36")	RRTD6-36	79876	24.6
	托辊 1050 mm (42")	RRTD6-42	79877	27.8
	托辊 1200 mm (48")	RRTD6-48	79878	32.2
	托辊 1350 mm (54")	RRTD6-54	79879	34.0
	托辊 1500 mm (60")	RRTD6-60	79880	36.2
5	翼板组件 600 mm (24")	EZWPK-24	78970	16.9
	翼板组件 750 mm (30")	EZWPK-30	78971	17.4
	翼板组件 900 mm (36")	EZWPK-36	78972	21.2
	翼板组件 1050 mm (42")	EZWPK-42	78973	26.2
	翼板组件 1200 mm (48")	EZWPK-48	78974	30.1
	翼板组件 1350 mm (54")	EZWPK-54	78975	35.6
	翼板组件 1500 mm (60")	EZWPK-60	78976	39.0
6	交叉纵梁组件 600 mm (24")	EZCSK-24	78978	49.2
	交叉纵梁组件 750 mm (30")	EZCSK-30	78979	56.5
	交叉纵梁组件 900 mm (36")	EZCSK-36	78980	63.8
	交叉纵梁组件 1050 mm (42")	EZCSK-42	78981	70.8
	交叉纵梁组件 1200 mm (48")	EZCSK-48	78982	78.5
	交叉纵梁组件 1350 mm (54")	EZCSK-54	78983	85.8
	交叉纵梁组件 1500 mm (60")	EZCSK-60	78984	93.1
7	交叉纵梁组件 1800 mm (72")	EZCSK-72	78985	99.1
	轻型垫片组件 (包含 4 个垫片)	SHIM-KITL	77548	13.6

\*包含金属构件

## 垫片要求

缓冲床尺寸	CEMA C 或 D, 125 mm (5") 惰辊	CEMA C 或 D, 150 mm (6") 惰辊
24 - 36" (600 - 900 mm)	将惰辊垫高 12.5 mm (0.5")	无需任何组件
42 - 72" (1050 - 1800 mm)	无需任何组件	使用 (1) 个 SHIM-KITL; 垫高 12.5 mm (0.5")

缓冲床尺寸	CEMA E, 150 mm (6") 惰辊	CEMA E, 175 mm (7") 惰辊
36 - 60" (900 - 1500 mm)	使用 (3) 个 SHIM-KITL; 垫高 37.5 mm (1.5")	使用 (4) 个 SHIM-KITL; 垫高 50 mm (2")
72" (1800 mm)	使用 (4) 个 SHIM-KITL; 垫高 50 mm (2")	使用 (5) 个 SHIM-KITL; 垫高 62.5 mm (2.5")

## EZSB-C 备件数量

in.	24	30	36	42	48	54	60	72
mm	600	750	900	1050	1200	1350	1500	1800
所需托辊	2	2	2	2	2	2	2	2
所需杆	4	4	4	6	6	8	8	8
所需的杆螺栓组件	8	8	8	12	12	16	16	16

## Flexco 滑床, 带缓冲辊 - 长 1.2 M (4')

(用于能量小于 200 lb-ft 的缓冲区)

输送带宽度		额定吨位 (吨/小时)	订购编号	产品代码	重量 LBS
in.	mm				
24	600	3500	EZSB24-4I	78871	277.0
30	750	3500	EZSB30-4I	78872	300.0
36	900	4100	EZSB36-4I	78873	330.1
42	1050	4500	EZSB42-4I	78874	407.1
48	1200	4500	EZSB48-4I	78875	437.0
54	1350	4500	EZSB54-4I	78876	514.0
60	1500	4500	EZSB60-4I	78877	543.0
72	1800	4500	EZSB72-4I	78878	586.0

订货至交货的时间: 1 个工作日



## Flexco 滑床, 带缓冲辊 - 长 1.5 M (5')

(用于能量小于 200 lb-ft 的缓冲区)

输送带宽度		额定吨位 (吨/小时)	订购编号	产品代码	重量 LBS
in.	mm				
24	600	3500	EZSB24-5I	78879	294.1
30	750	3500	EZSB30-5I	78880	317.1
36	900	4100	EZSB36-5I	78881	347.2
42	1050	4500	EZSB42-5I	78882	433.0
48	1200	4500	EZSB48-5I	78883	463.0
54	1350	4500	EZSB54-5I	78884	548.8
60	1500	4500	EZSB60-5I	78885	577.9
72	1800	4500	EZSB72-5I	78886	620.2

订货至交货的时间: 1 个工作日

\* 1.5 M (5') 床配有 5 个缓冲辊

## 产品说明:

- CEMA D 结构
- 无需指定槽型角 - 设计为 20°、35°、45°。
- 最外层的槽杆拥有 25 mm (1") 实心 UHMW 滑杆, 可实现更长的磨损寿命和一致的负载区密封, 负载区无冲击。

## 可调式惰辊组, 带缓冲辊

(用于放置在 3 个或更多的床之间或过渡区;

可在 10-45° 之间调节, 增量为 5°)

输送带宽度		订购编号	产品代码	重量 LBS
in.	mm			
24	600	EZAI-24I	79091	89.9
30	750	EZAI-30I	79092	100.0
36	900	EZAI-36I	79093	110.7
42	1050	EZAI-42I	79094	120.0
48	1200	EZAI-48I	79095	133.3
54	1350	EZAI-54I	79096	142.5
60	1500	EZAI-60I	79097	151.3
72	1800	EZAI-72I	79098	173.6

订货至交货的时间: 1 个工作日

SHIM-KIT-EZAI 91857 - 包含两个 1/4" 和两个 1/2" 垫片

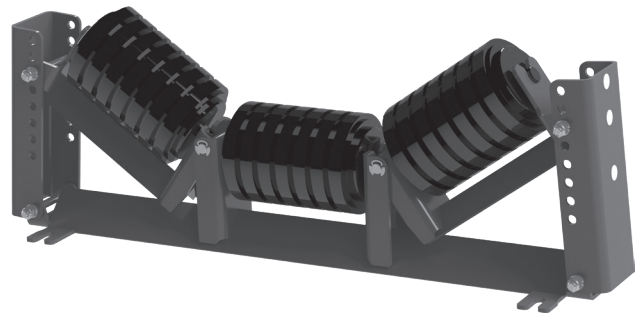

# 参数规格 规格

**EZSB-I**  
Flexco 滑床  
带缓冲辊

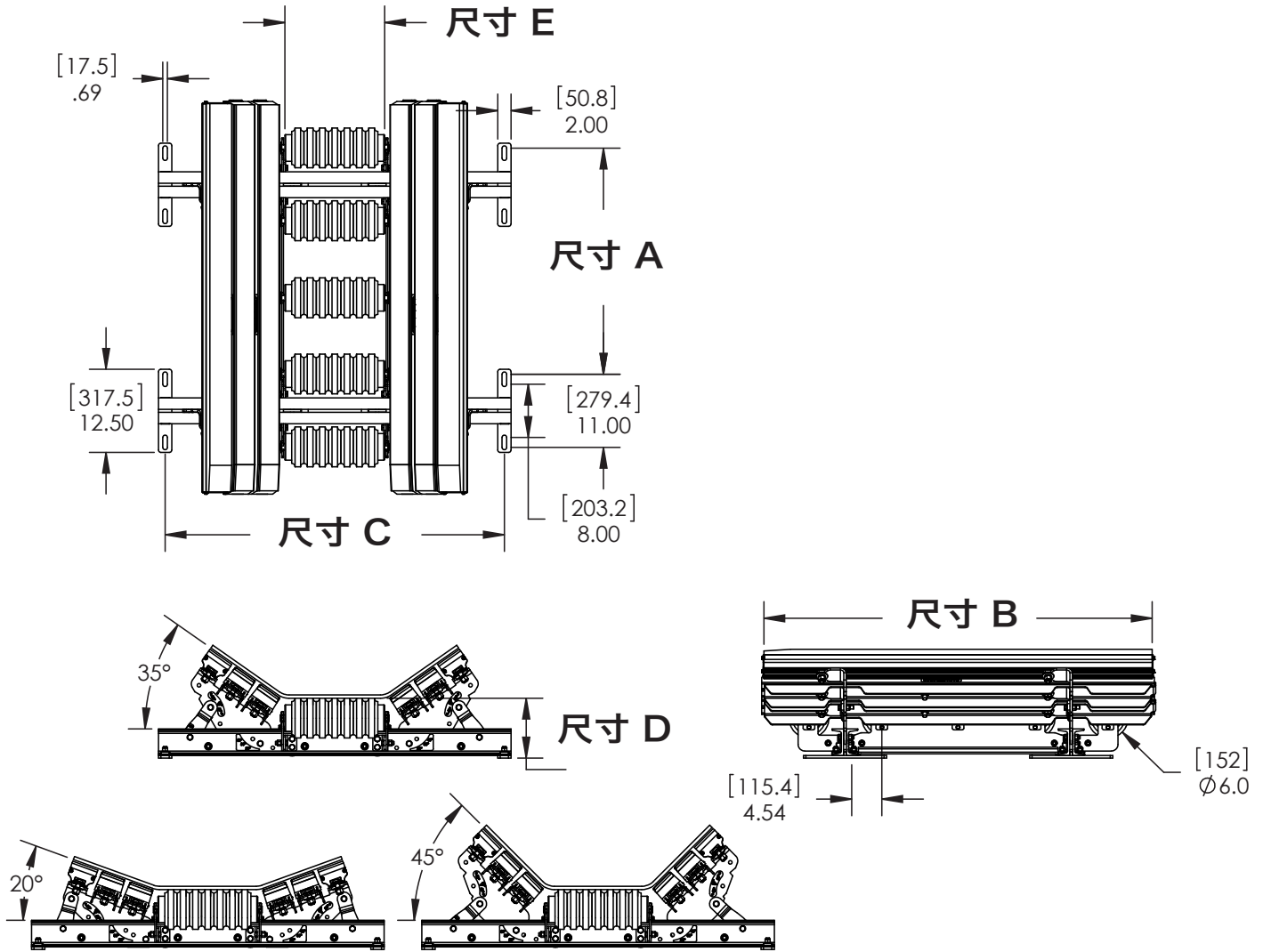

床长 1.2 M (4')				床长 1.5 M (5)*				床宽		尺寸 C		尺寸 D		尺寸 E	
尺寸 A		尺寸 B		尺寸 A		尺寸 B									
in.	mm	in.	mm	in.	mm	in.	mm	in.	mm	in.	mm	in.	mm	in.	mm
26	660.4	48.14	1222.8	34	863.6	58.38	1482.9	24	600	33	838	9	229	9	229
								30	750	39	991	9	229	11	279
								36	900	45	1143	9	229	13	330
								42	1050	51	1295	9	229	15	381
								48	1200	57	1448	9	229	17	432
								54	1350	63	1600	9.25	235	19	483
								60	1500	69	1753	9.25	235	21	533
								72	1800	81	2057	9.5	241	25	635

\* 1.5 M (5) 床配有 5 个缓冲辊

# 更换 备件清单

**EZSB-I**  
Flexco 滑床  
带缓冲辊

## 更换备件

编号	说明	订购编号	产品代码	重量 LBS.
1	滑杆, 1.2 M (4)	SB4	78789	20.0
1a	滑杆, 1.5 M (5)	SB5	78790	24.1
2	缓冲杆, 1.2 M (4)	IB4	76926	17.0
2a	缓冲杆, 1.5 M (5)	IB5	76927	21.0
3	杆螺栓组件 (包含 15 mm (5/8") 车架 螺栓、方垫圈、平垫圈、 锁固垫圈、止退螺母各 1 个)	IBBK	76928	0.5
4a	缓冲辊安装组件*§	EZIRMK	79318	5.1
4b	1.5 M (5) x 600 - 1200 mm (24 - 48") 的中心托辊安装组件**	EZCRMK24-48	90434	43.5
4c	1.5 M (5) x 1350 - 1500 mm (54 - 60") 的中心托辊安装组件**	EZCRMK54-60	90261	43.5
4d	1.5 M (5) x 1800 mm (72") 的中心托辊安装组件**	EZCRMK72	90262	43.7
5	缓冲杆支撑装置 - L 1.2 M (4)*	EZBS-L4	78953	16.1
5a	缓冲杆支撑装置 - L 1.5 M (5)*	EZBS-L5	78954	20.4
6	缓冲辊 600 mm (24")	RRTID6-24	79883	20.0
	缓冲辊 750 mm (30")	RRTID6-30	79884	24.0
	缓冲辊 900 mm (36")	RRTID6-36	79885	27.8
	缓冲辊 1050 mm (42")	RRTID6-42	79886	32.0
	缓冲辊 1200 mm (48")	RRTID6-48	79887	35.8
	缓冲辊 1350 mm (54")	RRTID6-54	79888	39.6
	缓冲辊 1500 mm (60")	RRTID6-60	79889	43.4
	缓冲辊 1800 mm (72")	RRTID6-72	79890	51.2
7	翼板组件 600 mm (24")*	EZWPK-24	78970	16.9
	翼板组件 750 mm (30")*	EZWPK-30	78971	17.4
	翼板组件 900 mm (36")*	EZWPK-36	78972	21.2
	翼板组件 1050 mm (42")*	EZWPK-42	78973	26.2
	翼板组件 1200 mm (48")*	EZWPK-48	78974	30.1
	翼板组件 1350 mm (54")*	EZWPK-54	78975	35.6
	翼板组件 1500 mm (60")*	EZWPK-60	78976	39.0
8	交叉纵梁组件 600 mm (24")*	EZCSK-24	78978	49.2
	交叉纵梁组件 750 mm (30")*	EZCSK-30	78979	56.5
	交叉纵梁组件 900 mm (36")*	EZCSK-36	78980	63.8
	交叉纵梁组件 1050 mm (42")*	EZCSK-42	78981	70.8
	交叉纵梁组件 1200 mm (48")*	EZCSK-48	78982	78.5
	交叉纵梁组件 1350 mm (54")*	EZCSK-54	78983	85.8
	交叉纵梁组件 1500 mm (60")*	EZCSK-60	78984	93.1
交叉纵梁组件 1800 mm (72")*	EZCSK-72	78985	99.1	
9	轻型垫片组件 (包含 4 个垫片)	SHIM-KITL	77548	13.6

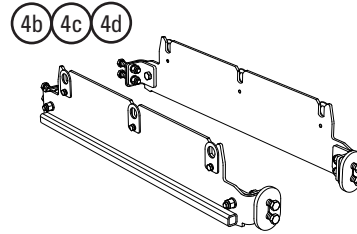
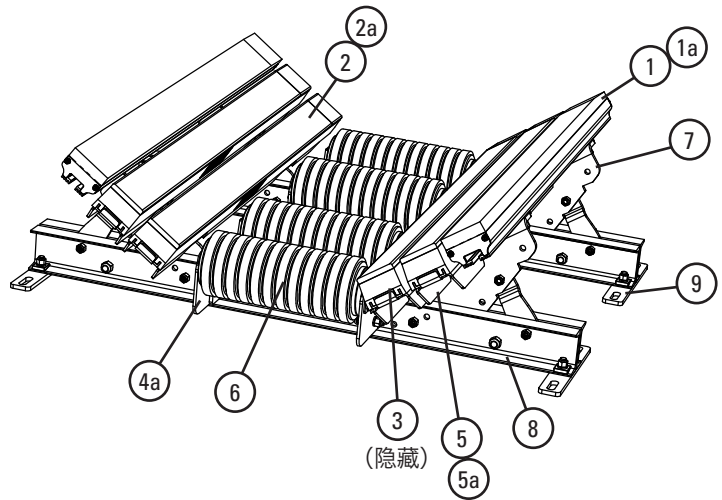

## 垫片要求

缓冲床尺寸	CEMA C 或 D, 125 mm (5") 惰辊	CEMA C 或 D, 150 mm (6") 惰辊
24 - 36" (600 - 900 mm)	将惰辊垫高 12.5 mm (0.5")	无需任何组件
42 - 72" (1050 - 1800 mm)	无需任何组件	使用 (1) 个 SHIM-KITL; 垫高 12.5 mm (0.5")

缓冲床尺寸	CEMA E, 150 mm (6") 惰辊	CEMA E, 175 mm (7") 惰辊
36 - 60" (900 - 1500 mm)	使用 (3) 个 SHIM-KITL; 垫高 37.5 mm (1.5")	使用 (4) 个 SHIM-KITL; 垫高 50 mm (2")
72" (1800 mm)	使用 (4) 个 SHIM-KITL; 垫高 50 mm (2")	使用 (5) 个 SHIM-KITL; 垫高 62.5 mm (2.5")

订货至交货的时间: 1 个工作日

§ 4' 床需要 2 个项目 4a;

5' 床需要 1 个项目 4a, 以及项目 4b、4c 或 4d (根据床长需要) 各 1 个。

\*包含金属构件

\*\* 1.5 M (5) 床配有 5 个缓冲辊

## EZSB-I 备件数量

in.		24	30	36	42	48	54	60	72
mm		600	750	900	1050	1200	1350	1500	1800
所需托辊	4' 床	4	4	4	4	4	4	4	4
	5' 床	5	5	5	5	5	5	5	5
所需杆	滑杆	2	2	2	2	2	2	2	2
	缓冲杆	2	2	2	4	4	6	6	6
所需的杆螺栓组件		10	10	10	16	16	22	22	22
所需的杆支撑装置		2	2	2	4	4	6	6	6

# 产品订购 信息

## EZIB-L Flexco 缓冲床 全杆 - 轻型

### Flexco 滑床缓冲杆 (轻型) - 长 1.2 M (4')

输送带宽度		额定吨位 (吨/小时)	订购编号	产品代码	重量 LBS
in.	mm				
24	600	3500	EZIB24-4L	78887	304.3
30	750	3500	EZIB30-4L	78888	320.9
36	900	4100	EZIB36-4L	78889	384.8
42	1050	5200	EZIB42-4L	78890	454.4
48	1200	5800	EZIB48-4L	78891	518.4
54	1350	7000	EZIB54-4L	78892	589.0
60	1500	7600	EZIB60-4L	78893	652.0
72	1800	8100	EZIB72-4L	78894	721.5

订货至交货的时间: 1 个工作日



### Flexco 滑床缓冲杆 (轻型) - 长 1.5 M (5')

输送带宽度		额定吨位 (吨/小时)	订购编号	产品代码	重量 LBS
in.	mm				
24	600	3500	EZIB24-5L	78895	338.8
30	750	3500	EZIB30-5L	78896	355.5
36	900	4100	EZIB36-5L	78897	428.1
42	1050	5200	EZIB42-5L	78898	506.5
48	1200	5800	EZIB48-5L	78899	579.3
54	1350	7000	EZIB54-5L	78900	658.8
60	1500	7600	EZIB60-5L	78901	729.9
72	1800	8100	EZIB72-5L	78902	808.7

订货至交货的时间: 1 个工作日

### 产品说明:

- CEMA D 结构
- 无需指定槽型角 - 设计为 20°、35°、45°。
- 最外层的槽杆拥有 25 mm (1") 实心 UHMW 滑杆, 可实现更长的磨损寿命和一致的负载区密封, 负载区无冲击。

# 参数规格 规格

**EZIB-L**  
Flexco 缓冲床  
全杆 - 轻型

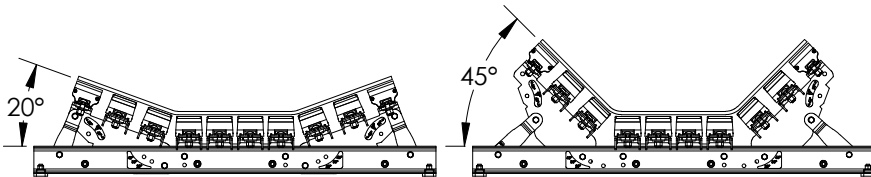
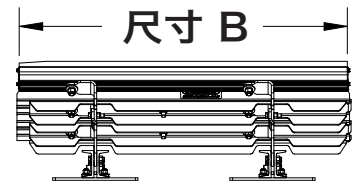
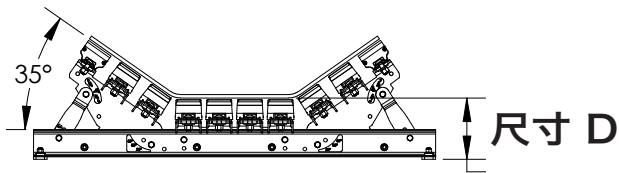
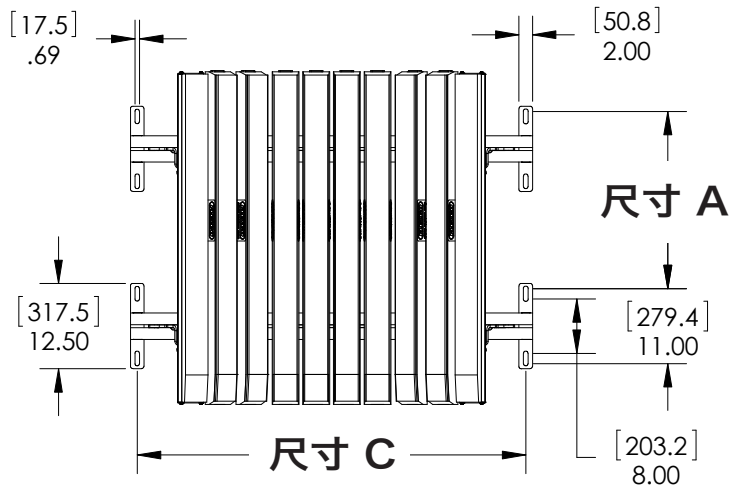

床长 1.2 M (4')				床长 1.5 M (5')				床宽		尺寸 C		尺寸 D	
尺寸 A		尺寸 B		尺寸 A		尺寸 B							
in.	mm	in.	mm	in.	mm	in.	mm	in.	mm	in.	mm	in.	mm
26	660.4	48.14	1222.8	34	863.6	58.38	1482.9	24	600	33	838	9	229
								30	750	39	991	9	229
								36	900	45	1143	9	229
								42	1050	51	1295	9	229
								48	1200	57	1448	9	229
								54	1350	63	1600	9.25	235
								60	1500	69	1753	9.25	235
								72	1800	81	2057	9.5	241

# 更换 备件清单

**EZIB-L**  
Flexco 缓冲床  
全杆 - 轻型

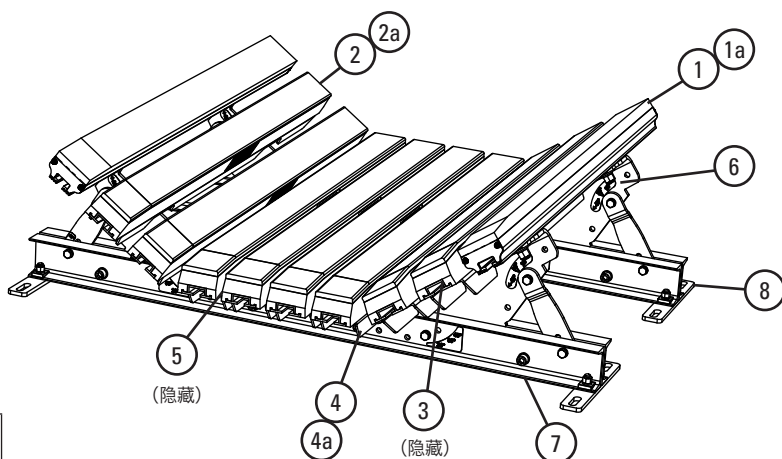

## 更换备件

编号	说明	订购编号	产品代码	重量 LBS.
1	滑杆, 1.2 M (4)	SB4	78789	20.0
1a	滑杆, 1.5 M (5)	SB5	78790	24.1
2	缓冲杆, 1.2 M (4)	IB4	76926	17.0
2a	缓冲杆, 1.5 M (5)	IB5	76927	21.0
3	杆螺栓组件 (包含15 mm (5/8") 车架螺栓、方垫圈、 平垫圈、锁固垫圈、止退螺母各 1 个)	IBBK	76928	0.5
4	缓冲杆支撑装置 - 长 1.2 M (4)*	EZBS-L4	78953	16.1
4a	缓冲杆支撑装置 - 长 1.5 M (5)*	EZBS-L5	78954	20.4
5	中心杆安装组件 600 mm (24")*	EZBMK-24	78944	5.2
	中心杆安装组件 750 mm (30")*	EZBMK-30	78945	5.7
	中心杆安装组件 900 mm (36")*	EZBMK-36	78946	7.5
	中心杆安装组件 1050 mm (42")*	EZBMK-42	78947	8.0
	中心杆安装组件 1200 mm (48")*	EZBMK-48	78948	9.8
	中心杆安装组件 1350 mm (54")*	EZBMK-54	78949	10.5
	中心杆安装组件 1500 mm (60")*	EZBMK-60	78950	12.3
	中心杆安装组件 1800 mm (72")*	EZBMK-72	78951	14.6
6	翼板组件 600 mm (24")*	EZWPK-24	78970	16.9
	翼板组件 750 mm (30")*	EZWPK-30	78971	17.4
	翼板组件 900 mm (36")*	EZWPK-36	78972	21.2
	翼板组件 1050 mm (42")*	EZWPK-42	78973	26.2
	翼板组件 1200 mm (48")*	EZWPK-48	78974	30.1
	翼板组件 1350 mm (54")*	EZWPK-54	78975	35.6
7	交叉纵梁组件 600 mm (24")*	EZCSK-24	78978	49.2
	交叉纵梁组件 750 mm (30")*	EZCSK-30	78979	56.5
	交叉纵梁组件 900 mm (36")*	EZCSK-36	78980	63.8
	交叉纵梁组件 1050 mm (42")*	EZCSK-42	78981	70.8
	交叉纵梁组件 1200 mm (48")*	EZCSK-48	78982	78.5
	交叉纵梁组件 1350 mm (54")*	EZCSK-54	78983	85.8
	交叉纵梁组件 1500 mm (60")*	EZCSK-60	78984	93.1
	交叉纵梁组件 1800 mm (72")*	EZCSK-72	78985	99.1
8	轻型垫片组件 (包含 4 个垫片)	SHIM-KITL	77548	13.6

\*包含金属构件

订货至交货的时间: 1 个工作日

## 垫片要求

缓冲床尺寸	CEMA C 或 D, 125 mm (5") 惰辊	CEMA C 或 D, 150 mm (6") 惰辊
24 - 36" (600 - 900 mm)	将惰辊垫高 12.5 mm (0.5")	无需任何组件
42 - 72" (1050 - 1800 mm)	无需任何组件	使用 (1) 个 SHIM-KITL; 垫 高 12.5 mm (0.5")

缓冲床尺寸	CEMA E, 150 mm (6") 惰辊	CEMA E, 175 mm (7") 惰辊
36 - 60" (900 - 1500 mm)	使用 (3) 个 SHIM-KITL; 垫高 37.5 mm (1.5")	使用 (4) 个 SHIM-KITL; 垫高 50 mm (2")
72" (1800 mm)	使用 (4) 个 SHIM-KITL; 垫高 50 mm (2")	使用 (5) 个 SHIM-KITL; 垫高 62.5 mm (2.5")

## EZIB-L 备件数量

in.		24	30	36	42	48	54	60	72
mm		600	750	900	1050	1200	1350	1500	1800
所需杆	滑杆	2	2	2	2	2	2	2	2
	缓冲杆	4	4	5	7	8	10	11	12
所需的杆螺栓组件		16	16	19	25	28	34	37	40
所需的杆支撑装置		4	4	5	7	8	10	11	12

### Flexco 滑床缓冲杆 (中型) - 长 1.2 M (4')

输送带宽度		额定吨位 (吨/小时)	订购编号	产品代码	重量 LBS
in.	mm				
24	600	8,100	EZIB24-4M	78903	409.5
30	750	8,100	EZIB30-4M	78904	434.5
36	900	9,500	EZIB36-4M	78905	473.4
42	1050	12,200	EZIB42-4M	78906	595.0
48	1200	13,600	EZIB48-4M	78907	672.9
54	1350	16,300	EZIB54-4M	78908	757.9
60	1500	17,600	EZIB60-4M	78909	796.1
72	1800	19,000	EZIB72-4M	78910	844.2

订货至交货的时间: 1 个工作日



### Flexco 滑床缓冲杆 (中型) - 长 1.5 M (5')

输送带宽度		额定吨位 (吨/小时)	订购编号	产品代码	重量 LBS
in.	mm				
24	600	8,100	EZIB24-5M	78911	452.6
30	750	8,100	EZIB30-5M	78912	477.6
36	900	9,500	EZIB36-5M	78913	516.5
42	1050	12,200	EZIB42-5M	78914	655.7
48	1200	13,600	EZIB48-5M	78915	742.3
54	1350	16,300	EZIB54-5M	78916	836.3
60	1500	17,600	EZIB60-5M	78917	874.4
72	1800	19,000	EZIB72-5M	78918	1,016.3

订货至交货的时间: 1 个工作日

### 产品说明:

- CEMA D 结构
- 无需指定槽型角 - 设计为 20°、35°、45°。
- 最外层的槽杆拥有 25 mm (1") 实心 UHMW 滑杆, 可实现更长的磨损寿命和一致的负载区密封, 负载区无冲击。



# 参数规格 规格

**EZIB-M**  
Flexco 缓冲床  
全杆 - 中型

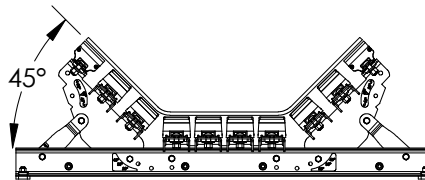
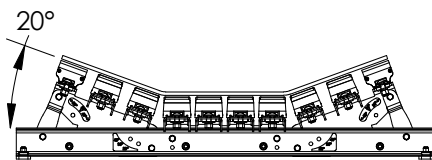
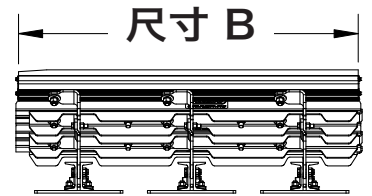
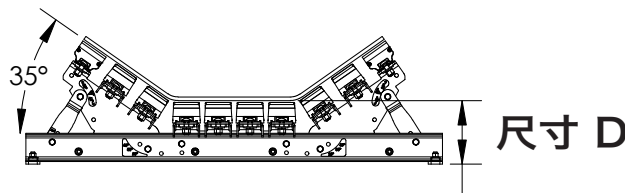
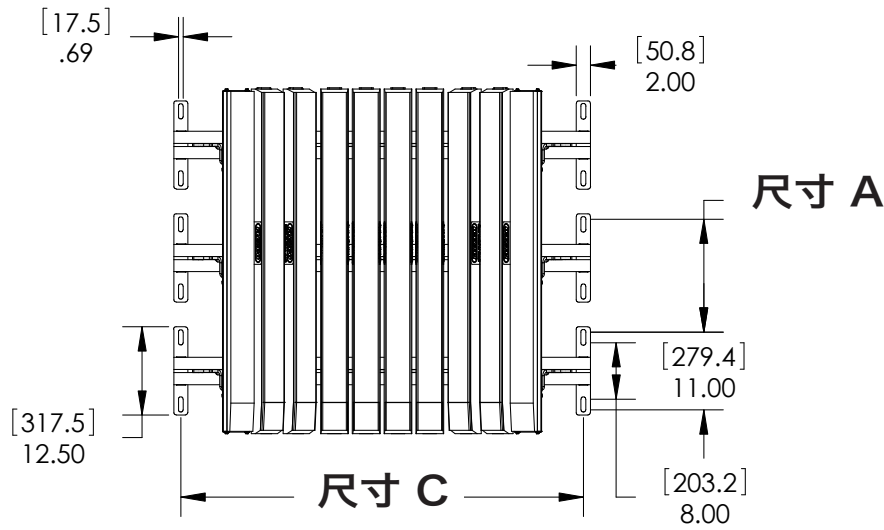

床长 1.2 M (4')				床长 1.5 M (5')				床宽		尺寸 C		尺寸 D	
尺寸 A		尺寸 B		尺寸 A		尺寸 B							
in.	mm	in.	mm	in.	mm	in.	mm	in.	mm	in.	mm	in.	mm
16	406.4	48.14	1222.8	22	558.8	58.38	1482.9	24	600	33	838	9	229
								30	750	39	991	9	229
								36	900	45	1143	9	229
								42	1050	51	1295	9	229
								48	1200	57	1448	9	229
								54	1350	63	1600	9.25	235
								60	1500	69	1753	9.25	235
72	1800	81	2057	9.5	241								

# 更换 备件清单

**EZIB-M**  
Flexco 缓冲床  
全杆 - 中型

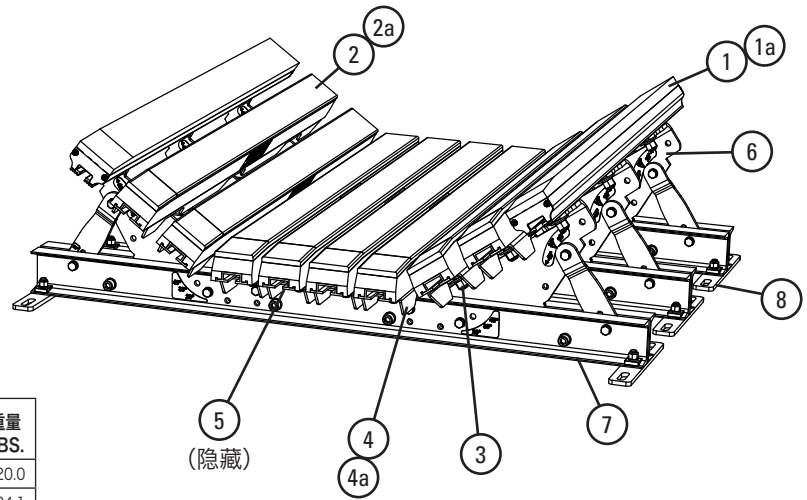

## 更换备件

编号	说明	订购编号	产品代码	重量 LBS.
1	滑杆, 1.2 M (4)	SB4	78789	20.0
1a	滑杆, 1.5 M (5)	SB5	78790	24.1
2	缓冲杆, 1.2 M (4)	IB4	76926	17.0
2a	缓冲杆, 1.5 M (5)	IB5	76927	21.0
3	杆螺栓组件 (包含 15 mm (5/8") 车架螺栓、方垫圈、 平垫圈、锁固垫圈、止退螺母各 1 个)	IBBK	76928	0.5
4	缓冲杆支撑装置 - M 1.2 M (4)*	IBS-M4	76931	16.9
4a	缓冲杆支撑装置 - M 1.5 M (5)*	IBS-M5	76932	21.2
5	中心杆安装组件 600 mm (24")*	EZBMK-24	78944	5.2
	中心杆安装组件 750 mm (30")*	EZBMK-30	78945	5.7
	中心杆安装组件 900 mm (36")*	EZBMK-36	78946	7.5
	中心杆安装组件 1050 mm (42")*	EZBMK-42	78947	8.0
	中心杆安装组件 1200 mm (48")*	EZBMK-48	78948	9.8
	中心杆安装组件 1350 mm (54")*	EZBMK-54	78949	10.5
	中心杆安装组件 1500 mm (60")*	EZBMK-60	78950	12.3
6	翼板组件 600 mm (24")*	EZWPK-24	78970	16.9
	翼板组件 750 mm (30")*	EZWPK-30	78971	17.4
	翼板组件 900 mm (36")*	EZWPK-36	78972	21.2
	翼板组件 1050 mm (42")*	EZWPK-42	78973	26.2
	翼板组件 1200 mm (48")*	EZWPK-48	78974	30.1
	翼板组件 1350 mm (54")*	EZWPK-54	78975	35.6
	翼板组件 1500 mm (60")*	EZWPK-60	78976	39.0
7	交叉纵梁组件 600 mm (24")*	EZCSK-24	78978	49.2
	交叉纵梁组件 750 mm (30")*	EZCSK-30	78979	56.5
	交叉纵梁组件 900 mm (36")*	EZCSK-36	78980	63.8
	交叉纵梁组件 1050 mm (42")*	EZCSK-42	78981	70.8
	交叉纵梁组件 1200 mm (48")*	EZCSK-48	78982	78.5
	交叉纵梁组件 1350 mm (54")*	EZCSK-54	78983	85.8
	交叉纵梁组件 1500 mm (60")*	EZCSK-60	78984	93.1
交叉纵梁组件 1800 mm (72")*	EZCSK-72	78985	99.1	
8	中型垫片组件 (包含 6 个垫片)	SHIM-KITM	77549	20.4

\*包含金属构件  
订货至交货的时间: 1 个工作日

## 垫片要求

缓冲床尺寸	CEMA C 或 D, 125 mm (5") 惰辊	CEMA C 或 D, 150 mm (6") 惰辊
24 - 36" (600 - 900 mm)	将惰辊垫高 12.5 mm (0.5")	无需任何组件
42 - 72" (1050 - 1800 mm)	无需任何组件	使用 (1) SHIM-KITM; 垫高 12.5 mm (0.5")

缓冲床尺寸	CEMA E, 150 mm (6") 惰辊	CEMA E, 175 mm (7") 惰辊
36 - 60" (900 - 1500 mm)	使用 (3) SHIM-KITM; 垫高 37.5 mm (1.5")	使用 (4) SHIM-KITM; 垫高 50 mm (2")
72" (1800 mm)	使用 (4) SHIM-KITM; 垫高 50 mm (2")	使用 (5) SHIM-KITM; 垫高 62.5 mm (2.5")

## EZIB-M 备件数量

in.		24	30	36	42	48	54	60	72
mm		600	750	900	1050	1200	1350	1500	1800
所需杆	滑杆	2	2	2	2	2	2	2	2
	缓冲杆	4	4	5	7	8	10	11	12
所需的杆螺栓组件		26	26	31	41	46	56	61	66
所需的杆支撑装置		4	4	5	7	8	10	11	12

## 模块化滑床，带缓冲辊 - 各分部 600 mm (2')

(用于能量小于 200 lb-ft 的缓冲区)

输送带宽度		额定吨位 (吨/小时)	订购编号	产品代码	重量 LBS
in.	mm				
24	600	3500	MSB24-2I	79979	246.8
30	750	3500	MSB30-2I	79980	263.5
36	900	4100	MSB36-2I	79981	297.9
42	1050	4500	MSB42-2I	79982	373.2
48	1200	4500	MSB48-2I	79983	393.4
54	1350	4500	MSB54-2I	79984	493.2
60	1500	4500	MSB60-2I	79985	513.9
72	1800	4500	MSB72-2I	79986	557.9

订货至交货的时间: 1 个工作日

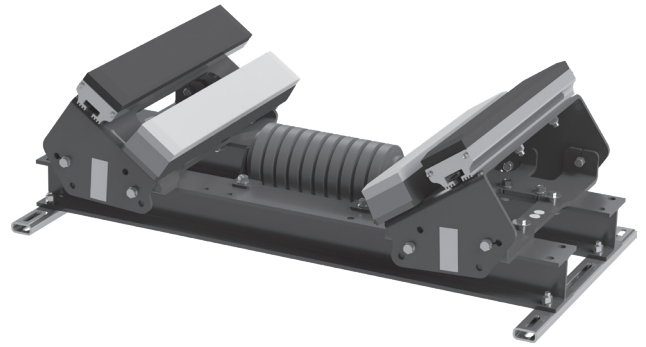

## 附加缓冲辊组件

(用于放置在 2 个床之间，以减少缓冲辊之间的空间)

输送带宽度		订购编号	产品代码	重量 LBS
in.	mm			
24	600	MSB24RMK	79991	17.0
30	750	MSB30RMK	79992	18.5
36	900	MSB36RMK	79993	20.2
42	1050	MSB42RMK	79994	21.8
48	1200	MSB48RMK	79995	24.0
54	1350	MSB54RMK	79996	24.9
60	1500	MSB60RMK	79997	26.0
72	1800	MSB72RMK	79998	29.5

订货至交货的时间: 1 个工作日

安装在 2 个模块化滑床  
之间的附加缓冲辊

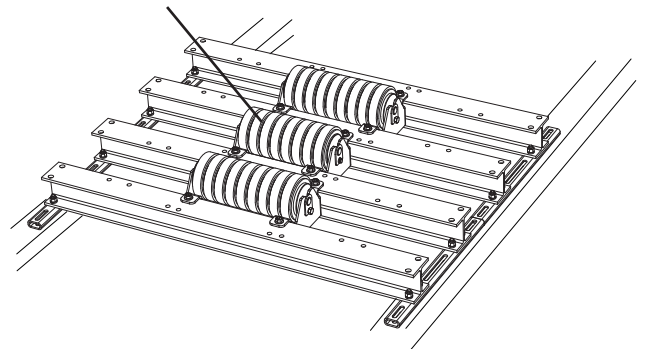

## 可调式惰辊组，带缓冲辊

(用于放置在多个床之间或过渡区；  
可在 10° - 45° 之间调节，增量为 5°)

输送带宽度		订购编号	产品代码	重量 LBS
in.	mm			
24	600	EZAI-24I	79091	89.9
30	750	EZAI-30I	79092	100.0
36	900	EZAI-36I	79093	110.7
42	1050	EZAI-42I	79094	120.0
48	1200	EZAI-48I	79095	133.3
54	1350	EZAI-54I	79096	142.5
60	1500	EZAI-60I	79097	151.3
72	1800	EZAI-72I	79098	173.6

订货至交货的时间: 1 个工作日

SHIM-KIT-EZAI 91857 \$100 - 包含两个 1/4" 和两个 1/2" 垫片

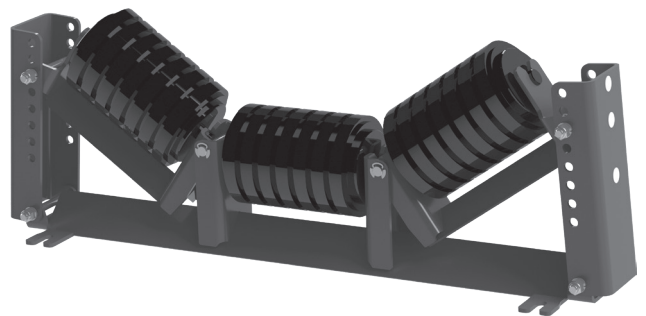

## 产品说明:

- 模块化设计，可容纳任何长度的负载区
- CEMA D 结构
- 无需指定槽型角 - 设计为 20°、35°、45°
- 全杆采用 25 mm (1") 实心 UHMW
- 只需拆下几个螺栓，槽翼和中心部分就可以滑出进行维修
- 可选的附加托辊可以连接两个床，并将惰辊之间的空间从每 600 mm (24") 减少到每 300 mm (12")。

# 参数规格 规格

**MSB**  
模块化滑床  
带缓冲辊

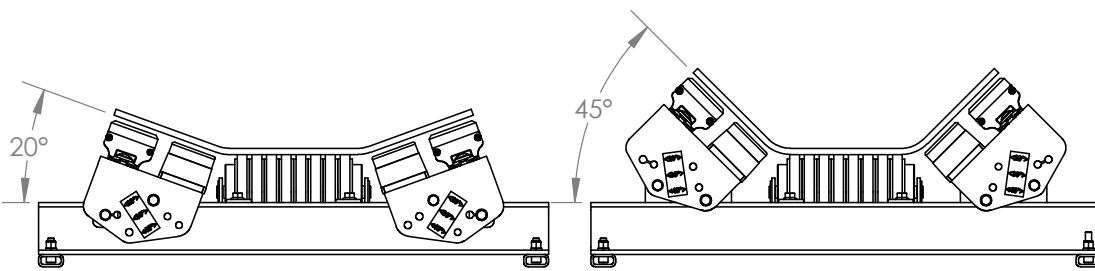
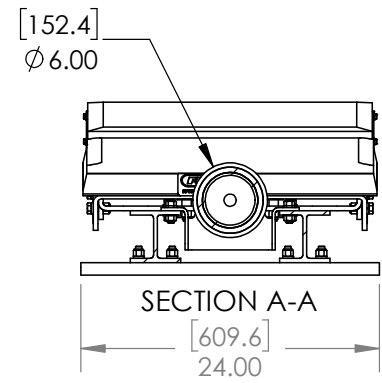
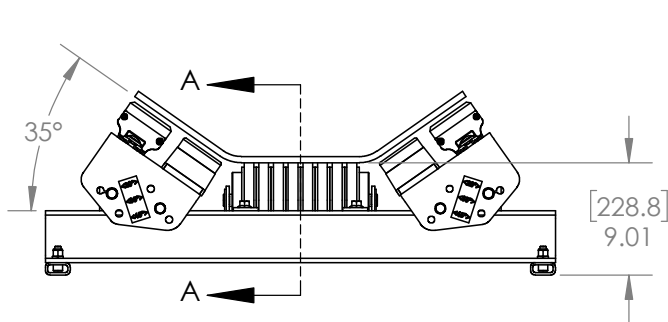
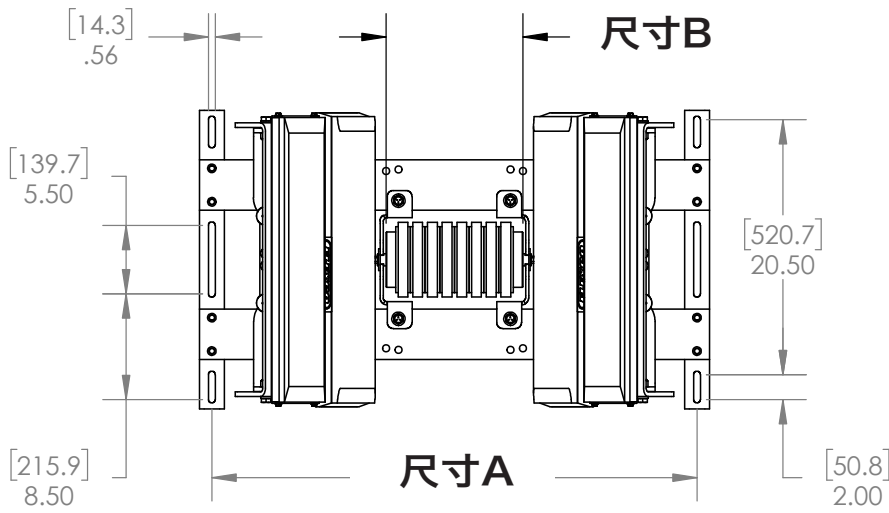

床宽		尺寸 A		尺寸 B	
in.	mm	in.	mm	in.	mm
24	600	33	838	9	229
30	750	39	991	11	279
36	900	45	1143	13	330
42	1050	51	1295	15	381
48	1200	57	1448	17	432
54	1350	63	1600	19	483
60	1500	69	1753	21	533
72	1800	81	2057	25	635

# 更换 备件清单

**MSB**  
模块化滑床  
带缓冲辊

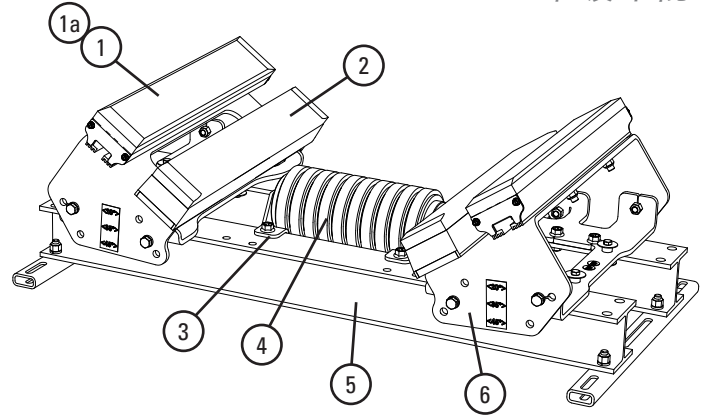

## 更换备件

编号	说明	订购编号	产品代码	重量 LBS.
1	滑杆, 600 mm (2')	SB2	79970	10.0
1a	带金属构件的滑杆, 600 mm (2')	SB2F	79988	10.9
2	缓冲杆, 600 mm (2')	MIB2-1U	79379	19.7
2a	带金属构件的缓冲杆, 600 mm (2')	MIB2-1UF	79908	20.0
3	托辊安装组件*	MSBRMK	79987	7.9
4	缓冲辊 600 mm (24")	RRTID6-24	79883	20.0
	缓冲辊 750 mm (30")	RRTID6-30	79884	24.0
	缓冲辊 900 mm (36")	RRTID6-36	79885	27.8
	缓冲辊 1050 mm (42")	RRTID6-42	79886	32.0
	缓冲辊 1200 mm (48")	RRTID6-48	79887	35.8
	缓冲辊 1350 mm (54")	RRTID6-54	79888	39.6
	缓冲辊 1500 mm (60")	RRTID6-60	79889	43.4
	缓冲辊 1800 mm (72")	RRTID6-72	79890	51.2
5	交叉纵梁组件 600 mm (24")*	MIB24CSK	90237	86.7
	交叉纵梁组件 750 mm (30")*	MIB30CSK	90238	99.6
	交叉纵梁组件 900 mm (36")*	MIB36CSK	90239	112.5
	交叉纵梁组件 1050 mm (42")*	MIB42CSK	90240	125.4
	交叉纵梁组件 1200 mm (48")*	MIB48CSK	90241	138.4
	交叉纵梁组件 1350 mm (54")*	MIB54CSK	90242	153.7
	交叉纵梁组件 1500 mm (60")*	MIB60CSK	90243	166.6
交叉纵梁组件 1800 mm (72")*	MIB72CSK	90244	194.7	
6	翼板组件 600 mm (24")*	MIB24WPK	90245	38.9
	翼板组件 750 mm (30")*	MIB30WPK	90246	39.8
	翼板组件 900 mm (36")*	MIB36WPK	90247	49.6
	翼板组件 1050 mm (42")*	MIB42WPK	90248	59.7
	翼板组件 1200 mm (48")*	MIB48WPK	90249	62.4
	翼板组件 1350 mm (54")*	MIB54WPK	90250	83.8
	翼板组件 1500 mm (60")*	MIB60WPK	90251	86.7
翼板组件 1800 mm (72")*	MIB72WPK	90252	92.8	
-	垫片组件 (包含 4 个垫片)	SHIM-KITMOD	79989	11.8

\*包含金属构件

## 垫片要求

缓冲床尺寸	CEMA C 或 D, 125 mm (5") 惰辊	CEMA C 或 D, 150 mm (6") 惰辊
24 - 36" (600 - 900 mm)	使用 (1) 个垫片组件; 将惰辊垫高 13 mm (0.5")	无垫片
42 - 72" (1050 - 1800 mm)	无垫片	使用 (1) 个垫片组件; 将床垫高 13 mm (0.5")

缓冲床尺寸	CEMA E, 150 mm (6") 惰辊	CEMA E, 175 mm (7") 惰辊
36 - 60" (900 - 1500 mm)	使用 (3) 个垫片组件; 将床垫高 38 mm (1.5")	使用 (4) 个垫片组件; 将床垫高 50 mm (2")
72" (1800 mm)	使用 (4) 个垫片组件; 将床垫高 50 mm (2")	使用 (5) 个垫片组件; 将床垫高 64 mm (2.5")

## MSB 备件数量

in.		24	30	36	42	48	54	60	72
mm		600	750	900	1050	1200	1350	1500	1800
杆间距	滑杆	2	2	2	2	2	2	2	2
	缓冲杆	2	2	2	4	4	6	6	6

# 产品订购 信息

MIB  
模块化缓冲床  
全杆

## 模块化缓冲床 - 长 600 mm (2')

(用于能量小于 1500 lb-ft 的缓冲区)

输送带宽度		额定吨位 (吨/小时)	订购编号	产品代码	重量 LBS
in.	mm				
24	600	12,800	MIB24-2H	79971	288.0
30	750	12,800	MIB30-2H	79972	303.9
36	900	14,900	MIB36-2H	79973	365.1
42	1050	19,200	MIB42-2H	79974	439.0
48	1200	21,300	MIB48-2H	79975	484.4
54	1350	25,600	MIB54-2H	79976	583.8
60	1500	27,700	MIB60-2H	79977	629.5
72	1800	29,900	MIB72-2H	79978	698.3

订货至交货的时间: 1 个工作日

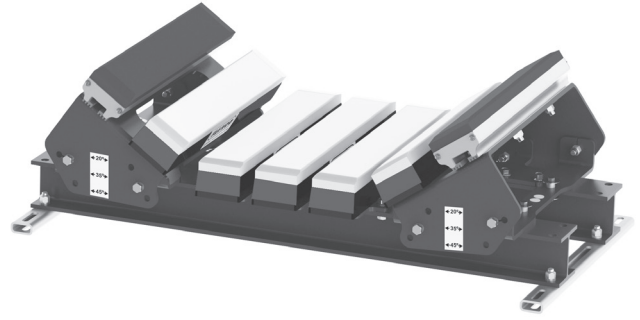

## 可调式惰辊组, 带缓冲辊

(用于放置在多个床之间或过渡区;

可在 10 - 45° 之间调节, 增量为 5° )

输送带宽度		订购编号	产品代码	重量 LBS
in.	mm			
24	600	EZAI-24I	79091	89.9
30	750	EZAI-30I	79092	100.0
36	900	EZAI-36I	79093	110.7
42	1050	EZAI-42I	79094	120.0
48	1200	EZAI-48I	79095	133.3
54	1350	EZAI-54I	79096	142.5
60	1500	EZAI-60I	79097	151.3
72	1800	EZAI-72I	79098	173.6

订货至交货的时间: 1 个工作日

SHIM-KIT-EZAI 91857 \$100 - 包含两个 1/4" 和两个 1/2" 垫片

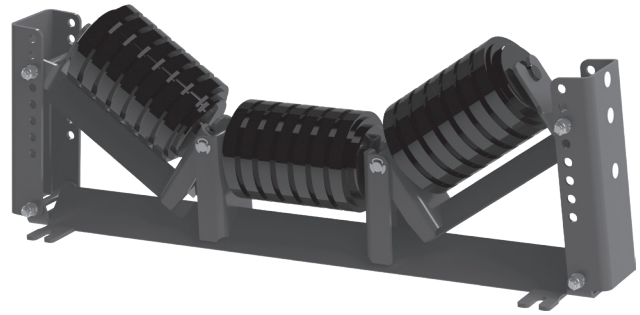

## 产品说明:

- 模块化设计, 可容纳任何长度的负载区
- CEMA D 结构
- 无需指定槽型角 - 设计为 20°、35°、45°
- 全杆采用 25 mm (1") 实心 UHMW
- 只需拆下几个螺栓, 槽翼和中心部分就可以滑出进行维修

# 参数规格 规格

MIB  
模块化缓冲床  
全杆

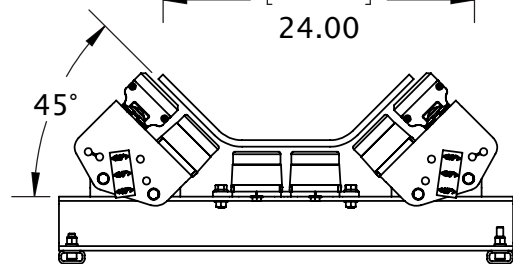
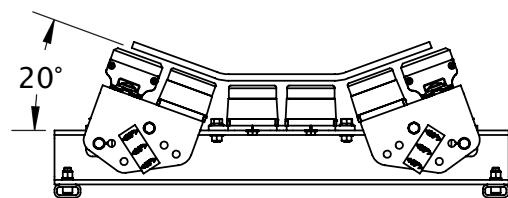
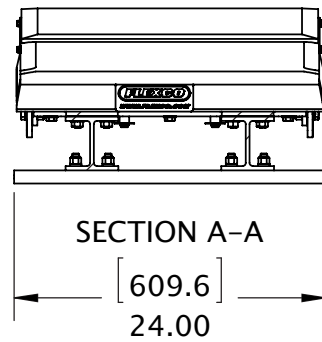
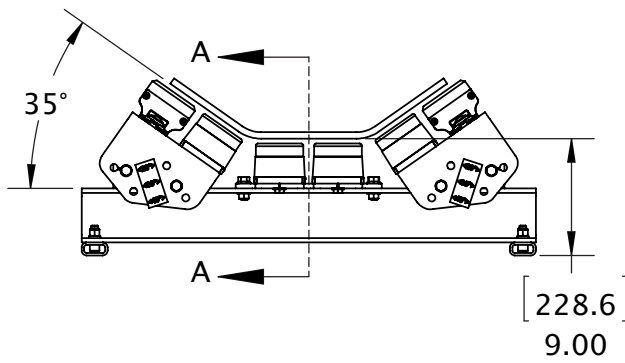
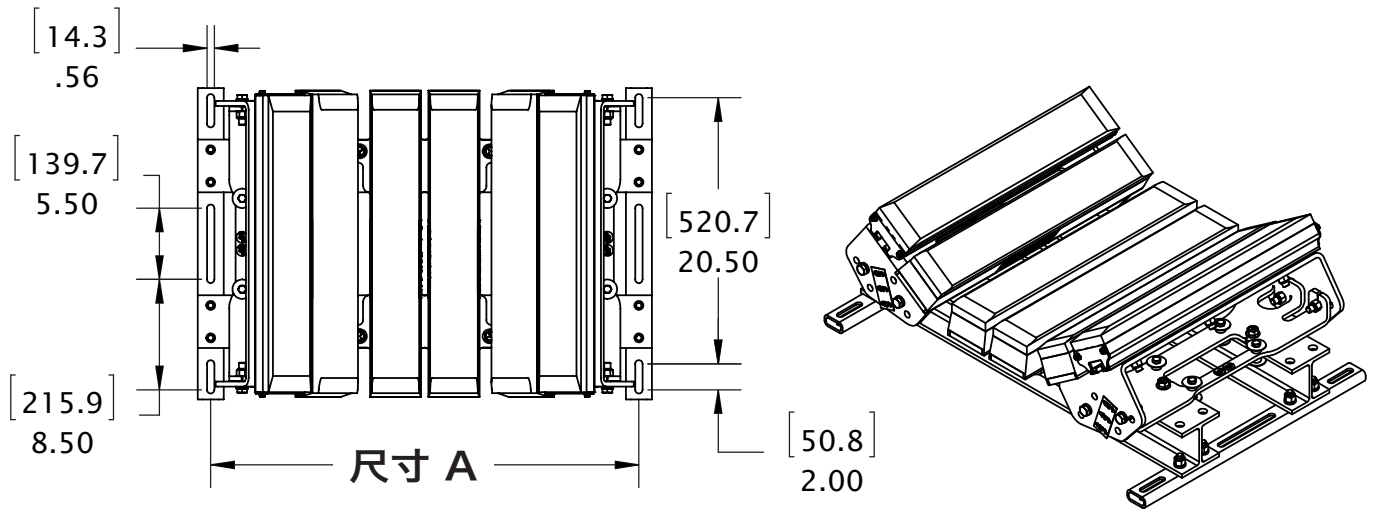

床宽		尺寸 A	
in.	mm	in.	mm
24	600	33	838
30	750	39	991
36	900	45	1143
42	1050	51	1295
48	1200	57	1448
54	1350	63	1600
60	1500	69	1753
72	1800	81	2057

# 更换 备件清单

MIB  
模块化缓冲床  
全杆

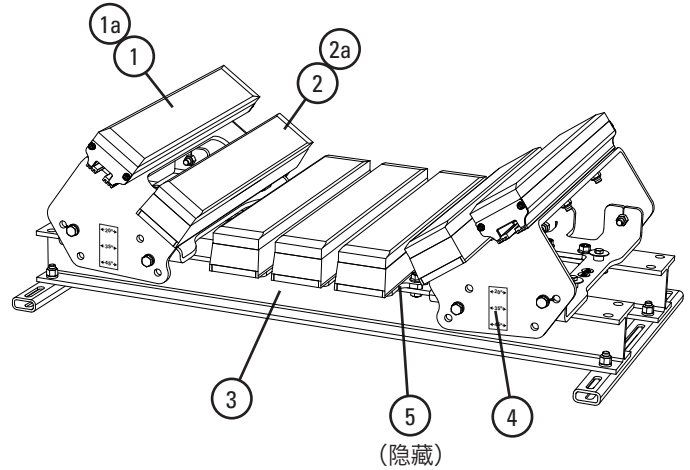

## 更换备件

编号	说明	订购编号	产品代码	重量 LBS.
1	滑杆, 600 mm (2)	SB2	79970	10.0
1a	带金属构件的滑杆, 600 mm (2)	SB2F	79988	10.9
2	缓冲杆, 600 mm (2)	MIB2-1U	79379	19.7
2a	带金属构件的缓冲杆, 600 mm (2)	MIB2-1UF	79908	20.0
3	交叉纵梁组件 600 mm (24)*	MIB24CSK	90237	86.7
	交叉纵梁组件 750 mm (30)*	MIB30CSK	90238	99.6
	交叉纵梁组件 900 mm (36)*	MIB36CSK	90239	112.5
	交叉纵梁组件 1050 mm (42)*	MIB42CSK	90240	125.4
	交叉纵梁组件 1200 mm (48)*	MIB48CSK	90241	138.4
	交叉纵梁组件 1350 mm (54)*	MIB54CSK	90242	153.7
	交叉纵梁组件 1500 mm (60)*	MIB60CSK	90243	166.6
	交叉纵梁组件 1800 mm (72)*	MIB72CSK	90244	194.7
4	翼板组件 600 mm (24)*	MIB24WPK	90245	38.9
	翼板组件 750 mm (30)*	MIB30WPK	90246	39.8
	翼板组件 900 mm (36)*	MIB36WPK	90247	49.6
	翼板组件 1050 mm (42)*	MIB42WPK	90248	59.7
	翼板组件 1200 mm (48)*	MIB48WPK	90249	62.4
	翼板组件 1350 mm (54)*	MIB54WPK	90250	83.8
	翼板组件 1500 mm (60)*	MIB60WPK	90251	86.7
5	中心板组件 600 mm (24)*	MIB24CPK	90253	19.3
	中心板组件 750 mm (30)*	MIB30CPK	90254	20.4
	中心板组件 900 mm (36)*	MIB36CPK	90255	29.2
	中心板组件 1050 mm (42)*	MIB42CPK	90256	29.9
	中心板组件 1200 mm (48)*	MIB48CPK	90257	37.0
	中心板组件 1350 mm (54)*	MIB54CPK	90258	38.5
	中心板组件 1500 mm (60)*	MIB60CPK	90259	45.4
-	垫片组件 (包含 4 个垫片)	SHIM-KITMOD	79989	11.8

\*包含金属构件

## 垫片要求

缓冲床尺寸	CEMA C 或 D, 125 mm (5") 惰辊	CEMA C 或 D, 150 mm (6") 惰辊
24 - 36" (600 - 900 mm)	使用 (1) 个垫片组件; 将惰辊垫高 13 mm (0.5")	无垫片
42 - 72" (1050 - 1800 mm)	无垫片	使用 (1) 个垫片组件; 将床垫高 13 mm (0.5")

缓冲床尺寸	CEMA E, 150 mm (6") 惰辊	CEMA E, 175 mm (7") 惰辊
36 - 60" (900 - 1500 mm)	使用 (3) 个垫片组件; 将床垫高 38 mm (1.5")	使用 (4) 个垫片组件; 将床垫高 50 mm (2")
72" (1800 mm)	使用 (4) 个垫片组件; 将床垫高 50 mm (2")	使用 (5) 个垫片组件; 将床垫高 64 mm (2.5")

## MIB 备件数量

in.		24	30	36	42	48	54	60	72
mm		600	750	900	1050	1200	1350	1500	1800
杆间距	滑杆	2	2	2	2	2	2	2	2
	缓冲杆	4	4	5	7	8	10	11	12



## 我们提供结构性防护，而不仅仅是缓冲条

其能吸收更多的冲击力，以节省您的输送带。我们独有的 Velocity Reduction Technology™ 提供两个级别的缓冲。

**第 1 级：** 缓冲杆首先吸收冲击能量。所有 DRX 缓冲床拥有独特缓冲杆支撑装置，使缓冲杆能够正常运作 - 扩大并吸收更多的冲击能量。

**第 2 级：** 在 DRX200、750 和 1500 缓冲床上，隔振支座实现二级防护，减小反作用力，吸收其它冲击能量，将回传至输送带的作用力降至最低。DRX3000 动态缓冲床拥有冲击能量吸收装置，即使是在极其苛刻的应用中，也可以分散巨大的冲击力。

### 对用户友好的 Slide-Out Service™

- 所有 DRX 缓冲床可以从中间分离和滑出。
- 可以轻松、安全地从运行位置转换到检修位置。
- 缓冲杆很容易接近，易于进行更换。更换全程仅需一到两个小时。

独特的缓冲杆支撑装置可避免缓冲杆损坏，延长其使用寿命。每个支撑装置上都有一个防滑翼片，可固定缓冲杆，避免杆在输送带方向上滑动。

### 其它功能与优势

- 使用独有的防转直角垫圈。允许使用车架螺栓取代高成本的 T 形螺栓来固定缓冲杆。

### 如何根据输送机转运点选择正确的缓冲床规格

## 冲击能量计算表

**冲击能量**

总重量 (w) \_\_\_\_\_

掉落高度 (h) x \_\_\_\_\_

总计 = lb-ft \_\_\_\_\_ 如下

最高 25 kg-m (200 lb-ft)—DRX200  
 25 到 100 kg-m (200 到 750 lb-ft)—DRX750  
 100 到 200 kg-m (750 到 1500 lb-ft)—DRX1500  
 200 到 400 kg-m (1500 到 3000 lb-ft)—DRX3000

**托辊尺寸和 CEMA 额定值**

125 mm (5")  150 mm (6")

CEMA C  D  E

输送带宽度 \_\_\_\_\_

槽型角: 20°  35°

床长: 1.2 M (4')  1.5 M (5')

## DRX200 - 1.2 M (4') 床 CEMA D 结构

输送带宽度		额定吨位 (吨/小时)	20° 槽		35° 槽		重量 LBS.
in.	mm		订购编号	产品代码	订购编号	产品代码	
24	600	3500	DRXL-24-420	76816	DRXL-24-435	76832	260.0
30	750	3500	DRXL-30-420	76817	DRXL-30-435	76833	282.0
36	900	4100	DRXL-36-420	76818	DRXL-36-435	76834	323.0
42	1050	5200	DRXL-42-420	76819	DRXL-42-435	76835	412.0
48	1200	5800	DRXL-48-420	76820	DRXL-48-435	76836	433.0
54	1350	7000	DRXL-54-420	76821	DRXL-54-435	76837	498.0
60	1500	7600	DRXL-60-420	76822	DRXL-60-435	76838	543.0
72	1800	8100	DRXL-72-420	76823	DRXL-72-435	76839	615.0

订货至交货的时间: 2 周

## 产品说明:

- 可承受高达 25 kg-m (200 lb-ft) 的冲击力
- 输送带额定速度高达 5 m/s (1000 fpm)
- 滑出式维护
- Velocity Reduction Technology 提供多个保护点
- 其他槽型角或拾取惰辊轮廓可通过专门定制提供

## DRX200 - 1.5 M (5') 床 CEMA D 结构

输送带宽度		额定吨位 (吨/小时)	20° 槽		35° 槽		重量 LBS.
in.	mm		订购编号	产品代码	订购编号	产品代码	
24	600	3500	DRXL-24-520	76824	DRXL-24-535	76840	290.0
30	750	3500	DRXL-30-520	76825	DRXL-30-535	76841	311.0
36	900	4100	DRXL-36-520	76826	DRXL-36-535	76842	357.0
42	1050	5200	DRXL-42-520	76827	DRXL-42-535	76843	459.0
48	1200	5800	DRXL-48-520	76828	DRXL-48-535	76844	480.0
54	1350	7000	DRXL-54-520	76829	DRXL-54-535	76845	554.0
60	1500	7600	DRXL-60-520	76830	DRXL-60-535	76846	602.0
72	1800	8100	DRXL-72-520	76831	DRXL-72-535	76847	679.0

订货至交货的时间: 2 周

## 更换备件

编号	说明	订购编号	产品代码	重量 LBS.
1	缓冲杆, 4'	IB4	76926	17.0
1a	缓冲杆, 5'	IB5	76927	21.2
2	滑杆, 1.2 M (4')	SB4	78789	20.0
2a	滑杆, 1.5 M (5')	SB5	78790	24.1
3	缓冲杆螺栓组件 (包含 5/8" 车架螺栓、方垫圈、 平垫圈、锁固垫圈、止退螺母各 (1) 个)	IBBK	76928	0.5
4	缓冲杆支撑装置 - L 4' (包含缓冲杆支撑装置、车架螺栓、 方垫圈、锁固垫圈、止退螺母各 (1) 个)	IBS-L4	76929	16.8
4a	缓冲杆支撑装置 - L 5' (包含缓冲杆支撑装置、车架螺栓、 方垫圈、锁固垫圈、止退螺母各 (1) 个)	IBS-L5	76930	21.0
5	滑动支架臂螺栓组件 (包含 (2) 颗 2" 螺栓、(2) 个锁固垫圈、 (2) 颗止退螺母)	ISABK-LMH	77529	2.0
6	隔振支座组件	IMK	76936	3.8
7	DRX200 垫片组件 (包含 4 个垫片)	SHIM-KITL	77548	13.6

订货至交货的时间: 1 个工作日

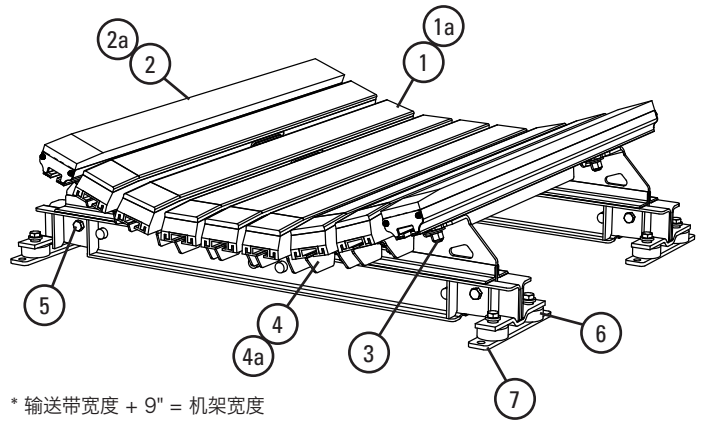

## DRX200 备件数量

	24	30	36	42	48	54	60	72
所需的滑杆	2	2	2	2	2	2	2	4
所需的缓冲杆	4	4	5	7	8	10	11	12
所需的缓冲杆支撑装置	4	4	5	7	8	10	11	12
所需的缓冲杆螺栓组件	16	16	19	25	28	34	37	44

## 垫片要求

缓冲床尺寸	CEMA C 或 D, 125 mm (5") 惰辊	CEMA C 或 D, 150 mm (6") 惰辊
24 - 36" (600 - 900 mm)	将惰辊垫高 13 mm (0.5")	无垫片
42 - 72" (1050 - 1800 mm)	无垫片	使用 (1) 个 SHIM-KITL; 将床垫高 13 mm (0.5")

缓冲床尺寸	CEMA E, 150 mm (6") 惰辊	CEMA E, 175 mm (7") 惰辊
36 - 60" (900 - 1500 mm)	使用 (3) 个 SHIM-KITL; 将床垫高 38 mm (1.5")	使用 (4) 个 SHIM-KITL; 将床垫高 50 mm (2")
72" (1800 mm)	使用 (4) 个 SHIM-KITL; 将床垫高 50 mm (2")	使用 (5) 个 SHIM-KITL; 将床垫高 64 mm (2.5")

# 参数规格 规格

DRX200  
缓冲床

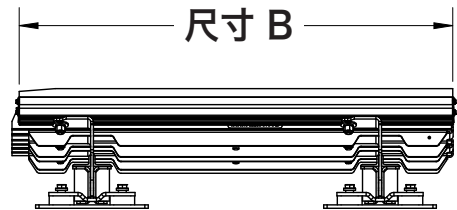
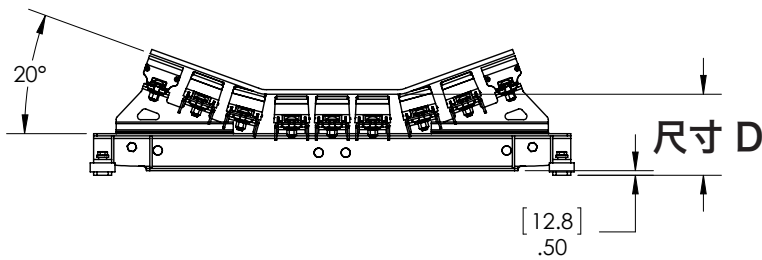
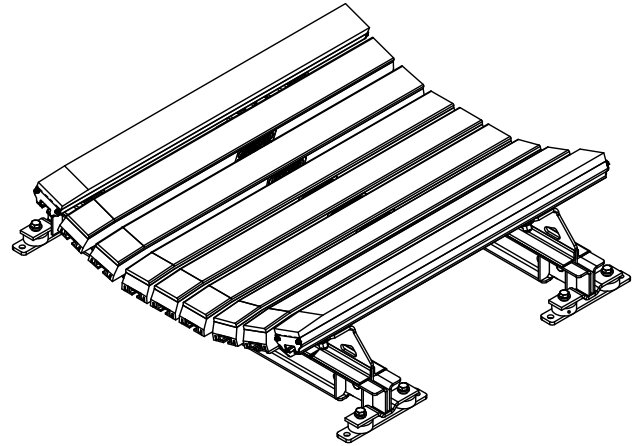
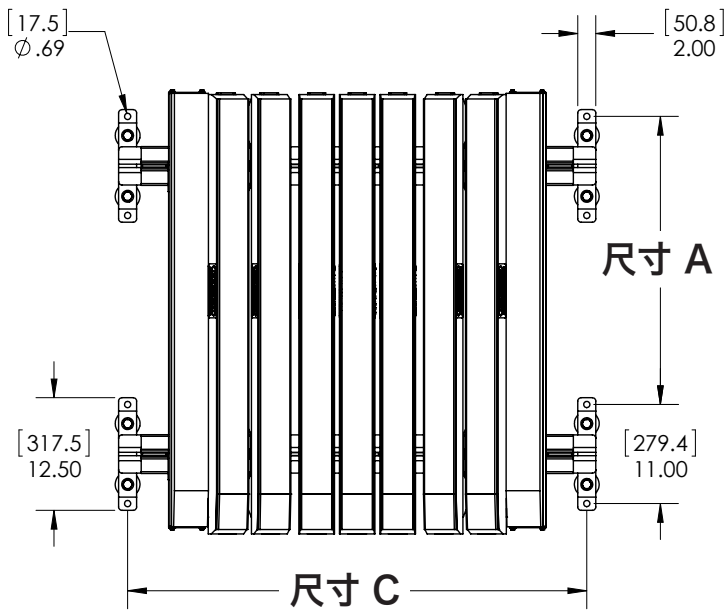

床长 1.2 M (4')				床长 1.5 M (5')				床宽		尺寸 C		尺寸 D	
尺寸 A		尺寸 B		尺寸 A		尺寸 B							
in.	mm	in.	mm	in.	mm	in.	mm	in.	mm	in.	mm	in.	mm
32	812.8	48.14	1222.8	44	1117.6	58.38	1482.9	24	600	33	838	9	229
								30	750	39	991	9	229
								36	900	45	1143	9	229
								42	1050	51	1295	9	229
								48	1200	57	1448	9	229
								54	1350	63	1600	9.25	235
								60	1500	69	1753	9.25	235
								72	1800	81	2057	9.5	241

## DRX750 - 1.2 M (4') 床 CEMA D 结构

输送带宽度		额定吨位 (吨/小时)	20° 槽		35° 槽		重量 LBS.
in.	mm		订购编号	产品代码	订购编号	产品代码	
24	600	8,100	DRXM-24-420	76848	DRXM-24-435	76864	365.0
30	750	8,100	DRXM-30-420	76849	DRXM-30-435	76865	397.0
36	900	9,500	DRXM-36-420	76850	DRXM-36-435	76866	467.0
42	1050	12,200	DRXM-42-420	76851	DRXM-42-435	76867	592.0
48	1200	13,600	DRXM-48-420	76852	DRXM-48-435	76868	623.0
54	1350	16,300	DRXM-54-420	76853	DRXM-54-435	76869	704.0
60	1500	17,600	DRXM-60-420	76854	DRXM-60-435	76870	779.0
72	1800	19,000	DRXM-72-420	76855	DRXM-72-435	76871	896.0

订货至交货的时间: 2 周

## 产品说明:

- 可承受高达 100 kg-m (750 lb-ft) 的冲击力
- 输送带额定速度高达 5 m/s (1000 fpm)
- 滑出式维护
- Velocity Reduction Technology 提供多个保护点
- 其他槽型角或拾取惰辊轮廓可通过专门定制提供

## DRX750 - 1.5 M (5') 床 CEMA D 结构

输送带宽度		额定吨位 (吨/小时)	20° 槽		35° 槽		重量 LBS.
in.	mm		订购编号	产品代码	订购编号	产品代码	
24	600	8,100	DRXM-24-520	76856	DRXM-24-535	76872	403.0
30	750	8,100	DRXM-30-520	76857	DRXM-30-535	76873	435.0
36	900	9,500	DRXM-36-520	76858	DRXM-36-535	76874	514.0
42	1050	12,200	DRXM-42-520	76859	DRXM-42-535	76875	656.0
48	1200	13,600	DRXM-48-520	76860	DRXM-48-535	76876	687.0
54	1350	16,300	DRXM-54-520	76861	DRXM-54-535	76877	777.0
60	1500	17,600	DRXM-60-520	76862	DRXM-60-535	76878	861.0
72	1800	19,000	DRXM-72-520	76863	DRXM-72-535	76879	985.0

订货至交货的时间: 2 周

## 更换备件

编号	说明	订购编号	产品代码	重量 LBS.
1	缓冲杆, 4'	IB4	76926	17.0
1a	缓冲杆, 5'	IB5	76927	21.2
2	滑杆, 1.2 M (4')	SB4	78789	20.0
2a	滑杆, 1.5 M (5')	SB5	78790	24.1
3	缓冲杆螺栓组件 (包含 5/8" 车架螺栓、方垫圈、 平垫圈、锁固垫圈、止退螺母各 (1) 个)	IBBK	76928	0.5
4	缓冲杆支撑装置 - M 4' (包含 (1) 个缓冲杆支撑装置, 车架螺栓、 方垫圈、锁固垫圈、止退螺母各 (2) 个)	IBS-M4	76931	16.9
4a	缓冲杆支撑装置 - M 5' (包含 (1) 个缓冲杆支撑装置, 车架螺栓、 方垫圈、锁固垫圈、止退螺母各 (2) 个)	IBS-M5	76932	21.2
5	滑动支架臂螺栓组件 (包含 (2) 颗 2" 螺栓、(2) 个锁固垫圈、 (2) 颗止退螺母)	ISABK-LMH	77529	2.0
6	隔振支座组件	IMK	76936	3.8
7	DRX750 垫片组件 (包含 6 个垫片)	SHIM-KITM	77549	20.4

订货至交货的时间: 1 个工作日

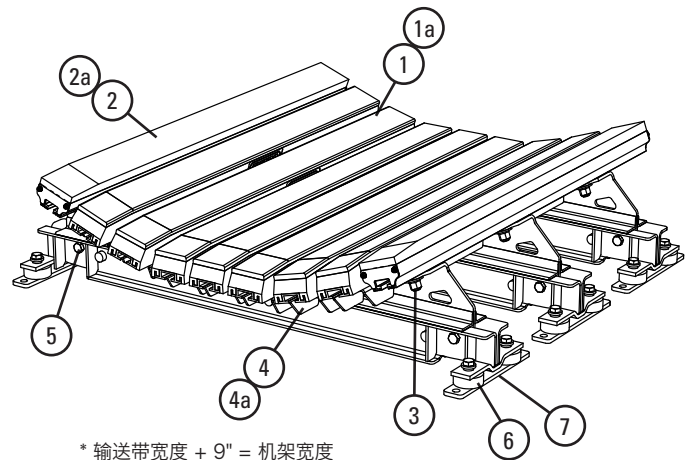

## 垫片要求

缓冲床尺寸	CEMA C 或 D, 125 mm (5") 惰辊	CEMA C 或 D, 150 mm (6") 惰辊
24 - 36" (600 - 900 mm)	将惰辊垫高 13 mm (0.5")	无垫片
42 - 72" (1050 - 1800 mm)	无垫片	使用 (1) 个 SHIM-KITL; 将床垫高 13 mm (0.5")

缓冲床尺寸	CEMA E, 150 mm (6") 惰辊	CEMA E, 175 mm (7") 惰辊
36 - 60" (900 - 1500 mm)	使用 (3) 个 SHIM-KITL; 将床垫高 38 mm (1.5")	使用 (4) 个 SHIM-KITL; 将床垫高 50 mm (2")
72" (1800 mm)	使用 (4) 个 SHIM-KITL; 将床垫高 50 mm (2")	使用 (5) 个 SHIM-KITL; 将床垫高 64 mm (2.5")

## DRX750 备件数量

	24	30	36	42	48	54	60	72
in.	24	30	36	42	48	54	60	72
mm	600	750	900	1050	1200	1350	1500	1800
所需的滑杆	2	2	2	2	2	2	2	4
所需的缓冲杆	4	4	5	7	8	10	11	12
所需的缓冲杆支撑装置	4	4	5	7	8	10	11	12
所需的缓冲杆螺栓组件	26	26	31	41	46	56	61	72

# 参数规格 规格

**DRX750**  
缓冲床

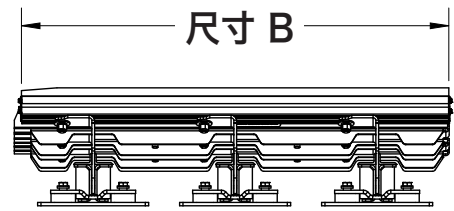
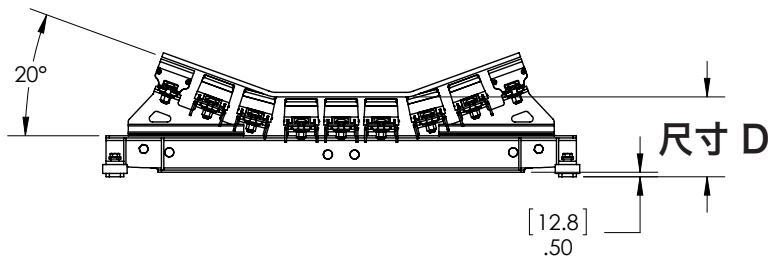
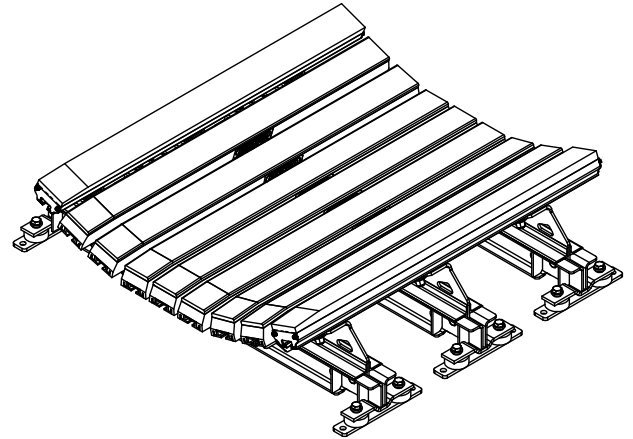
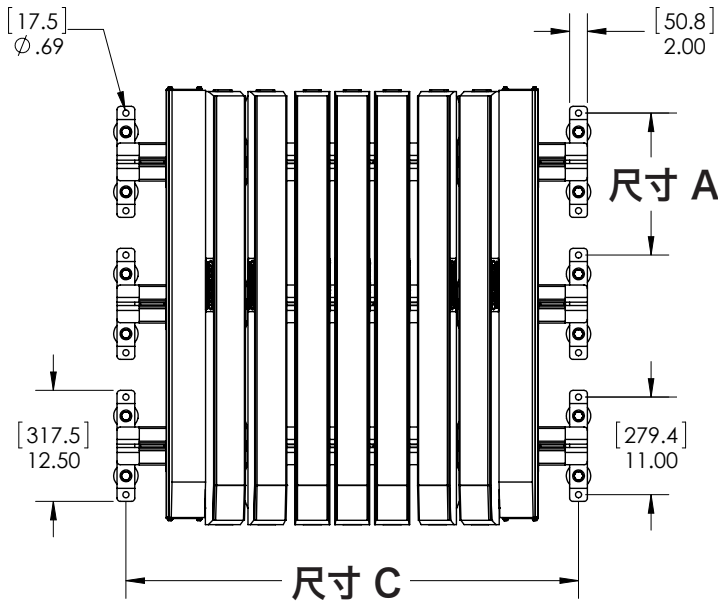

床长 1.2 M (4')				床长 1.5 M (5')				床宽		尺寸 C		尺寸 D	
尺寸 A		尺寸 B		尺寸 A		尺寸 B							
in.	mm	in.	mm	in.	mm	in.	mm	in.	mm	in.	mm	in.	mm
16	406.4	48.14	1222.8	22	558.8	58.38	1482.9	24	600	33	838	9	229
								30	750	39	991	9	229
								36	900	45	1143	9	229
								42	1050	51	1295	9	229
								48	1200	57	1448	9	229
								54	1350	63	1600	9.25	235
								60	1500	69	1753	9.25	235
								72	1800	81	2057	9.5	241

## DRX1500 - 1.2 M (4') 床 CEMA D 结构

输送带宽度		额定吨位 (吨/小时)	20° 槽		35° 槽		重量 LBS.
in.	mm		订购编号	产品代码	订购编号	产品代码	
24	600	12,800	DRXH-24-420	76880	DRXH-24-435	76896	503.0
30	750	12,800	DRXH-30-420	76881	DRXH-30-435	76897	545.0
36	900	14,900	DRXH-36-420	76882	DRXH-36-435	76898	628.0
42	1050	19,200	DRXH-42-420	76883	DRXH-42-435	76899	806.0
48	1200	21,300	DRXH-48-420	76884	DRXH-48-435	76900	847.0
54	1350	25,600	DRXH-54-420	76885	DRXH-54-435	76901	977.0
60	1500	27,700	DRXH-60-420	76886	DRXH-60-435	76902	1,066.0
72	1800	29,900	DRXH-72-420	76887	DRXH-72-435	76903	1,210.0

订货至交货的时间: 2 周

## 产品说明:

- 可承受高达 200 kg-m (1500 lb-ft) 的冲击力
- 输送带额定速度高达 5 m/s (1000 fpm)
- 滑出式维护
- Velocity Reduction Technology 提供多个保护点
- 其他槽型角或拾取惰辊轮廓可通过专门定制提供

## DRX1500 - 1.5 M (5') 床 CEMA D 结构

输送带宽度		额定吨位 (吨/小时)	20° 槽		35° 槽		重量 LBS.
in.	mm		订购编号	产品代码	订购编号	产品代码	
24	600	12,800	DRXH-24-520	76888	DRXH-24-535	76904	558.0
30	750	12,800	DRXH-30-520	76889	DRXH-30-535	76905	601.0
36	900	14,900	DRXH-36-520	76890	DRXH-36-535	76906	692.0
42	1050	19,200	DRXH-42-520	76891	DRXH-42-535	76907	896.0
48	1200	21,300	DRXH-48-520	76892	DRXH-48-535	76908	937.0
54	1350	25,600	DRXH-54-520	76893	DRXH-54-535	76909	1,084.0
60	1500	27,700	DRXH-60-520	76894	DRXH-60-535	76910	1,181.0
72	1800	29,900	DRXH-72-520	76895	DRXH-72-535	76911	1,334.0

订货至交货的时间: 2 周

## 更换备件

编号	说明	订购编号	产品代码	重量 LBS.
1	缓冲杆, 4'	IB4	76926	17.0
1a	缓冲杆, 5'	IB5	76927	21.2
2	滑杆, 1.2 M (4')	SB4	78789	20.0
2a	滑杆, 1.5 M (5')	SB5	78790	24.1
3	缓冲杆螺栓组件 (包含 5/8" 车架螺栓、方垫圈、 平垫圈、锁固垫圈、止退螺母各 (1) 个)	IBBK	76928	0.5
4	缓冲杆支撑装置 - H 4' (包含 (1) 个缓冲杆支撑装置, 车架螺栓、 方垫圈、锁固垫圈、止退螺母各 (2) 个)	IBS-H4	76933	16.6
4a	缓冲杆支撑装置 - H 5' (包含 (1) 个缓冲杆支撑装置, 车架螺栓、 方垫圈、锁固垫圈、止退螺母各 (2) 个)	IBS-H5	76934	21.0
5	滑动支架臂螺栓组件 (包含 (2) 颗 2" 螺栓、(2) 个锁固垫圈、 (2) 颗止退螺母)	ISABK-LMH	77529	2.0
6	隔振支座组件	IMK	76936	3.8
7	DRX1500 垫片组件 (包含 8 个垫片)	SHIM-KITH	77550	27.2

订货至交货的时间: 1 个工作日

## DRX1500 备件数量

in.	24	30	36	42	48	54	60	72
mm	600	750	900	1050	1200	1350	1500	1800
所需的滑杆	2	2	2	2	2	2	2	4
所需的缓冲杆	4	4	5	7	8	10	11	12
所需的缓冲杆支撑装置	4	4	5	7	8	10	11	12
所需的缓冲杆螺栓组件	32	32	38	50	56	68	74	88

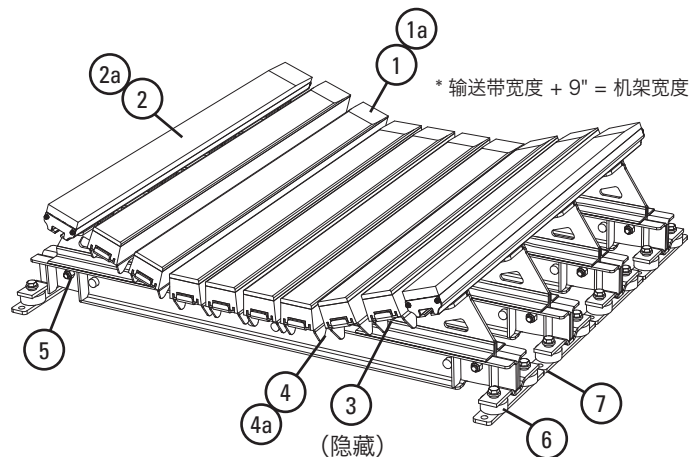

## 垫片要求

缓冲床尺寸	CEMA C 或 D, 125 mm (5") 惰辊	CEMA C 或 D, 150 mm (6") 惰辊
24 - 36" (600 - 900 mm)	将惰辊垫高 13 mm (0.5")	无垫片
42 - 72" (1050 - 1800 mm)	无垫片	使用 (1) 个 SHIM-KITL; 将床垫高 13 mm (0.5")

缓冲床尺寸	CEMA E, 150 mm (6") 惰辊	CEMA E, 175 mm (7") 惰辊
36 - 60" (900 - 1500 mm)	使用 (3) 个 SHIM-KITL; 将床垫高 38 mm (1.5")	使用 (4) 个 SHIM-KITL; 将床垫高 50 mm (2")
72" (1800 mm)	使用 (4) 个 SHIM-KITL; 将床垫高 50 mm (2")	使用 (5) 个 SHIM-KITL; 将床垫高 64 mm (2.5")

# 参数规格 规格

DRX1500  
缓冲床

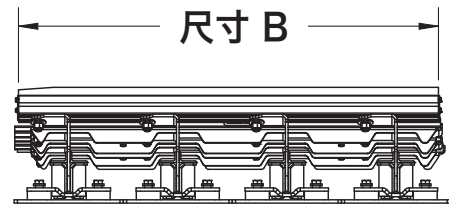
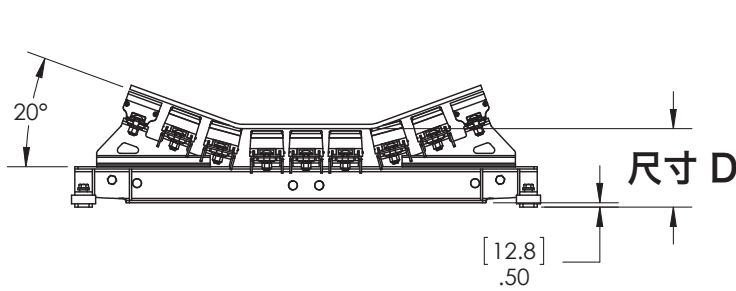
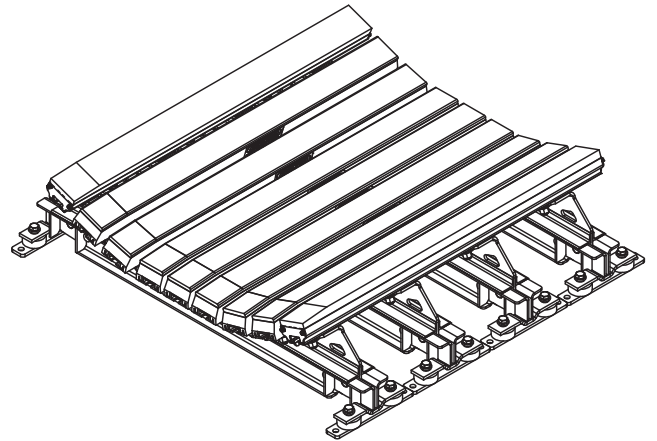
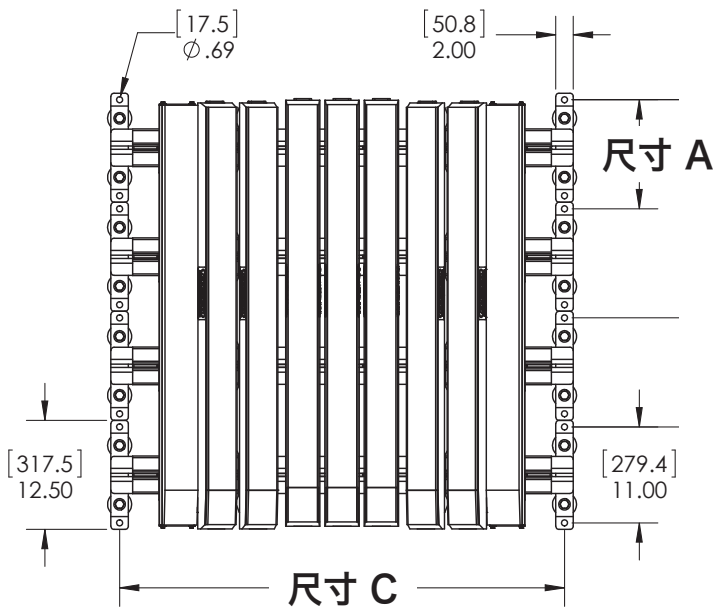

床长 1.2 M (4')				床长 1.5 M (5')				床宽		尺寸 C		尺寸 D	
尺寸 A		尺寸 B		尺寸 A		尺寸 B							
in.	mm	in.	mm	in.	mm	in.	mm	in.	mm	in.	mm	in.	mm
12.5	317.5	48.14	1222.8	16	406.4	58.38	1482.9	24	600	33	838	9	229
								30	750	39	991	9	229
								36	900	45	1143	9	229
								42	1050	51	1295	9	229
								48	1200	57	1448	9	229
								54	1350	63	1600	9.25	235
								60	1500	69	1753	9.25	235
72	1800	81	2057	9.5	241								

## DRX3000 - 1.5 M (5') 床 CEMA E 结构

输送带宽度		额定吨位 (吨/小时)	20° 槽		35° 槽		重量 LBS.
in.	mm		订购编号	产品代码	订购编号	产品代码	
42	1050	28,700	DRXD-42-520	76912	DRXD-42-535	76919	1,351.0
48	1200	31,900	DRXD-48-520	76913	DRXD-48-535	76920	1,407.0
54	1350	38,300	DRXD-54-520	76914	DRXD-54-535	76921	1,568.0
60	1500	41,500	DRXD-60-520	76915	DRXD-60-535	76922	1,676.0
72	1800	44,700	DRXD-72-520	76916	DRXD-72-535	76923	2,098.0
84	2100	51,100	DRXD-84-520	76917	DRXD-84-535	76924	2,261.0
96	2400	63,900	DRXD-96-520	76918	DRXD-96-535	76925	2,609.0

订货至交货的时间: 4 周

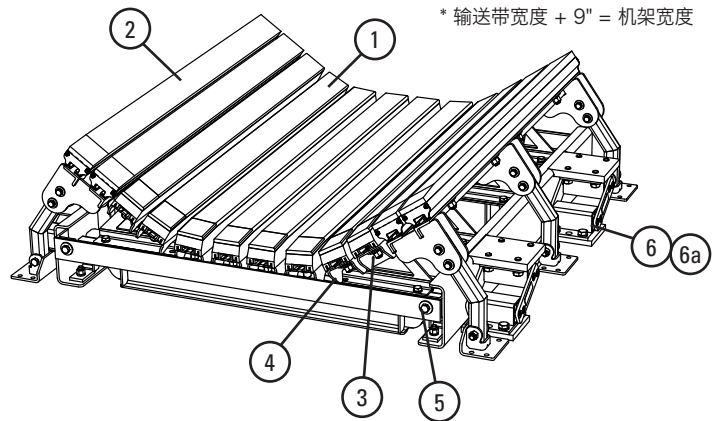

## 更换备件

编号	说明	订购编号	产品代码	重量 LBS.
1a	缓冲杆, 5' (1/2" UHMW)	IB5	76927	21.2
2a	滑杆, 1.5 M (5')	SB5	78790	24.1
3	缓冲杆螺栓组件 (包含 5/8" 车架螺栓、方垫圈、平垫圈、 锁固垫圈、止退螺母各 (1) 个)	IBBK	76928	0.5
4a	缓冲杆支撑装置 - D 5' (包含 (1) 个缓冲杆支撑装置, 车架螺栓、 方垫圈、锁固垫圈、止退螺母各 (2) 个)	IBS-D5	77530	21.0
5	滑动支架臂螺栓组件 (包含 (4) 颗 1-1/2" 螺栓、(2) 颗 2" 螺栓、 (6) 个锁固垫圈、(6) 颗止退螺母)	ISABK	76935	2.0
6	冲击能量吸收装置 1050 - 1500 mm (42 - 60")	IEA-42-60	76937	42.0
7	冲击能量吸收装置 1800 - 2400 mm (72 - 96")	IEA-72-96	76938	66.0

订货至交货的时间: 1 个工作日

## DRX3000 备件数量

in.	42	48	54	60	72	84	96
mm	1050	1200	1350	1500	1800	2100	2400
所需的滑杆	2	2	4	4	4	4	4
所需的缓冲杆	8	8	8	9	12	12	16
所需的缓冲杆支撑装置	8	8	8	9	12	12	16
所需的缓冲杆螺栓组件	56	56	64	70	88	88	112

## 产品说明:

- 适用于高达 3000 lb-ft 的极端冲击应用 (物料大小 x 掉落高度)。
- 输送带额定速度高达 5 m/s (1000 fpm)
- 冲击能量吸收装置可压缩到 75 mm (3"), 以吸收极高的冲击能量, 从而减少破坏力, 保护输送带。
- 其他槽型角或拾取惰轱轮廓可通过专门定制提供



# 参数规格 规格

DRX3000  
动态床

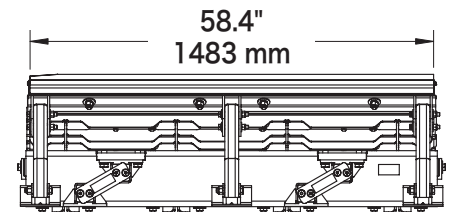
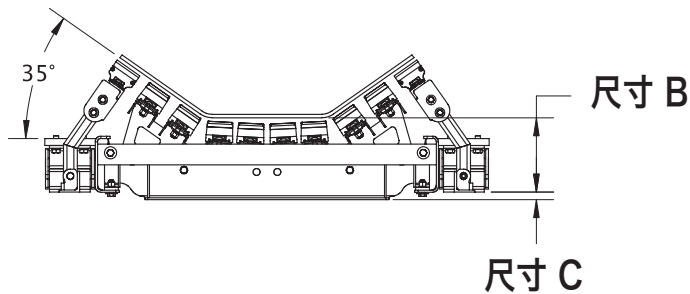
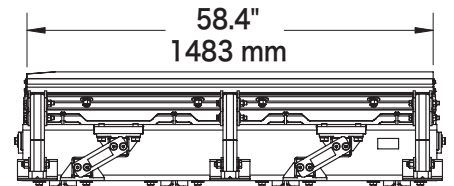
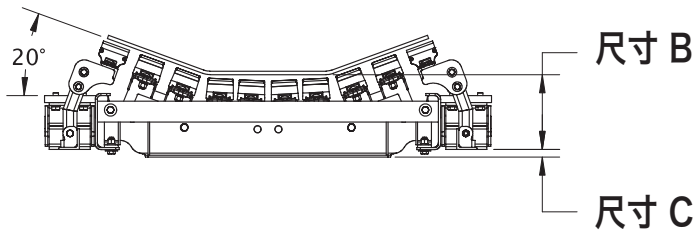
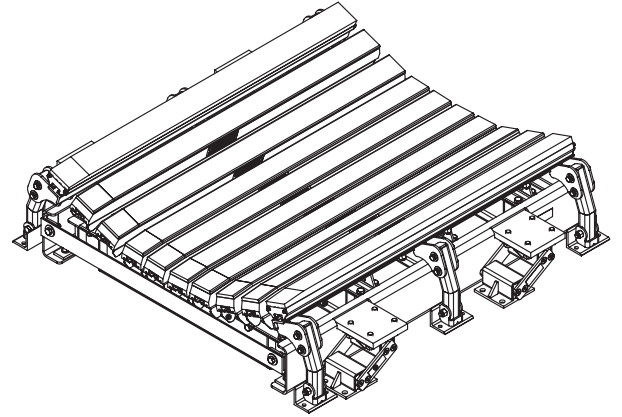
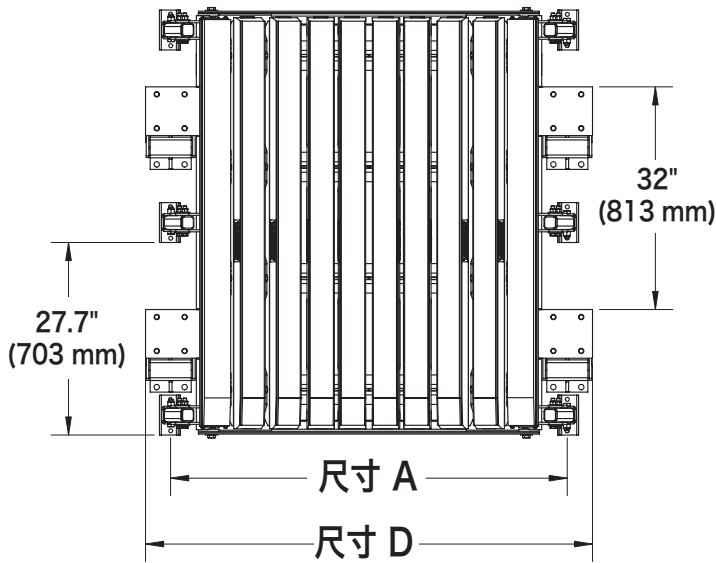

床宽		尺寸 A		尺寸 B		尺寸 C		尺寸 D	
in.	mm	in.	mm	in.	mm	in.	mm	in.	mm
42	1050	51	1295.4	10.75	273	1.09	27.7	58.25	1479.6
48	1200	57	1447.8	10.75	273	1.09	27.7	64.25	1632.0
54	1350	63	1600.2	10.75	273	1.09	27.7	70.25	1784.4
60	1500	69	1752.6	10.75	273	1.09	27.7	76.25	1936.8
72	1800	81	2057.4	11.50	292.1	1.15	29.1	90.25	2292.4
84	2100	93	2362.2	11.75	298.5	1.15	29.1	102.25	2597.2
96	2400	105	2667.0	11.75	298.5	1.15	29.1	114.25	2902.0

## 带 1" UHMW 的缓冲杆

用于对缓冲杆磨损较大的缓冲床。

说明	订购编号	产品代码	重量 LBS.
带 1" UHMW 的 4' 缓冲杆	IB4-1U	76965	17.0
带 1" UHMW 的 5' 缓冲杆	IB5-1U	76966	21.2

订货至交货的时间：1 个工作日

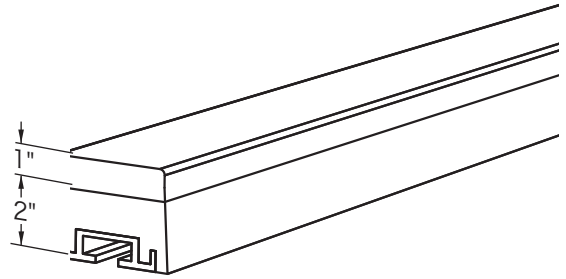

带 1" UHMW 层的  
缓冲杆

## 用于其他 OEM 缓冲床的缓冲杆螺栓组件\*

1/2" 车架螺栓、方垫圈、平垫圈和止退螺母，用于将 DRX 缓冲杆安装到其他使用 1/2" T 形螺栓的 OEM 缓冲床。

计算 OEM 床上的交叉纵梁（例如：3 根交叉纵梁需要每个缓冲杆有 3 个螺栓组件）

说明	订购编号	产品代码	重量 LBS.
OEM 缓冲杆螺栓组件	OIBBK	76950	0.5

组件包含螺栓、方垫圈、平垫圈和止退螺母各 1 个。

订货至交货的时间：1 个工作日

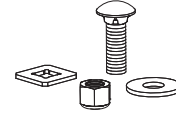

可选缓冲杆螺栓组件

## 缓冲床便携扳手

一种棘轮扳手，提供两种常用的套筒尺寸：19 mm 和 24 mm (3/4" 和 15/16")，可用于安装和维护缓冲床。

说明	订购编号	产品代码	重量 LBS.
缓冲床便携扳手	HW-IMPB	76939	1.6

订货至交货的时间：1 个工作日

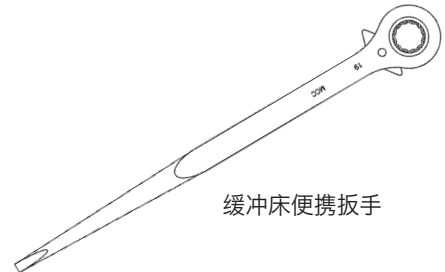

缓冲床便携扳手

型号	应用范围
Belt Positioner™	仅用于回程面， 小、中和大型最大张紧力 800 PIW； 超大型最大张紧力 1200 PIW。 对可逆转输送带同样有效。
PTEZ™	中型输送带，张紧力最高 1600 PIW。 对可逆转输送带同样有效。 输送带宽度为 450 - 1200 mm (18 - 48")。
PT Smart™	中型输送带，张紧力最高 1600 PIW。 输送带宽度为 1050 - 2100 mm (42 - 84")。 输送带最大厚度 25 mm (1")。
HD PTEZ™	中型输送带，张紧力最高 2400 PIW。 输送带宽度 + 225 mm (9") 惰辊。 输送带最大厚度 25 mm (1")。 对可逆转输送带同样有效。
PT Max™	重型输送带，最高 3000 PIW 通常，厚度为 19 mm - 25 mm (3/4 - 1") 输送带宽度为 600 - 1500 mm (24 - 60")
HD PT Max™	重型输送带，张紧力最高 6000 PIW。 输送带宽度为 1350 - 2100 mm (54 - 84")

Belt Positioner™



PTEZ™

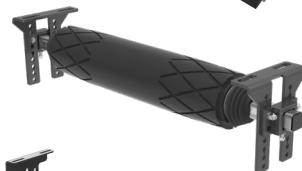

PT Smart™  
标准型



HD PTEZ™

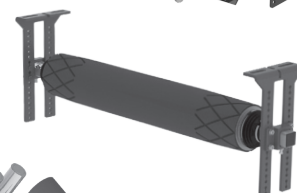

PT Max™  
顶面



PT Max™  
回程面



输送机标准	Belt Positioner™	PTEZ™	重型 PTEZ™	PT Smart™	PT Max™	重型 PT Max™	超重型 PT Max™
顶面跑偏	否	否	否	否	是	是	是
回程面跑偏	是	是	是	是	是	是	是
可逆	是	是	是	否	否	否	否
输送带向一侧跑偏	较好	较好	较好	较好	较好	较好	较好
输送带向两侧跑偏	可接受	较好	较好	最好	最好	最好	最好
无规律的跑偏	良好	较好	较好	最好	最好	最好	最好
输送带凹陷 (重型)	最好 ‡	较好 ‡	较好 ‡	较好	较好	较好	较好
输送带边缘损坏	最好	最好	最好	良好	良好	良好	良好
安装简单	最好	较好	较好	良好	良好	良好	良好
输送带运行张力低 (150 - 300 PIW)	良好	良好	良好	良好	良好	无	无
输送带运行张力适中 (300 - 1600 PIW)	较好	较好	较好	较好	最好	最好	最好
输送带运行张力高 (1600+ PIW)	无	无	无	无	较好	最好	最好
近似“上游”效果*Δ	15 M (50')	6 M (20')	6 M (20')	6 M (20')	15 M (50')	15 M (50')	15 M (50')
近似“下游”效果*Δ	15 M (50')	100' - 120' (30 - 36 M)	100' - 120' (30 - 36 M)	120' - 150' (36 - 45 M)	150' - 200' (45 - 61 M)	150' - 200' (45 - 61 M)	150' - 200' (45 - 61 M)

‡ 安装在回程输送带的干净侧

\* 一般结果；实际结果可能有差异

Δ 使用盘式托辊时所得结果可能会低于所示数值



## 的输送带定位器

尺寸	输送带宽度 (最小 - 最大)		定位器宽度 (最小 - 最大)		橡胶托辊			钢制托辊		
	in.	mm	in.	mm	订购编号	产品代码	重量 LBS.	订购编号	产品代码	重量 LBS.
小型	18 - 24	450 - 600	24 - 34	600 - 850	RBP1R-S	90646	60.5	RBP1S-S	74558	69.8
中型	30 - 48	750 - 1200	34 - 56	850 - 1400	RBP1R-M	90647	73.5	RBP1S-M	74559	84.6
大型	54 - 72	1350 - 1800	56 - 83	1400 - 2075	RBP1R-L	90648	94.0	RBP1S-L	74560	109.5
超大型	72 - 96	1800 - 2400	72 - 120	1800 - 3000	RBP1R-XL	90649	182.0	RBP1S-XL	74561	199.6

订货至交货的时间: 1 个工作日

使用接近输送带宽度的尺寸。

注: 尺寸 S、M 和 L 上的惰辊直径为 125 mm (5"), 级别为 CEMA D。

尺寸 XL 上的惰辊直径为 150 mm (6"), 级别为 CEMA E。

## 产品说明:

- 定位器应位于两个标准回程托辊的中间位置。对于一般应用 - 最宽 1800 mm (72") 的标准输送带: 装置与回程托辊的距离应不小于 0.9 M (3'), 不大于 1.8 M (6')。
- 使用安装于固定位置的倾斜托辊在输送机的回程侧将输送带快速且不间断地放入正确的路径内。
- 为不断偏移到一侧的输送带提供“快速修复”解决方案。
- 通常先于尾部滚筒安装以确保输送带位于关键负载点的中间位置。负载居中是解决许多顶部侧偏问题的关键。
- 惰辊可与回程输送带的下表面平滑接触, 从而避免输送带的边缘过度磨损和损坏。
- 没有任何阻塞并导致设备停止运行的转动机制。
- 安装之后无须进行进一步调整。

# 参数规格 和指导

## 输送带宽度规格

尺寸	输送带宽度 (最小 - 最大)		定位器宽度 (最小 - 最大)	
	in.	mm	in.	mm
小型	18 - 24	450 - 600	24 - 34	600 - 850
中型	30 - 48	750 - 1200	34 - 56	850 - 1400
大型	54 - 72	1350 - 1800	56 - 83	1400 - 2075
超大型	72 - 96	1800 - 2400	72 - 120	1800 - 3000

使用接近输送带宽度的尺寸。

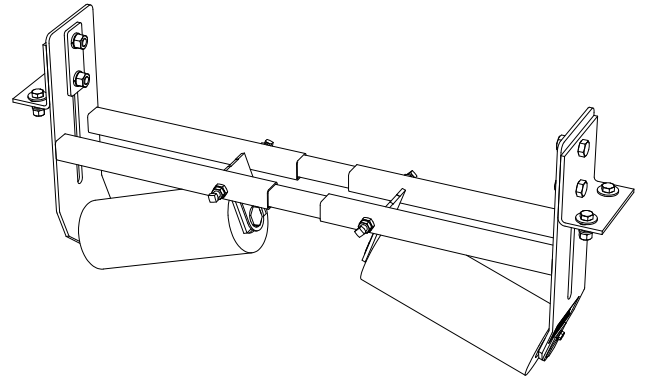

## 应用指南:

- 输送带接头 ..... 机械紧固/硫化
- 输送带速度 ..... 5 M/sec (1000 FPM)
- 输送带方向 ..... 可逆转

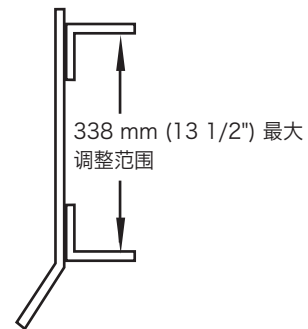

## 托辊规格

参数规格	橡胶	钢
材质	钢和 3/8" 橡胶	钢
硬度	60	无
等级	CEMA D (XL 为 CEMA E)	CEMA D (XL 为 CEMA E)
轴承	6305 密封滚珠轴承	6305 密封滚珠轴承
轴直径	25 mm (1")	25 mm (1")
壁厚	9 G (0.148) (XL - 1/4")	9 G (0.148) (XL - 1/4")
比重	超过 1	超过 1
工作温度	-4° 到 220° F -20° 到 104° C	-4° 到 220° F -20° 到 104° C
抗油性和 耐化学腐蚀性	良好	良好
用于粘性物料 的性能表现	非常好	良好

## 托辊尺寸

尺寸	长度		直径	
	in.	mm	in.	mm
小型	9	225	5	125
中型	13	325	5	125
大型	19	475	5	125
超大型	21	525	6	150

## 产品说明:

- 最佳位置: 距回程托辊的距离不小于 0.9 M (3'), 不大于 1.8 M (6')。
- 所有托辊均为“全期油封”。无须进行任何润滑维护。
- 经 MSHA 批准。

# 更换 备件清单

Belt Positioner™

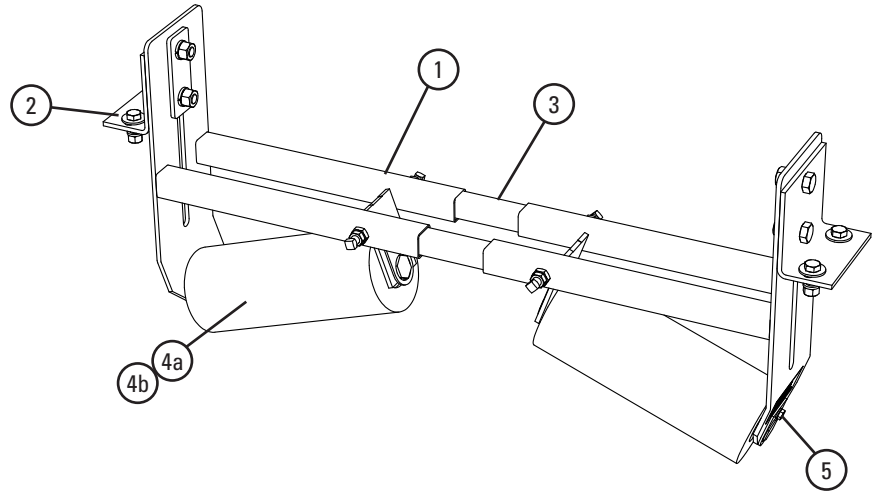

## 更换备件

编号	说明	输送带宽度 (最小 - 最大)		订购编号	产品代码	重量 LBS.
		in.	mm			
1	小型框架组件* (1 个)	18 - 24	450 - 600	RBPFK-S	75522	12.5
	中型框架组件* (1 个)	30 - 48	750 - 1200	RBPFK-M	75523	14.5
	大型框架组件* (1 个)	54 - 72	1350 - 1800	RBPFK-L	75524	19.5
	超大型框架组件* (1 个)	72 - 96	1800 - 2400	RBPFK-XL	75525	28.5
2	安装架组件* (1 个)			RBPMBK	75526	6.0
3	小型内管 (1 个)	18 - 24	450 - 600	RBPIIT-S	75527	3.0
	中型内管 (1 个)	30 - 48	750 - 1200	RBPIIT-M	75528	4.5
	大型内管 (1 个)	54 - 72	1350 - 1800	RBPIIT-L	75529	6.5
	超大型内管 (1 个)	72 - 96	1800 - 2400	RBPIIT-XL	75530	9.0

\* 包含金属构件

订货至交货的时间: 1 个工作日

## 托辊备件

编号	说明	订购编号	产品代码	重量 LBS.
4a	小型橡胶托辊	RBPRR-S	90650	7.9
	中型橡胶托辊	RBPRR-M	90651	11.0
	大型橡胶托辊	RBPRR-L	90652	15.5
	超大型橡胶托辊	RBPRR-XL	90653	27.8
4b	小型钢制托辊	RBPSR-S	74562	12.2
	中型钢制托辊	RBPSR-M	74563	16.5
	大型钢制托辊	RBPSR-L	74564	23.2
	超大型钢制托辊	RBPSR-XL	74565	36.6
5	托辊护圈组件 (包含 1 护圈 及金属构)*	RBPRET	73163	0.5

尺寸 S、M 和 L 上的惰辊直径为 125 mm (5"), 级别为 CEMA D。

尺寸 XL 上的惰辊直径为 150 mm (6"), 级别为 CEMA E。

\* XL 托辊 (SDX 型号) 不需要托辊护圈组件。

订货至交货的时间: 1 个工作日

# 产品订购 信息

**PTEZ™**  
输送带纠偏器

## PTEZ™ 输送带纠偏器

输送带宽度		订购编号	产品代码	重量 LBS.
in.	mm			
18	450	PTEZ-18	90265	120.0
24	600	PTEZ-24	90266	130.0
30	750	PTEZ-30	90267	140.0
36	900	PTEZ-36	90268	150.0
42	1050	PTEZ-42	90269	160.0
48	1200	PTEZ-48	90270	170.0

订货至交货的时间: 1 个工作日

## HD PTEZ™ 输送带纠偏器

输送带宽度		订购编号	产品代码	重量 LBS.
in.	mm			
42	1050	PTEZHD-42/1050	90616	228.0
48	1200	PTEZHD-48/1200	90617	252.0
54	1350	PTEZHD-54/1350	90618	277.0
56	1400	PTEZHD-56/1400	90795	285.0
60	1500	PTEZHD-60/1500	90619	301.0
64	1600	PTEZHD-64/1600	90796	317.0
72	1800	PTEZHD-72/1800	90620	349.0
80	2000	PTEZHD-80/2000	90797	382.0
84	2100	PTEZHD-84/2100	90621	398.0

订货至交货的时间: 1 个工作日

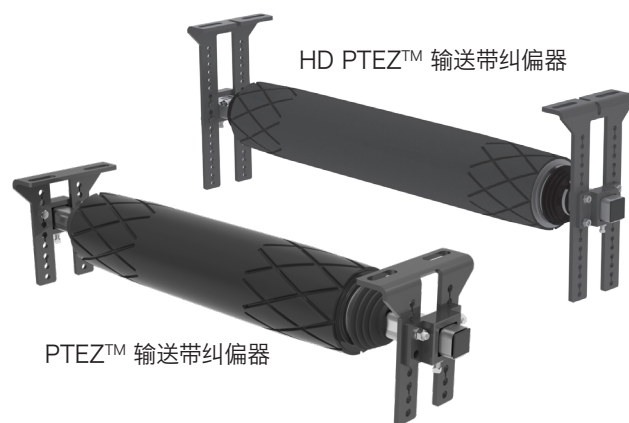

PTEZ™ 输送带纠偏器

## HD PTEZ™ UG 输送带纠偏器

输送带宽度		订购编号	产品代码	重量 LBS.
in.	mm			
42	1050	PTEZHD-42/1050-UG	90798	230.0
48	1200	PTEZHD-48/1200-UG	90799	254.0
54	1350	PTEZHD-54/1350-UG	90800	279.0
60	1500	PTEZHD-60/1500-UG	90801	303.0
72	1800	PTEZHD-72/1800-UG	90802	351.0

订货至交货的时间: 1 个工作日

## 产品说明:

- 简单可调节的安装架确保快速准确地安装。
- 聚氨酯包覆层可以确保持久性能。
- 适合多种应用, 经济实惠。单向和可逆转输送带; 湿性或干性环境; 边缘损坏或磨损的输送带; 跑偏到一侧或两侧的输送带。
- 订购和安装简便。PTEZ 的交付时间为一个工作日, 能够满足客户对纠偏解决方案的即时需求。简单的支架和组件结构能确保快速完成安装。
- 使用锥形和有图案的托辊来激活纠偏器运动。枢轴会影响方向, 而倾斜会增加跑偏一侧的张力 - 结果是两种力量迅速将输送带移回中心。
- 适用于机械带扣或硫化输送带。

## 更换 备件清单

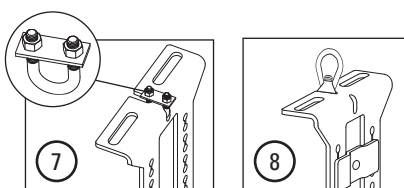

## PTEZ™ 更换备件

编号	说明	订购编号	产品代码	重量 LBS.
1	PTEZ 安装架组件 (2 个)	PTEZMB	90351	8.0
2	PTEZ 固定杆支架组件 (2 个)	PTEZPB	90352	6.0
3	PTEZ 防尘罩组件 (2 个)	PTEZDC	90353	1.0
4	PTEZ HD 安装架组件 (2 个)	PTEZHD-MBK	90803	19.0
5	PTEZ HD 固定杆支架组件 (2 个)	PTEZHD-PBK	90804	8.0
6	PTEZ HD 防尘罩组件 (2 个)	PTEZHD-DCK	90805	1.0
7	PTEZ HD 钢丝绳螺栓组件 (2 个)	PTEZHD-WRBK	90806	1.0
8	PTEZ HD 钩头螺栓支架组件 (2 个)	PTEZHD-JBBK	90807	2.0

订货至交货的时间: 1 个工作日

\*用于 1 根托辊的支架套件

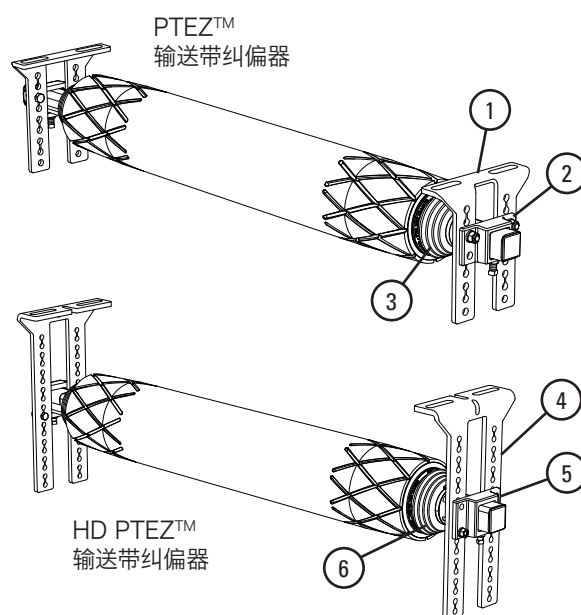

HD PTEZ™  
输送带纠偏器

# 参数规格 和指导

**PTEZ™**  
输送带纠偏器

PART NUMBER	BELT WIDTH	DIM "A"	DIM "B"
90265	18"	18.75" [476mm]	36" [914mm]
90266	24"	24.75" [629mm]	42" [1067mm]
90267	30"	30.75" [781mm]	48" [1219mm]
90268	36"	36.75" [933mm]	54" [1372mm]
90269	42"	42.75" [1086mm]	60" [1524mm]
90270	48"	48.75" [1238mm]	66" [1676mm]

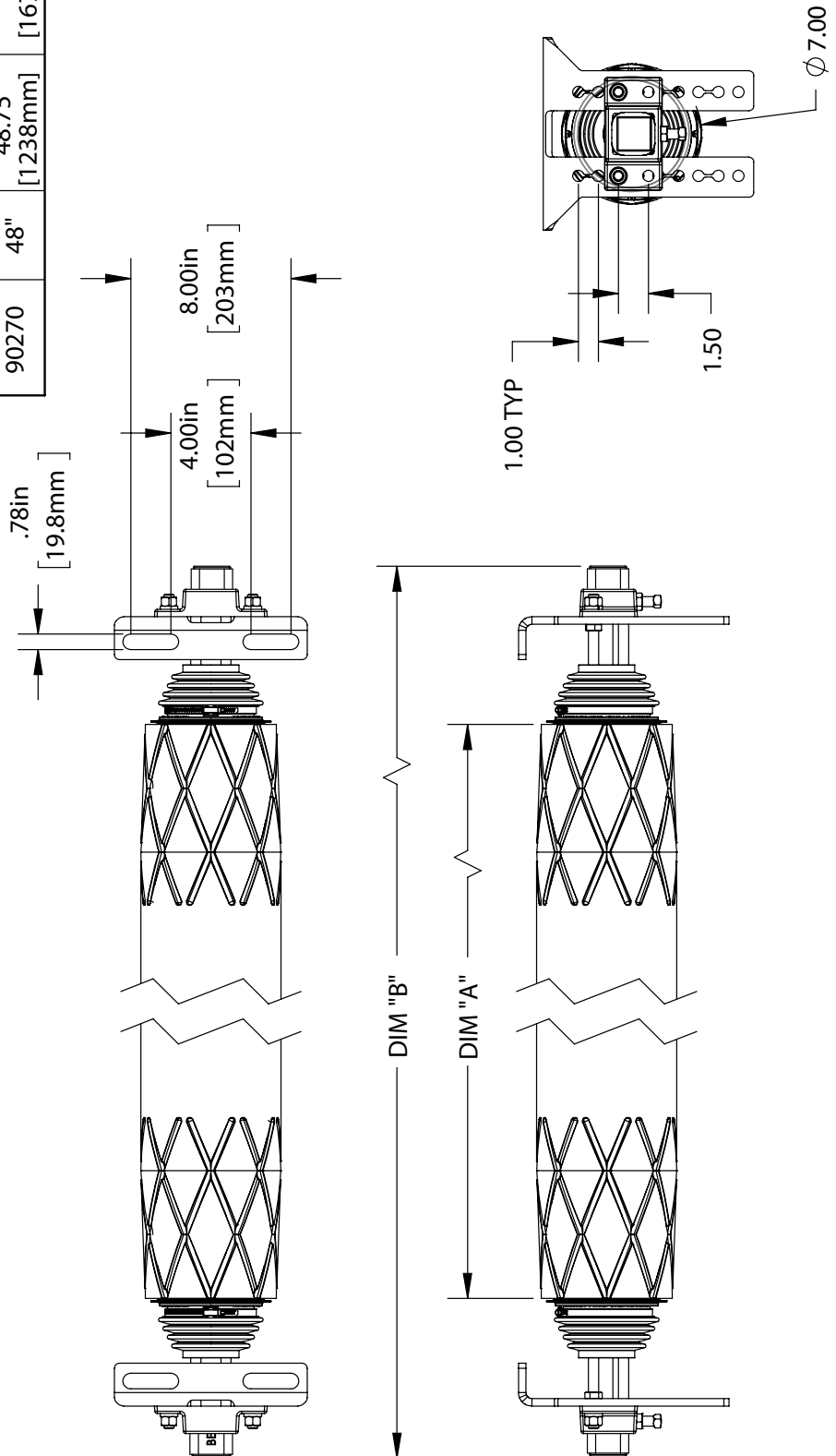



# 参数规格 和指导

SPECIFICATIONS						ITEM CODE
BELT WIDTH (in)	ROLL LENGTH 'A' (in)	ROLL LENGTH 'A' (mm)	SHAFT LENGTH 'B' (in)	SHAFT LENGTH 'B' (mm)	ORDERING NUMBER	ITEM CODE
42	42.75	1086	60	1524	PTEZHD-42/1050	90616
48	48.75	1238	66	1676	PTEZHD-48/1200	90617
54	54.75	1391	72	1829	PTEZHD-54/1350	90618
56	56.75	1441	74	1880	PTEZHD-56/1400	90795
60	60.75	1543	78	1981	PTEZHD-60/1500	90619
64	64.75	1645	82	2083	PTEZHD-64/1600	90796
72	72.75	1848	90	2286	PTEZHD-72/1800	90620
80	80.75	2051	98	2489	PTEZHD-80/2000	90797
84	84.75	2153	102	2591	PTEZHD-84/2100	90621

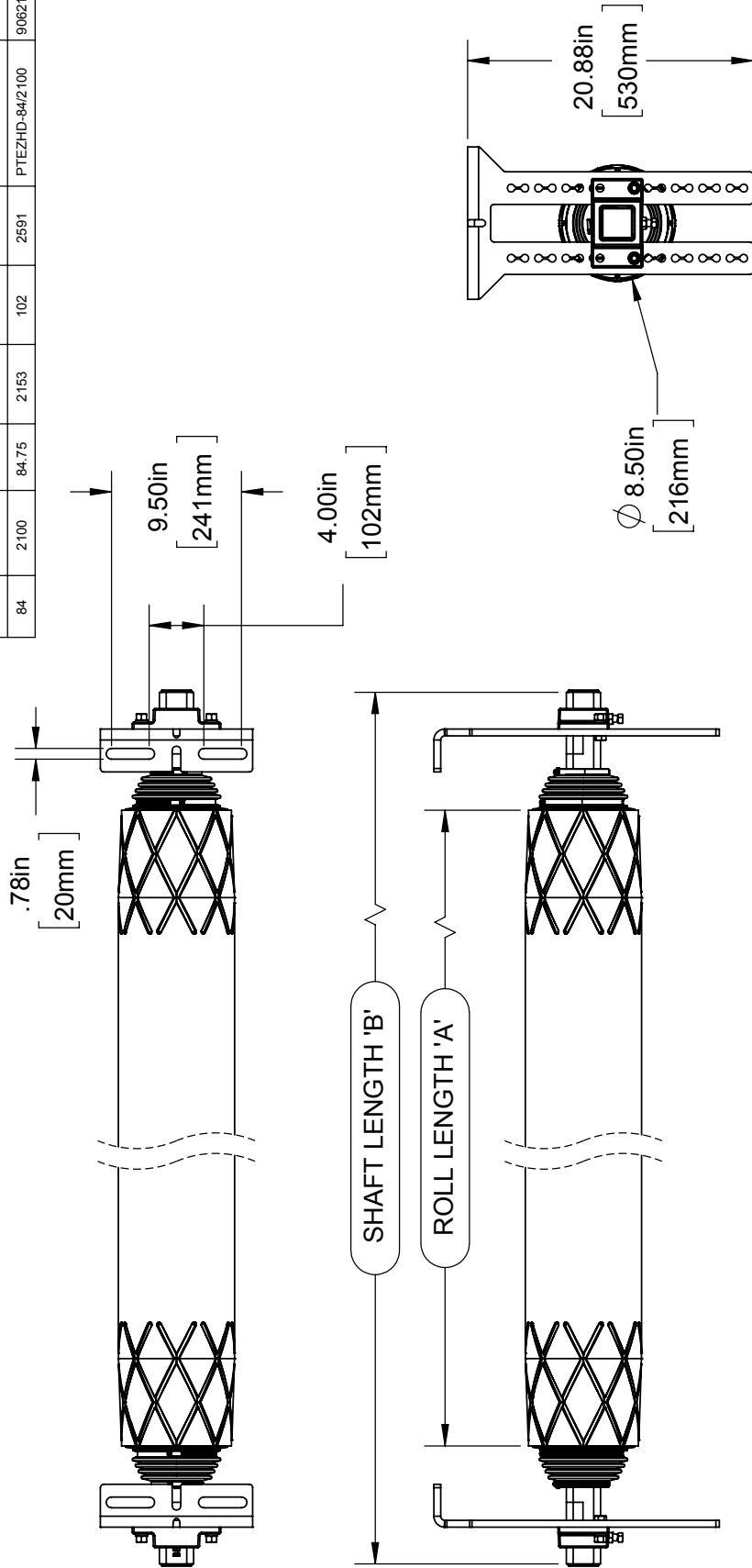

SPECIFICATIONS					
BELT WIDTH (in)	ROLL LENGTH 'A' (mm)	SHAFT LENGTH 'B' (in)	ORDERING NUMBER	ITEM CODE	
42	1050	60	PTEZHD-42/1050-LUG	90798	
48	1200	66	PTEZHD-48/1200-LUG	90799	
54	1350	72	PTEZHD-54/1350-LUG	90800	
60	1500	78	PTEZHD-60/1500-LUG	90801	
72	1800	90	PTEZHD-72/1800-LUG	90802	

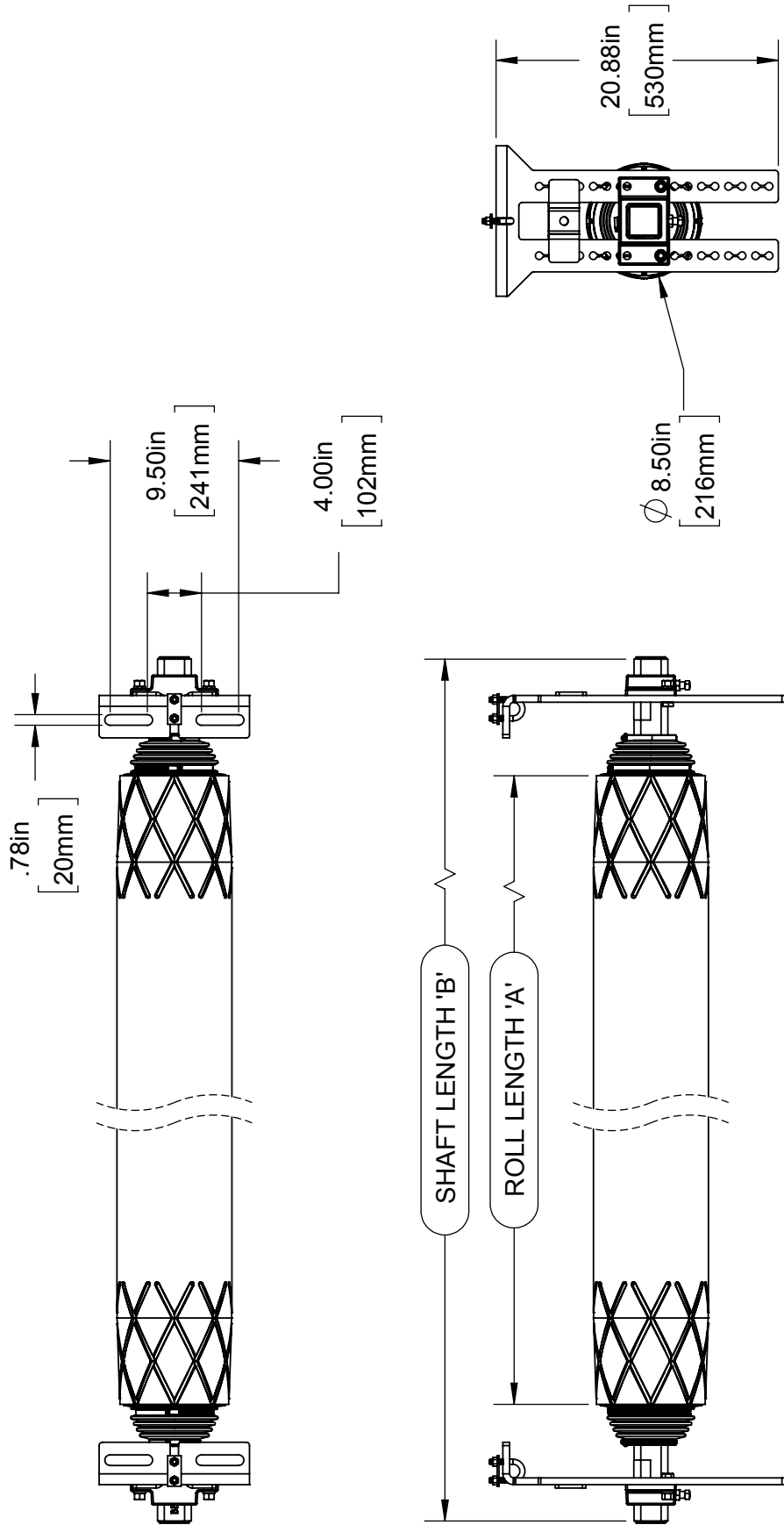

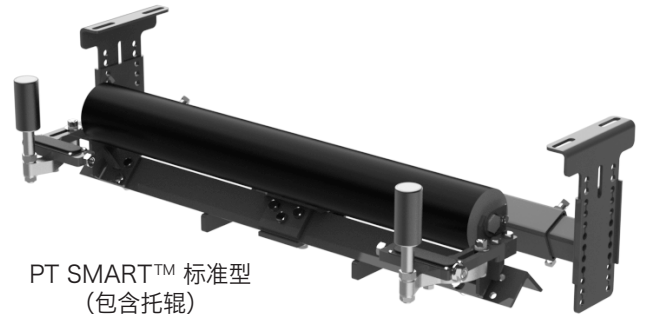

PT SMART™ 标准型  
(包含托辊)

## PT Smart™ 输送带纠偏器

输送带宽度		订购编号	产品代码	重量 LBS.
in.	mm			
18	450	PTS-18R	77664	121.0
24	600	PTS-24R	77665	141.0
30	750	PTS-30R	77666	154.0
36	900	PTS-36R	77667	169.0
42	1050	PTS-42R	77668	186.0
48	1200	PTS-48R	77669	197.0
54	1350	PTS-54R	77670	210.0
60	1500	PTS-60R	77671	224.0
72	1800	PTS-72R	77672	242.0

订货至交货的时间: 1 个工作日

## 托辊备件

输送带宽度		订购编号	产品代码	重量 LBS.
in.	mm			
18	450	PTS-RR21	77680	22.0
24	600	PTS-RR27	77681	27.0
30	750	PTS-RR33	77682	32.2
36	900	PTS-RR39	77683	36.0
42	1050	PTS-RR45	77684	41.5
48	1200	PTS-RR51	77685	45.0
54	1350	PTS-RR57	77686	47.5
60	1500	PTS-RR63	77687	53.0
72	1800	PTS-RR75	77689	57.0

订货至交货的时间: 1 个工作日

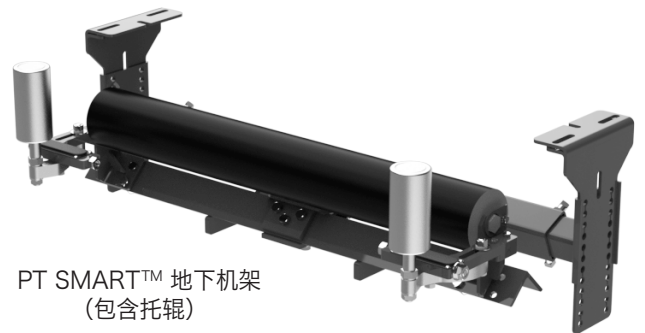

PT SMART™ 地下机架  
(包含托辊)

## PT Smart™ 地下机架输送带纠偏器

输送带宽度		订购编号	产品代码	重量 LBS.
in.	mm			
30	750	PTS-30R-UG	77673	174.0
36	900	PTS-36R-UG	77674	188.0
42	1050	PTS-42R-UG	77675	196.0
48	1200	PTS-48R-UG	77676	208.0
54	1350	PTS-54R-UG	77677	220.0
60	1500	PTS-60R-UG	77678	255.0
72	1800	PTS-72R-UG	77679	265.0

订货至交货的时间: 1 个工作日

## 托辊备件

输送带宽度		订购编号	产品代码	重量 LBS.
in.	mm			
30	750	PTS-RR39	77683	36.0
36	900	PTS-RR45	77684	41.5
42	1050	PTS-RR51	77685	45.0
48	1200	PTS-RR57	77686	47.5
54	1350	PTS-RR63	77687	53.0
60	1500	PTS-RR69	77688	57.0
72	1800	PTS-RR81	77690	81.0

订货至交货的时间: 1 个工作日

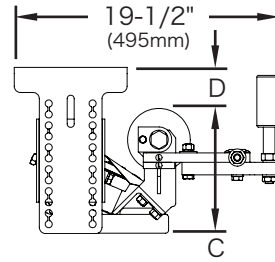
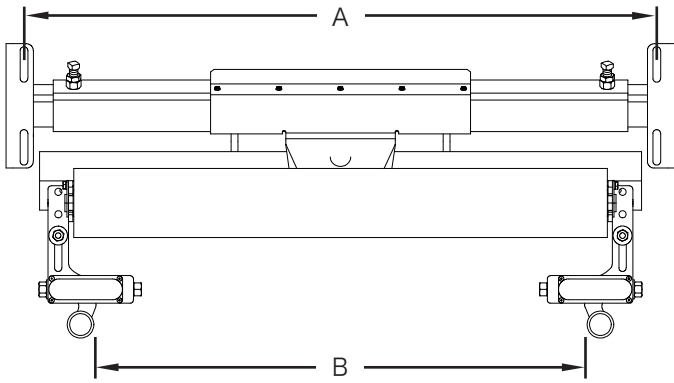

## PT Smart 标准型

输送带宽度		产品代码	A		B		C		D (垂直调整)	
in.	mm		in.	mm	in.	mm	in.	mm	in.	mm
18	450	77664	23 - 35	575 - 875	10 - 23	250 - 575	10	250	0 - 10	0 - 250
24	600	77665	29 - 41	725 - 1025	16 - 29	400 - 725				
30	750	77666	35 - 47	875 - 1175	22 - 35	550 - 875				
36	900	77667	41 - 53	1025 - 1325	28 - 41	700 - 1025				
42	1050	77668	47 - 59	1175 - 1475	33 - 47	825 - 1175				
48	1200	77669	53 - 65	1325 - 1625	40 - 53	1000 - 1325				
54	1350	77670	59 - 71	1475 - 1775	46 - 59	1150 - 1475				
60	1500	77671	65 - 77	1625 - 1925	52 - 65	1300 - 1625				
72	1800	77672	77 - 89	1925 - 2225	64 - 77	1600 - 1925				

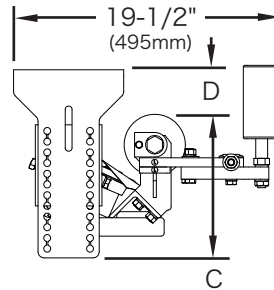
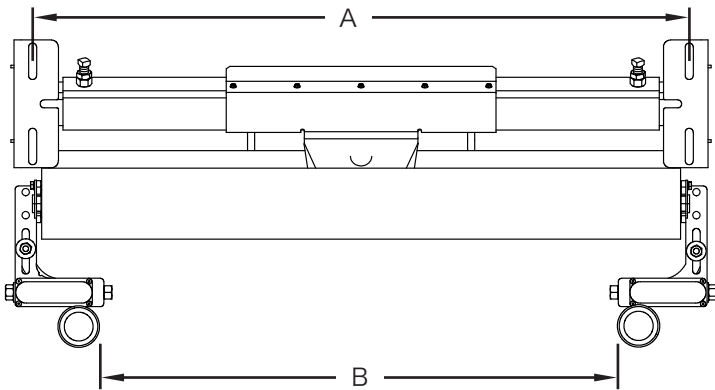

## PT Smart 地下机架

输送带宽度		产品代码	A		B		C		D (垂直调整)	
in.	mm		in.	mm	in.	mm	in.	mm	in.	mm
30	750	77673	35 - 47	875 - 1175	27 - 40	675 - 1000	10	250	2-3/4 - 13-1/4	695 - 331
36	900	77674	41 - 53	1025 - 1325	33 - 46	825 - 1150				
42	1050	77675	47 - 59	1175 - 1475	39 - 52	975 - 1300				
48	1200	77676	53 - 65	1025 - 1625	45 - 58	1125 - 1450				
54	1350	77677	59 - 71	1475 - 1775	51 - 64	1275 - 1600				
60	1500	77678	65 - 77	1625 - 1925	57 - 70	1425 - 1750				
72	1800	77679	77 - 89	1925 - 2225	69 - 82	1725 - 2050	10-1/2	262	2-1/4 - 12-3/4	565 - 319

# 更换 备件清单

PT Smart™  
输送带纠偏器

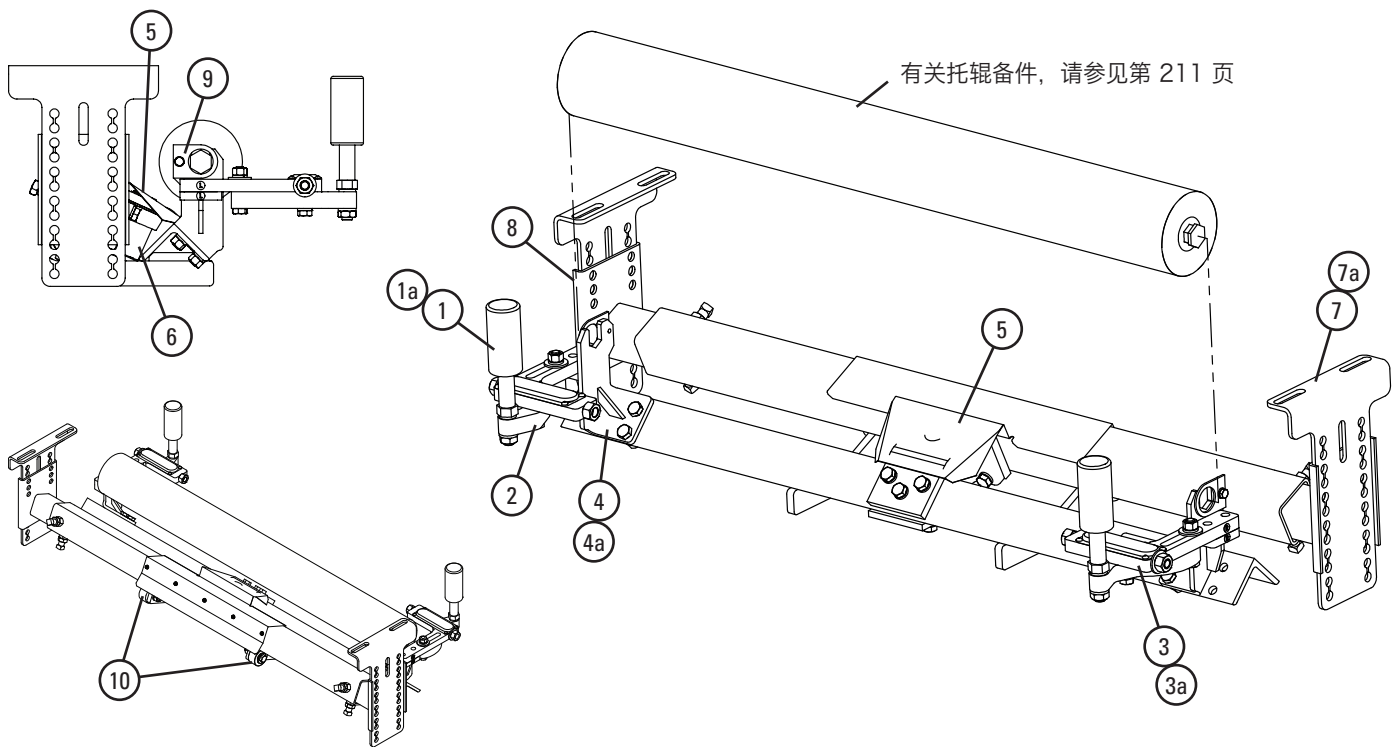

## 更换备件

编号	说明	订购编号	产品代码	重量 LBS.
1	PTS STD 传感器托辊 (2")	PTS-SR	77691	3.6
1a	PTS HD 传感器托辊 (3")	PTS-HDSR	77692	12.0
-	可选 PTS STD 传感器托辊 (2")	PTS-ASR	93089	3.6
-	可选 PTS HD 传感器托辊 (3")	PTS-AHDSR	93090	12.0
2	PTS 传感器臂组件 (1 个)	PTS-SAK	77694	2.5
3	PTS 右侧传感器调节器组件	PTS-RHSAA	77755	4.7
3a	PTS 左侧传感器调节器组件	PTS-LHSAA	77756	4.7
4	PTS 惰辊支架组件 (包含左侧和右侧)	PTS-IBK	77696	5.9
4a	PTS HD 惰辊支架组件 (包含左侧和右侧)	PTS-HIBK	77697	6.2
5	PTS 枢轴防护罩	PTS-PS	77698	1.8
6	PTS 枢轴组件 (轴和外壳)	PTS-PA	77699	6.9
7	PTS 安装架组件	PTS-MBK	77700	8.8
7a	PTS 安装架组件 U/G	PTS-MBKUG	77701	11.4
8	PTS 延长支架组件 (包含左侧和右侧)	PTS-EBK	77702	12.9
9	托辊护圈组件	RBPRET	73163	1.0
10	迭尔林托辊组件 (2 个组件及金属构件)	PTS-DRK	90100	1.5
-	线材安装组件 (未画出)	PTS-WMK	78767	11.5

\*包含金属构件

订货至交货的时间: 1 个工作日

# 产品订购 信息

## PT Max™ 可调 输送带纠偏器

### PT Max™ 可调式顶面

版本	输送带宽度		订购编号	产品代码	重量 LBS.
	in.	mm			
标准型	36	900	PTMA36T	90362	355.0
	42	1050	PTMA42T	90363	375.0
	48	1200	PTMA48T	90364	405.0
	54	1350	PTMA54T	90365	425.0
	60	1500	PTMA60T	90366	445.0
重型	54	1350	PTMAHD54T	90377	505.0
	60	1500	PTMAHD60T	90378	530.0
	72	1800	PTMAHD72T	90379	610.0
	84	2100	PTMAHD84T	90380	670.0

订货至交货的时间: 1 个工作日

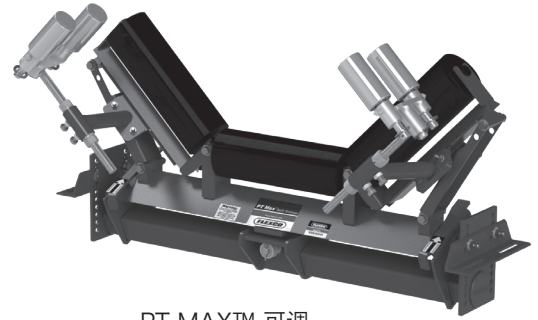

PT MAX™ 可调  
顶面输送带纠偏器

### PT Max 可调式回程面

版本	输送带宽度		订购编号	产品代码	重量 LBS.
	in.	mm			
标准型	36	900	PTMA36R	90367	340.0
	42	1050	PTMA42R	90368	375.0
	48	1200	PTMA48R	90369	395.0
	54	1350	PTMA54R	90370	415.0
	60	1500	PTMA60R	90371	430.0
重型	54	1350	PTMAHD54R	90381	520.0
	60	1500	PTMAHD60R	90382	540.0
	72	1800	PTMAHD72R	90383	615.0
	84	2100	PTMAHD84R	90384	665.0

订货至交货的时间: 1 个工作日

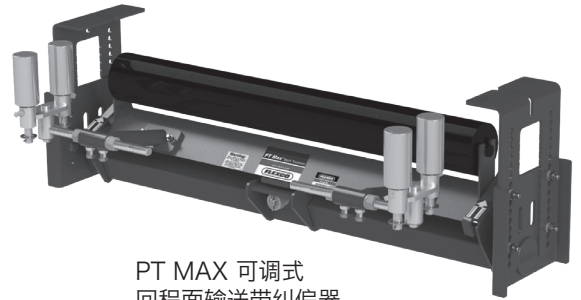

PT MAX 可调式  
回程面输送带纠偏器

### PT Max 可调式 V 型回程面

版本	输送带宽度		订购编号	产品代码	重量 LBS.
	in.	mm			
标准型	36	900	PTMA36VR	90372	430.0
	42	1050	PTMA42VR	90373	450.0
	48	1200	PTMA48VR	90374	475.0
	54	1350	PTMA54VR	90375	495.0
	60	1500	PTMA60VR	90376	520.0
重型	54	1350	PTMAHD54VR	90385	610.0
	60	1500	PTMAHD60VR	90386	635.0
	72	1800	PTMAHD72VR	90387	725.0
	84	2100	PTMAHD84VR	90388	770.0

订货至交货的时间: 1 个工作日

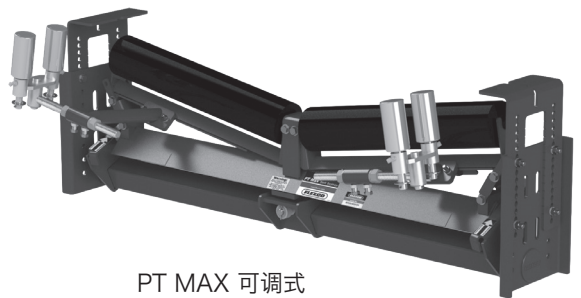

PT MAX 可调式  
V 型回程输送带纠偏器

订货至交货的时间: 15 个工作日

# 产品订购 信息

## PT Max™ 输送带纠偏器 (低碳钢)

### PT Max™ 顶面

版本	输送带宽度		订购编号	产品代码	重量 LBS.
	in.	mm			
标准型	24	600	PTM24T	75583	280.0
	30	750	PTM30T	74885	295.0
	36	900	PTM36T	74886	310.0
	42	1050	PTM42T	74887	325.0
	48	1200	PTM48T	74888	340.0
	54	1350	PTM54T	74889	355.0
重型	60	1500	PTM60T	74890	370.0
	54	1350	PTMHD54T	74891	390.0
	60	1500	PTMHD60T	74892	410.0
	72	1800	PTMHD72T	74893	430.0
超重型	84	2100	PTMHD84T	74894	450.0
	72	1800	PTMSD72T	74895	828.1
	84	2100	PTMSD84T	74896	876.8
	96	2400	PTMSD96T	74897	925.5
	120	3000	PTMSD120T	74898	1022.9



PT MAX™ 顶面  
输送带纠偏器  
(托辊由最终用户提供)

### PT Max 回程面

版本	输送带宽度		订购编号	产品代码	重量 LBS.
	in.	mm			
标准型	24	600	PTM24R	75584	330.0
	30	750	PTM30R	74899	340.0
	36	900	PTM36R	74900	350.0
	42	1050	PTM42R	74901	370.0
	48	1200	PTM48R	74902	380.0
	54	1350	PTM54R	74903	400.0
重型	60	1500	PTM60R	74904	420.0
	54	1350	PTMHD54R	74905	510.0
	60	1500	PTMHD60R	74906	520.0
	72	1800	PTMHD72R	74907	580.0
超重型	84	2100	PTMHD84R	74908	610.0
	72	1800	PTMSD72R	74909	992.7
	84	2100	PTMSD84R	74910	1051.1
	96	2400	PTMSD96R	74911	1109.5
	120	3000	PTMSD120R	74912	1226.3



PT MAX 回程面  
输送带纠偏器  
(托辊由最终用户提供)

### PT Max V 型回程

版本	输送带宽度		订购编号	产品代码	重量 LBS.
	in.	mm			
标准型	24	600	PTM24VR	79669	310.0
	30	750	PTM30VR	79670	320.0
	36	900	PTM36VR	79671	330.0
	42	1050	PTM42VR	79672	350.0
	48	1200	PTM48VR	79673	360.0
	54	1350	PTM54VR	79674	370.0
重型	60	1500	PTM60VR	79675	390.0
	54	1350	PTMHD54VR	79665	470.0
	60	1500	PTMHD60VR	79666	480.0
	72	1800	PTMHD72VR	79667	560.0
超重型	84	2100	PTMHD84VR	79668	600.0
	72	1800	PTMSD72VR	90051	935.0
	84	2100	PTMSD84VR	90052	990.0
	96	2400	PTMSD96VR	90053	1045.0
	120	3000	PTMSD120VR	90054	1155.0



PT MAX V 型回程  
输送带纠偏器  
(托辊由最终用户提供)

所有产品可定做。

订货至交货的时间: 15 个工作日 (在数据表获准后)

订货至交货的时间: 25 个工作日

(在数据表获准后)

# 产品订购 信息

## 不锈钢 PT Max™ 输送带纠偏器

### PT Max™ 顶面

版本	输送带宽度		订购编号	产品代码	重量 LBS.
	in.	mm			
标准型	24	600	PTM24T-S/S	90001	302.4
	30	750	PTM30T-S/S	90002	318.6
	36	900	PTM36T-S/S	90003	334.8
	42	1050	PTM42T-S/S	90004	351.0
	48	1200	PTM48T-S/S	90005	367.2
	54	1350	PTM54T-S/S	90006	383.4
	60	1500	PTM60T-S/S	90007	399.6
重型	54	1350	PTMHD54T-S/S	90008	421.2
	60	1500	PTMHD60T-S/S	90009	442.8
	72	1800	PTMHD72T-S/S	90010	464.4
	84	2100	PTMHD84T-S/S	90011	486.0
超重型	72	1800	PTMSD72T-S/S	90034	894.3
	84	2100	PTMSD84T-S/S	90035	946.9
	96	2400	PTMSD96T-S/S	90036	999.5
	120	3000	PTMSD120T-S/S	90037	1104.8



PT MAX™ 顶面  
输送带纠偏器  
(托辊由最终用户提供)

### PT Max 回程面

版本	输送带宽度		订购编号	产品代码	重量 LBS.
	in.	mm			
标准型	24	600	PTM24R-S/S	90012	356.4
	30	750	PTM30R-S/S	90013	367.2
	36	900	PTM36R-S/S	90014	378.0
	42	1050	PTM42R-S/S	90015	399.6
	48	1200	PTM48R-S/S	90016	410.4
	54	1350	PTM54R-S/S	90017	432.0
	60	1500	PTM60R-S/S	90018	453.6
重型	54	1350	PTMHD54R-S/S	90019	550.8
	60	1500	PTMHD60R-S/S	90020	561.6
	72	1800	PTMHD72R-S/S	90021	626.4
	84	2100	PTMHD84R-S/S	90022	658.8
超重型	72	1800	PTMSD72R-S/S	90038	1072.1
	84	2100	PTMSD84R-S/S	90039	1135.2
	96	2400	PTMSD96R-S/S	90040	1198.3
	120	3000	PTMSD120R-S/S	90041	1324.4

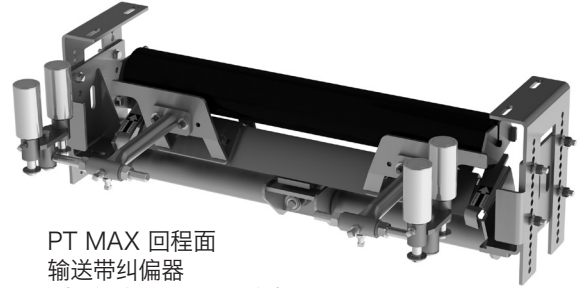

PT MAX 回程面  
输送带纠偏器  
(托辊由最终用户提供)

### PT Max V 型回程

版本	输送带宽度		订购编号	产品代码	重量 LBS.
	in.	mm			
标准型	24	600	PTM24VR-S/S	90023	334.8
	30	750	PTM30VR-S/S	90024	345.6
	36	900	PTM36VR-S/S	90025	356.4
	42	1050	PTM42VR-S/S	90026	378.0
	48	1200	PTM48VR-S/S	90027	388.8
	54	1350	PTM54VR-S/S	90028	399.6
	60	1500	PTM60VR-S/S	90029	421.2
重型	54	1350	PTMHD54VR-S/S	90030	507.6
	60	1500	PTMHD60VR-S/S	90031	518.4
	72	1800	PTMHD72VR-S/S	90032	604.8
	84	2100	PTMHD84VR-S/S	90033	648.0
超重型	72	1800	PTMSD72VR-S/S	90042	1009.8
	84	2100	PTMSD84VR-S/S	90043	1069.2
	96	2400	PTMSD96VR-S/S	90044	1128.6
	120	3000	PTMSD120VR-S/S	90045	1247.4

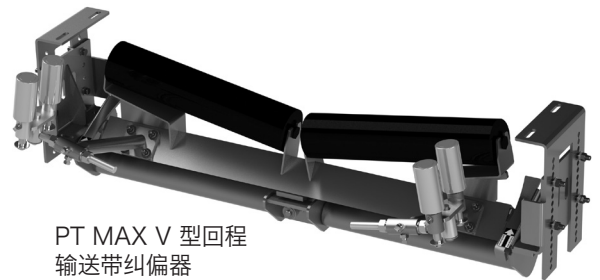

PT MAX V 型回程  
输送带纠偏器  
(托辊由最终用户提供)

所有产品可定做。

订货至交货的时间: 25 个工作日  
(在数据表获准后)



## 托辊顶部至 PT Max™ 底部所需的最小间距

托辊直径		顶面						回程面						V 型回程					
		标准型		重型		超重型		标准型		重型		超重型		标准型		重型		超重型	
in.	mm	in.	mm	in.	mm	in.	mm	in.	mm	in.	mm	in.	mm	in.	mm	in.	mm	in.	mm
5	127	16	406	17	432	22.25	570	17	432	18	457	22.75	580	16	406	17	432	22.25	570
6	152	17	432	18	457	23.25	590	18	457	19	483	23.75	600	17	432	18	457	23.25	590
7	178	18	457	19	483	24.25	620	19	483	20	508	24.75	630	18	457	19	483	24.25	620

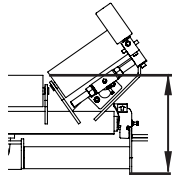

顶面间隙

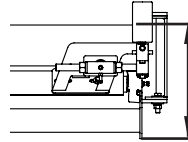

回程面间隙

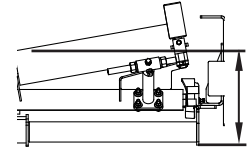

V 型回程间隙

# 更换 备件清单

PT Max™ 可调  
输送带纠偏器

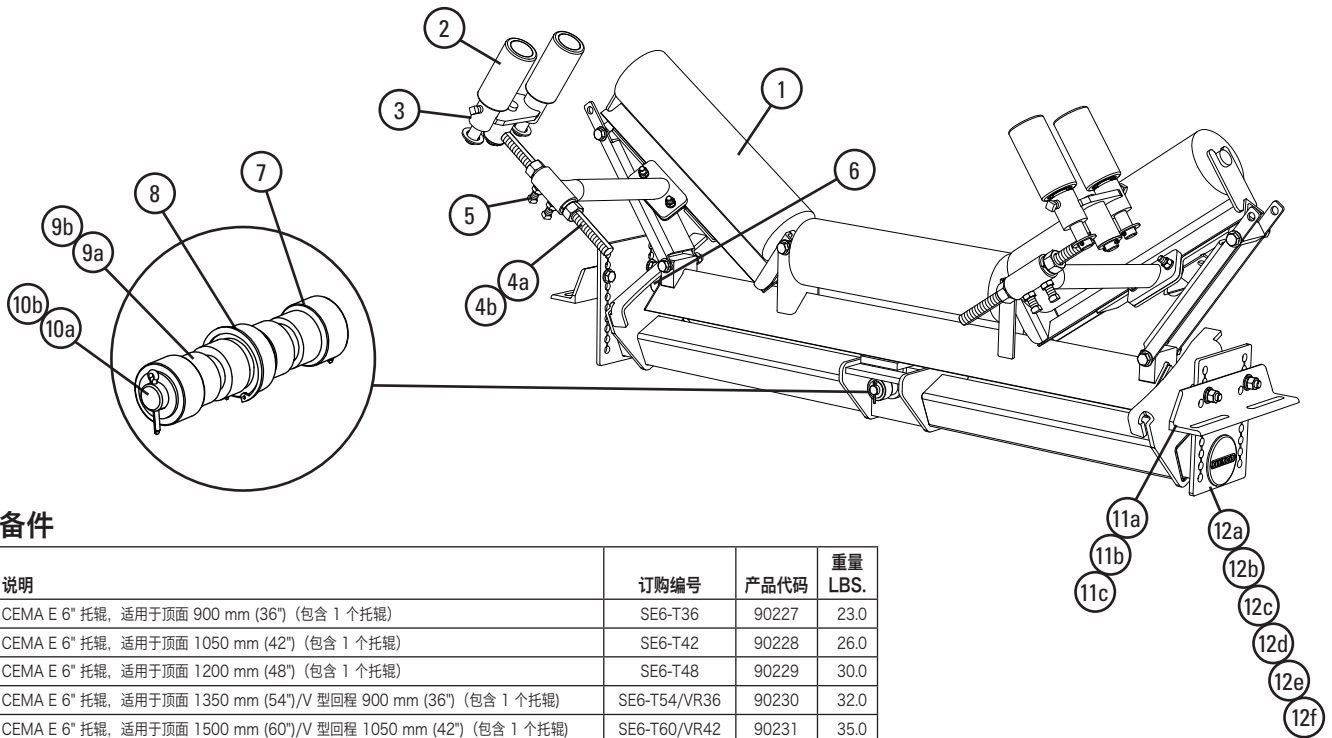

## 更换备件

编号	说明	订购编号	产品代码	重量 LBS.
1	CEMA E 6" 托辊, 适用于顶面 900 mm (36") (包含 1 个托辊)	SE6-T36	90227	23.0
	CEMA E 6" 托辊, 适用于顶面 1050 mm (42") (包含 1 个托辊)	SE6-T42	90228	26.0
	CEMA E 6" 托辊, 适用于顶面 1200 mm (48") (包含 1 个托辊)	SE6-T48	90229	30.0
	CEMA E 6" 托辊, 适用于顶面 1350 mm (54")/V 型回程 900 mm (36") (包含 1 个托辊)	SE6-T54/VR36	90230	32.0
	CEMA E 6" 托辊, 适用于顶面 1500 mm (60")/V 型回程 1050 mm (42") (包含 1 个托辊)	SE6-T60/VR42	90231	35.0
	CEMA E 6" 托辊, 适用于顶面 1800 mm (72")/V 型回程 1200 mm (48") (包含 1 个托辊)	SE6-T72/VR48	90232	40.0
	CEMA E 6" 托辊, 适用于顶面 2100 mm (84") (包含 1 个托辊)	SE6-T84	90233	45.0
	CEMA E 6" 托辊, 适用于平型回程 900 mm (36") (包含 1 个托辊)	SE6-R36	90220	54.0
	CEMA E 6" 托辊, 适用于平型回程 1050 mm (42") (包含 1 个托辊)	SE6-R42	90221	60.0
	CEMA E 6" 托辊, 适用于平型回程 1200 mm (48") (包含 1 个托辊)	SE6-R48	90222	66.0
	CEMA E 6" 托辊, 适用于平型回程 1350 mm (54") (包含 1 个托辊)	SE6-R54	90223	72.0
	CEMA E 6" 托辊, 适用于平型回程 1500 mm (60") (包含 1 个托辊)	SE6-R60	90224	78.0
	CEMA E 6" 托辊, 适用于平型回程 1800 mm (72") (包含 1 个托辊)	SE6-R72	90225	90.0
	CEMA E 6" 托辊, 适用于平型回程 2100 mm (84") (包含 1 个托辊)	SE6-R84	90226	102.0
	CEMA E 6" 托辊, 适用于 V 型回程 1350 mm (54") (包含 1 个托辊)	SE6-VR54	90234	43.0
	CEMA E 6" 托辊, 适用于 V 型回程 1500 mm (60") (包含 1 个托辊)	SE6-VR60	90235	47.0
CEMA E 6" 托辊, 适用于 V 型回程 1800 mm (72") (包含 1 个托辊)	SE6-VR72	90236	54.0	
CEMA E 6" 托辊, 适用于 V 型回程 2100 mm (84") (包含 1 个托辊)	SE6-VR84	90319	57.0	
2	传感器托辊 2.0" (3" 实心托辊) (1 个)	MSR2	79378	7.0
3	旋转底座组件 2.0"	PMSMK2	79380	5.5
4a	PT Max 调整臂组件	PTMAAK	90194	6.0
4b	PT Max 重型调整臂组件	PTMAAKHD	90195	9.0
5	框架臂螺丝组件 (包含 4 个螺丝和 4 个止动螺母)	PTMAFASK	90196	1.2
6	外托辊组件 (包含 2 个托辊、托辊套管和螺栓、螺母及垫片)	PTMAORK	90197	1.0
7	中央托辊组件 (包含 2 个托辊、2 个垫片和 2 个开尾销)	MCRK	74923	1.2
8	中心轴承	MCB	74925	1.7
9a	中心轴垫片组件 (包含 2 个垫片)	MCSK	74927	0.3
9b	重型中心轴垫片组件 (包含 2 个垫片)	MCSKHD	74928	0.5
10a	中心轴	MCS	74930	4.0
10b	重型中心轴	MCSHD	74931	13.0
11a	顶面框架安装架组件	PTMAFMKT	90185	14.6
11b	平面/V 型回程框架安装架组件	PTMAFMKR	90186	42.0
11c	平面/V 型回程重型框架安装架组件	PTMAFMKHDR	90187	49.4
12a	顶面延长杆组件	PTMAEKT	90188	33.9
12b	顶面重型延长杆组件	PTMAEKHDT	90191	49.9
12c	平回程延长杆组件	PTMAEKR	90189	57.1
12d	平回程重型延长杆组件	PTMAEKHDR	90192	86.4
12e	V 型回程延长杆组件	PTMAEKVR	90190	76.0
12f	V 型回程重型延长杆组件	PTMAEKHDVR	90193	112.1
-	中心轴承组件 (包含项目 7、8、9a 和 10a 各 1 个)	MCBK	76025	8.0
-	重型中心轴承组件 (包含项目 7、8、9b、和 10b 各 1 个)	MCBKHD	76026	17.0

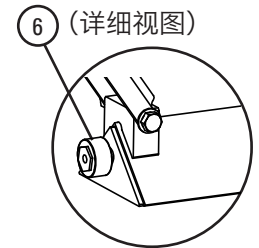

\*包含金属构件  
订货至交货的时间: 1 个工作日

# 更换 备件清单

PT Max™  
输送带纠偏器 (低碳钢)

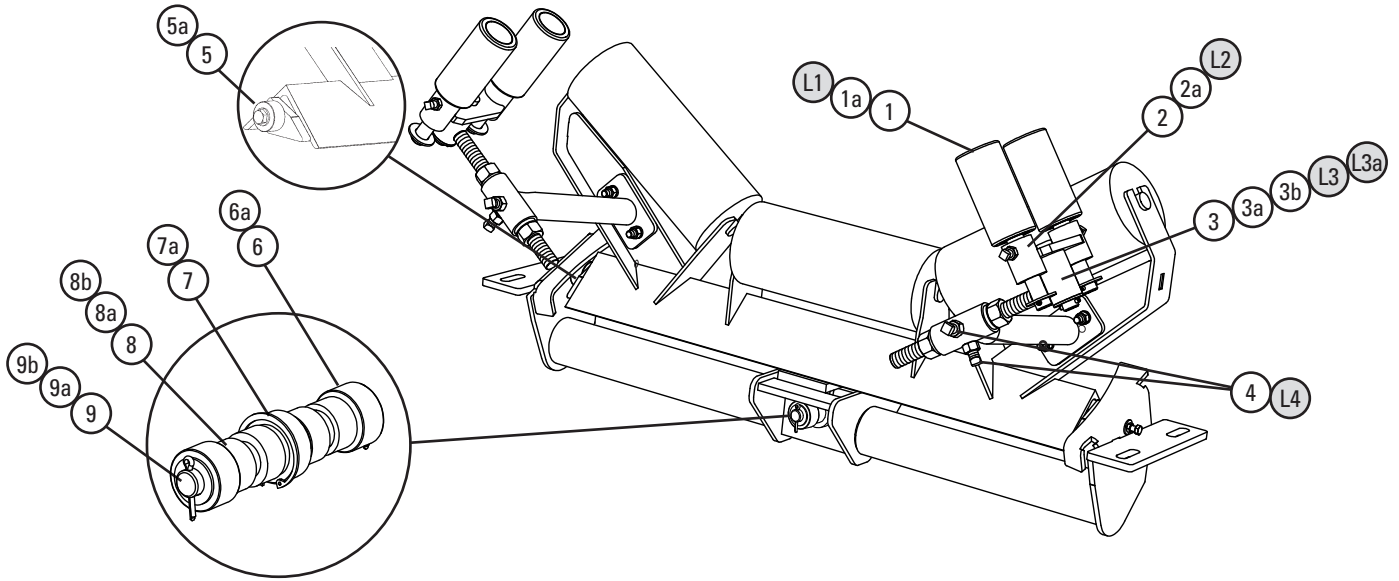

## 更换备件

编号	说明	输送带宽度		订购编号	产品代码	重量 LBS.
		in.	mm			
1	传感器托辊 2.0" (3" 实心托辊) (1 个)	30 - 84	750 - 2100	MSR2	79378	7.0
1a	超重型传感器托辊* (1 个)	72 - 120	1800 - 3000	MSRSD	74915	9.9
2	旋转底座组件 2.0"	30 - 84	750 - 2100	PMSMK2	79380	5.5
2a	超重型旋转底座组件*	72 - 120	1800 - 3000	PMSMKSD	74917	7.5
3	调整臂组件 2.0"	30 - 60	750 - 1500	MAK2	79381	7.9
3a	重型调整臂组件 2.0"	54 - 84	1350 - 2100	MAKHD2	79382	14.7
3b	超重型调整臂组件*	72 - 120	1800 - 3000	MAKSD	74920	21.0
4	框架臂固定螺丝组件 HD (包含 2 个固定螺丝和 2 个止动螺母)	30 - 120	750 - 3000	MFASKHD	79571	0.8
5	外托辊组件* (包含 2 个托辊、托辊套管和螺栓、螺母及垫片)	30 - 84	750 - 2100	MORK	74921	2.6
5a	超重型外托辊组件* (包含 2 个托辊、托辊套管和螺栓、螺母及垫片)	72 - 120	1800 - 3000	MORKSD	74922	4.0
6	中央托辊组件* (包含 2 个托辊、2 个垫片和 2 个开尾销)	30 - 84	750 - 2100	MCRK	74923	1.2
6a	超重型中央托辊组件* (包含 2 个托辊、2 个垫片和 2 个开尾销)	72 - 120	1800 - 3000	MCRKSD	74924	1.8
7	中心轴承*	30 - 84	750 - 2100	MCB	74925	1.7
7a	超重型中心轴承*	72 - 120	1800 - 3000	MCBSD	74926	3.0
8	中心轴垫片组件 (包含 2 个垫片)	30 - 60	750 - 1500	MCSK	74927	0.3
8a	重型中心轴垫片组件 (包含 2 个垫片)	54 - 84	1350 - 2100	MCSKHD	74928	0.5
8b	超重型中心轴垫片组件 (包含 2 个垫片)	72 - 120	1800 - 3000	MCSKSD	74929	2.4
9	中心轴	30 - 60	750 - 1500	MCS	74930	4.0
9a	重型中心轴	54 - 84	1350 - 2100	MCSHD	74931	13.0
9b	超重型中心轴	72 - 120	1800 - 3000	MCSSD	74932	14.5
-	中心轴承组件 (包含项目 6、7、8、9 各 1 个)	30 - 60	750 - 1500	MCBK	76025	8.0
-	重型中心轴承组件 (包含项目 6、7、8a、9a 各 1 个)	54 - 84	1350 - 2100	MCBKHD	76026	17.0
-	超重型中心轴承组件 (包含项目 6a、7a、8b、9b 各 1 个)	72 - 120	1800 - 3000	MCBKSD	76027	19.0

仅适用于 2014 年 3 月 17 日前发货的 PT Max™ 装置。请看下面的旧有更换备件。

\*包含金属构件  
 订货至交货的时间: 1 个工作日  
 注: 提供的所有更换备件对所有三种 PT Max 型号 (顶部、回程面和 V 型回程) 来说是通用的

## 旧有更换备件 - 适用于 2014 年 3 月 17 日前发货的 PT Max 装置

编号	说明	输送带宽度		订购编号	产品代码	重量 LBS.
		in.	mm			
L1	传感器托辊* (3" 实心托辊) (1 个)	30 - 84	750 - 2100	MSR	74914	7.0
L2	旋转底座组件*	30 - 84	750 - 2100	PMSMK	74916	5.5
L3	调节臂组件*	30 - 60	750 - 1500	MAK	74918	7.9
L3a	HD 调节臂组件*	54 - 84	1350 - 2100	MAKHD	74919	14.7
L4	框架臂固定螺丝组件 (包含 2 个固定螺丝和 2 个止动螺母)	30 - 120	750 - 3000	MFASK	75531	0.8

阴影部分的产品可定做。  
 订货至交货的时间: 15 个工作日

\*包含金属构件  
 订货至交货的时间: 1 个工作日

# 更换 备件清单

不锈钢 PT Max™  
输送带纠偏器

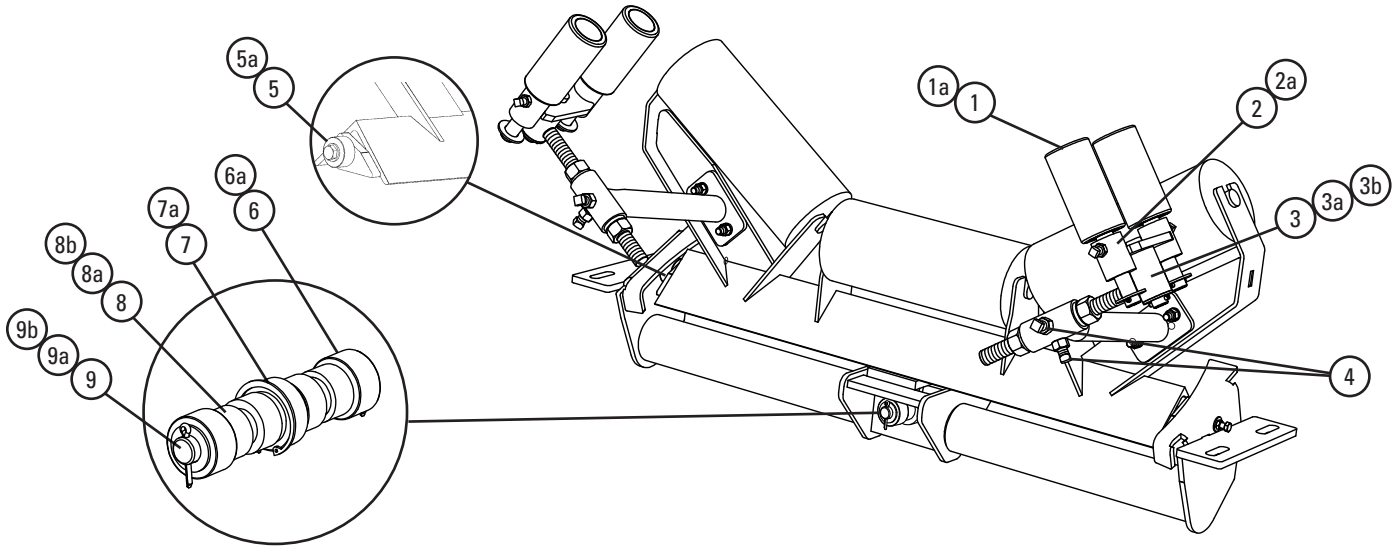

## 更换备件

编号	说明	输送带宽度		订购编号	产品代码	重量 LBS.
		in.	mm			
1	传感器托辊 2.0* (3" 实心托辊) (1 个)	30 - 84	750 - 2100	MSR2-S/S	90046	7.6
1a	超重型传感器托辊	72 - 120	1800 - 3000	MSRSD-S/S	90055	10.7
2	旋转底座组件 2.0*	30 - 84	750 - 2100	PMSMK2-S/S	90047	5.9
2a	超重型旋转底座组件*	72 - 120	1800 - 3000	PMSMKSD-S/S	90056	8.1
3	调整臂组件 2.0*	30 - 60	750 - 1500	MAK2-S/S	90048	8.5
3a	重型调整臂组件 2.0*	54 - 84	1350 - 2100	MAKHD2-S/S	90049	15.9
3b	超重型调整臂组件*	72 - 120	1800 - 3000	MAKSD-S/S	90057	22.7
4	框架臂固定螺丝组件 HD (包含 2 个固定螺丝和 2 个止动螺母)	30 - 120	750 - 3000	MFASKHD-S/S	90050	0.9
5	外托辊组件* (包含 2 个托辊、托辊套管和螺栓、螺母及垫片)	30 - 84	750 - 2100	MORK	74921	2.6
5a	超重型外托辊组件* (包含 2 个托辊、托辊套管和螺栓、螺母及垫片)	72 - 120	1800 - 3000	MORKSD	74922	4.0
6	中央托辊组件* (包含 2 个托辊、2 个垫片和 2 个开尾销)	30 - 84	750 - 2100	MCRK	74923	1.2
6a	超重型中央托辊组件* (包含 2 个托辊、2 个垫片和 2 个开尾销)	72 - 120	1800 - 3000	MCRKSD	74924	1.8
7	中心轴承*	30 - 84	750 - 2100	MCB	74925	1.7
7a	超重型中心轴承*	72 - 120	1800 - 3000	MCBSD	74926	3.0
8	中心轴垫片组件 (包含 2 个垫片)	30 - 60	750 - 1500	MCSK	74927	0.3
8a	重型中心轴垫片组件 (包含 2 个垫片)	54 - 84	1350 - 2100	MCSKHD	74928	0.5
8b	超重型中心轴垫片组件 (包含 2 个垫片)	72 - 120	1800 - 3000	MCSKSD	74929	2.4
9	中心轴	30 - 60	750 - 1500	MCS	74930	4.0
9a	重型中心轴	54 - 84	1350 - 2100	MCSHD	74931	13.0
9b	超重型中心轴	72 - 120	1800 - 3000	MCSSD	74932	14.5
-	中心轴承组件 (包含项目 6、7、8、9 各 1 个)	30 - 60	750 - 1500	MCBK	76025	8.0
-	重型中心轴组件 (包含项目 6、7、8a、9a 各 1 个)	54 - 84	1350 - 2100	MCBKHD	76026	17.0
-	超重型中心轴组件 (包含项目 6a、7a、8b、9b 各 1 个)	72 - 120	1800 - 3000	MCBKSD	76027	19.0

\*包含金属构件

订货至交货的时间: 1 个工作日

注: 提供的所有更换备件对所有三种 PT Max 型号 (顶面、回程面和 V 型回程) 来说是通用的

阴影部分的产品可定做。

订货至交货的时间: 15 个工作日

## 封闭式裙边底座单元

底座单元配置选项：输送带宽度、长度、无罩或有罩、标准或切向密封。  
每个底座单元包括一个支脚组件。



### 产品说明：

- 支脚之间的最大跨度为 96" (或 8 英尺)，它们将连接到输送机纵梁或桁架上
  - 每个封闭式裙边需要一个额外的支脚组件来完成安装。请参见“更换备件”页面上的“支脚组件”。
- 裙边解决方案不含必需的裙板橡胶；可从当地 Flexco 经销商处购买
- 垂直裙墙和相切裙墙适用于不同的裙板橡胶密封选项
- 产品按照 CEMA 标准制造和销售
- 裙板衬垫使用 AR400 耐磨板钢制成

## 标准底座单元

输送带宽度		底座单元长度		标准, 无罩		重量 LBS.	标准, 有罩		重量 LBS.
in.	mm	ft.	mm	订购编号	产品代码		订购编号	产品代码	
24	600	4	1200	ES24-4-SN	91653	176.6	ES24-4-SF	91664	218.4
30	750	4	1200	ES30-4-SN	91654	177.9	ES30-4-SF	91665	227.4
36	900	4	1200	ES36-4-SN	91655	179.3	ES36-4-SF	91666	236.5
42	1050	4	1200	ES42-4-SN	91656	181.9	ES42-4-SF	91667	247.2
48	1200	4	1200	ES48-4-SN	91657	183.3	ES48-4-SF	91668	256.6
54	1350	4	1200	ES54-4-SN	91658	184.6	ES54-4-SF	91669	265.6
60	1500	4	1200	ES60-4-SN	91659	187.3	ES60-4-SF	91670	276.1
66	1650	4	1200	ES66-4-SN	91660	188.6	ES66-4-SF	91671	285.1
72	1800	4	1200	ES72-4-SN	91661	189.9	ES72-4-SF	91672	294.5
84	2100	4	1200	ES84-4-SN	91662	193.9	ES84-4-SF	91673	314.0
96	2400	4	1200	ES96-4-SN	91663	197.9	ES96-4-SF	91674	333.7
24	600	8	2400	ES24-8-SN	91689	318.3	ES24-8-SF	91700	401.8
30	750	8	2400	ES30-8-SN	91690	319.6	ES30-8-SF	91701	418.6
36	900	8	2400	ES36-8-SN	91691	320.9	ES36-8-SF	91702	435.4
42	1050	8	2400	ES42-8-SN	91692	323.6	ES42-8-SF	91703	454.2
48	1200	8	2400	ES48-8-SN	91693	325.0	ES48-8-SF	91704	471.5
54	1350	8	2400	ES54-8-SN	91694	326.3	ES54-8-SF	91705	488.4
60	1500	8	2400	ES60-8-SN	91695	329.0	ES60-8-SF	91706	506.5
66	1650	8	2400	ES66-8-SN	91696	330.3	ES66-8-SF	91707	523.3
72	1800	8	2400	ES72-8-SN	91697	331.6	ES72-8-SF	91708	540.7
84	2100	8	2400	ES84-8-SN	91698	335.6	ES84-8-SF	91709	575.7
96	2400	8	2400	ES96-8-SN	91699	339.6	ES96-8-SF	91710	611.2

## 切向底座单元

输送带宽度		底座单元长度		切向, 无罩		重量 LBS.	切向, 有罩		重量 LBS.
in.	mm	ft.	mm	订购编号	产品代码		订购编号	产品代码	
48	1200	4	1200	ES48-4-TN	91675	225.5	ES48-4-TF	91682	298.8
54	1350	4	1200	ES54-4-TN	91676	226.8	ES54-4-TF	91683	307.9
60	1500	4	1200	ES60-4-TN	91677	229.5	ES60-4-TF	91684	318.3
66	1650	4	1200	ES66-4-TN	91678	230.8	ES66-4-TF	91685	327.4
72	1800	4	1200	ES72-4-TN	91679	232.2	ES72-4-TF	91686	336.7
84	2100	4	1200	ES84-4-TN	91680	236.2	ES84-4-TF	91687	356.2
96	2400	4	1200	ES96-4-TN	91681	240.2	ES96-4-TF	91688	376.0
48	1200	8	2400	ES48-8-TN	91711	409.5	ES48-8-TF	91718	556.0
54	1350	8	2400	ES54-8-TN	91712	410.8	ES54-8-TF	91719	572.9
60	1500	8	2400	ES60-8-TN	91713	413.5	ES60-8-TF	91720	591.0
66	1650	8	2400	ES66-8-TN	91714	414.8	ES66-8-TF	91721	607.8
72	1800	8	2400	ES72-8-TN	91715	416.1	ES72-8-TF	91722	625.2
84	2100	8	2400	ES84-8-TN	91716	420.1	ES84-8-TF	91723	660.2
96	2400	8	2400	ES96-8-TN	91717	424.1	ES96-8-TF	91724	695.7

## 后密封

可用于封闭系统后部, 同时提供进入系统的通路。

输送带宽度		订购编号	产品代码	重量 LBS.
in.	mm			
24	600	RS-24	91725	23.7
30	750	RS-30	91726	28.3
36	900	RS-36	91727	33.0
42	1050	RS-42	91728	38.1
48	1200	RS-48	91729	43.4
54	1350	RS-54	91730	48.6
60	1500	RS-60	91731	54.0
66	1650	RS-66	91732	59.3
72	1800	RS-72	91733	65.0
84	2100	RS-84	91734	78.1
96	2400	RS-96	91735	92.3

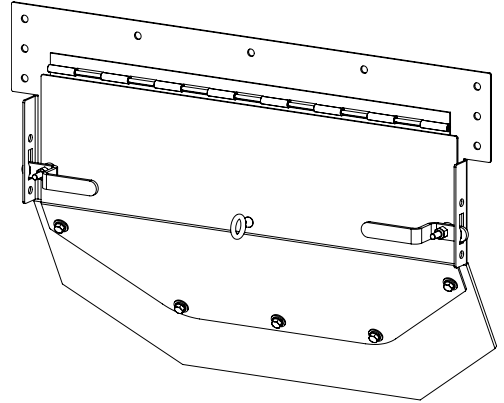

## 防尘帘

可每隔两英尺放置

输送带宽度		订购编号	产品代码	重量 LBS.
in.	mm			
24	600	DC-24	91736	5.5
30	750	DC-30	91737	6.4
36	900	DC-36	91738	7.2
42	1050	DC-42	91739	8.0
48	1200	DC-48	91740	9.0
54	1350	DC-54	91741	9.6
60	1500	DC-60	91742	10.2
66	1650	DC-66	91743	11.0
72	1800	DC-72	91744	11.5
84	2100	DC-84	91745	12.7
96	2400	DC-96	91746	13.3

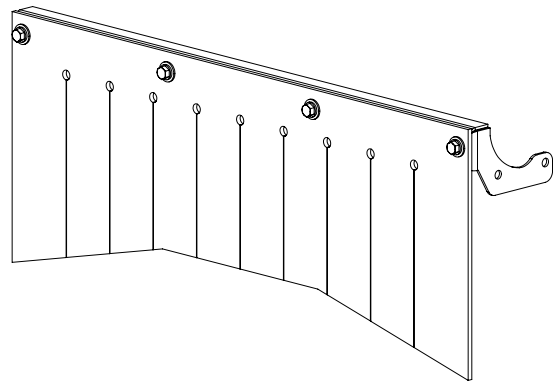

## 扳手

可每隔两英尺放置

扳手宽度		订购编号	产品代码	重量 LBS.
in.	mm			
24	600	SP-24	91747	5.5
30	750	SP-48	91748	10.9
36	900	SP-72	91749	16.2
42	1050	SP-96	91750	21.5

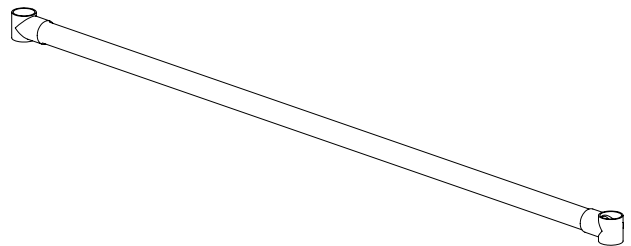

## 产品说明:

- 附加项目连接到底座单元, 为您的应用提供定制安排

## 1.2 M (4') 底座单元

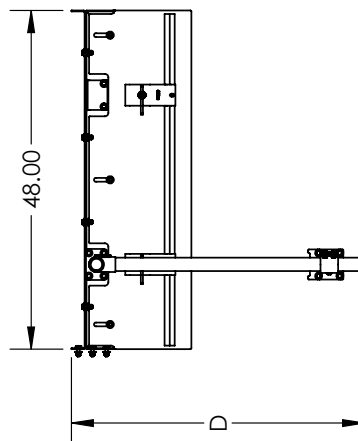
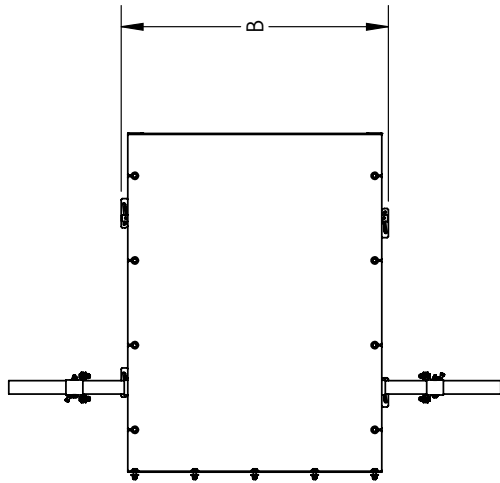
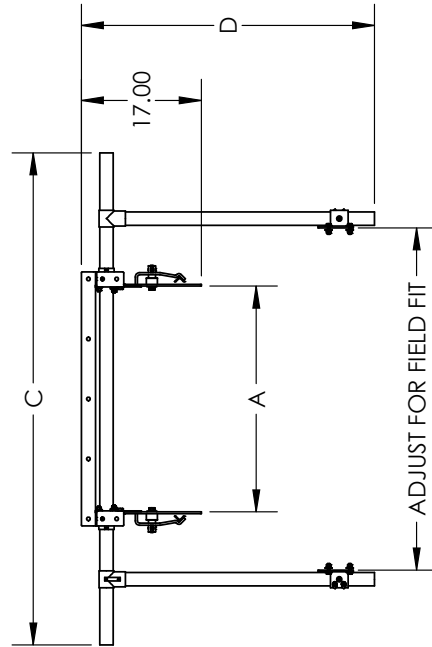
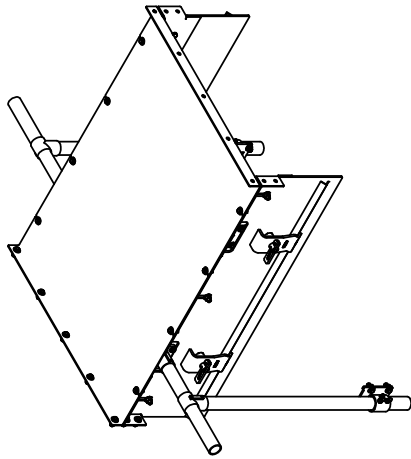

ITEM CODE	BELT WIDTH (in)	A (in)	B (in)	C (in)	D (in)
91664	24	16	21.9	45.8	38.5
91665	30	20	25.9	51.8	38.5
91666	36	24	29.9	57.8	38.5
91667	42	28	33.9	63.8	41.5
91668	48	32	37.9	69.8	41.5
91669	54	36	41.9	75.8	41.5
91670	60	40	45.9	81.8	44.5
91671	66	44	49.9	87.8	44.5
91672	72	48	53.9	93.8	44.5
91673	84	56	57.9	105.8	47.5
91674	96	64	61.9	117.8	50.5

## 2.4 M (8') 底座单元

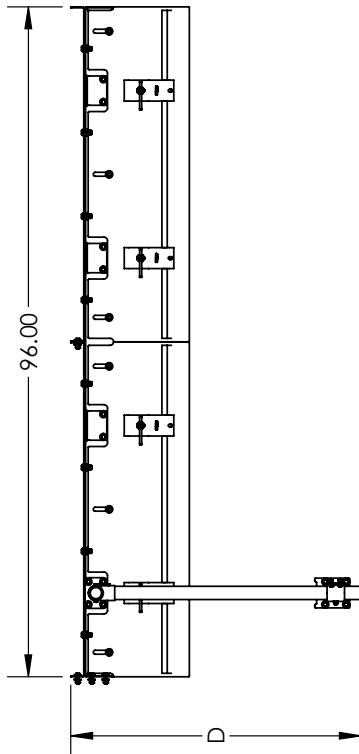
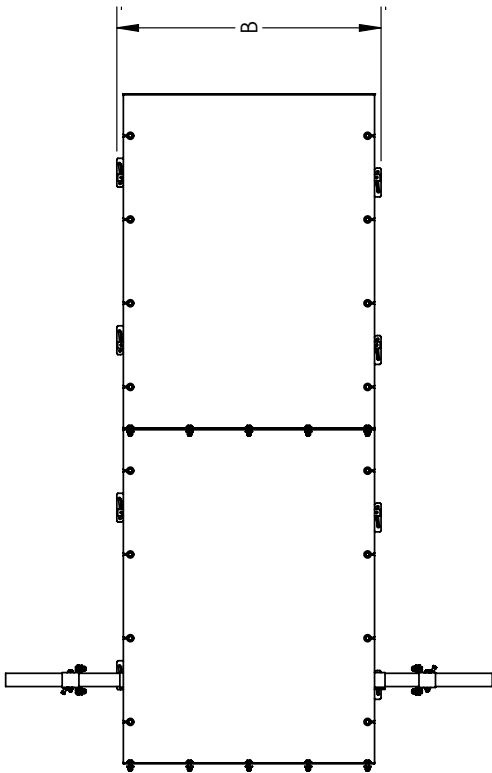
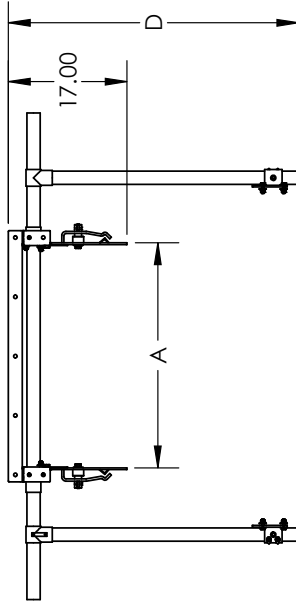
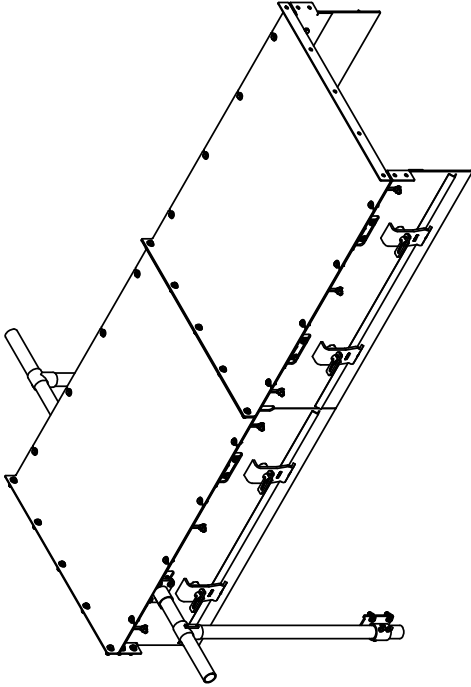

BELT WIDTH (in)	A (in)	B (in)	C (in)	D (in)
24	16	21.9	45.8	38.5
30	20	25.9	51.8	38.5
36	24	29.9	57.8	38.5
42	28	33.9	63.8	41.5
48	32	37.9	69.8	41.5
54	36	41.9	75.8	41.5
60	40	45.9	81.8	44.5
66	44	49.9	87.8	44.5
72	48	53.9	93.8	44.5
84	56	57.9	105.8	47.5
96	64	61.9	117.8	50.5



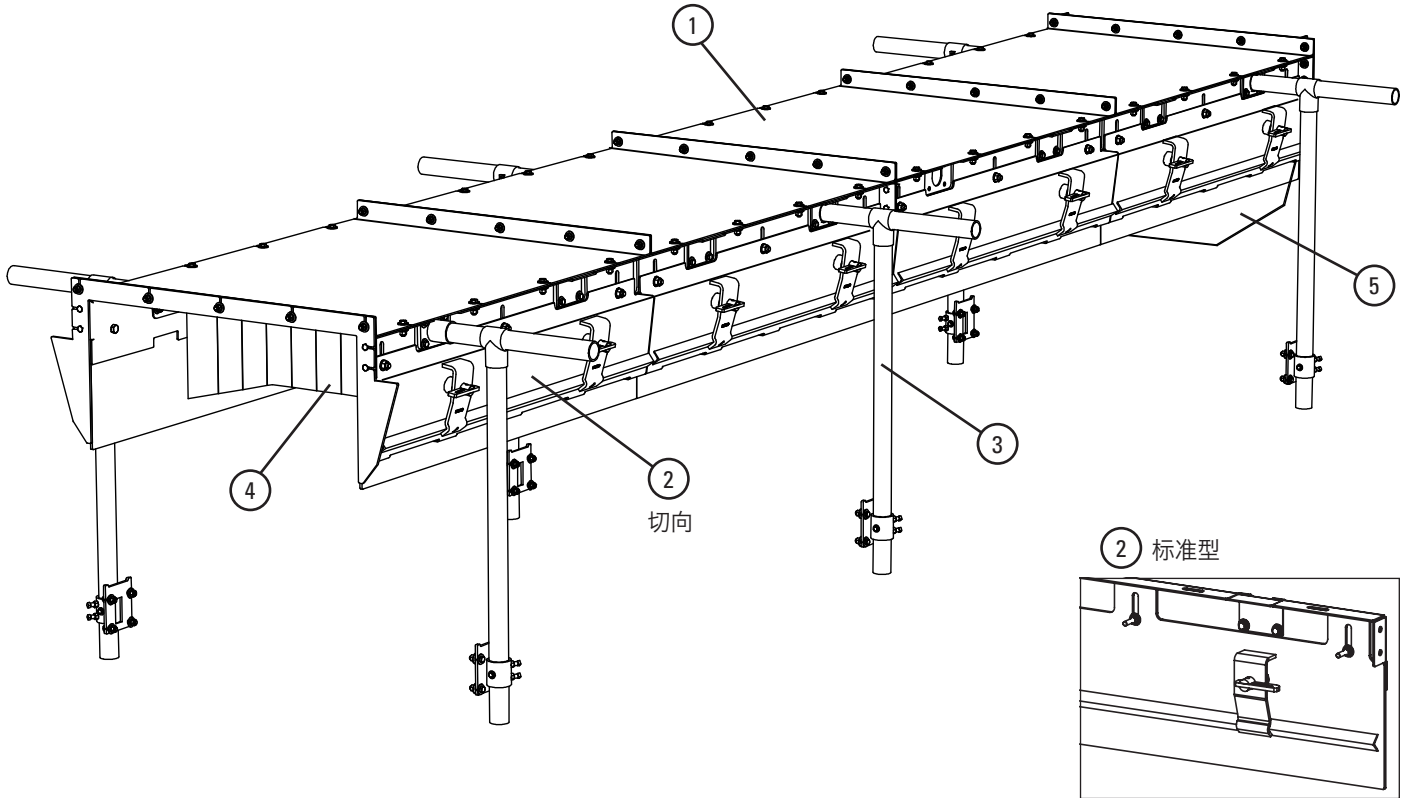

## 更换备件

编号	说明	订购编号	产品代码	重量 LBS.
1	600 mm (24") 罩	SKC-24	91751	41.8
	750 mm (30") 罩	SKC-30	91752	49.5
	900 mm (36") 罩	SKC-36	91753	57.3
	1050 mm (42") 罩	SKC-42	91754	65.3
	1200 mm (48") 罩	SKC-48	91755	73.3
	1350 mm (54") 罩	SKC-54	91756	81.0
	1500 mm (60") 罩	SKC-60	91757	88.8
	1650 mm (66") 罩	SKC-66	91758	96.5
	1800 mm (72") 罩	SKC-72	91759	104.6
	2100 mm (84") 罩	SKC-84	91760	120.0
2400 mm (96") 罩	SKC-96	91761	135.8	
2	标准 AR400 耐磨板*	SL-48	91841	45.4
	切向 AR400 耐磨板*	TL-48	91842	45.6
3	600 mm (24") 支脚组件**	LA-24	91762	36.0
	750 mm (30") 支脚组件**	LA-30	91763	37.4
	900 mm (36") 支脚组件**	LA-36	91764	38.7
	1050 mm (42") 支脚组件**	LA-42	91765	41.4
	1200 mm (48") 支脚组件**	LA-48	91766	42.7
	1350 mm (54") 支脚组件**	LA-54	91835	44.0
	1500 mm (60") 支脚组件**	LA-60	91836	46.7
	1650 mm (66") 支脚组件**	LA-66	91837	48.0
	1800 mm (72") 支脚组件**	LA-72	91838	49.4
	2100 mm (84") 支脚组件**	LA-84	91839	53.4
2400 mm (96") 支脚组件**	LA-96	91840	57.4	

包含金属构件

\*产品为单板; 每个 1200 mm (4') 底座单元需要两块板, 每个 2400 mm (8')

底座单元需要四块板

\*\*组件包含 2 个垂直支脚、1 个横梁、接头/支架和金属构件

订货至交货的时间: 4 至 6 周

编号	说明	订购编号	产品代码	重量 LBS.	
4	600 mm (24") 防尘帘橡胶备件	DCRR-24	92159	4.1	
	750 mm (30") 防尘帘橡胶备件	DCRR-30	92160	4.8	
	900 mm (36") 防尘帘橡胶备件	DCRR-36	92161	5.4	
	1050 mm (42") 防尘帘橡胶备件	DCRR-42	92162	6.0	
	1200 mm (48") 防尘帘橡胶备件	DCRR-48	92163	6.8	
	1350 mm (54") 防尘帘橡胶备件	DCRR-54	92164	7.2	
	1500 mm (60") 防尘帘橡胶备件	DCRR-60	92165	7.7	
	1650 mm (66") 防尘帘橡胶备件	DCRR-66	92166	8.3	
	1800 mm (72") 防尘帘橡胶备件	DCRR-72	92167	8.6	
	2100 mm (84") 防尘帘橡胶备件	DCRR-84	92168	8.5	
	2400 mm (96") 防尘帘橡胶备件	DCRR-96	92169	10.0	
	5	600 mm (24") 后密封橡胶备件	RSRR-24	92170	3.6
		750 mm (30") 后密封橡胶备件	RSRR-30	92171	4.2
		900 mm (36") 后密封橡胶备件	RSRR-36	92172	5.0
1050 mm (42") 后密封橡胶备件		RSRR-42	92173	5.7	
1200 mm (48") 后密封橡胶备件		RSRR-48	92174	6.5	
1350 mm (54") 后密封橡胶备件		RSRR-54	92175	7.3	
1500 mm (60") 后密封橡胶备件		RSRR-60	92176	8.1	
1650 mm (66") 后密封橡胶备件		RSRR-66	92177	8.9	
1800 mm (72") 后密封橡胶备件		RSRR-72	92178	9.8	
2100 mm (84") 后密封橡胶备件		RSRR-84	92179	11.7	
2400 mm (96") 后密封橡胶备件	RSRR-96	92180	13.8		

## 标准聚氨酯裙边, 带 35° 斜切 - 7.6 m (25')

高度		厚度		长度		订购编号	产品代码	重量 LBS.
in	mm	in	mm	ft	m			
4	100	3/8	10	25	7.6	SKPU-4X3/8X25	91288	21.2
4	100	1/2	12	25	7.6	SKPU-4X1/2X25	91289	28.2
4	100	5/8	16	25	7.6	SKPU-4X5/8X25	91290	35.3
4	100	3/4	19	25	7.6	SKPU-4X3/4X25	91291	42.3
4	100	1	25	25	7.6	SKPU-4X1X25	91292	56.4
6	150	3/8	10	25	7.6	SKPU-6X3/8X25	91298	31.7
6	150	1/2	12	25	7.6	SKPU-6X1/2X25	90283	42.3
6	150	5/8	16	25	7.6	SKPU-6X5/8X25	91299	52.9
6	150	3/4	19	25	7.6	SKPU-6X3/4X25	90284	63.5
6	150	1	25	25	7.6	SKPU-6X1X25	91300	84.6
8	200	3/8	10	25	7.6	SKPU-8X3/8X25	91304	42.3
8	200	1/2	12	25	7.6	SKPU-8X1/2X25	90285	56.4
8	200	5/8	16	25	7.6	SKPU-8X5/8X25	91305	70.5
8	200	3/4	19	25	7.6	SKPU-8X3/4X25	90286	84.6
8	200	1	25	25	7.6	SKPU-8X1X25	91306	112.8
10	250	3/8	10	25	7.6	SKPU-10X3/8X25	91310	52.9
10	250	1/2	12	25	7.6	SKPU-10X1/2X25	91311	70.5
10	250	5/8	16	25	7.6	SKPU-10X5/8X25	91312	88.1
10	250	3/4	19	25	7.6	SKPU-10X3/4X25	91313	105.8
10	250	1	25	25	7.6	SKPU-10X1X25	91314	141.0
12	300	3/8	10	25	7.6	SKPU-12X3/8X25	91320	63.5
12	300	1/2	12	25	7.6	SKPU-12X1/2X25	91321	84.6
12	300	5/8	16	25	7.6	SKPU-12X5/8X25	91322	105.8
12	300	3/4	19	25	7.6	SKPU-12X3/4X25	91323	126.9
12	300	1	25	25	7.6	SKPU-12X1X25	91324	169.2

每英寸价格仅供参考; 裙边的标准长度为 15.2 M (25')。  
阴影部分的产品可定做; 交货时间为 1-2 周



## 标准聚氨酯裙边, 带 35° 斜切 - 15.2 m (50')

高度		厚度		长度		订购编号	产品代码	重量 LBS.
in	mm	in	mm	ft	m			
4	100	3/8	10	50	15.2	SKPU-4X3/8X50	91293	42.3
4	100	1/2	12	50	15.2	SKPU-4X1/2X50	91294	56.4
4	100	5/8	16	50	15.2	SKPU-4X5/8X50	91295	70.5
4	100	3/4	19	50	15.2	SKPU-4X3/4X50	91296	84.6
4	100	1	25	50	15.2	SKPU-4X1X50	91297	112.8
6	150	3/8	10	50	15.2	SKPU-6X3/8X50	91301	63.5
6	150	1/2	12	50	15.2	SKPU-6X1/2X50	91222	84.6
6	150	5/8	16	50	15.2	SKPU-6X5/8X50	91302	105.8
6	150	3/4	19	50	15.2	SKPU-6X3/4X50	91223	126.9
6	150	1	25	50	15.2	SKPU-6X1X50	91303	169.2
8	200	3/8	10	50	15.2	SKPU-8X3/8X50	91307	84.6
8	200	1/2	12	50	15.2	SKPU-8X1/2X50	91224	112.8
8	200	5/8	16	50	15.2	SKPU-8X5/8X50	91308	141.0
8	200	3/4	19	50	15.2	SKPU-8X3/4X50	91225	169.2
8	200	1	25	50	15.2	SKPU-8X1X50	91309	225.6
10	250	3/8	10	50	15.2	SKPU-10X3/8X50	91315	105.8
10	250	1/2	12	50	15.2	SKPU-10X1/2X50	91316	141.0
10	250	5/8	16	50	15.2	SKPU-10X5/8X50	91317	176.3
10	250	3/4	19	50	15.2	SKPU-10X3/4X50	91318	211.5
10	250	1	25	50	15.2	SKPU-10X1X50	91319	282.0
12	300	3/8	10	50	15.2	SKPU-12X3/8X50	91325	126.9
12	300	1/2	12	50	15.2	SKPU-12X1/2X50	91326	169.2
12	300	5/8	16	50	15.2	SKPU-12X5/8X50	91327	211.5
12	300	3/4	19	50	15.2	SKPU-12X3/4X50	91328	253.8
12	300	1	25	50	15.2	SKPU-12X1X50	91329	338.4

每英寸价格仅供参考; 裙边的标准长度为 15.2 M (25')。  
阴影部分的产品可定做; 交货时间为 1-2 周

### 产品说明:

- 聚氨酯裙边是比普通橡胶更耐磨的材质, 在相似应用中具有长达 3-4 倍的耐磨寿命。由于其摩擦系数较小, 因此可减少系统的拉扯。
- 适用于 Flexco 系列维护简单的裙夹: RMC1/PAL-Pak、Flex-Lok 和 Flex-Seal。
- 使用硬度较小 (65A)、具有出色抗撕裂性的聚氨酯, 确保拥有良好的密封性和较长的输送带使用寿命。
- 7.6 M (25') 卷规格可轻松进行运输, 其形成的 35° 斜切消除了普通裙边系统存在的磨合期。
- 适合包括单向或可逆输送带、潮湿或干燥环境、旧的或新的输送带以及硫化或机械拼接系统在内的大多数应用。
- 适用于温度在 -30 至 82° C (-20 至 180° F) 的环境。

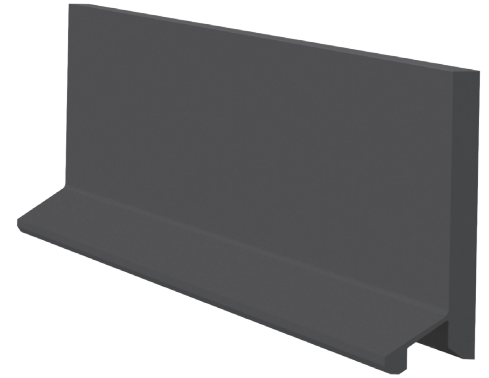

## 双密封聚氨酯裙边

高度		厚度		长度		斜切	订购编号	产品代码	重量 LBS.
in	mm	in	mm	ft	m				
6	150	1/2	12	25	7.6	35°	SKPU-DUAL-6X1/2X25	91400	47.0
6	150	3/4	20				SKPU-DUAL-6X3/4X25	91401	67.8
8	200	1/2	12				SKPU-DUAL-8X1/2X25	91402	60.5
8	200	3/4	20				SKPU-DUAL-8X3/4X25	91403	88.1
6	150	1/2	12	50	15.2		SKPU-DUAL-6X1/2X50	91404	94.0
6	150	3/4	20				SKPU-DUAL-6X3/4X50	91405	135.5
8	200	1/2	12				SKPU-DUAL-8X1/2X50	91406	121.0
8	200	3/4	20				SKPU-DUAL-8X3/4X50	91407	176.1

每英寸价格仅供参考；裙边的标准长度为 7.6 m (25')。

订货至交货的时间：1 个工作日

阴影部分的产品可定做；交货时间为 1 周

## 产品说明：

- 二级密封为主厚板后方提供了浮动接触区，可以避免漏料。
- 聚氨酯裙边是比普通橡胶更耐磨的材质，在相似应用中具有长达 3-4 倍的耐磨寿命。由于其摩擦系数较小，因此可减少对系统的拉扯。
- 适用于 Flexco 系列维护简单的裙夹：RMC1/PAL-Pak、Flex-Lok™ 和 Flex-Seal™。
- 使用硬度较小 (65A)、具有出色抗撕裂性的聚氨酯，确保拥有良好的密封性和较长的输送带使用寿命。
- 7.6 m (25') 卷规格可轻松进行运输，其形成的 35° 斜切消除了普通裙边系统存在的磨合期。
- 适合包括单向或可逆输送带、潮湿或干燥环境、旧的或新的输送带以及硫化或机械拼接系统在内的大多数应用。
- 适用于温度在 -30 至 82° C (-20 至 180° F) 的环境。

# 产品订购 信息

**RMC1**  
裙夹

## RMC1 裙夹\*

说明	订购编号	产品代码	重量 LBS.
裙夹	RMC1	75817	11.6
LS 裙夹	RMC1-LS	75834	10.4
裙夹 50 包	RMC1-50	75833	580.0

\*包含两块夹板（标准型或 LS - 有限空间）、  
两个夹销和一个 1.2 M (4') 夹杆。  
不包含裙板和橡胶。  
裙板橡胶厚度范围：8 mm 至 19 mm (5/16" 至 3/4")。  
订货至交货的时间：1 个工作日



防震夹销

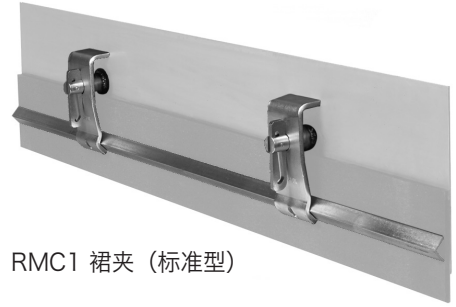

RMC1 裙夹 (标准型)

## 更换备件

说明	订购编号	产品代码	重量 LBS.
夹销	RMC1-CP	75819	1.1
螺栓紧固夹销	RMC1-BCP	76414	1.0
夹板	RMC1-PL	75821	2.1
LS 夹板	RMC1LS-PL	75835	1.5
夹杆	RMC1-CB	75820	4.0

订货至交货的时间：1 个工作日

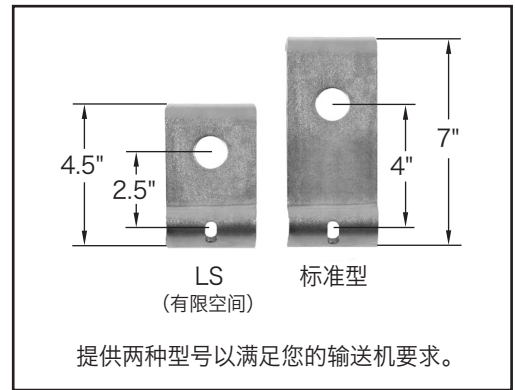

## PAL PAK

Pick-A-Length (PAL) PAK 包含 2 个夹板和 2 个夹销。  
您需要根据所需长度自己配备夹杆 (1" x 1" x 1/8" 角度)。

## 每个系统长度的 PAL PAK 数

裙边系统长度	0.3 - 1.2 M (1 - 4')	1.5 - 2.4 M (5 - 8')	2.8 - 3.8 M (9 - 12')	4.0 - 4.9 M (13 - 16')	5.2 - 6.1 M (17 - 20')
所需的 PAL PAK 数量	1	2	3	4	5

## 更换备件

说明	订购编号	产品代码	重量 LBS.
PAL PAK	RMC1-PP	75832	6.6
LS PAL PAK	RMC1-LSPP	75836	5.4
螺栓紧固 PAL PAK	RMC1-BPP	76415	6.5
螺栓紧固 LS PAL PAK	RMC1-LSBPP	76538	5.3

订货至交货的时间：1 个工作日



PAL PAK (标准型)



螺栓紧固 PAL PAK  
(标准型)

## 产品说明:

- 解决了输送机装载区的物料漏料问题。
- 防止物料损失、消除安全隐患、减少输送机组件的磨损。
- 有适用于空间受限区域和便携式设备的 LS (有限空间) 型号可供选择。
- 提供的 Pick-A-Length (PAL) PAK 选件可满足专用型或加长型长度需求。
- 螺栓紧固夹销免除了焊接操作，焊接过程中的火花可能会造成安全隐患。
- 防震夹销 (标准型) 即使在剧烈震动的应用中也不会解锁。

# 产品订购 信息

Flex-Lok™  
裙夹

## Flex-Lok™ 裙夹

一个裙夹包含一个 1.8 M (6') 夹子滑槽, 4 块夹板, 4 个夹销和一根 1.8 M (6') 控制杆。  
不包含裙板和橡胶。

说明	订购编号	产品代码	重量 LBS.
裙夹	FLSC-I	71052	31.1
裙夹 50 包	FLSC-I-50	71054	1,555.0

### 更换备件

说明	订购编号	产品代码	重量 LBS.
夹子滑槽 - 1.8 M (6')	FL-RPI	71058	7.3
夹板	FL-PC-I	71057	2.1
夹销	FL-CP-I	71141	1.9
控制杆 - 1.8 M (6')	FL-RBI	71060	11.3

裙板橡胶厚度范围: 8 - 25 mm (5/16" 到 1")

订货至交货的时间: 1 个工作日

## 微型 Flex-Lok™ 裙夹

一个微型裙夹包括一个 1.8 M (6') 夹子滑槽、3 块微型夹板、  
3 个夹销和 1 根 1.8 M (6') 控制杆。不包含裙板和橡胶。

说明	订购编号	产品代码	重量 LBS.
微型裙夹	FLSCM-I	71055	27.6
微型裙夹 50 包	FLSCM-I-50	71100	1,380.0

### 更换备件

说明	订购编号	产品代码	重量 LBS.
夹子滑槽 - 1.8 M (6')	FL-RPI	71058	7.3
微型夹板	FLM-PC	71140	1.5
夹销	FL-CP-I	71141	1.9
控制杆 - 1.8 M (6')	FL-RBI	71060	11.3

裙板橡胶厚度范围: 8 - 16 mm (5/16" 到 5/8")

订货至交货的时间: 1 个工作日

阴影部分的产品可定做。

订货至交货的时间: 5 个工作日

## 不锈钢\* Flex-Lok™ 裙夹

一个 SS 裙夹包含一个 1.8 M (6') 夹子滑槽、4 块夹板、4 个夹销和一根 1.8 M (6') 控制杆。

说明	订购编号	产品代码	重量 LBS.
SS 裙夹	FLSC-ISS	75778	25.0

### 更换备件

说明	订购编号	产品代码	重量 LBS.
SS 夹板	FL-PC-ISS	71168	1.9
夹销	FL-CP-ISS	71164	1.9

订货至交货的时间: 1 个工作日

### 维修保养:

- 检查 - 定期检查裙板橡胶和输送带之间的间距。如果间距大于 6 mm (1/4") 或有过多细料漏出, 请重新调整裙板橡胶。
- 调整 - 将夹销上的楔子解锁, 然后将裙板橡胶向下滑到输送带。重新锁定夹销。

### 故障排除:

问题: 裙板橡胶从裙夹中滑出。

- 解决方案:
1. 检查确保夹销中的楔子已锁定。
  2. 检查裙板橡胶位置。千万不要折叠裙板橡胶和将其放在输送带上。

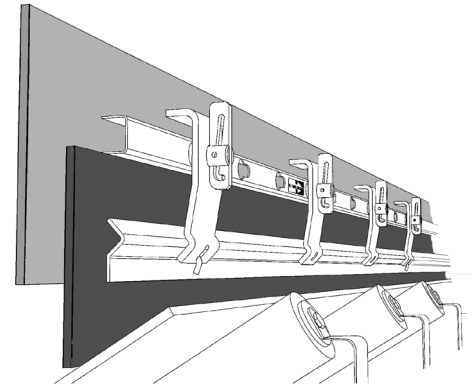

标准型

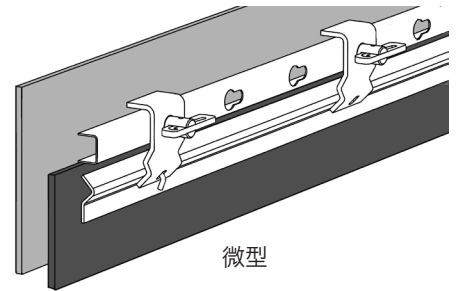

微型

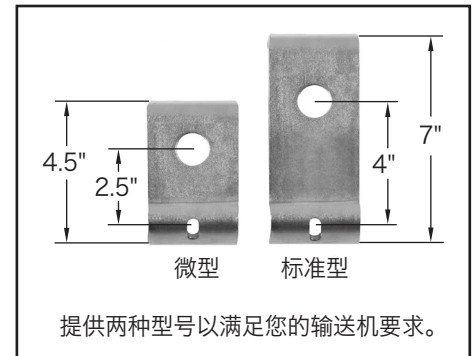

微型

标准型

提供两种型号以满足您的输送机要求。



防震夹销  
(标准型)

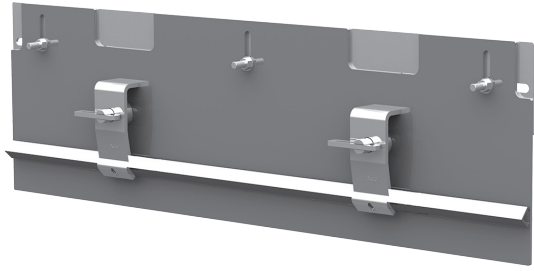

带 6 mm (1/4") AR400 的直线型护衬组件

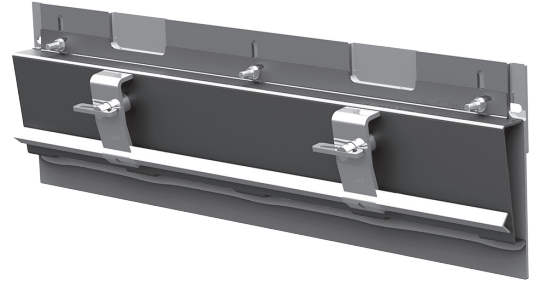

带 6 mm (1/4") AR400 的切线型护衬组件

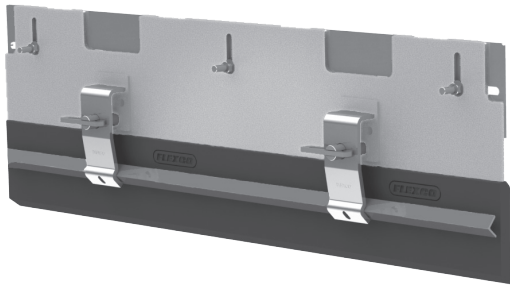

带 25 mm (1") 船形护衬的直线型护衬组件

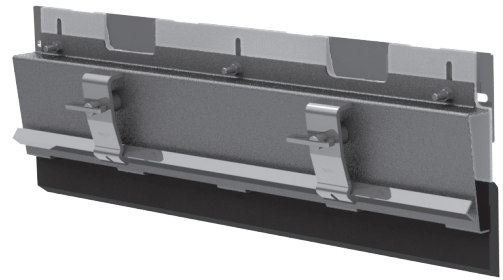

带 25 mm (1") 船形护衬的切线型护衬组件

### 裙边耐磨护衬组件

输送带宽度	高度		长度		订购编号	产品代码	重量 LBS.
	in.	mm	in.	mm			
带 6 mm (1/4") AR400 的直线型护衬组件	14 1/2	368	48	1200	SLAWK-48	93115	75.2
带 25 mm (1") 船形护衬的直线型护衬组件	14 1/2	368	48	1200	SLUWK-48	93116	76.4
带 6 mm (1/4") AR400 的切线型护衬组件	14 1/2	368	48	1200	TLAWK-48	93117	96.3
带 25 mm (1") 船形护衬的切线型护衬组件	14 1/2	368	48	1200	TLUWK-48	93118	95.9

包括一个 1200 mm (48") 的部件  
 订货至交货的时间: 1 个工作日

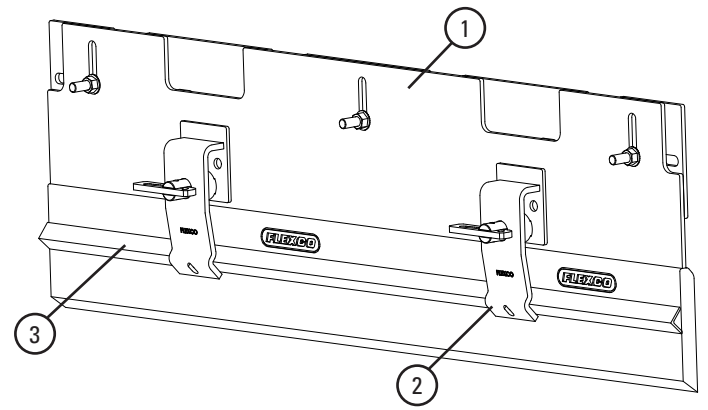

## 更换备件

编号	输送带宽度	订购编号	产品代码	重量 LBS.
1	带 6 mm (1/4") AR400 的直线型护衬备件	SL-48	91841	45.4
	带 6 mm (1/4") AR400 的切线型护衬备件	TL-48	91842	45.6
	带 25 mm (1") 船形护衬的直线型护衬备件	SLU-48	93113	47.2
	带 25 mm (1") 船形护衬的切线型护衬备件	TLU-48	93114	45.3
2	螺栓紧固 Pal Pak	RMC1-BPP	76415	6.5
3	夹杆	RMC1-CB	75820	4.0

## 产品说明:

- 解决了输送机装载区的物料漏料问题。
- 防止物料损失、消除安全隐患、减少输送机组件的磨损。
- 将新的衬板墙与现有的 Flexco 裙边组件结合起来，可提供升级的密封边缘。
- 耐磨护衬可从卸料槽外部调整，以便快速和方便地进行维修。
- 使用耐磨 6 mm (1/4") AR400 板或 25 mm (1") 聚氨酯船形护衬

# 产品订购 信息

**Flex-Seal™**  
裙边系统

## Flex-Seal™ 裙边系统\*

说明	订购编号	产品代码	重量 LBS.
Flex-Seal 裙边系统	RMC2-FS-1	76558	29.5
Flex-Seal 裙边系统 50 包	RMC2-FS-50	77330	1,475.0

\*包括角板，一个螺栓紧固 PAL PAK，一根 1.2 M (4') 夹杆。  
不包含裙板和橡胶。  
裙板橡胶厚度范围：8 mm 至 19 mm (5/16" 至 3/4")。  
订货至交货的时间：1 个工作日

## 更换备件

说明	订购编号	产品代码	重量 LBS.
角板	RMC2-FSAPK	76559	19.0
螺栓紧固 PAL PAK*	RMC1-BPP	76415	6.5
夹杆	RMC1-CB	75820	4.0

\*包含两个螺栓紧固夹销和两块压板。  
订货至交货的时间：1 个工作日

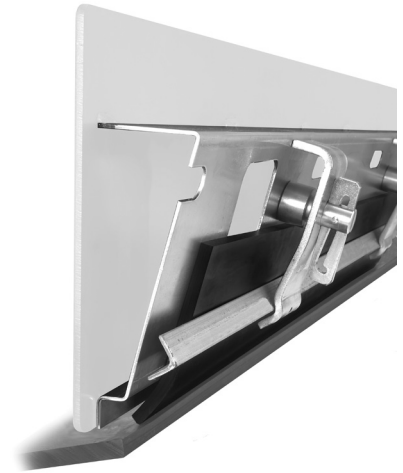

螺栓紧固 PAL PAK

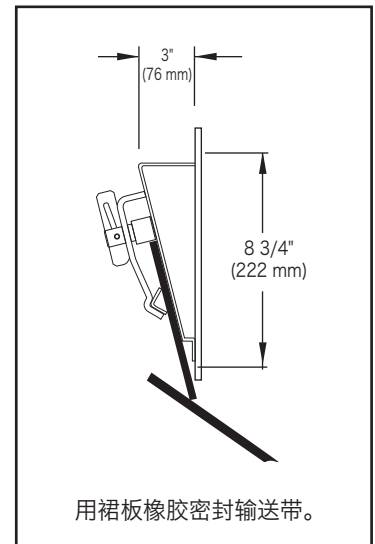

## 参数规格：

- 所需宽度 ..... 150 mm (6")
- 厚度范围 ..... 8 - 19 mm (5/16 - 3/4")

## 产品说明：

- 解决了输送机装载区的物料漏料问题。
- 防止物料损失、消除安全隐患、减少输送机组件的磨损。
- 带锯齿形齿边的防震夹销（标准型）即使在剧烈震动的应用中也不会解锁。



### Flex-Lifter™ 输送带提升器

轻松安全地提升张紧的输送带，以便进行机械拼接或其他维护工作。

说明	订购编号	产品代码	重量 LBS.
中型 Flex-Lifter 900 - 1500 mm (36 - 60") (包括回程杆)	FL-M	76469	91.0
大型 Flex-Lifter 1200 - 1800 mm (48 - 72") (包含回程杆)	FL-L	76470	128.0
超大型 Flex-Lifter 1800 - 2400 mm (72 - 96") (不包括回程杆)	FL-XL	76983	128.0
Flex-Lifter 运输车	FLCK	77729	20.0

提升槽形或平直输送带。  
订货至交货的时间：1 个工作日

### 更换备件

编号	说明	订购编号	产品代码	重量 LBS.
1a	延长支脚 - 中型	FLEL-M	76472	3.1
1b	延长支脚 - 大型	FLEL-L	76473	3.7
1c	延长支脚组件 - 超大型 (包括 2 个延长支脚)	FLELK-XL	76986	13.1
2	延长支脚销 (带系索)	FLELP	76474	0.1
3a	槽翼 - 中型 (带扣件)	FLTW-M	76476	1.2
3b	槽翼 - 大型 (带扣件)	FLTW-L	76477	1.5
3c	槽翼 - 超大型 (带扣件)	FLTW-XL	76985	4.2
4	固定销套件 (包含 4 个销)	FLRP	76478	1.0
5	固定夹套件 (包含 4 个夹)	FLCP	76479	0.1
6a	回程提升杆 - 中型	FLRLB-M	76482	25.0
6b	回程提升杆 - 大型	FLRLB-L	76481	50.0
6c	V 型回程提升杆 - 超大型	FLVRL-XL	76984	63.0
7a	剪切销组件 - 中型/大型	FL-PKIT-ML	77250	0.3
7b	剪切销组件 - 超大型	FL-PKIT-XL	77251	0.5

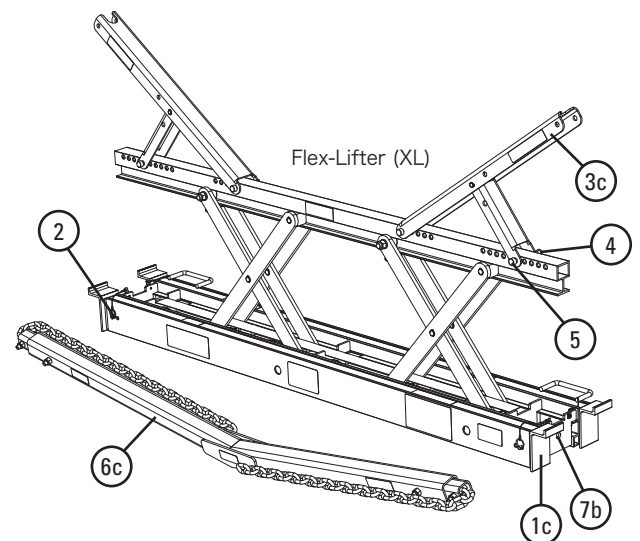
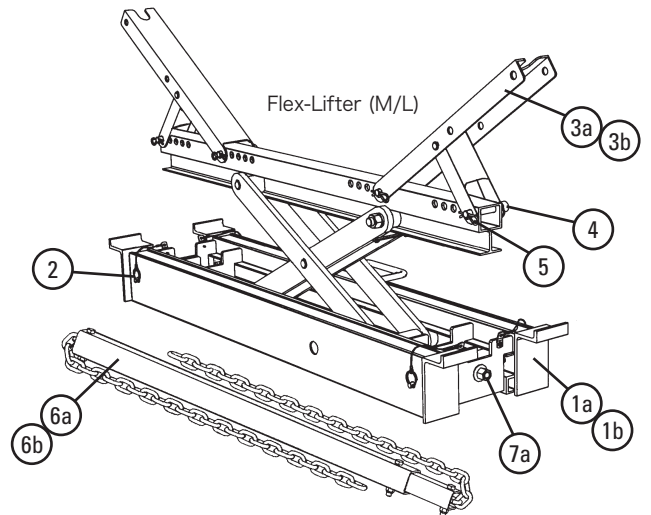

### 安全提升能力

高度		最大重量			
		中/大型		超大型	
in.	mm	lbs.	kg.	lbs.	kg.
0 - 1	0 - 25	500	225	1100	500
1 - 2	25 - 50	1000	450	1800	815
2 - 3	50 - 75	1500	675	2500	1140
3 - 4	75 - 100	2000	900	3200	1450
4 - 5	100 - 125	2500	1150	3700	1680
5 - 6	125 - 150	3000	1350	4600	2090
6 - 7	150 - 175	3500	1600	5300	2400
>7	>175	4000	1800	6000	2725

### 含铝 Flex-Lifter

铝合金型号	含量	
	Mg 镁	Ti 钛
4043	0.05%	0.2%
5356	5.5%	0.2%
6005	0.6%	0.1%
6061	1.0%	0.0%
6063	0.7%	0.0%
7075	2.5%	0.0%

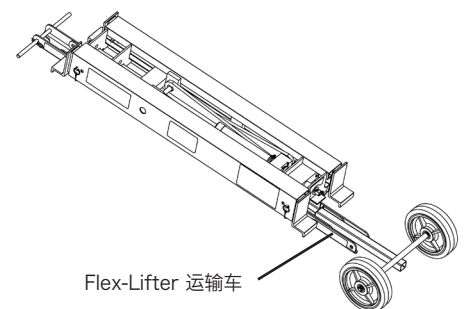

# 产品订购 信息

## Flexco 输送带维护工具 输送带切割机和夹子

### 900 系列\*输送带切割机

说明	输送带宽度		订购编号	产品代码	重量 LBS.
	in.	mm			
全套切割器 (适用于厚度不超过 38 mm (1.5"))	24	600	900924	04200	34.0
	36	900	900936	04143	39.4
	48	1200	900948	04144	48.0
	60	1500	900960	04145	54.0
	72	1800	900972	04146	60.3
*正在申请专利	84	2130	900984	04147	86.0
备件刮刀组件			900CBK	04149	0.15
传动手柄组件				04140	2.0

订货至交货的时间: 1 个工作日

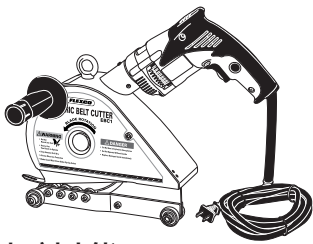

### 切割功能

输送带类型	EBC1/CEBC1	EBC2/CEBC2
橡胶	不超过 25 mm (1")	不超过 50 mm (2")
PVC	不超过 630 kN/m (360 PIW)	不超过 2000 kN/m (1140 PIW)

### 电动输送带切割机 (EBC)

说明	订购编号	产品代码	重量 LBS.
全套电动切割机	EBC1	30001	30.0
全套电动切割机	EBC2	30002	40.0
全套无绳电动切割机	CEBC1	30018	30.0
全套无绳电动切割机	CEBC2	30019	40.0
全套 220V 电动切割机	EBC1-220	30011	30.0
全套 220V 电动切割机	EBC2-220	30012	40.0
全套无绳 220V 电动切割机	CEBC1-220	30021	30.0
全套无绳 220V 电动切割机	CEBC2-220	30022	40.0

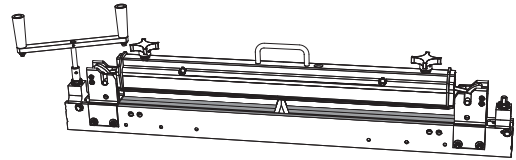

### 铝含量 900 系列输送带切割机

铝合金型号	含量	
	Mg 镁	Ti 钛
6005	0.6%	0.1%
6061	1.0%	0.0%
7075	2.5%	0.0%

### 电动输送带切割机 (EBC) - 更换备件

说明	订购编号	产品代码	重量 LBS.
EBC1/CEBC1 备件刮刀	EBC1-B	30003	2.0
EBC2/CEBC2 备件刮刀	EBC2-B	30004	2.8
EBC1 电动锤钻备件	EBC1-DR	30005	7.5
EBC2 电动锤钻备件	EBC2-DR	30006	12.1
EBC1-220 电动锤钻备件	EBC1-220-DR	30013	7.5
EBC2-220 电动锤钻备件	EBC2-220-DR	30014	12.1
CEBC1 无线锤钻备件	CEBC1-DRNS4A	37043	12.8
CEBC2 无线锤钻备件	CEBC2-DR18V	30040	12.3
4Ah 电池备件	CEBC1/CEBC2-BAT4A	37076	1.5
5Ah 电池备件	CEBC1/CEBC2-BAT5A	37447	1.5
EBC1 联轴器备件	EBC1CLPG	30016	0.2
EBC2 联轴器备件	EBC2CLPG	30017	0.2
CEBC1 联轴器备件	CEBC1CPLG	30031	0.2
CEBC2 联轴器备件	CEBC2CLPG	30032	0.2
EBC1 和 EBC2 吊环螺栓备件	EBC-EB	30007	0.9
EBC1 和 EBC2 手柄备件	EBC-H	30008	0.4
EBC1 和 EBC2 轴承组件备件	EBC/CEBC-BK	30024	1.1
EBC1/CEBC1 改装轨道组件	EBC1-RK	30033	1.3
EBC2/CEBC2 改装轨道组件	EBC2-RK	30034	1.6

### Far-Pul™ HD® 输送带带夹

使用时负载能力可达 3 吨 (2.7 公吨) (与两个 1-1/2 吨 (1.4 公吨) 的拉紧设备一起使用)。

说明	输送带宽度		订购编号	产品代码	重量 LBS.
	in.	mm			
全套输送带带夹包括: 4 根输送带带夹杆 和 4 个带夹剪子	不超过 30	不超过 750	LSHD30	30393	79.0
	不超过 36	不超过 900	LSHD36	30394	87.0
	不超过 42	不超过 1050	LSHD42	30395	91.0
	不超过 48	不超过 1200	LSHD48	30396	98.0
	不超过 54	不超过 1350	LSHD54	30397	103.0
	不超过 60	不超过 1500	LSHD60	30398	110.0
	不超过 72	不超过 1800	LSHD72	30399	121.0
30" 输送带带夹杆组件*	不超过 30	不超过 750	LSHDB30-2	30418	20.0
36" 输送带带夹杆组件*	不超过 36	不超过 900	LSHDB36-2	30414	23.0
42" 输送带带夹杆组件*	不超过 42	不超过 1050	LSHDB42-2	30421	26.0
48" 输送带带夹杆组件*	不超过 48	不超过 1200	LSHDB48-2	30423	30.0
54" 输送带带夹杆组件*	不超过 54	不超过 1350	LSHDB54-2	30424	33.0
60" 输送带带夹杆组件*	不超过 60	不超过 1500	LSHDB60-2	30430	36.0
72" 输送带带夹杆组件*	不超过 72	不超过 1800	LSHDB72-2	30408	40.0
钢制输送带带夹剪子 - 一个			LSHDS	30392	10.5
输送带定位销 - 包含垫圈和锁定螺母			LSHDLP	30400	0.15
止动销组件			LSHD-RPK	30390	2.0
夹杆螺丝			LSHDCBS	30373	1.0
夹杆轴销 (一对) - 包括 2 个滚轴销			LSHDPP	30052	1.0

\*每套包含 2 根杆

订货至交货的时间: 1 个工作日

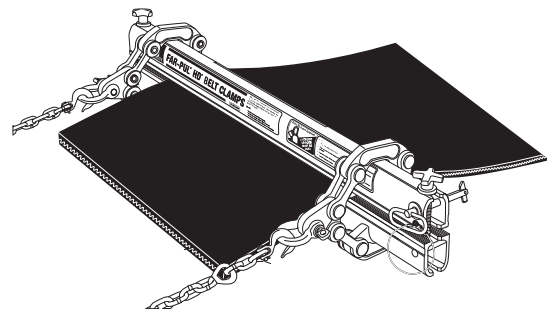

### 铝含量 Far-Pul™ HD®

铝合金型号	含量	
	Mg 镁	Ti 钛
6061	1.0%	0.0%

阴影部分的产品可定做。

订货至交货的时间: 5 个工作日

### TUG™ HD® 输送带带夹 (整套)

TUG™ HD® 输送带带夹组件包括四个铝制夹杆和四个钢制夹合端。

最大输送带宽度		6 TON			8 TON		
mm	in.	订购编号	产品代码	重量 LBS.	订购编号	产品代码	重量 LBS.
900	36	TUG6-36-AL	31700	134.0	TUG8-36-AL	31706	178.0
1050	42	TUG6-42-AL	31701	141.0	TUG8-42-AL	31707	189.0
1200	48	TUG6-48-AL	31702	148.0	TUG8-48-AL	31708	200.0
1400	54	TUG6-54-AL	31703	155.0	TUG8-54-AL	31709	211.0
1600	60	TUG6-60-AL	31704	162.0	TUG8-60-AL	31710	222.0
1800	72	TUG6-72-AL	31705	176.0	TUG8-72-AL	31711	244.0
2200	84	无			TUG8-84-AL	31712	266.0
2400	96	无			TUG8-96-AL	31713	288.0

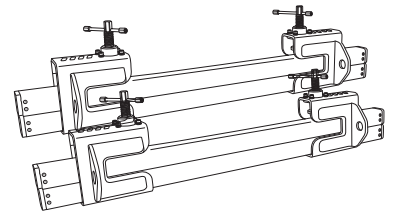

### TUG™ HD® 输送带带夹 (成对带夹)

一对 TUG™ HD® 输送带带夹包括两个铝制夹杆和两个钢制夹合端。

最大输送带宽度		6 TON			8 TON		
mm	in.	订购编号	产品代码	重量 LBS.	订购编号	产品代码	重量 LBS.
900	36	TUG6P-36-AL	31714	67.0	TUG8P-36-AL	31720	89.0
1050	42	TUG6P-42-AL	31715	71.0	TUG8P-42-AL	31721	95.0
1200	48	TUG6P-48-AL	31716	74.0	TUG8P-48-AL	31722	100.0
1400	54	TUG6P-54-AL	31717	78.0	TUG8P-54-AL	31723	106.0
1600	60	TUG6P-60-AL	31718	81.0	TUG8P-60-AL	31724	111.0
1800	72	TUG6P-72-AL	31719	88.0	TUG8P-72-AL	31725	122.0
2200	84	无			TUG8P-84-AL	31726	133.0
2400	96	无			TUG8P-96-AL	31727	144.0

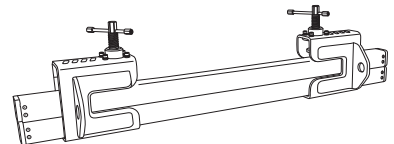

### TUG™ HD® 输送带带夹 (成对杆备件)

一对 TUG™ HD® 输送带带夹杆备件包括两个铝制夹杆。

最大输送带宽度		6 TON			8 TON		
mm	in.	订购编号	产品代码	重量 LBS.	订购编号	产品代码	重量 LBS.
300	12	TUG6B-12-AL	31728	7.0	TUG8B-12-AL	31735	11.0
900	36	TUG6B-36-AL	31729	21.0	TUG8B-36-AL	31736	33.0
1050	42	TUG6B-42-AL	31730	25.0	TUG8B-42-AL	31737	39.0
1200	48	TUG6B-48-AL	31731	28.0	TUG8B-48-AL	31738	44.0
1400	54	TUG6B-54-AL	31732	32.0	TUG8B-54-AL	31739	50.0
1600	60	TUG6B-60-AL	31733	35.0	TUG8B-60-AL	31740	55.0
1800	72	TUG6B-72-AL	31734	42.0	TUG8B-72-AL	31741	66.0
2200	84	无			TUG8B-84-AL	31742	77.0
2400	96	无			TUG8B-96-AL	31743	88.0

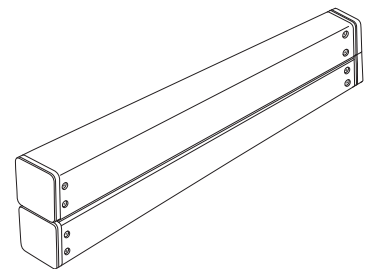

### TUG™ HD® 输送带带夹

夹合端备件

说明	订购编号	产品代码	重量 LBS.
TUG™ HD® 夹合端备件 包括一个钢制夹合端。	TUG6E	31744	23.0
	TUG8E	31747	28.0

### TUG™ HD® 输送带带夹

更换备件

说明	订购编号	产品代码	重量 LBS.
Tug 夹具转动手柄	TUGH	31792	0.5
Tug 6 紧固螺丝	TUG6S	31793	3.0
Tug 8 紧固螺丝	TUG8S	31794	3.4
Tug 6 端盖	TUG6C	31798	0.8
Tug 8 端盖	TUG8C	31799	1.0

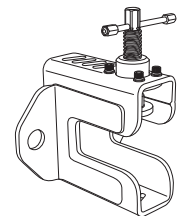

### 铝含量 - TUG 夹

铝合金型号	含量	
	Mg 镁	Ti 钛
6061	1.00%	0%

# 产品订购 信息

Flex-Lag®  
橡胶滚筒包胶

## Flex-Lag® 轻型橡胶\*

厚度		长度		材质	订购编号	产品代码
in.	mm	ft.	m			
0.3	7.5	11	3.3	SBR	7.5NLD3.3/11	71077

轻型包胶

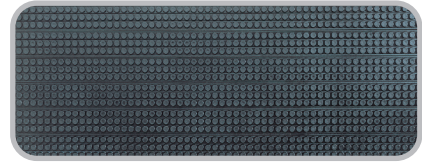

## Flex-Lag® 包胶卷 - SBR 橡胶\*\*

模式	厚度		长度		订购编号	产品代码
	in.	mm	ft.	m		
菱形	3/8	10	21	6.5	10ND6.5/21	71002
菱形	1/2	12	21	6.5	12ND6.5/21	71004
菱形	5/8	15	21	6.5	15ND6.5/21	71006
菱形	3/4	20	21	6.5	20ND6.5/21	71008
菱形	1	25	21	6.5	25ND6.5/21	71152
平板	3/8	10	21	6.5	10NP6.5/21	71010
平板	1/2	12	21	6.5	12NP6.5/21	71012
平板	5/8	15	21	6.5	15NP6.5/21	71017
平板	3/4	20	21	6.5	20NP6.5/21	71021
平板	1	25	21	6.5	25NP6.5/21	71163
菱形陶瓷	1/2	12	21	6.5	12NDC6.5/21	71155
中型陶瓷	5/8	15	21	6.5	CLMN6.5/21-15	62216

菱形陶瓷包胶

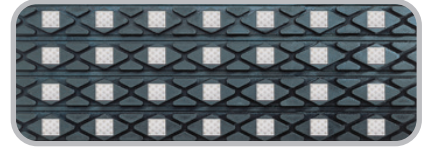

菱形带槽包胶



平板带槽包胶



## Flex-Lag® 包胶卷 - FRAS 橡胶\*\*

模式	厚度		长度		订购编号	产品代码
	in.	mm	ft.	m		
菱形	3/8	10	21	6.5	10FRD6.5/21	71014
菱形	1/2	12	21	6.5	12FRD6.5/21	71016
菱形	5/8	15	21	6.5	15FRD6.5/21	71018
菱形	3/4	20	21	6.5	20FRD6.5/21	71019
平板	3/8	10	21	6.5	10FRP6.5/21	71020
平板	1/2	12	21	6.5	12FRP6.5/21	71022
平板	5/8	15	21	6.5	15FRP6.5/21	71015
平板	3/4	20	21	6.5	20FRP6.5/21	72129
菱形陶瓷	1/2	12	21	6.5	12FRDC6.5/21	71159
中型陶瓷	5/8	15	21	6.5	CLMFR6.5/21-15	61319

### 参数规格:

- 额定温度 ..... -15 至 85° C (5 至 185° F)
- 橡胶化合物 ..... SBR (苯乙烯-丁二烯-橡胶)
- 橡胶硬度 ..... 68 ± 3 邵氏 A
- 陶瓷化合物  
(菱形陶瓷包胶) ..... 氧化铝 (Al<sub>2</sub>O<sub>3</sub>)
- 陶瓷硬度  
(菱形陶瓷包胶) ..... 83 HRA (洛氏硬度标尺 A)

FRAS (阻燃抗静电) MSHA 认证编号 - MSHA NO.IC-190

订购编号代码: N - SBR, FR - FRAS, P - 平板, D - 菱形, DC - 菱形陶瓷, LD - 轻型

阴影部分的产品可定做。

订货到交货的时间: 8 - 10 周

## 包胶条选择表

滚筒直径		需要的包胶条	滚筒直径		需要的包胶条
in.	mm		in.	mm	
12.6 - 15.0	320 - 381	6	42.6 - 45.0	1083 - 1145	18
15.1 - 17.5	382 - 445	7	45.1 - 47.5	1146 - 1210	19
17.6 - 20.0	446 - 510	8	47.6 - 50.1	1211 - 1273	20
20.1 - 22.5	511 - 573	9	50.2 - 52.6	1274 - 1336	21
22.6 - 25.0	574 - 636	10	52.7 - 55.1	1337 - 1400	22
25.1 - 27.5	637 - 700	11	55.2 - 57.6	1403 - 1463	23
27.6 - 30.0	701 - 764	12	57.7 - 60.1	1466 - 1527	24
30.1 - 32.5	765 - 827	13	60.2 - 62.6	1529 - 1590	25
32.6 - 35.0	828 - 891	14	62.7 - 65.1	1593 - 1654	26
35.1 - 37.5	892 - 955	15	65.2 - 67.6	1656 - 1717	27
37.6 - 40.0	956 - 1018	16	67.7 - 70.1	1720 - 1781	28
40.1 - 42.5	1019 - 1082	17	70.2 - 72.6	1783 - 1844	29

条带 = 滚筒直径 (in) x 3.14 ÷ 8, 然后四舍五入。

托辊 =  $\frac{\text{条带} \times (\text{表面宽度} + 4")}{A \text{ 或 } B}$

A 或 B

A = 轻型 = 132"; B = 所有其他 = 252"

\* 对于 Flex-Lag® 轻型橡胶, 所有物料为 200 mm (8") 宽, 3.3 M (10.8') 长辊。

\*\* 对于 Flex-Lag® 天然橡胶和阻燃橡胶, 所有物料为 200 mm (8") 宽, 6.5 M (21') 长辊。

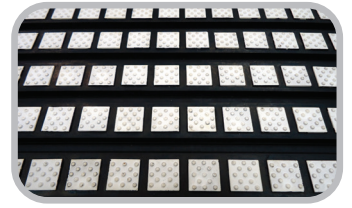

## Flex-Lag® 中型陶瓷包胶 - SBR 橡胶

厚度		输送带宽度		陶瓷长度		条带长度		凸点瓷片		光滑瓷片	
in.	mm	in.	mm	in.	mm	in.	mm	订购编号	产品代码	订购编号	产品代码
5/8	15	18	450	18 5/8	474	35	880	CLMN450/18-15	61294	CLMN450/18-15S	62052
		24	600	24 5/8	626	41	1032	CLMN600/24-15	61295	CLMN600/24-15S	62053
		30	750	30 5/8	779	47	1185	CLMN750/30-15	61296	CLMN750/30-15S	62054
		36	900	36 5/8	931	53	1337	CLMN900/36-15	61297	CLMN900/36-15S	62055
		42	1050	42 5/8	1082	59	1488	CLMN1050/42-15	61298	CLMN1050/42-15S	62056
		48	1200	48 5/8	1235	65	1641	CLMN1200/48-15	61299	CLMN1200/48-15S	62057
		54	1350	54 5/8	1388	71	1794	CLMN1350/54-15	61300	CLMN1350/54-15S	62058
		60	1500	60 5/8	1541	77	1947	CLMN1500/60-15	61301	CLMN1500/60-15S	62059
		72	1800	72 5/8	1842	89	2248	CLMN1800/72-15	61302	CLMN1800/72-15S	62060
84	2100	84 7/8	2155	101	2561	CLMN2100/84-15	61303	CLMN2100/84-15S	62061		

## Flex-Lag® 中型陶瓷包胶 - FRAS 橡胶

厚度		输送带宽度		陶瓷长度		条带长度		凸点瓷片		光滑瓷片	
in.	mm	in.	mm	in.	mm	in.	mm	订购编号	产品代码	订购编号	产品代码
5/8	15	18	450	18 5/8	474	35	880	CLMFR450/18-15	61308	CLMFR450/18-15S	62063
		24	600	24 5/8	626	41	1032	CLMFR600/24-15	61309	CLMFR600/24-15S	62064
		30	750	30 5/8	779	47	1185	CLMFR750/30-15	61310	CLMFR750/30-15S	62065
		36	900	36 5/8	931	53	1337	CLMFR900/36-15	61311	CLMFR900/36-15S	62066
		42	1050	42 5/8	1082	59	1488	CLMFR1050/42-15	61312	CLMFR1050/42-15S	62067
		48	1200	48 5/8	1235	65	1641	CLMFR1200/48-15	61313	CLMFR1200/48-15S	62068
		54	1350	54 5/8	1388	71	1794	CLMFR1350/54-15	61314	CLMFR1350/54-15S	62069
		60	1500	60 5/8	1541	77	1947	CLMFR1500/60-15	61315	CLMFR1500/60-15S	62070
		72	1800	72 5/8	1842	89	2248	CLMFR1800/72-15	61316	CLMFR1800/72-15S	62071
84	2100	84 7/8	2155	101	2561	CLMFR2100/84-15	61317	CLMFR2100/84-15S	62072		

FRAS (阻燃防静电) MSHA 认证编号 - MSHA NO.IC-190

订购编号代码: N - SBR, FR - FRAS

阴影部分的产品可定做。  
订货至交货的时间: 8 - 10 周

### 陶瓷包胶条配置

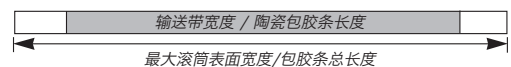

所需条带 = 滚筒直径 (in) x 3.14 ÷ 8, 然后四舍五入。

### 参数规格:

- 额定温度 ..... -15 至 85° C (5 至 185° F)
- 橡胶化合物 ..... SBR (苯乙烯-丁二烯-橡胶)
- 橡胶硬度 ..... 68 ± 3 邵氏 A
- 陶瓷化合物 ..... 氧化铝 (Al2O3)
- 陶瓷硬度 ..... 83 HRA (洛氏硬度标尺 A)
- 陶瓷覆盖率 ..... 39%, 条带宽度为 200 mm (8")

### 产品说明:

- 不浪费瓷片: 根据滚筒或输送带宽度可方便地确定尺寸。
- 结构: 瓷片嵌入高硬度橡胶, 具有卓越的耐磨性。
- 水平沟槽可积蓄水并将其排出。
- 模制的瓷片凸点可以抓住输送带背面, 提供正牵引力且不会打滑。

### 包胶条选择

滚筒直径		需要的包胶条	滚筒直径		需要的包胶条
in.	mm		in.	mm	
12.6 - 15.0	320 - 381	6	42.6 - 45.0	1083 - 1145	18
15.1 - 17.5	382 - 445	7	45.1 - 47.5	1146 - 1210	19
17.6 - 20.0	446 - 510	8	47.6 - 50.1	1211 - 1273	20
20.1 - 22.5	511 - 573	9	50.2 - 52.6	1274 - 1336	21
22.6 - 25.0	574 - 636	10	52.7 - 55.1	1337 - 1400	22
25.1 - 27.5	637 - 700	11	55.2 - 57.6	1403 - 1463	23
27.6 - 30.0	701 - 764	12	57.7 - 60.1	1466 - 1527	24
30.1 - 32.5	765 - 827	13	60.2 - 62.6	1529 - 1590	25
32.6 - 35.0	828 - 891	14	62.7 - 65.1	1593 - 1654	26
35.1 - 37.5	892 - 955	15	65.2 - 67.6	1656 - 1717	27
37.6 - 40.0	956 - 1018	16	67.7 - 70.1	1720 - 1781	28
40.1 - 42.5	1019 - 1082	17	70.2 - 72.6	1783 - 1844	29

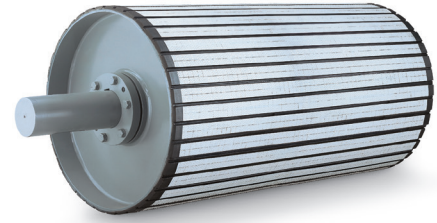

## Flex-Lag® 全陶瓷包胶 - SBR 橡胶

厚度		输送带宽度		陶瓷长度		条带长度		凸点瓷片		光滑瓷片	
in.	mm	in.	mm	in.	mm	in.	mm	订购编号	产品代码	订购编号	产品代码
1/2	12	18	450	18 1/2	460	34	860	CLN460/18.4-12	71111	CLN460/18.4-12S	79383
1/2	12	24	600	24	600	40	1000	CLN600/24-12	71112	CLN600/24-12S	79384
1/2	12	30	750	30 1/2	760	46	1160	CLN760/30.4-12	71113	CLN760/30.4-12S	79385
1/2	12	36	900	36	900	52	1300	CLN900/36-12	71115	CLN900/36-12S	79387
1/2	12	42	1050	42 1/2	1060	60	1500	CLN1060/42.4-12	71116	CLN1060/42.4-12S	79388
1/2	12	48	1200	48	1200	64	1600	CLN1200/48-12	71039	CLN1200/48-12S	79389
1/2	12	54	1350	54 1/2	1360	72	1800	CLN1360/54.4-12	71126	CLN1360/54.4-12S	79390
1/2	12	60	1500	60 3/4	1520	80	2000	CLN1520/60.8-12	71127	CLN1520/60.8-12S	79392
1/2	12	72	1800	72	1800	92	2300	CLN1800/72-12	71042	CLN1800/72-12S	79395
1/2	12	84	2100	84	2100	104	2600	CLN2100/84-12	71044	CLN2100/84-12S	79398

## Flex-Lag® 全陶瓷包胶 - FRAS 橡胶

厚度		输送带宽度		陶瓷长度		条带长度		凸点瓷片		光滑瓷片	
in.	mm	in.	mm	in.	mm	in.	mm	订购编号	产品代码	订购编号	产品代码
1/2	12	18	450	18 1/2	460	34	860	CLFR460/18.4-12	71118	CLFR460/18.4-12S	79406
1/2	12	24	600	24	600	40	1000	CLFR600/24-12	71119	CLFR600/24-12S	79407
1/2	12	30	750	30 1/2	760	46	1160	CLFR760/30.4-12	71120	CLFR760/30.4-12S	79408
1/2	12	36	900	36	900	52	1300	CLFR900/36-12	71122	CLFR900/36-12S	79410
1/2	12	42	1050	42 1/2	1060	60	1500	CLFR1060/42.4-12	71123	CLFR1060/42.4-12S	79411
1/2	12	48	1200	48	1200	64	1600	CLFR1200/48-12	71005	CLFR1200/48-12S	79412
1/2	12	54	1350	54 1/2	1360	72	1800	CLFR1360/54.4-12	A1636	CLFR1360/54.4-12S	79413
1/2	12	60	1500	60 3/4	1520	80	2000	CLFR1520/60.8-12	71009	CLFR1520/60.8-12S	79415
1/2	12	72	1800	72	1800	92	2300	CLFR1800/72-12	71079	CLFR1800/72-12S	79418
1/2	12	84	2100	84	2100	104	2600	CLFR2100/84-12	71082	CLFR2100/84-12S	79421

FRAS (阻燃抗静电) MSHA 认证编号 - MSHA NO.IC-190

订购编号代码: N - SBR, FR - FRAS

阴影部分的产品可定做。

订货至交货的时间: 8 - 10 周

### 陶瓷包胶条配置

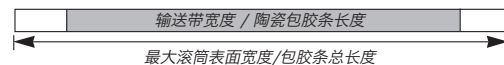

所需条带 = 滚筒直径 (in) x 3.14 ÷ 8, 然后四舍五入。

### 特殊产品

产品	与天然橡胶 价格对比
15 mm 厚	+5%
20 mm 厚	+7 1/2%
25 mm 厚	+15%

### 参数规格:

- 额定温度 ..... -15 至 85° C (5 至 185° F)
- 橡胶化合物 ..... SBR (苯乙烯-丁二烯-橡胶)
- 橡胶硬度 ..... 68 ± 3 邵氏 A
- 陶瓷化合物 ..... 氧化铝 (Al2O3)
- 陶瓷硬度 ..... 83 HRA (洛氏硬度标尺 A)
- 陶瓷覆盖率 ..... 80%, 条带宽度为 200 mm (8")

### 包胶条选择表

滚筒直径		需要的 包胶条	滚筒直径		需要的 包胶条
in.	mm		in.	mm	
12.6 - 15.0	320 - 381	6	42.6 - 45.0	1083 - 1145	18
15.1 - 17.5	382 - 445	7	45.1 - 47.5	1146 - 1210	19
17.6 - 20.0	446 - 510	8	47.6 - 50.1	1211 - 1273	20
20.1 - 22.5	511 - 573	9	50.2 - 52.6	1274 - 1336	21
22.6 - 25.0	574 - 636	10	52.7 - 55.1	1337 - 1400	22
25.1 - 27.5	637 - 700	11	55.2 - 57.6	1403 - 1463	23
27.6 - 30.0	701 - 764	12	57.7 - 60.1	1466 - 1527	24
30.1 - 32.5	765 - 827	13	60.2 - 62.6	1529 - 1590	25
32.6 - 35.0	828 - 891	14	62.7 - 65.1	1593 - 1654	26
35.1 - 37.5	892 - 955	15	65.2 - 67.6	1656 - 1717	27
37.6 - 40.0	956 - 1018	16	67.7 - 70.1	1720 - 1781	28
40.1 - 42.5	1019 - 1082	17	70.2 - 72.6	1783 - 1844	29

# 产品订购 信息

**Flex-Lag®**  
粘合剂和工具箱

## Flex-Lag® 粘合剂/催化剂/底层涂料

订购编号	说明	产品代码	重量	体积
FL-ADH-0.8	粘合剂	75017	0.7 Kg (1.6 lb.)	0.8 L (27.1 oz)
FL-ACT	催化剂	70186	40 g (0.1 lb.)	-
FL-PR-0.75	底层涂料	70189	0.7 Kg (1.6 lb.)	0.75 L (25.4 oz)

每种 Flex-Lag 粘合剂均与一种 Flex-Lag 催化剂混合。请使用下表用量表计算滚筒所需的罐数。  
表中未包含的尺寸请咨询 Flexco 客服。



### 粘合剂 0.8 L/催化剂 40g (1:1 比例) (覆盖 0.645 m²/1,000 in²)

		表面宽度																				
		10	14	18	22	26	30	34	38	42	46	50	54	58	62	66	70	74	78	82	86	90
滚筒直径	In.	254	356	457	559	660	762	864	965	1067	1168	1270	1372	1473	1575	1676	1778	1880	1981	2083	2184	2286
	8	203	2	2	2	2	2	2	2	2	2	2	2	2	2	2	2	2	2	2	3	3
12	305	2	2	2	2	2	2	2	2	2	2	2	3	3	3	3	3	3	3	4	4	4
16	406	2	2	2	2	2	2	2	2	3	3	3	3	4	4	4	4	4	4	5	5	5
20	508	2	2	2	2	2	2	3	3	3	3	4	4	4	4	5	5	5	5	6	6	6
24	610	2	2	2	2	2	3	3	3	4	4	4	5	5	5	5	6	6	6	7	7	7
28	711	2	2	2	2	3	3	3	4	4	5	5	5	6	6	6	7	7	7	8	8	8
32	813	2	2	2	3	3	4	4	4	5	5	6	6	6	7	7	8	8	8	9	9	10
36	914	2	2	3	3	3	4	4	5	5	6	6	7	7	8	8	8	9	9	10	10	11
40	1016	2	2	3	3	4	4	5	5	6	6	7	7	8	8	9	9	10	10	11	11	12
44	1118	2	2	3	4	4	5	5	6	6	7	7	8	9	9	10	10	11	11	12	12	13
48	1219	2	3	3	4	4	5	6	6	7	7	8	9	9	10	10	11	12	12	13	13	14
52	1321	2	3	3	4	5	5	6	7	7	8	9	9	10	11	11	12	13	13	14	15	15
56	1422	2	3	4	4	5	6	6	7	8	9	9	10	11	11	12	13	14	14	15	16	16
60	1524	2	3	4	5	5	6	7	8	8	9	10	11	11	12	13	14	14	15	16	17	17

### 底层涂料 0.75 L (覆盖 6.45 m²/10,000 in²)

		表面宽度																				
		10	14	18	22	26	30	34	38	42	46	50	54	58	62	66	70	74	78	82	86	90
滚筒直径	In.	254	356	457	559	660	762	864	965	1067	1168	1270	1372	1473	1575	1676	1778	1880	1981	2083	2184	2286
	8	203	1	1	1	1	1	1	1	1	1	1	1	1	1	1	1	1	1	1	1	1
12	305	1	1	1	1	1	1	1	1	1	1	1	1	1	1	1	1	1	1	1	1	1
16	406	1	1	1	1	1	1	1	1	1	1	1	1	1	1	1	1	1	1	1	1	1
20	508	1	1	1	1	1	1	1	1	1	1	1	1	1	1	1	1	1	1	1	1	1
24	610	1	1	1	1	1	1	1	1	1	1	1	1	1	1	1	1	1	1	1	1	1
28	711	1	1	1	1	1	1	1	1	1	1	1	1	1	1	1	1	1	1	1	1	1
32	813	1	1	1	1	1	1	1	1	1	1	1	1	1	1	1	1	1	1	1	1	1
36	914	1	1	1	1	1	1	1	1	1	1	1	1	1	1	1	1	1	1	1	1	2
40	1016	1	1	1	1	1	1	1	1	1	1	1	1	1	1	1	1	1	1	2	2	2
44	1118	1	1	1	1	1	1	1	1	1	1	1	1	1	1	1	2	2	2	2	2	2
48	1219	1	1	1	1	1	1	1	1	1	1	1	1	1	1	2	2	2	2	2	2	2
52	1321	1	1	1	1	1	1	1	1	1	1	1	1	2	2	2	2	2	2	2	2	2
56	1422	1	1	1	1	1	1	1	1	1	1	1	2	2	2	2	2	2	2	2	2	2
60	1524	1	1	1	1	1	1	1	1	1	1	2	2	2	2	2	2	2	2	2	2	2

## Flex-Lag® 工具箱

订购编号	说明	产品代码	重量 LBS.
LAGGING-TB	带电动工具	79080	32.0
LAGGING-TB2	无电动工具	79099	20.0

### 均包含:

- 25-ft 卷尺
- BCP 定位工具
- 粉线
- 漆刷 (3)
- 包胶缝合器 (3)
- 白色记号笔
- 重型刀具和备件刮刀
- 工作台刷
- 无弹力锤

### LAGGING-TB 还包含:

- 气锤组件
- 24 粒号百叶片
- 橡胶砂轮
- 打磨机
- 金属砂轮
- 振荡工具和配件



# 产品订购 信息

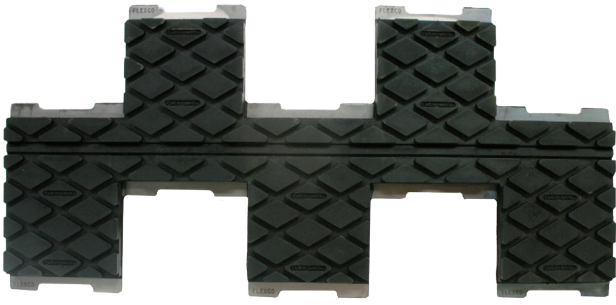

所需条带 = 滚筒直径 (in) ÷ 2, 然后舍去小数。

## 包胶条选择表

滚筒直径		每盒间距
in.	mm	
16	400	8
18	450	9
24	600	12
30	750	15
36	900	18
42	1050	21
48	1200	24
54	1350	27
60	1500	30
72	1800	36

## Flex-Lag® Weld-on 菱形包胶

### SBR 橡胶

滚筒直径 400 - 725 mm (16 - 29")

输送带宽度		条带长度		订购编号	产品代码
in.	mm	in.	mm		
18	450	20	500	WND18-16	72169
24	600	26	650	WND24-16	72171
30	750	32	800	WND30-16	72173
36	900	38	950	WND36-16	72175
42	1050	44	1100	WND42-16	72177
48	1200	51	1275	WND48-16	72179
54	1350	57	1425	WND54-16	72181
60	1500	63	1575	WND60-16	72183
72	1800	75	1875	WND72-16	72185

### SBR 橡胶

滚筒直径 750 mm+ (30"+)

输送带宽度		条带长度		订购编号	产品代码
in.	mm	in.	mm		
18	450	20	500	WND18-30	72170
24	600	26	650	WND24-30	72172
30	750	32	800	WND30-30	72174
36	900	38	950	WND36-30	72176
42	1050	44	1100	WND42-30	72178
48	1200	51	1275	WND48-30	72180
54	1350	57	1425	WND54-30	72182
60	1500	63	1575	WND60-30	72184
72	1800	75	1875	WND72-30	72186

### FRAS 橡胶

滚筒直径 400 - 725 mm (16 - 29")

输送带宽度		条带长度		订购编号	产品代码
in.	mm	in.	mm		
18	450	20	500	WFRD18-16	72187
24	600	26	650	WFRD24-16	72189
30	750	32	800	WFRD30-16	72191
36	900	38	950	WFRD36-16	72193
42	1050	44	1100	WFRD42-16	72195
48	1200	51	1275	WFRD48-16	72197
54	1350	57	1425	WFRD54-16	72199
60	1500	63	1575	WFRD60-16	72201
72	1800	75	1875	WFRD72-16	72203

### FRAS 橡胶

滚筒直径 750 mm+ (30"+)

输送带宽度		条带长度		订购编号	产品代码
in.	mm	in.	mm		
18	450	20	500	WFRD18-30	72188
24	600	26	650	WFRD24-30	72190
30	750	32	800	WFRD30-30	72192
36	900	38	950	WFRD36-30	72194
42	1050	44	1100	WFRD42-30	72196
48	1200	51	1275	WFRD48-30	72198
54	1350	57	1425	WFRD54-30	72200
60	1500	63	1575	WFRD60-30	72202
72	1800	75	1875	WFRD72-30	72204

FRAS (阻燃抗静电) MSHA 认证编号 - MSHA NO.IC-190



# 产品订购 信息

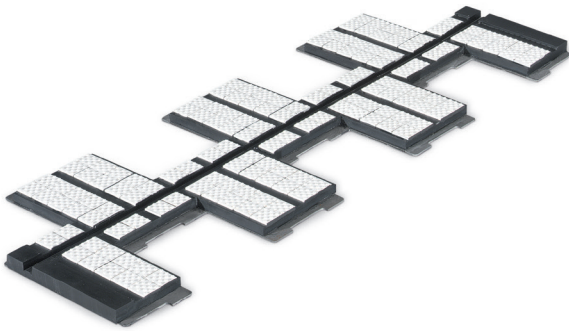

所需条带 = 滚筒直径 (in) ÷ 2, 然后舍去小数。

## 包胶条选择表

滚筒直径		每盒间距
in.	mm	
16	400	8
18	450	9
24	600	12
30	750	15
36	900	18
42	1050	21
48	1200	24
54	1350	27
60	1500	30
72	1800	36

## Flex-Lag® Weld-on 全陶瓷包胶

### SBR 橡胶

滚筒直径 400 - 725 mm (16 - 29")

输送带宽度		条带长度		订购编号	产品代码
in.	mm	in.	mm		
18	450	20	500	WCLN18-16	71131
24	600	26	650	WCLN24-16	71132
30	750	32	800	WCLN30-16	71133
36	900	38	950	WCLN36-16	71135
42	1050	44	1100	WCLN42-16	71137
48	1200	51	1275	WCLN48-16	71139
54	1350	57	1425	WCLN54-16	71149
60	1500	63	1575	WCLN60-16	71165
72	1800	75	1875	WCLN72-16	71151

### SBR 橡胶

滚筒直径 750 mm+ (30"+)

输送带宽度		条带长度		订购编号	产品代码
in.	mm	in.	mm		
24	600	26	650	WCLN24-30	71150
30	750	32	800	WCLN30-30	71134
36	900	38	950	WCLN36-30	71136
42	1050	44	1100	WCLN42-30	71138
48	1200	51	1275	WCLN48-30	71144
54	1350	57	1425	WCLN54-30	71145
60	1500	63	1575	WCLN60-30	71146
72	1800	75	1875	WCLN72-30	71147

# 索引 | 按产品代码排序

项目代码	订购编号	页码	项目代码	订购编号	页码	项目代码	订购编号	页码	项目代码	订购编号	页码
A1636	CLFR1360/54.4-12	238	31723	TUG8P-54-AL	235	71002	10ND6.5/21	236	72173	WND30-16	240
04140	DRIVE HANDLE 900	234	31724	TUG8P-60-AL	235	71004	12ND6.5/21	236	72174	WND30-30	240
04143	900936	234	31725	TUG8P-72-AL	235	71005	CLFR1200/48-12	238	72175	WND36-16	240
04144	900948	234	31726	TUG8P-84-AL	235	71006	15ND6.5/21	236	72176	WND36-30	240
04145	900960	234	31727	TUG8P-96-AL	235	71008	20ND6.5/21	236	72177	WND42-16	240
04146	900972	234	31728	TUG6B-12-AL	235	71009	CLFR1520/60.8-12	238	72178	WND42-30	240
04147	900984	234	31729	TUG6B-36-AL	235	71010	10NP6.5/21	236	72179	WND48-16	240
04149	900CBK	234	31730	TUG6B-42-AL	235	71012	12NP6.5/21	236	72180	WND48-30	240
04200	900924	234	31731	TUG6B-48-AL	235	71014	10FRD6.5/21	236	72181	WND54-16	240
30001	EBC1	234	31732	TUG6B-54-AL	235	71015	15FRP6.5/21	236	72182	WND54-30	240
30002	EBC2	234	31733	TUG6B-60-AL	235	71016	12FRD6.5/21	236	72183	WND60-16	240
30003	EBC1-B	234	31734	TUG6B-72-AL	235	71017	15NP6.5/21	236	72184	WND60-30	240
30004	EBC2-B	234	31735	TUG8B-12-AL	235	71018	15FRD6.5/21	236	72185	WND72-16	240
30005	EBC1-DR	234	31736	TUG8B-36-AL	235	71019	20FRD6.5/21	236	72186	WND72-30	240
30006	EBC2-DR	234	31737	TUG8B-42-AL	235	71020	10FRP6.5/21	236	72187	WFRD18-16	240
30007	EBC-EB	234	31738	TUG8B-48-AL	235	71021	20NP6.5/21	236	72188	WFRD18-30	240
30008	EBC-H	234	31739	TUG8B-54-AL	235	71022	12FRP6.5/21	236	72189	WFRD24-16	240
30011	EBC1-220	234	31740	TUG8B-60-AL	235	71039	CLN1200/48-12	238	72190	WFRD24-30	240
30012	EBC2-220	234	31741	TUG8B-72-AL	235	71042	CLN1800/72-12	238	72191	WFRD30-16	240
30013	EBC1-220-DR	234	31742	TUG8B-84-AL	235	71044	CLN2100/84-12	238	72192	WFRD30-30	240
30014	EBC2-220-DR	234	31743	TUG8B-96-AL	235	71052	FLSC-I	229	72193	WFRD36-16	240
30016	EBC1CLPG	234	31744	TUG6E	235	71054	FLSC-I-50	229	72194	WFRD36-30	240
30017	EBC2CLPG	234	31747	TUG8E	235	71055	FLSCM-I	229	72195	WFRD42-16	240
30018	CEBC1	234	31792	TUGH	235	71057	FL-PC-I	229	72196	WFRD42-30	240
30019	CEBC2	234	31793	TUG6S	235	71058	FL-RPI	229	72197	WFRD48-16	240
30021	CEBC1-220	234	31794	TUG8S	235	71058	FL-RPI	229	72198	WFRD48-30	240
30022	CEBC2-220	234	31798	TUG6C	235	71060	FL-RBI	229	72199	WFRD54-16	240
30024	EBC/CEBC-BK	234	31799	TUG8C	235	71060	FL-RBI	229	72200	WFRD54-30	240
30031	CEBC1CPLG	234	37043	CEBC1-DRNS4A	234	71077	7.5NLD3.3/11	236	72201	WFRD60-16	240
30032	CEBC2CLPG	234	37076	CEBC1/CEBC2-BAT4A	234	71079	CLFR1800/72-12	238	72202	WFRD60-30	240
30033	EBC1-RK	234	37447	CEBC1/CEBC2-BAT5A	234	71082	CLFR2100/84-12	238	72203	WFRD72-16	240
30034	EBC2-RK	234	61294	CLMN450/18-15	237	71100	FLSCM-I-50	229	72204	WFRD72-30	240
30040	CEBC2-DR18V	234	61295	CLMN600/24-15	237	71111	CLN460/18.4-12	238	73017	PP72	94
30052	LSHDPP	234	61296	CLMN750/30-15	237	71112	CLN600/24-12	238	73024	PPS6	94
30373	LSHDCBS	234	61297	CLMN900/36-15	237	71113	CLN760/30.4-12	238	73047	HSA8SS	73
30390	LSHD-RPK	234	61298	CLMN1050/42-15	237	71115	CLN900/36-12	238	73047	HSA8SS	75
30392	LSHDS	234	61299	CLMN1200/48-15	237	71116	CLN1060/42.4-12	238	73047	HSA8SS	77
30393	LSHD30	234	61300	CLMN1350/54-15	237	71118	CLFR460/18.4-12	238	73047	HSA8SS	78
30394	LSHD36	234	61301	CLMN1500/60-15	237	71119	CLFR600/24-12	238	73047	HSA8SS	153
30395	LSHD42	234	61302	CLMN1800/72-15	237	71120	CLFR760/30.4-12	238	73048	HSA8S	73
30396	LSHD48	234	61303	CLMN2100/84-15	237	71122	CLFR900/36-12	238	73048	HSA8S	75
30397	LSHD54	234	61308	CLMFR450/18-15	237	71123	CLFR1060/42.4-12	238	73048	HSA8S	78
30398	LSHD60	234	61309	CLMFR600/24-15	237	71126	CLN1360/54.4-12	238	73048	HSA8S	153
30399	LSHD72	234	61310	CLMFR750/30-15	237	71127	CLN1520/60.8-12	238	73048	HSA8S	77
30400	LSHDLP	234	61311	CLMFR900/36-15	237	71131	WCLN18-16	241	73049	HSA8M	73
30408	LSHDB72-2	234	61312	CLMFR1050/42-15	237	71132	WCLN24-16	241	73049	HSA8M	75
30414	LSHDB36-2	234	61313	CLMFR1200/48-15	237	71133	WCLN30-16	241	73049	HSA8M	77
30418	LSHDB30-2	234	61314	CLMFR1350/54-15	237	71134	WCLN30-30	241	73049	HSA8M	78
30421	LSHDB42-2	234	61315	CLMFR1500/60-15	237	71135	WCLN36-16	241	73049	HSA8M	153
30423	LSHDB48-2	234	61316	CLMFR1800/72-15	237	71136	WCLN36-30	241	73050	HPS8	153
30424	LSHDB54-2	234	61317	CLMFR2100/84-15	237	71137	WCLN42-16	241	73063	HSA8L	73
30430	LSHDB60-2	234	61319	CLMFR6.5/21-15	236	71138	WCLN42-30	241	73063	HSA8L	75
31700	TUG6-36-AL	235	62052	CLMN450/18-15S	237	71139	WCLN48-16	241	73063	HSA8L	77
31701	TUG6-42-AL	235	62053	CLMN600/24-15S	237	71140	FLM-PC	229	73063	HSA8L	153
31702	TUG6-48-AL	235	62054	CLMN750/30-15S	237	71141	FL-CP-I	229	73064	HSA8LL	73
31703	TUG6-54-AL	235	62055	CLMN900/36-15S	237	71141	FL-CP-I	229	73064	HSA8LL	75
31704	TUG6-60-AL	235	62056	CLMN1050/42-15S	237	71144	WCLN48-30	241	73064	HSA8LL	77
31705	TUG6-72-AL	235	62057	CLMN1200/48-15S	237	71145	WCLN54-30	241	73064	HSA8LL	153
31706	TUG8-36-AL	235	62058	CLMN1350/54-15S	237	71146	WCLN60-30	241	73131	CBV-XS	170
31707	TUG8-42-AL	235	62059	CLMN1500/60-15S	237	71147	WCLN72-30	241	73132	CBV-S	170
31708	TUG8-48-AL	235	62060	CLMN1800/72-15S	237	71149	WCLN54-16	241	73133	CBV-M	170
31709	TUG8-54-AL	235	62061	CLMN2100/84-15S	237	71150	WCLN24-30	241	73134	CBV-L	170
31710	TUG8-60-AL	235	62063	CLMFR450/18-15S	237	71151	WCLN72-16	241	73156	PSA150	91
31711	TUG8-72-AL	235	62064	CLMFR600/24-15S	237	71152	25ND6.5/21	236	73156	PSA150	94
31712	TUG8-84-AL	235	62065	CLMFR750/30-15S	237	71155	12NDC6.5/21	236	73156	PSA150	112
31713	TUG8-96-AL	235	62066	CLMFR900/36-15S	237	71159	12FRDC6.5/21	236	73156	PSA150	115
31714	TUG6P-36-AL	235	62067	CLMFR1050/42-15S	237	71163	25NP6.5/21	236	73163	RBPRET	206
31715	TUG6P-42-AL	235	62068	CLMFR1200/48-15S	237	71164	FL-CP-ISS	229	73163	RBPRET	213
31716	TUG6P-48-AL	235	62069	CLMFR1350/54-15S	237	71165	WCLN60-16	241	73190	VBK-XS	170
31717	TUG6P-54-AL	235	62070	CLMFR1500/60-15S	237	71168	FL-PC-ISS	229	73190	VBK-XS	173
31718	TUG6P-60-AL	235	62071	CLMFR1800/72-15S	237	72129	20FRP6.5/21	236	73191	VBK-S	170
31719	TUG6P-72-AL	235	62072	CLMFR2100/84-15S	237	72169	WND18-16	240	73191	VBK-S	173
31720	TUG8P-36-AL	235	62216	CLMN6.5/21-15	236	72170	WND18-30	240	73192	VBK-M	170
31721	TUG8P-42-AL	235	70186	FL-ACT	239	72171	WND24-16	240	73192	VBK-M	173
31722	TUG8P-48-AL	235	70189	FL-PR-0.75	239	72172	WND24-30	240	73193	VBK-L	170

# 索引 | 按产品代码排序

项目代码	订购编号	页码	项目代码	订购编号	页码	项目代码	订购编号	页码	项目代码	订购编号	页码
73193	VBK-L	173	74534	ISC	154	74710	SPK24	147	74910	PTMSD84R	215
73399	VMBK	173	74535	ICT6	79	74711	SPK30	147	74911	PTMSD96R	215
73400	VPXS	173	74535	ICT6	80	74712	SPK36	147	74912	PTMSD120R	215
73408	VPS	173	74535	ICT6	82	74713	SPK42	147	74914	MSR	219
73409	VPM	173	74535	ICT6	91	74714	SPK48	147	74915	MSRSD	219
73410	VPL	173	74535	ICT6	92	74715	SPK54	147	74916	PMSMK	219
73438	PV72	91	74535	ICT6	94	74716	SPK60	147	74917	PMSMKSD	219
73533	VCS	173	74535	ICT6	95	74717	SPK72	147	74918	MAK	219
73535	VMFXS	173	74535	ICT6	97	74718	SPKHD72	147	74919	MAKHD	219
73549	VMFS	173	74535	ICT6	98	74719	SPKHD84	147	74920	MAKSD	219
73626	PHA	94	74535	ICT6	101	74720	SPKHD96	147	74921	MORK	219
73626	PHA	115	74535	ICT6	102	74721	SPKHD120	147	74921	MORK	220
73628	RSA150	95	74535	ICT6	103	74734	SPCV	147	74922	MORKSD	219
73628	RSA150	97	74535	ICT6	104	74742	SPBV	147	74922	MORKSD	220
73628	RSA150	98	74535	ICT6	106	74743	SPYS	147	74923	MCRK	218
73628	RSA150	101	74535	ICT6	109	74744	SPPR	147	74923	MCRK	219
73628	RSA150	102	74535	ICT6	111	74745	SPH10	147	74923	MCRK	220
73628	RSA150	103	74535	ICT6	112	74746	SPN	147	74924	MCRKSD	219
73628	RSA150	104	74535	ICT6	115	74747	SPG	147	74924	MCRKSD	220
73628	RSA150	105	74535	ICT6	116	74748	SPPN	147	74925	MCB	218
73628	RSA150	106	74535	ICT6	119	74771	HSSTS	77	74925	MCB	219
73628	RSA150	109	74535	ICT6	120	74771	HSSTS	153	74925	MCB	220
73628	RSA150	111	74535	ICT6	123	74772	HSSCS	77	74926	MCBSD	219
73628	RSA150	116	74535	ICT6	154	74772	HSSCS	153	74926	MCBSD	220
73628	RSA150	119	74535	ICT6	99	74773	PSSS	94	74927	MCSK	218
73628	RSA150	120	74550	HDARK	153	74773	PSSS	101	74927	MCSK	219
73628	RSA150	123	74558	RBP1S-S	204	74773	PSSS	102	74927	MCSK	220
73628	RSA150	99	74559	RBP1S-M	204	74773	PSSS	106	74928	MCSKHD	218
73631	HVPT	75	74560	RBP1S-L	204	74773	PSSS	109	74928	MCSKHD	219
73631	HVPT	77	74561	RBP1S-XL	204	74773	PSSS	111	74928	MCSKHD	220
73631	HVPT	153	74562	RBPSR-S	206	74774	ELT	152	74929	MCSKSD	219
74037	VMFM	173	74563	RBPSR-M	206	74775	STJM	19	74929	MCSKSD	220
74038	VMFL	173	74564	RBPSR-L	206	74775	STJM	126	74930	MCS	218
74100	HW-BC	152	74565	RBPSR-XL	206	74775	STJM	153	74930	MCS	219
74141	HTTS	152	74566	PC18	91	74776	HBTk	153	74930	MCS	220
74307	HXF8SS	71	74567	PC24	91	74821	HTV18SS	78	74931	MCSHD	218
74307	HXF8SS	153	74568	PC30	91	74822	HTV24SS	78	74931	MCSHD	219
74313	STKHSS	153	74569	PC36	91	74823	HTV30SS	78	74931	MCSHD	220
74316	STKHSD	153	74570	PC42	91	74824	HTV36SS	78	74932	MCSSD	219
74389	CBV-72	170	74571	PC48	91	74825	HTV42SS	78	74932	MCSSD	220
74390	CBV-84	170	74572	PC54	91	74826	HTV48SS	78	74941	SRBK	150
74391	CBV-96	170	74573	PC60	91	74828	HTV18S	78	74952	SPKHD42	147
74395	VP72	173	74574	PC72	91	74829	HTV24S	78	74953	SPKHD48	147
74396	VP84	173	74612	RP-72	97	74830	HTV30S	78	74954	SPKHD54	147
74397	VP96	173	74618	RC18	95	74831	HTV36S	78	74955	SPKHD60	147
74398	VMF72	173	74619	RC24	95	74832	HTV42S	78	74982	VMLK	173
74399	VMF84	173	74620	RC30	95	74833	HTV48S	78	74983	VSC	173
74417	STJK	19	74621	RC36	95	74838	HTV36M	78	75017	FL-ADH-0.8	239
74417	STJK	126	74622	RC42	95	74839	HTV42M	78	75419	HVT8-S/S	73
74417	STJK	153	74623	RC48	95	74840	HTV48M	78	75419	HVT8-S/S	77
74419	STTS	19	74624	RC54	95	74885	PTM30T	215	75419	HVT8-S/S	78
74419	STTS	126	74625	RC60	95	74886	PTM36T	215	75419	HVT8-S/S	153
74419	STTS	153	74626	RC72	95	74887	PTM42T	215	75513	PAB	82
74440	VMF96	173	74641	RV-72	95	74888	PTM48T	215	75513	PAB	94
74448	UFB18	124	74689	HXF8S	71	74889	PTM54T	215	75513	PAB	97
74449	UFB24	124	74689	HXF8S	153	74890	PTM60T	215	75513	PAB	115
74450	UFB30	124	74690	HXF8M	71	74891	PTMHD54T	215	75513	PAB	119
74451	UFB36	124	74690	HXF8M	153	74892	PTMHD60T	215	75513	PAB	136
74452	UFB42	124	74691	HXF8L	71	74893	PTMHD72T	215	75513	PAB	154
74453	UFB48	124	74691	HXF8L	153	74894	PTMHD84T	215	75522	RBPFK-S	206
74454	UFB54	124	74692	RDP1-S	171	74895	PTMSD72T	215	75523	RBPFK-M	206
74455	UFB60	124	74693	RDP1-M	171	74896	PTMSD84T	215	75524	RBPFK-L	206
74456	UFB72	124	74694	RDP1-L	171	74897	PTMSD96T	215	75525	RBPFK-XL	206
74457	VBK-72	170	74695	RDP1-XL	171	74898	PTMSD120T	215	75526	RBPMBK	206
74457	VBK-72	173	74698	RDPMBK	173	74899	PTM30R	215	75527	RBPI-T-S	206
74458	VBK-84	170	74699	RDPBK-S	171	74900	PTM36R	215	75528	RBPI-T-M	206
74458	VBK-84	173	74699	RDPBK-S	173	74901	PTM42R	215	75529	RBPI-T-L	206
74459	VBK-96	170	74700	RDPBK-M	171	74902	PTM48R	215	75530	RBPI-T-XL	206
74459	VBK-96	173	74700	RDPBK-M	173	74903	PTM54R	215	75531	MFASK	219
74460	UFB84	124	74701	RDPBK-L	171	74904	PTM60R	215	75565	HSA8SSS	153
74502	HDTs	19	74701	RDPBK-L	173	74905	PTMHD54R	215	75566	RDPF-S	173
74502	HDTs	126	74702	RDPBK-XL	171	74906	PTMHD60R	215	75567	RDPF-M	173
74502	HDTs	153	74702	RDPBK-XL	173	74907	PTMHD72R	215	75568	RDPF-L	173
74504	STKD	153	74705	RDPMSK	173	74908	PTMHD84R	215	75569	RDPF-XL	173
74505	STKS	153	74709	SPK18	147	74909	PTMSD72R	215	75570	VUBK-XS	170

# 索引 | 按产品代码排序

项目代码	订购编号	页码	项目代码	订购编号	页码	项目代码	订购编号	页码	项目代码	订购编号	页码
75571	VUBK-S	170	75634	CRB46	16	75786	EZP1-860	11	75845	QMTS-P	70
75572	VUBK-M	170	75634	CRB46	22	75787	MSP-224	34	75845	QMTS-P	77
75573	VUBK-L	170	75634	CRB46	37	75788	MSP-230	34	75845	QMTS-P	126
75574	VUBK-72	170	75634	CRB46	157	75789	MSP-236	34	75846	STS-W	101
75575	VUBK-84	170	75635	CRB52	16	75790	MSP-242	34	75846	STS-W	102
75576	VUBK-96	170	75635	CRB52	22	75791	MSP-248	34	75846	STS-W	109
75578	SPMK2	147	75635	CRB52	37	75792	MSP-254	34	75846	STS-W	110
75579	SPMK3	147	75635	CRB52	157	75793	MSP-260	34	75846	STS-W	129
75583	PTM24T	215	75636	CRB58	16	75794	MSP-272	34	75846	STS-W	139
75584	PTM24R	215	75636	CRB58	22	75795	MSP-824	34	75847	STAK	123
75588	PLSC18	92	75636	CRB58	37	75796	MSP-830	34	75847	STAK	109
75589	PLSC24	92	75636	CRB58	157	75797	MSP-836	34	75847	STAK	111
75590	PLSC30	92	75637	EZP1MPK	19	75798	MSP-842	34	75847	STAK	129
75591	PLSC36	92	75641	EZP1PL	19	75799	MSP-848	34	75868	MDWS-24	127
75592	PLSC42	92	75641	EZP1PL	20	75800	MSP-854	34	75869	MDWS-30	127
75593	PLSC48	92	75641	EZP1PL	153	75801	MSP-860	34	75870	MDWS-36	127
75594	PLSC54	92	75642	EZP1BP	19	75802	MSP-872	34	75871	MDWS-42	127
75595	PLSP18	94	75642	EZP1BP	20	75803	MSPP24	39	75872	MDWS-48	127
75596	PLSP24	94	75642	EZP1BP	157	75804	MSPP30	39	75873	MDWS-54	127
75597	PLSP30	94	75642	EZP1BP	161	75804	MSPP30	129	75874	MDWS-60	127
75598	PLSP36	94	75642	EZP1BP	162	75805	MSPP36	39	75875	MDWS-72	127
75599	PLSP42	94	75643	EZS2-18	79	75805	MSPP36	129	75883	DWP-72	129
75600	PLSP48	94	75644	EZS2-24	79	75806	MSPP42	39	75884	CDWB24	127
75601	PLSP54	94	75645	EZS2-30	79	75806	MSPP42	129	75885	CDWB30	127
75610	EZP1-212	11	75646	EZS2-36	79	75807	MSPP48	39	75886	CDWB36	127
75611	EZP1-218	11	75647	EZS2-42	79	75807	MSPP48	129	75887	CDWB42	127
75612	EZP1-224	11	75648	EZS2-48	79	75808	MSPP54	39	75888	CDWB48	127
75613	EZP1-230	11	75649	EZS2-54	79	75808	MSPP54	129	75889	CDWB54	127
75614	EZP1-236	11	75650	EZS2-60	79	75809	MSPP60	39	75890	CDWB60	127
75615	EZP1-242	11	75651	EZS2-72	79	75809	MSPP60	129	75891	CDWB72	127
75616	EZP1-248	11	75652	EZS2P18	82	75810	MSPP72	39	75892	STAKHD	109
75617	EZP1-254	11	75652	EZS2P18	154	75811	MSPMPK	39	75892	STAKHD	111
75618	EZP1-260	11	75653	EZS2P24	82	75811	MSPMPK	45	75892	STAKHD	123
75619	EZP1P12	19	75653	EZS2P24	154	75811	MSPMPK	49	75892	STAKHD	129
75619	EZP1P12	20	75654	EZS2P30	82	75811	MSPMPK	70	75896	PSTA	39
75620	EZP1P18	19	75654	EZS2P30	154	75811	MSPMPK	77	75896	PSTA	45
75620	EZP1P18	20	75655	EZS2P36	82	75816	MSPPL	39	75896	PSTA	49
75621	EZP1P24	19	75655	EZS2P36	154	75816	MSPPL	70	75896	PSTA	54
75621	EZP1P24	20	75656	EZS2P42	82	75816	MSPPL	77	75896	PSTA	59
75622	EZP1P30	19	75656	EZS2P42	154	75817	RMC1	228	75896	PSTA	63
75622	EZP1P30	20	75657	EZS2P48	82	75819	RMC1-CP	228	75896	PSTA	70
75623	EZP1P36	19	75657	EZS2P48	154	75820	RMC1-CB	228	75896	PSTA	77
75623	EZP1P36	20	75658	EZS2P54	82	75820	RMC1-CB	231	75896	PSTA	126
75624	EZP1P42	19	75658	EZS2P54	154	75820	RMC1-CB	232	75897	PTPK	54
75624	EZP1P42	20	75659	EZS2P60	82	75821	RMC1-PL	228	75897	PTPK	59
75625	EZP1P48	19	75659	EZS2P60	154	75830	MMBK	34	75897	PTPK	63
75625	EZP1P48	20	75660	EZS2P72	82	75830	MMBK	41	75898	PSTS-W	39
75626	EZP1P54	19	75660	EZS2P72	154	75830	MMBK	47	75898	PSTS-W	45
75626	EZP1P54	20	75661	FFCK	82	75830	MMBK	50	75898	PSTS-W	49
75627	EZP1P60	19	75666	EZS2MBK	82	75830	MMBK	55	75898	PSTS-W	54
75627	EZP1P60	20	75666	EZS2MBK	94	75830	MMBK	60	75898	PSTS-W	59
75628	CRB10	16	75666	EZS2MBK	97	75830	MMBK	143	75898	PSTS-W	63
75628	CRB10	22	75666	EZS2MBK	115	75832	RMC1-PP	228	75898	PSTS-W	70
75628	CRB10	37	75666	EZS2MBK	119	75833	RMC1-50	228	75898	PSTS-W	77
75628	CRB10	157	75666	EZS2MBK	136	75834	RMC1-LS	228	75898	PSTS-W	126
75629	CRB16	16	75666	EZS2MBK	154	75835	RMC1LS-PL	228	75899	PSTS-S	45
75629	CRB16	22	75771	EZP1-272	11	75836	RMC1-LSP	228	75899	PSTS-S	49
75629	CRB16	37	75772	EZP1P72	19	75843	STS-S	90	75899	PSTS-S	54
75629	CRB16	157	75772	EZP1P72	20	75843	STS-S	101	75899	PSTS-S	59
75630	CRB22	16	75773	CRB70	16	75843	STS-S	102	75899	PSTS-S	63
75630	CRB22	22	75773	CRB70	22	75843	STS-S	109	75899	PSTS-S	70
75630	CRB22	37	75773	CRB70	37	75843	STS-S	110	75899	PSTS-S	77
75630	CRB22	157	75773	CRB70	157	75843	STS-S	129	75901	HFC2	77
75631	CRB28	16	75774	EZP1-872	11	75843	STS-S	139	75901	HFC2	153
75631	CRB28	22	75775	CRB64	16	75844	STS-B	90	75902	HXFC2	77
75631	CRB28	37	75775	CRB64	22	75844	STS-B	101	75902	HXFC2	153
75631	CRB28	157	75775	CRB64	37	75844	STS-B	102	75905	AWTB	45
75632	CRB34	16	75778	FLSC-ISS	229	75844	STS-B	109	75905	AWTB	49
75632	CRB34	22	75779	EZP1-818	11	75844	STS-B	110	75905	AWTB	54
75632	CRB34	37	75780	EZP1-824	11	75844	STS-B	129	75905	AWTB	59
75632	CRB34	157	75781	EZP1-830	11	75844	STS-B	139	75905	AWTB	63
75633	CRB40	16	75782	EZP1-836	11	75845	QMTS-P	19	75906	AWTMB	45
75633	CRB40	22	75783	EZP1-842	11	75845	QMTS-P	39	75906	AWTMB	49
75633	CRB40	37	75784	EZP1-848	11	75845	QMTS-P	45	75906	AWTMB	54
75633	CRB40	157	75785	EZP1-854	11	75845	QMTS-P	49	75906	AWTMB	59

# 索引 | 按产品代码排序

项目代码	订购编号	页码	项目代码	订购编号	页码	项目代码	订购编号	页码	项目代码	订购编号	页码
75906	AWTMB	63	75967	MHP-CP60	63	76073	SSTOTA	104	76127	HVP-36S	75
75907	AWTA	45	75968	MHP-CP72	63	76073	SSTOTA	127	76128	HVP-42S	75
75907	AWTA	49	75978	SSRB	63	76073	SSTOTA	143	76129	HVP-48S	75
75907	AWTA	54	75979	HXF2-SS	71	76074	QMT-P	39	76130	HVP-54S	75
75907	AWTA	59	75979	HXF2-SS	77	76074	QMT-P	45	76131	HVP-60S	75
75907	AWTA	63	75979	HXF2-SS	153	76074	QMT-P	49	76132	HVP-72S	75
75909	AWTHK	45	75980	HXF2-S	71	76074	QMT-P	70	76138	HXF2-18SS	71
75909	AWTHK	49	75980	HXF2-S	77	76074	QMT-P	77	76139	HXF2-24SS	71
75909	AWTHK	54	75980	HXF2-S	153	76075	QMT-W	39	76140	HXF2-30SS	71
75909	AWTHK	59	75981	HXF2-M	71	76075	QMT-W	45	76141	HXF2-36SS	71
75909	AWTHK	63	75981	HXF2-M	77	76075	QMT-W	49	76142	HXF2-42SS	71
75910	MHS-24	104	75981	HXF2-M	153	76075	QMT-W	70	76143	HXF2-48SS	71
75911	MHS-30	104	75982	HXF2-L	71	76075	QMT-W	77	76144	HXF2-54SS	71
75912	MHS-36	104	75982	HXF2-L	77	76085	HTS18	80	76145	HXF2-60S	71
75913	MHS-42	104	75982	HXF2-L	153	76086	HTS24	80	76146	HXF2-72S	71
75914	MHS-48	104	75985	RBQC1HD-12	158	76087	HTS30	80	76169	MHS-18V	104
75915	MHS-54	104	75986	RBQC1HD-18	158	76088	HTS36	80	76170	MHS-24V	104
75916	MHS-60	104	75987	RBQC1HD-24	158	76089	HTS42	80	76171	MHS-30V	104
75917	MHS-72	104	75988	RBQC1HD-30	158	76090	HTS48	80	76172	MHS-36V	104
75918	MHSP-24	101	75989	RBQC1HD-36	158	76091	HTS54	80	76173	MHS-42V	104
75918	MHSP-24	102	75990	RBQC1HD-42	158	76092	HTS60	80	76174	MHS-48V	104
75918	MHSP-24	109	75991	RBQC1HD-48	158	76093	HTS72	80	76175	MHS-54V	104
75919	MHSP-30	101	75992	RBQC1HD-54	158	76094	HTSCK	80	76176	MHS-60V	104
75919	MHSP-30	102	75993	RBQC1HD-66	158	76094	HTSCK	82	76177	MHS-72V	104
75919	MHSP-30	109	75995	RBAGS-16	161	76096	QMTPAK	39	76178	MHSP-18	101
75920	MHSP-36	101	75996	RBAGS-22	161	76096	QMTPAK	45	76178	MHSP-18	102
75920	MHSP-36	102	75997	RBAGS-28	161	76096	QMTPAK	49	76178	MHSP-18	109
75920	MHSP-36	109	75998	RBAGS-34	161	76096	QMTPAK	70	76190	HV-18S	73
75921	MHSP-42	101	75999	RBAGS-40	161	76096	QMTPAK	77	76191	HV-18M	73
75921	MHSP-42	102	76024	MAPEK	143	76096	QMTPAK	126	76192	HV-24S	73
75921	MHSP-42	109	76025	MCBK	218	76097	QMTBK-P	39	76193	HV-24M	73
75922	MHSP-48	101	76025	MCBK	219	76097	QMTBK-P	40	76194	HV-30S	73
75922	MHSP-48	102	76025	MCBK	220	76097	QMTBK-P	45	76195	HV-30M	73
75922	MHSP-48	109	76026	MCBKHD	218	76097	QMTBK-P	46	76196	HV-36S	73
75923	MHSP-54	101	76026	MCBKHD	219	76097	QMTBK-P	49	76197	HV-36M	73
75923	MHSP-54	102	76026	MCBKHD	220	76097	QMTBK-P	70	76198	HV-36L	73
75923	MHSP-54	109	76027	MCBKSD	219	76097	QMTBK-P	77	76199	HV-42S	73
75924	MHSP-60	101	76027	MCBKSD	220	76098	QMTBK-W	39	76205	RVT6-S/S	111
75924	MHSP-60	102	76028	RBAGS-46	161	76098	QMTBK-W	40	76249	RSA	97
75924	MHSP-60	109	76029	RBAGS-52	161	76098	QMTBK-W	45	76249	RSA	119
75925	MHSP-72	101	76030	RBAGS-58	161	76098	QMTBK-W	46	76251	HV-42M	73
75925	MHSP-72	102	76031	RBAGS-70	161	76098	QMTBK-W	49	76252	HV-42L	73
75925	MHSP-72	109	76032	RBAS4-18	164	76098	QMTBK-W	54	76253	HV-42LL	73
75927	PFC	109	76033	RBAS4-24	164	76098	QMTBK-W	59	76254	HV-48S	73
75927	PFC	123	76034	RBAS4-30	164	76098	QMTBK-W	63	76255	HV-48M	73
75929	MHCP-24S	60	76035	RBAS4-36	164	76098	QMTBK-W	70	76256	HV-48L	73
75930	MHCP-30S	60	76036	RBAS4-42	164	76098	QMTBK-W	77	76257	HV-48LL	73
75931	MHCP-36S	60	76037	RBAS4-48	164	76098	QMTBK-W	126	76258	HV-54M	73
75932	MHCP-42S	60	76038	RBAS4-54	164	76099	QMTPSBK	39	76259	HV-54L	73
75933	MHCP-48S	60	76039	RBAS4-60	164	76099	QMTPSBK	45	76260	HV-54LL	73
75934	MHCP-54S	60	76040	RBAS4-72	164	76099	QMTPSBK	49	76261	HV-60M	73
75935	MHCP-60S	60	76041	RBAER-10	165	76099	QMTPSBK	70	76262	HV-60L	73
75936	MHCP-72S	60	76042	RBAER-16	165	76099	QMTPSBK	77	76263	HV-60LL	73
75945	MHCP-BPA24	61	76043	RBAER-22	165	76099	QMTPSBK	126	76264	HV-72M	73
75946	MHCP-BPA30	61	76044	RBAER-28	165	76101	HV-18SS	73	76265	HV-72L	73
75947	MHCP-BPA36	61	76045	RBAER-34	165	76102	HV-24SS	73	76266	HV-72LL	73
75948	MHCP-BPA42	61	76046	RBAER-40	165	76103	HV-30SS	73	76267	HVP-18M	75
75949	MHCP-BPA48	61	76047	RBAER-46	165	76104	HV-36SS	73	76268	HVP-18L	75
75950	MHCP-BPA54	61	76048	RBAER-52	165	76105	HV-42SS	73	76269	HVP-24M	75
75951	MHCP-BPA60	61	76049	RBAER-58	165	76106	HV-48SS	73	76270	HVP-24L	75
75952	MHCP-BPA72	61	76050	RBAER-70	165	76107	HV-54S	73	76271	HVP-30M	75
75953	MHCP-BCK24	61	76069	AWTNCB	45	76108	HV-60S	73	76272	HVP-30L	75
75954	MHCP-BCK30	61	76069	AWTNCB	49	76109	HV-72S	73	76273	HVP-36M	75
75955	MHCP-BCK36	61	76069	AWTNCB	54	76110	H78P18	77	76274	HVP-36L	75
75956	MHCP-BCK42	61	76069	AWTNCB	59	76111	H78P24	77	76275	HVP-42M	75
75957	MHCP-BCK48	61	76069	AWTNCB	61	76112	H78P30	77	76276	HVP-42L	75
75958	MHCP-BCK54	61	76069	AWTNCB	63	76113	H78P36	77	76277	HVP-48M	75
75959	MHCP-BCK60	61	76071	SSTSMB	99	76114	H78P42	77	76278	HVP-48L	75
75960	MHCP-BCK72	61	76071	SSTSMB	104	76115	H78P48	77	76279	HVP-48LL	75
75961	MHP-CP24	63	76071	SSTSMB	127	76116	H78P54	77	76280	HVP-54M	75
75962	MHP-CP30	63	76071	SSTSMB	143	76117	H78P60	77	76281	HVP-54L	75
75963	MHP-CP36	63	76072	SSTLMB	99	76118	H78P72	77	76282	HVP-54LL	75
75964	MHP-CP42	63	76072	SSTLMB	104	76124	HVP-18S	75	76283	HVP-60M	75
75965	MHP-CP48	63	76072	SSTLMB	127	76125	HVP-24S	75	76284	HVP-60L	75
75966	MHP-CP54	63	76072	SSTLMB	143	76126	HVP-30S	75	76285	HVP-60LL	75

# 索引 | 按产品代码排序

项目代码	订购编号	页码	项目代码	订购编号	页码	项目代码	订购编号	页码	项目代码	订购编号	页码
76286	HVP-72M	75	76463	MMPCP54	45	76576	RBAGSCM-40	162	76652	MHS-54RV	106
76287	HVP-72L	75	76464	MMPCP60	45	76577	RBAGSCM-46	162	76653	MHS-60RV	106
76288	HVP-72LL	75	76464	MMPCP60	54	76578	RBAGSCM-52	162	76654	MHS-72RV	106
76289	HXF2-18S	71	76465	MMPCP72	45	76579	RBAGSCM-58	162	76655	RBAER-44	165
76290	HXF2-18M	71	76465	MMPCP72	34	76581	RBAGSCM-70	162	76658	HTF212	13
76291	HXF2-24S	71	76466	MMPBPK	45	76593	CRB-HT10	16	76659	HTF218	13
76292	HXF2-24M	71	76466	MMPBPK	49	76593	CRB-HT10	22	76660	HTF224	13
76293	HXF2-30S	71	76466	MMPBPK	160	76593	CRB-HT10	37	76661	HTF230	13
76294	HXF2-30M	71	76469	FL-M	233	76594	CRB-HT16	16	76662	HTF236	13
76295	HXF2-36S	71	76470	FL-L	233	76594	CRB-HT16	22	76663	HTF242	13
76296	HXF2-36M	71	76472	FLEL-M	233	76594	CRB-HT16	37	76664	HTF248	13
76297	HXF2-36L	71	76473	FLEL-L	233	76595	CRB-HT22	16	76665	HTF254	13
76298	HXF2-42S	71	76474	FLELP	233	76595	CRB-HT22	22	76666	HTF260	13
76299	HXF2-42M	71	76476	FLTW-M	233	76595	CRB-HT22	37	76667	HTF272	13
76300	HXF2-42L	71	76477	FLTW-L	233	76596	CRB-HT28	16	76668	CBC18	136
76301	HXF2-48S	71	76478	FLRP	233	76596	CRB-HT28	22	76669	CBC24	136
76302	HXF2-48M	71	76479	FLCP	233	76596	CRB-HT28	37	76670	CBC30	136
76303	HXF2-48L	71	76481	FLRLB-L	233	76597	CRB-HT34	16	76671	CBC36	136
76304	HXF2-54S	71	76482	FLRLB-M	233	76597	CRB-HT34	22	76672	CBC42	136
76305	HXF2-54M	71	76483	QMT-G	39	76597	CRB-HT34	37	76673	CBC48	136
76306	HXF2-54L	71	76483	QMT-G	45	76598	CRB-HT40	16	76674	CBC54	136
76307	HXF2-60M	71	76483	QMT-G	49	76598	CRB-HT40	22	76675	CBC60	136
76308	HXF2-60L	71	76484	QMTS-G	39	76598	CRB-HT40	37	76692	CPB	136
76309	HXF2-72M	71	76484	QMTS-G	45	76599	CRB-HT46	16	76695	MSPPP66	129
76310	HXF2-72L	71	76484	QMTS-G	49	76599	CRB-HT46	22	76697	TRB78	43
76392	MHP-EP	45	76485	TRB18	43	76599	CRB-HT46	37	76697	TRB78	160
76392	MHP-EP	54	76485	TRB18	160	76600	CRB-HT52	16	76712	UTC18	124
76392	MHP-EP	63	76486	TRB24	43	76600	CRB-HT52	22	76713	UTC24	124
76392	MHP-EP	115	76486	TRB24	160	76600	CRB-HT52	37	76714	UTC30	124
76392	MHP-EP	119	76487	TRB30	43	76601	CRB-HT58	16	76715	UTC36	124
76392	MHP-EP	123	76487	TRB30	160	76601	CRB-HT58	22	76716	UTC42	124
76393	MHCP-CH	63	76488	TRB36	43	76601	CRB-HT58	37	76717	UTC48	124
76394	MHCP-BS	63	76488	TRB36	160	76602	CRB-HT64	16	76718	UTC54	124
76399	HOBK	70	76489	TRB42	43	76602	CRB-HT64	22	76719	UTC60	124
76399	HOBK	77	76489	TRB42	160	76602	CRB-HT64	37	76720	UTC72	124
76403	EST-P	19	76490	TRB48	43	76603	CRB-HT70	16	76721	UTC84	124
76404	EST-S	19	76490	TRB48	160	76603	CRB-HT70	22	76724	UTF18	124
76405	EST-B	19	76491	TRB54	43	76603	CRB-HT70	37	76725	UTF24	124
76406	ESTAK-EST	19	76491	TRB54	160	76613	MHS-24R	106	76726	UTF30	124
76406	ESTAK-EST	126	76492	TRB60	43	76614	MHS-30R	106	76727	UTF36	124
76407	ESPSBK	19	76492	TRB60	160	76615	MHS-36R	106	76728	UTF42	124
76408	ESPBK	19	76493	TRB66	43	76616	MHS-42R	106	76729	UTF48	124
76409	ESPRK	19	76493	TRB66	160	76617	MHS-48R	106	76730	UTF54	124
76409	ESPRK	126	76494	TRB72	43	76618	MHS-54R	106	76731	UTF60	124
76410	ESBK-PS	19	76494	TRB72	160	76619	MHS-60R	106	76732	UTF72	124
76410	ESBK-PS	126	76537	MMPK	34	76620	MHS-72R	106	76733	UTF84	124
76411	ESBK-B	19	76537	MMPK	41	76621	MHS-84R	106	76748	URCB18/450	124
76412	ESS-S	19	76537	MMPK	47	76622	PFRS	106	76749	URCB24/600	124
76412	ESS-S	126	76537	MMPK	50	76622	PFRS	109	76750	URCB30/750	124
76413	ESS-B	19	76537	MMPK	55	76622	PFRS	111	76751	URCB36/900	124
76414	RMC1-BCP	228	76537	MMPK	60	76622	PFRS	120	76752	URCB42/1050	124
76415	RMC1-BPP	228	76537	MMPK	143	76636	SSTBK-W	102	76753	URCB48/1200	124
76415	RMC1-BPP	231	76538	RMC1-LSBPP	228	76636	SSTBK-W	109	76754	URCB54/1350	124
76415	RMC1-BPP	232	76540	QMTBK-G	39	76636	SSTBK-W	111	76755	URCB60/1500	124
76416	VAK	173	76540	QMTBK-G	40	76636	SSTBK-W	129	76756	URCB72/1800	124
76418	EZP10TK1	19	76540	QMTBK-G	45	76636	SSTBK-W	139	76757	URCB84/2100	124
76419	EZP10TK2	19	76540	QMTBK-G	46	76637	SSTBK-B	102	76772	USP18/450	126
76450	MMP-624	41	76540	QMTBK-G	49	76637	SSTBK-B	109	76773	USP24/600	126
76451	MMP-630	41	76551	MMP-1230	41	76637	SSTBK-B	111	76774	USP30/750	126
76452	MMP-636	41	76552	MMP-1236	41	76637	SSTBK-B	129	76775	USP36/900	126
76453	MMP-642	41	76553	MMP-1242	41	76637	SSTBK-B	139	76776	USP42/1050	126
76454	MMP-648	41	76554	MMP-1248	41	76638	MHCP-2BC24	63	76777	USP48/1200	126
76455	MMP-654	41	76555	MMP-1254	41	76639	MHCP-2BC30	63	76778	USP54/1350	126
76456	MMP-660	41	76556	MMP-1260	41	76640	MHCP-2BC36	63	76779	USP60/1500	126
76457	MMP-672	41	76557	MMP-1272	41	76641	MHCP-2BC42	63	76780	USP72/1800	126
76458	MMPCP24	45	76558	RMC2-FS-1	232	76642	MHCP-2BC48	63	76781	USP84/2100	126
76458	MMPCP24	54	76559	RMC2-FSAPK	232	76643	MHCP-2BC54	63	76784	UPSBK	126
76459	MMPCP30	45	76560	PFC-SS	109	76644	MHCP-2BC60	63	76785	UPBK	126
76459	MMPCP30	54	76560	PFC-SS	111	76645	MHCP-2BC72	63	76788	ABU	126
76460	MMPCP36	45	76570	RB6SA	166	76646	MHS-18RV	106	76788	ABU	126
76460	MMPCP36	54	76571	RB6DH	167	76647	MHS-24RV	106	76789	UMBK	126
76461	MMPCP42	45	76572	RBAGSCM-16	162	76648	MHS-30RV	106	76789	UMBK	126
76461	MMPCP42	54	76573	RBAGSCM-22	162	76649	MHS-36RV	106	76790	USPK	126
76462	MMPCP48	45	76574	RBAGSCM-28	162	76650	MHS-42RV	106	76790	USPK	126
76462	MMPCP48	54	76575	RBAGSCM-34	162	76651	MHS-48RV	106	76791	UHSPK	126

# 索引 | 按产品代码排序

项目代码	订购编号	页码	项目代码	订购编号	页码	项目代码	订购编号	页码	项目代码	订购编号	页码
76791	UHSPK	126	76866	DRXM-36-435	196	76928	IBBK	183	77088	CRB-LS10	31
76792	USMK	126	76867	DRXM-42-435	196	76928	IBBK	186	77089	CRB-LS16	27
76792	USMK	126	76868	DRXM-48-435	196	76928	IBBK	194	77089	CRB-LS16	31
76793	UHMK	126	76869	DRXM-54-435	196	76928	IBBK	196	77090	CRB-LS22	27
76793	UHMK	126	76870	DRXM-60-435	196	76928	IBBK	198	77090	CRB-LS22	31
76794	UST-P	126	76871	DRXM-72-435	196	76928	IBBK	200	77091	CRB-LS28	27
76795	UST-W	126	76872	DRXM-24-535	196	76929	IBS-L4	194	77091	CRB-LS28	31
76796	MSP-284	34	76873	DRXM-30-535	196	76930	IBS-L5	194	77092	CRB-LS34	27
76797	MSP-884	34	76874	DRXM-36-535	196	76931	IBS-M4	186	77092	CRB-LS34	31
76798	MMP-684	41	76875	DRXM-42-535	196	76931	IBS-M4	196	77093	CRB-LS40	27
76799	MMP-1284	41	76876	DRXM-48-535	196	76932	IBS-M5	186	77093	CRB-LS40	31
76800	MHCP-84S	60	76877	DRXM-54-535	196	76932	IBS-M5	196	77094	CRB-LS46	27
76803	MHS-84	104	76878	DRXM-60-535	196	76933	IBS-H4	198	77094	CRB-LS46	31
76804	MHS-84V	104	76879	DRXM-72-535	196	76934	IBS-H5	198	77095	CRB-LS52	27
76805	MHS-84RV	106	76880	DRXH-24-420	198	76935	ISABK	200	77095	CRB-LS52	31
76806	MDWS-84	127	76881	DRXH-30-420	198	76936	IMK	194	77096	CRB-LS58	27
76807	MSPB84	39	76882	DRXH-36-420	198	76936	IMK	196	77096	CRB-LS58	31
76808	MMPCP84	45	76883	DRXH-42-420	198	76936	IMK	198	77097	CRB-LS10W	27
76808	MMPCP84	54	76884	DRXH-48-420	198	76937	IEA-42-60	200	77097	CRB-LS10W	31
76809	MHCP-BPA84	61	76885	DRXH-54-420	198	76938	IEA-72-96	200	77098	CRB-LS16W	27
76810	MHCP-BCK84	61	76886	DRXH-60-420	198	76939	HW-IMPB	202	77098	CRB-LS16W	31
76811	MHP-CP84	63	76887	DRXH-72-420	198	76940	CRB76	16	77099	CRB-LS22W	27
76812	MHCP-2BC84	63	76888	DRXH-24-520	198	76940	CRB76	22	77099	CRB-LS22W	31
76814	MHSP-84	109	76889	DRXH-30-520	198	76940	CRB76	37	77100	CRB-LS28W	27
76815	DWP-84	129	76890	DRXH-36-520	198	76941	CRB82	16	77100	CRB-LS28W	31
76816	DRXL-24-420	194	76891	DRXH-42-520	198	76941	CRB82	22	77101	CRB-LS34W	27
76817	DRXL-30-420	194	76892	DRXH-48-520	198	76941	CRB82	37	77101	CRB-LS34W	31
76818	DRXL-36-420	194	76893	DRXH-54-520	198	76942	CDWB84	127	77102	CRB-LS40W	27
76819	DRXL-42-420	194	76894	DRXH-60-520	198	76943	SST-BUK	109	77102	CRB-LS40W	31
76820	DRXL-48-420	194	76895	DRXH-72-520	198	76943	SST-BUK	129	77103	CRB-LS46W	27
76821	DRXL-54-420	194	76896	DRXH-24-435	198	76950	OIBBK	202	77103	CRB-LS46W	31
76822	DRXL-60-420	194	76897	DRXH-30-435	198	76965	IB4-1U	202	77104	CRB-LS52W	27
76823	DRXL-72-420	194	76898	DRXH-36-435	198	76966	IB5-1U	202	77104	CRB-LS52W	31
76824	DRXL-24-520	194	76899	DRXH-42-435	198	76967	RBAGS-18	161	77105	CRB-LS58W	27
76825	DRXL-30-520	194	76900	DRXH-48-435	198	76968	RBAGS-24	161	77105	CRB-LS58W	31
76826	DRXL-36-520	194	76901	DRXH-54-435	198	76969	RBAGS-30	161	77106	RBAGM-16	29
76827	DRXL-42-520	194	76902	DRXH-60-435	198	76970	RBAGS-36	161	77106	RBAGM-16	161
76828	DRXL-48-520	194	76903	DRXH-72-435	198	76971	RBAGS-42	161	77107	RBAGM-22	29
76829	DRXL-54-520	194	76904	DRXH-24-535	198	76972	RBAGS-48	161	77107	RBAGM-22	161
76830	DRXL-60-520	194	76905	DRXH-30-535	198	76973	RBAGS-54	161	77108	RBAGM-28	29
76831	DRXL-72-520	194	76906	DRXH-36-535	198	76974	RBAGS-60	161	77108	RBAGM-28	161
76832	DRXL-24-435	194	76907	DRXH-42-535	198	76975	RBAGS-72	161	77109	RBAGM-34	29
76833	DRXL-30-435	194	76908	DRXH-48-535	198	76976	RBAGS-84	161	77109	RBAGM-34	161
76834	DRXL-36-435	194	76909	DRXH-54-535	198	76977	UBTK	126	77110	RBAGM-40	29
76835	DRXL-42-435	194	76910	DRXH-60-535	198	76978	UHDBTK	126	77110	RBAGM-40	161
76836	DRXL-48-435	194	76911	DRXH-72-535	198	76983	FL-XL	233	77111	RBAGM-46	29
76837	DRXL-54-435	194	76912	DRXD-42-520	200	76984	FLVRL-XL	233	77111	RBAGM-46	161
76838	DRXL-60-435	194	76913	DRXD-48-520	200	76985	FLTW-XL	233	77114	LS-BP	29
76839	DRXL-72-435	194	76914	DRXD-54-520	200	76986	FLELK-XL	233	77115	LS-BP-S/S	33
76840	DRXL-24-535	194	76915	DRXD-60-520	200	77037	CSTBK	123	77117	LS-SW	29
76841	DRXL-30-535	194	76916	DRXD-72-520	200	77047	TRB84	43	77118	LS-SS	29
76842	DRXL-36-535	194	76917	DRXD-84-520	200	77047	TRB84	160	77120	LST-TAK	29
76843	DRXL-42-535	194	76918	DRXD-96-520	200	77048	TRB90	43	77121	LST-P	29
76844	DRXL-48-535	194	76919	DRXD-42-535	200	77048	TRB90	160	77122	LST-W	29
76845	DRXL-54-535	194	76920	DRXD-48-535	200	77052	SACSK	123	77123	LST-S	29
76846	DRXL-60-535	194	76921	DRXD-54-535	200	77065	SACSRC	123	77124	LST-B-S/S	33
76847	DRXL-72-535	194	76922	DRXD-60-535	200	77070	LSP12	29	77125	LST-W-S/S	33
76848	DRXM-24-420	196	76923	DRXD-72-535	200	77071	LSP18	29	77126	LST-W-S/S-2	33
76849	DRXM-30-420	196	76924	DRXD-84-535	200	77072	LSP24	29	77127	EZP-LS212	25
76850	DRXM-36-420	196	76925	DRXD-96-535	200	77073	LSP30	29	77128	EZP-LS218	25
76851	DRXM-42-420	196	76926	IB4	180	77074	LSP36	29	77129	EZP-LS224	25
76852	DRXM-48-420	196	76926	IB4	183	77075	LSP42	29	77130	EZP-LS230	25
76853	DRXM-54-420	196	76926	IB4	186	77076	LSP48	29	77131	EZP-LS236	25
76854	DRXM-60-420	196	76926	IB4	194	77077	LSP54	29	77132	EZP-LS242	25
76855	DRXM-72-420	196	76926	IB4	196	77078	LSP60	29	77133	EZP-LS248	25
76856	DRXM-24-520	196	76926	IB4	198	77079	LSP12-S/S	33	77134	EZP-LS254	25
76857	DRXM-30-520	196	76927	IB5	180	77080	LSP18-S/S	33	77135	EZP-LS260	25
76858	DRXM-36-520	196	76927	IB5	183	77081	LSP24-S/S	33	77136	EZP-LS818	25
76859	DRXM-42-520	196	76927	IB5	186	77082	LSP30-S/S	33	77137	EZP-LS824	25
76860	DRXM-48-520	196	76927	IB5	194	77083	LSP36-S/S	33	77138	EZP-LS830	25
76861	DRXM-54-520	196	76927	IB5	196	77084	LSP42-S/S	33	77139	EZP-LS836	25
76862	DRXM-60-520	196	76927	IB5	198	77085	LSP48-S/S	33	77140	EZP-LS842	25
76863	DRXM-72-520	196	76927	IB5	200	77086	LSP54-S/S	33	77141	EZP-LS848	25
76864	DRXM-24-435	196	76928	IBBK	177	77087	LSP60-S/S	33	77142	EZP-LS854	25
76865	DRXM-30-435	196	76928	IBBK	180	77088	CRB-LS10	27	77143	EZP-LS860	25

# 索引 | 按产品代码排序

项目代码	订购编号	页码	项目代码	订购编号	页码	项目代码	订购编号	页码	项目代码	订购编号	页码
77144	CLSGF-212	30	77464	MSP-836-S/S	36	77557	CRB-LS46HT	27	77641	MHS-30R-S/S	107
77145	CLSGF-218	30	77465	MSP-842-S/S	36	77557	CRB-LS46HT	31	77642	MHS-36R-S/S	107
77146	CLSGF-224	30	77466	MSP-848-S/S	36	77558	CRB-LS52HT	27	77643	MHS-42R-S/S	107
77147	CLSGF-230	30	77467	MSP-854-S/S	36	77558	CRB-LS52HT	31	77644	MHS-48R-S/S	107
77148	CLSGF-236	30	77468	MSP-860-S/S	36	77559	CRB-LS58HT	27	77645	MHS-54R-S/S	107
77149	CLSGF-242	30	77470	MSP-872-S/S	36	77559	CRB-LS58HT	31	77646	MHS-60R-S/S	107
77150	CLSGF-248	30	77471	MSP-884-S/S	36	77575	MMP-1836	41	77647	MHS-72R-S/S	107
77151	CLSGF-254	30	77472	MSP-924-S/S	40	77576	MMP-1842	41	77648	MHS-84R-S/S	107
77152	CLSGF-260	30	77473	MSP-930-S/S	40	77577	MMP-1848	41	77649	MHS-24RV-S/S	107
77153	CLSGF-818	30	77474	MSP-936-S/S	40	77578	MMP-1854	41	77650	MHS-30RV-S/S	107
77154	CLSGF-824	30	77475	MSP-942-S/S	40	77579	MMP-1860	41	77651	MHS-36RV-S/S	107
77155	CLSGF-830	30	77476	MSP-948-S/S	40	77580	MMP-1872	41	77652	MHS-42RV-S/S	107
77156	CLSGF-836	30	77477	MSP-954-S/S	40	77581	MMP-1884	41	77653	MHS-48RV-S/S	107
77157	CLSGF-842	30	77478	MSP-960-S/S	40	77582	MSPMPK-S/S	40	77654	MHS-54RV-S/S	107
77158	CLSGF-848	30	77479	MSP-972-S/S	40	77582	MSPMPK-S/S	46	77655	MHS-60RV-S/S	107
77159	CLSGF-854	30	77480	MSP-984-S/S	40	77583	MSPBPK-S/S	24	77656	MHS-72RV-S/S	107
77160	CLSGF-860	30	77517	RBDTXHD-6.5C	169	77584	QMT-P-S/S	40	77657	MHS-84RV-S/S	107
77250	FL-PKIT-ML	233	77524	MSPPL-S/S	40	77584	QMT-P-S/S	46	77664	PTS-18R	211
77251	FL-PKIT-XL	233	77529	ISABK-LMH	194	77585	QMT-W-S/S	40	77665	PTS-24R	211
77324	MMKU	126	77529	ISABK-LMH	196	77585	QMT-W-S/S	46	77666	PTS-30R	211
77327	MMKUHD	126	77529	ISABK-LMH	198	77586	QMT-G-S/S	40	77667	PTS-36R	211
77330	RMC2-FS-50	232	77530	IBS-D5	200	77586	QMT-G-S/S	46	77668	PTS-42R	211
77365	LS-SPK	29	77531	MRB18	51	77587	QMTPAK-S/S	40	77669	PTS-48R	211
77366	LSTMPK	29	77531	MRB18	56	77587	QMTPAK-S/S	46	77670	PTS-54R	211
77367	LSTPB-RK	29	77532	MRB24	51	77588	QMTPSBK-S/S	40	77671	PTS-60R	211
77384	EZPTBT	20	77532	MRB24	56	77588	QMTPSBK-S/S	46	77672	PTS-72R	211
77385	EZPTBTHD	20	77533	MRB30	51	77590	MMPCP24-S/S	46	77673	PTS-30R-UG	211
77387	SPG-CVR-A	144	77533	MRB30	56	77591	MMPCP30-S/S	46	77674	PTS-36R-UG	211
77388	SPG-CVR-B	144	77534	MRB36	51	77592	MMPCP36-S/S	46	77675	PTS-42R-UG	211
77389	SPG-CVR-C	144	77534	MRB36	56	77593	MMPCP42-S/S	46	77676	PTS-48R-UG	211
77390	SPG-CVR-D	144	77535	MRB42	51	77594	MMPCP48-S/S	46	77677	PTS-54R-UG	211
77391	SPG-CVR-E	144	77535	MRB42	56	77595	MMPCP54-S/S	46	77678	PTS-60R-UG	211
77392	SPG-CVR-F	144	77536	MRB48	51	77596	MMPCP60-S/S	46	77679	PTS-72R-UG	211
77393	SPG-CVR-G	144	77536	MRB48	56	77597	MMPCP72-S/S	46	77680	PTS-RR21	211
77423	RAPEK	143	77537	MRB54	51	77598	MMPCP84-S/S	46	77681	PTS-RR27	211
77424	MMP-624-S/S	42	77537	MRB54	56	77599	MHP-EP-S/S	46	77682	PTS-RR33	211
77425	MMP-630-S/S	42	77538	MRB60	51	77600	MMPBPK-S/S	46	77683	PTS-RR39	211
77426	MMP-636-S/S	42	77538	MRB60	56	77601	MHS-24-S/S	107	77683	PTS-RR39	211
77427	MMP-642-S/S	42	77539	MRB66	51	77602	MHS-30-S/S	107	77684	PTS-RR45	211
77428	MMP-648-S/S	42	77539	MRB66	56	77603	MHS-36-S/S	107	77684	PTS-RR45	211
77429	MMP-654-S/S	42	77540	MRB72	51	77604	MHS-42-S/S	107	77685	PTS-RR51	211
77430	MMP-660-S/S	42	77540	MRB72	56	77605	MHS-48-S/S	107	77685	PTS-RR51	211
77431	MMP-672-S/S	42	77541	MRB78	51	77606	MHS-54-S/S	107	77686	PTS-RR57	211
77432	MMP-684-S/S	42	77541	MRB78	56	77607	MHS-60-S/S	107	77686	PTS-RR57	211
77433	MMP-1230-S/S	42	77542	MRB84	51	77608	MHS-72-S/S	107	77687	PTS-RR63	211
77434	MMP-1236-S/S	42	77542	MRB84	56	77609	MHS-84-S/S	107	77687	PTS-RR63	211
77435	MMP-1242-S/S	42	77543	MRB90	51	77610	MHS-24V-S/S	107	77688	PTS-RR69	211
77436	MMP-1248-S/S	42	77543	MRB90	56	77611	MHS-30V-S/S	107	77689	PTS-RR75	211
77437	MMP-1254-S/S	42	77544	MRB96	51	77612	MHS-36V-S/S	107	77690	PTS-RR81	211
77438	MMP-1260-S/S	42	77544	MRB96	56	77613	MHS-42V-S/S	107	77691	PTS-SR	213
77439	MMP-1272-S/S	42	77545	MRB102	51	77614	MHS-48V-S/S	107	77692	PTS-HDSR	213
77440	MMP-1284-S/S	42	77545	MRB102	56	77615	MHS-54V-S/S	107	77694	PTS-SAK	213
77442	PSTA-S/S	40	77546	MRB108	51	77616	MHS-60V-S/S	107	77696	PTS-IBK	213
77442	PSTA-S/S	46	77546	MRB108	56	77617	MHS-72V-S/S	107	77697	PTS-HIBK	213
77443	TEN-LOCK-KIT	144	77547	MRB114	51	77618	MHS-84V-S/S	107	77698	PTS-PS	213
77450	QMTS-P-S/S	24	77547	MRB114	56	77620	MHSP24-S/S	111	77699	PTS-PA	213
77450	QMTS-P-S/S	40	77548	SHIM-KITL	177	77621	MHSP30-S/S	111	77700	PTS-MBK	213
77450	QMTS-P-S/S	46	77548	SHIM-KITL	180	77622	MHSP36-S/S	111	77701	PTS-MBKUG	213
77451	QMTS-W-S/S	24	77548	SHIM-KITL	183	77623	MHSP42-S/S	111	77702	PTS-EBK	213
77451	QMTS-W-S/S	40	77548	SHIM-KITL	194	77624	MHSP48-S/S	111	77703	MHP-624	50
77451	QMTS-W-S/S	46	77549	SHIM-KITM	186	77625	MHSP54-S/S	111	77704	MHP-630	50
77452	QMTS-G-S/S	24	77549	SHIM-KITM	196	77626	MHSP60-S/S	111	77705	MHP-636	50
77452	QMTS-G-S/S	40	77550	SHIM-KITH	198	77627	MHSP72-S/S	111	77706	MHP-642	50
77452	QMTS-G-S/S	46	77551	CRB-LS10HT	27	77628	MHSP84-S/S	111	77707	MHP-648	50
77453	MSP-224-S/S	36	77551	CRB-LS10HT	31	77630	STS-W-S/S	111	77708	MHP-654	50
77454	MSP-230-S/S	36	77552	CRB-LS16HT	27	77631	STS-S-S/S	111	77709	MHP-660	50
77455	MSP-236-S/S	36	77552	CRB-LS16HT	31	77632	STS-B-S/S	111	77710	MHP-672	50
77456	MSP-242-S/S	36	77553	CRB-LS22HT	27	77633	STHDM2-S/S	111	77711	MHP-684	50
77457	MSP-248-S/S	36	77553	CRB-LS22HT	31	77634	STHDMK2-S/S	111	77712	MHP-696	50
77458	MSP-254-S/S	36	77554	CRB-LS28HT	27	77635	STGK2-S/S	111	77713	MHP-1230	50
77459	MSP-260-S/S	36	77554	CRB-LS28HT	31	77636	SST-BUK-S/S	111	77714	MHP-1236	50
77460	MSP-272-S/S	36	77555	CRB-LS34HT	27	77637	SST2HD-W-S/S	111	77715	MHP-1242	50
77461	MSP-284-S/S	36	77555	CRB-LS34HT	31	77638	SST2HD-S-S/S	111	77716	MHP-1248	50
77462	MSP-824-S/S	36	77556	CRB-LS40HT	27	77639	SST2HD-B-S/S	111	77717	MHP-1254	50
77463	MSP-830-S/S	36	77556	CRB-LS40HT	31	77640	MHS-24R-S/S	107	77718	MHP-1260	50



# 索引 | 按产品代码排序

项目代码	订购编号	页码	项目代码	订购编号	页码	项目代码	订购编号	页码	项目代码	订购编号	页码
77719	MHP-1272	50	77866	SAC2-TIP-TL	123	77902	CART-36/900	115	77955	PC24-ESAC	112
77720	MHP-1284	50	77867	STGK2	102	77902	CART-36/900	119	77956	PC30-ESAC	112
77721	MHP-1296	50	77867	STGK2	109	77902	CART-36/900	123	77957	PC36-ESAC	112
77722	MMPCP96	45	77867	STGK2	129	77903	CART-42/1050	115	77958	PC42-ESAC	112
77722	MMPCP96	54	77867	STGK2	139	77903	CART-42/1050	119	77959	PC48-ESAC	112
77723	PST2-W	54	77868	SSTHDPM	102	77903	CART-42/1050	123	77960	PC54-ESAC	112
77723	PST2-W	59	77868	SSTHDPM	109	77904	CART-48/1200	115	77961	PC60-ESAC	112
77723	PST2-W	61	77868	SSTHDPM	129	77904	CART-48/1200	119	77962	PC72-ESAC	112
77723	PST2-W	63	77868	SSTHDPM	139	77904	CART-48/1200	123	77963	PC60-2ESAC	112
77724	PST2-S	54	77869	CSTHDPM	123	77905	CART-54/1350	115	77964	PC72-2ESAC	112
77724	PST2-S	59	77871	CSTHDMK	123	77905	CART-54/1350	119	77965	PC84-2ESAC	112
77724	PST2-S	61	77872	CST1HD-W	123	77905	CART-54/1350	123	77966	PC96-2ESAC	112
77724	PST2-S	63	77873	CST1HD-S	123	77906	CART-60/1500	115	77967	PC120-2ESAC	112
77725	PST2-R	54	77874	CST1HD-B	123	77906	CART-60/1500	119	77968	RC24-ESAC	116
77725	PST2-R	59	77875	CST1HD-G	123	77906	CART-60/1500	123	77969	RC30-ESAC	116
77725	PST2-R	61	77882	SACRKN	115	77907	CART-72/1800	115	77970	RC36-ESAC	116
77725	PST2-R	63	77882	SACRKN	119	77907	CART-72/1800	119	77971	RC42-ESAC	116
77726	PSTS-R	54	77882	SACRKN	123	77907	CART-72/1800	123	77972	RC48-ESAC	116
77726	PSTS-R	59	77883	SACRH	115	77908	CART-60/1500	115	77973	RC54-ESAC	116
77726	PSTS-R	63	77883	SACRH	119	77908	CART-60/1500	119	77974	RC60-ESAC	116
77727	MHPMPK	54	77883	SACRH	123	77908	CART-60/1500	123	77975	RC72-ESAC	116
77727	MHPMPK	59	77884	SACRHL	115	77909	CART-72/1800	115	77976	RC60-2ESAC	116
77727	MHPMPK	63	77884	SACRHL	119	77909	CART-72/1800	119	77977	RC72-2ESAC	116
77728	MHPBPK	54	77884	SACRHL	123	77909	CART-72/1800	123	77978	RC84-2ESAC	116
77728	MHPBPK	59	77885	SACKRP	115	77910	CART-84/2100	115	77979	RC96-2ESAC	116
77729	FLCK	233	77885	SACKRP	119	77910	CART-84/2100	119	77980	RC120-2ESAC	116
77741	SPG-CVR-H	144	77885	SACKRP	123	77910	CART-84/2100	123	77981	PV24-ESAC	112
77742	CTS-W	123	77886	SACRKT	115	77911	CART-96/2400	115	77982	PV30-ESAC	112
77743	CTS-S	86	77886	SACRKT	119	77911	CART-96/2400	119	77983	PV36-ESAC	112
77743	CTS-S	123	77886	SACRKT	123	77911	CART-96/2400	123	77984	PV42-ESAC	112
77744	CTS-B	123	77887	SACPL-24/600	115	77912	CART-120/3000	115	77985	PV48-ESAC	112
77745	CTS-G	123	77887	SACPL-24/600	119	77912	CART-120/3000	119	77986	PV54-ESAC	112
77746	EZP-LS212HT	26	77887	SACPL-24/600	123	77912	CART-120/3000	123	77987	PV60-ESAC	112
77747	EZP-LS218HT	26	77888	SACPL-30/750	115	77913	PCAP-24/600	115	77988	PV72-ESAC	112
77748	EZP-LS224HT	26	77888	SACPL-30/750	119	77914	PCAP-30/750	115	77989	PV60-2ESAC	112
77749	EZP-LS230HT	26	77888	SACPL-30/750	123	77915	PCAP-36/900	115	77990	PV72-2ESAC	112
77750	EZP-LS236HT	26	77889	SACPL-36/900	115	77916	PCAP-42/1050	115	77991	PV84-2ESAC	112
77751	EZP-LS242HT	26	77889	SACPL-36/900	119	77917	PCAP-48/1200	115	77992	PV96-2ESAC	112
77752	EZP-LS248HT	26	77889	SACPL-36/900	123	77918	PCAP-54/1350	115	77993	PV120-2ESAC	112
77753	EZP-LS254HT	26	77890	SACPL-42/1050	115	77919	PCAP-60/1500	115	77994	RV24-ESAC	116
77754	EZP-LS260HT	26	77890	SACPL-42/1050	119	77920	PCAP-72/1800	115	77995	RV30-ESAC	116
77755	PTS-RHSAA	213	77890	SACPL-42/1050	123	77921	RCAP-24/600	119	77996	RV36-ESAC	116
77756	PTS-LHSAA	213	77891	SACPL-48/1200	115	77922	RCAP-30/750	119	77997	RV42-ESAC	116
77757	UST-S	126	77891	SACPL-48/1200	119	77923	RCAP-36/900	119	77998	RV48-ESAC	116
77768	SACHP2	115	77891	SACPL-48/1200	123	77924	RCAP-42/1050	119	77999	RV54-ESAC	116
77768	SACHP2	119	77892	SACPL-54/1350	115	77925	RCAP-48/1200	119	78000	RV60-ESAC	116
77768	SACHP2	123	77892	SACPL-54/1350	119	77926	RCAP-54/1350	119	78001	RV72-ESAC	116
77840	MHS-24-ESAC	120	77892	SACPL-54/1350	123	77927	RCAP-60/1500	119	78002	RV60-2ESAC	116
77841	MHS-30-ESAC	120	77893	SACPL-60/1500	115	77928	RCAP-72/1800	119	78003	RV72-2ESAC	116
77842	MHS-36-ESAC	120	77893	SACPL-60/1500	119	77929	MHS-CARK-C24/600	121	78004	RV84-2ESAC	116
77843	MHS-42-ESAC	120	77893	SACPL-60/1500	123	77930	MHS-CARK-C30/750	121	78005	RV96-2ESAC	116
77844	MHS-48-ESAC	120	77894	SACPL-72/1800	115	77931	MHS-CARK-C36/900	121	78006	RV120-2ESAC	116
77845	MHS-54-ESAC	120	77894	SACPL-72/1800	119	77932	MHS-CARK-C42/1050	121	78072	P-CARK-C24/600	113
77846	MHS-60-ESAC	120	77894	SACPL-72/1800	123	77933	MHS-CARK-C48/1200	121	78073	P-CARK-C30/750	113
77847	MHS-72-ESAC	120	77895	SACPL-60/1500	115	77934	MHS-CARK-C54/1350	121	78074	P-CARK-C36/900	113
77848	MHS-60-2ESAC	120	77895	SACPL-60/1500	119	77935	MHS-CARK-C60/1500	121	78075	P-CARK-C42/1050	113
77849	MHS-72-2ESAC	120	77895	SACPL-60/1500	123	77936	MHS-CARK-C72/1800	121	78076	P-CARK-C48/1200	113
77850	MHS-84-2ESAC	120	77896	SACPL-72/1800	115	77937	MHS-CARK-V24/600	121	78077	P-CARK-C54/1350	113
77851	MHS-96-2ESAC	120	77896	SACPL-72/1800	119	77938	MHS-CARK-V30/750	121	78078	P-CARK-C60/1500	113
77852	MHS-120-2ESAC	120	77896	SACPL-72/1800	123	77939	MHS-CARK-V36/900	121	78079	P-CARK-C72/1800	113
77853	MHS-24V-ESAC	120	77897	SACPL-84/2100	115	77940	MHS-CARK-V42/1050	121	78080	P-CARK-V24/600	113
77854	MHS-30V-ESAC	120	77897	SACPL-84/2100	119	77941	MHS-CARK-V48/1200	121	78081	P-CARK-V30/750	113
77855	MHS-36V-ESAC	120	77897	SACPL-84/2100	123	77942	MHS-CARK-V54/1350	121	78082	P-CARK-V36/900	113
77856	MHS-42V-ESAC	120	77898	SACPL-96/2400	115	77943	MHS-CARK-V60/1500	121	78083	P-CARK-V42/1050	113
77857	MHS-48V-ESAC	120	77898	SACPL-96/2400	119	77944	MHS-CARK-V72/1800	121	78084	P-CARK-V48/1200	113
77858	MHS-54V-ESAC	120	77898	SACPL-96/2400	123	77945	MHS-CARK2-C60/1500	121	78085	P-CARK-V54/1350	113
77859	MHS-60V-ESAC	120	77899	SACPL-120/3000	115	77946	MHS-CARK2-C72/1800	121	78086	P-CARK2-C84/2100	113
77860	MHS-72V-ESAC	120	77899	SACPL-120/3000	119	77947	MHS-CARK2-C84/2100	121	78087	P-CARK-V72/1800	113
77861	MHS-60V-2ESAC	120	77899	SACPL-120/3000	123	77948	MHS-CARK2-C96/2400	121	78088	P-CARK2-C60/1500	113
77862	MHS-72V-2ESAC	120	77900	CART-24/600	115	77949	MHS-CARK2-C120/3000	121	78089	P-CARK2-C72/1800	113
77863	MHS-84V-2ESAC	120	77900	CART-24/600	119	77950	MHS-CARK2-V60/1500	121	78090	P-CARK2-C84/2100	113
77864	MHS-96V-2ESAC	120	77900	CART-24/600	123	77951	MHS-CARK2-V72/1800	121	78091	P-CARK2-C96/2400	113
77865	MHS-120V-2ESAC	120	77901	CART-30/750	115	77952	MHS-CARK2-V84/2100	121	78092	P-CARK2-C120/3000	113
77866	SAC2-TIP-TL	115	77901	CART-30/750	119	77953	MHS-CARK2-V96/2400	121	78093	P-CARK2-V60/1500	113
77866	SAC2-TIP-TL	119	77901	CART-30/750	123	77954	MHS-CARK2-V120/3000	121	78094	P-CARK2-V72/1800	113

# 索引 | 按产品代码排序

项目代码	订购编号	页码	项目代码	订购编号	页码	项目代码	订购编号	页码	项目代码	订购编号	页码
78095	P-CARK2-V84/2100	113	78474	CRB-W28	16	78786	HAR-K	153	78888	EZIB30-4L	181
78096	P-CARK2-V96/2400	113	78474	CRB-W28	22	78789	SB4	177	78889	EZIB36-4L	181
78097	P-CARK2-V120/3000	113	78474	CRB-W28	37	78789	SB4	180	78890	EZIB42-4L	181
78098	R-CARK-C24/600	117	78475	CRB-W34	16	78789	SB4	183	78891	EZIB48-4L	181
78099	R-CARK-C30/750	117	78475	CRB-W34	22	78789	SB4	186	78892	EZIB54-4L	181
78100	R-CARK-C36/900	117	78475	CRB-W34	37	78789	SB4	194	78893	EZIB60-4L	181
78101	R-CARK-C42/1050	117	78476	CRB-W40	16	78789	SB4	196	78894	EZIB72-4L	181
78102	R-CARK-C48/1200	117	78476	CRB-W40	22	78789	SB4	198	78895	EZIB24-5L	181
78103	R-CARK-C54/1350	117	78476	CRB-W40	37	78790	SB5	177	78896	EZIB30-5L	181
78104	R-CARK-C60/1500	117	78477	CRB-W46	16	78790	SB5	180	78897	EZIB36-5L	181
78105	R-CARK-C72/1800	117	78477	CRB-W46	22	78790	SB5	183	78898	EZIB42-5L	181
78106	R-CARK-V24/600	117	78477	CRB-W46	37	78790	SB5	186	78899	EZIB48-5L	181
78107	R-CARK-V30/750	117	78478	CRB-W52	16	78790	SB5	194	78900	EZIB54-5L	181
78108	R-CARK-V36/900	117	78478	CRB-W52	22	78790	SB5	196	78901	EZIB60-5L	181
78109	R-CARK-V42/1050	117	78478	CRB-W52	37	78790	SB5	198	78902	EZIB72-5L	181
78110	R-CARK-V48/1200	117	78479	CRB-W58	16	78790	SB5	200	78903	EZIB24-4M	184
78111	R-CARK-V54/1350	117	78479	CRB-W58	22	78801	H-MK2	153	78904	EZIB30-4M	184
78112	R-CARK-V60/1500	117	78479	CRB-W58	37	78808	EST-P-S/S	24	78905	EZIB36-4M	184
78113	R-CARK-V72/1800	117	78488	EZP1T-212	12	78809	EST-W-S/S	24	78906	EZIB42-4M	184
78114	R-CARK2-C60/1500	117	78489	EZP1T-218	12	78810	EST-G-S/S	24	78907	EZIB48-4M	184
78115	R-CARK2-C72/1800	117	78490	EZP1T-224	12	78812	EZP1P12-S/S	24	78908	EZIB54-4M	184
78116	R-CARK2-C84/2100	117	78491	EZP1T-230	12	78813	EZP1P18-S/S	24	78909	EZIB60-4M	184
78117	R-CARK2-C96/2400	117	78492	EZP1T-236	12	78814	EZP1P24-S/S	24	78910	EZIB72-4M	184
78118	R-CARK2-C120/3000	117	78493	EZP1T-242	12	78815	EZP1P30-S/S	24	78911	EZIB24-5M	184
78119	R-CARK2-V60/1500	117	78494	EZP1T-248	12	78816	EZP1P36-S/S	24	78912	EZIB30-5M	184
78120	R-CARK2-V72/1800	117	78495	EZP1T-254	12	78817	EZP1P42-S/S	24	78913	EZIB36-5M	184
78121	R-CARK2-V84/2100	117	78496	EZP1T-260	12	78818	EZP1P48-S/S	24	78914	EZIB42-5M	184
78122	R-CARK2-V96/2400	117	78497	EZP1T-272	12	78819	EZP1P54-S/S	24	78915	EZIB48-5M	184
78123	R-CARK2-V120/3000	117	78498	EZP1T-818	12	78820	EZP1P60-S/S	24	78916	EZIB54-5M	184
78142	STS-G	109	78499	EZP1T-824	12	78821	EZP1P72-S/S	24	78917	EZIB60-5M	184
78142	STS-G	129	78500	EZP1T-830	12	78838	CFG-212	21	78918	EZIB72-5M	184
78142	STS-G	139	78501	EZP1T-836	12	78839	CFG-218	21	78919	CCMK	82
78387	CTS-B-S/S	33	78502	EZP1T-842	12	78840	CFG-224	21	78919	CCMK	94
78402	RV-18	95	78503	EZP1T-848	12	78841	CFG-230	21	78919	CCMK	97
78403	RV-24	95	78504	EZP1T-854	12	78842	CFG-236	21	78919	CCMK	154
78404	RV-30	95	78505	EZP1T-860	12	78843	CFG-242	21	78920	CCMKHD	82
78405	RV-36	95	78506	EZP1T-872	12	78844	CFG-248	21	78920	CCMKHD	115
78406	RV-42	95	78507	EZPTMPK	20	78845	CFG-254	21	78920	CCMKHD	119
78407	RV-48	95	78508	EZPTCK	20	78846	CFG-260	21	78920	CCMKHD	154
78408	RV-54	95	78509	EZPTCKHD	20	78848	EZP1PL-S/S	24	78923	EZP1MPK-S/S	24
78409	RV-60	95	78510	EZPTSR	20	78849	ESTAK-EST-S/S	24	78924	CFG-818	21
78414	PP-18	94	78511	EZPTSK	20	78850	LS-SW-S/S	33	78925	CFG-824	21
78415	PV-24	91	78512	EZPTSKHD	20	78855	EZSB24-4C	175	78926	CFG-830	21
78416	PP-24	94	78591	MHP-1836	50	78856	EZSB30-4C	175	78927	CFG-836	21
78417	PV-30	91	78592	MHP-1842	50	78857	EZSB36-4C	175	78928	CFG-842	21
78418	PP-30	94	78593	MHP-1848	50	78858	EZSB42-4C	175	78929	CFG-848	21
78419	PV-36	91	78594	MHP-1854	50	78859	EZSB48-4C	175	78930	CFG-854	21
78420	PP-36	94	78595	MHP-1860	50	78860	EZSB54-4C	175	78931	CFG-860	21
78421	PV-42	91	78596	MHP-1872	50	78861	EZSB60-4C	175	78933	LSTMPK-S/S	33
78422	PP-42	94	78597	MHP-1884	50	78862	EZSB72-4C	175	78934	EZP1-212W	15
78423	PV-48	91	78598	MHP-1896	50	78863	EZSB24-5C	175	78935	EZP1-218W	15
78424	PP-48	94	78669	MHP-2442	50	78864	EZSB30-5C	175	78936	EZP1-224W	15
78425	PP-54	94	78670	MHP-2448	50	78865	EZSB36-5C	175	78937	EZP1-230W	15
78426	RP-18	97	78671	MHP-2454	50	78866	EZSB42-5C	175	78938	EZP1-236W	15
78427	RP-24	97	78672	MHP-2460	50	78867	EZSB48-5C	175	78939	EZP1-242W	15
78428	RP-30	97	78673	MHP-2472	50	78868	EZSB54-5C	175	78940	EZP1-248W	15
78429	RP-36	97	78674	MHP-2484	50	78869	EZSB60-5C	175	78941	EZP1-254W	15
78430	RP-42	97	78675	MHP-2496	50	78870	EZSB72-5C	175	78942	EZP1-260W	15
78431	RP-48	97	78686	MMPCP96-S/S	46	78871	EZSB24-4I	178	78944	EZBMK-24	183
78432	RP-54	97	78700	ICT6-S/S	111	78872	EZSB30-4I	178	78944	EZBMK-24	186
78433	RP-60	97	78754	TRB-HT18	43	78873	EZSB36-4I	178	78945	EZBMK-30	183
78451	PP-60	94	78755	TRB-HT24	43	78874	EZSB42-4I	178	78945	EZBMK-30	186
78453	PV-18	91	78756	TRB-HT30	43	78875	EZSB48-4I	178	78946	EZBMK-36	183
78454	PV-54	91	78757	TRB-HT36	43	78876	EZSB54-4I	178	78946	EZBMK-36	186
78455	PV-60	91	78758	TRB-HT42	43	78877	EZSB60-4I	178	78947	EZBMK-42	183
78462	LSTMPK2-S/S	33	78759	TRB-HT48	43	78878	EZSB72-4I	178	78947	EZBMK-42	186
78471	CRB-W10	16	78760	TRB-HT54	43	78879	EZSB24-5I	178	78948	EZBMK-48	183
78471	CRB-W10	22	78761	TRB-HT60	43	78880	EZSB30-5I	178	78948	EZBMK-48	186
78471	CRB-W10	37	78762	TRB-HT66	43	78881	EZSB36-5I	178	78949	EZBMK-54	183
78472	CRB-W16	16	78763	TRB-HT72	43	78882	EZSB42-5I	178	78949	EZBMK-54	186
78472	CRB-W16	22	78764	TRB-HT78	43	78883	EZSB48-5I	178	78950	EZBMK-60	183
78472	CRB-W16	37	78765	TRB-HT84	43	78884	EZSB54-5I	178	78950	EZBMK-60	186
78473	CRB-W22	16	78766	TRB-HT90	43	78885	EZSB60-5I	178	78951	EZBMK-72	183
78473	CRB-W22	22	78767	PTS-WMK	213	78886	EZSB72-5I	178	78951	EZBMK-72	186
78473	CRB-W22	37	78786	HAR-K	19	78887	EZIB24-4L	181	78952	EZRMK	177

# 索引 | 按产品代码排序

项目代码	订购编号	页码	项目代码	订购编号	页码	项目代码	订购编号	页码	项目代码	订购编号	页码
78953	EZBS-L4	180	78991	HP-24	153	79093	EZAI-36I	178	79328	HV2-24M	68
78953	EZBS-L4	183	78992	HP-30	153	79093	EZAI-36I	187	79329	HV2-30SS	68
78954	EZBS-L5	180	78993	HP-36	153	79093	EZAI-36I	190	79330	HV2-30S	68
78954	EZBS-L5	183	78994	HP-42	153	79094	EZAI-42I	178	79331	HV2-30M	68
78955	MHCP-96S	60	78995	HP-48	153	79094	EZAI-42I	187	79332	HV2-36SS	68
78956	MHCP-BPA96	61	78996	HP-54	153	79094	EZAI-42I	190	79333	HV2-36S	68
78957	MHCP-BCK96	61	78997	HP-60	153	79095	EZAI-48I	178	79334	HV2-36M	68
78958	MHP-CP96	63	78998	HP-72	153	79095	EZAI-48I	187	79335	HV2-36L	68
78970	EZWPK-24	177	79000	EZAI-24	175	79095	EZAI-48I	190	79336	HV2-42SS	68
78970	EZWPK-24	180	79001	EZAI-30	175	79096	EZAI-54I	178	79337	HV2-42S	68
78970	EZWPK-24	183	79002	EZAI-36	175	79096	EZAI-54I	187	79338	HV2-42M	68
78970	EZWPK-24	186	79003	EZAI-42	175	79096	EZAI-54I	190	79339	HV2-42L	68
78971	EZWPK-30	177	79004	EZAI-48	175	79097	EZAI-60I	178	79340	HV2-42LL	68
78971	EZWPK-30	180	79005	EZAI-54	175	79097	EZAI-60I	187	79341	HV2-48SS	68
78971	EZWPK-30	183	79006	EZAI-60	175	79097	EZAI-60I	190	79342	HV2-48S	68
78971	EZWPK-30	186	79007	EZAI-72	175	79098	EZAI-72I	178	79343	HV2-48M	68
78972	EZWPK-36	177	79009	HDRBK	151	79098	EZAI-72I	187	79344	HV2-48L	68
78972	EZWPK-36	180	79010	HDR24	151	79098	EZAI-72I	190	79345	HV2-48LL	68
78972	EZWPK-36	183	79011	HDR30	151	79099	LAGGING-TB2	239	79346	HV2-54S	68
78972	EZWPK-36	186	79012	HDR36	151	79202	USTSCK	126	79347	HV2-54M	68
78973	EZWPK-42	177	79013	HDR42	151	79204	USTSCKHD	126	79348	HV2-54L	68
78973	EZWPK-42	180	79014	HDR48	151	79206	USPB2	126	79349	HV2-54LL	68
78973	EZWPK-42	183	79015	HDR54	151	79207	UHPB2	126	79350	HV2-60S	68
78973	EZWPK-42	186	79016	HDR60	151	79224	CCKL	82	79351	HV2-60M	68
78974	EZWPK-48	177	79017	HDRS72*	151	79224	CCKL	94	79352	HV2-60L	68
78974	EZWPK-48	180	79018	HDRS84*	151	79224	CCKL	97	79353	HV2-60LL	68
78974	EZWPK-48	183	79019	HDRR24	151	79224	CCKL	154	79354	HV2-72S	68
78974	EZWPK-48	186	79020	HDRR30	151	79225	CCKHDL	82	79355	HV2-72M	68
78975	EZWPK-54	177	79021	HDRR36	151	79225	CCKHDL	115	79356	HV2-72L	68
78975	EZWPK-54	180	79022	HDRR42	151	79225	CCKHDL	119	79357	HV2-72LL	68
78975	EZWPK-54	183	79023	HDRR48	151	79225	CCKHDL	154	79358	H2P18	70
78975	EZWPK-54	186	79024	HDRR54	151	79228	CCKR	82	79359	H2P24	70
78976	EZWPK-60	177	79025	HDRR60	151	79228	CCKR	94	79360	H2P30	70
78976	EZWPK-60	180	79026	HDRR72*	151	79228	CCKR	97	79361	H2P36	70
78976	EZWPK-60	183	79027	HDRR84*	151	79228	CCKR	154	79362	H2P42	70
78976	EZWPK-60	186	79033	MMP-696	41	79229	CCKHDR	82	79363	H2P48	70
78977	EZWPK-72	177	79034	MMP-1296	41	79229	CCKHDR	115	79364	H2P54	70
78977	EZWPK-72	180	79035	MMP-696-S/S	42	79229	CCKHDR	119	79365	H2P60	70
78977	EZWPK-72	183	79036	MMP-1296-S/S	42	79229	CCKHDR	154	79366	H2P72	70
78977	EZWPK-72	186	79039	QMT-S	45	79232	CCKTS	82	79367	HV2T-S/S	68
78978	EZCSK-24	177	79039	QMT-S	49	79232	CCKTS	94	79367	HV2T-S/S	70
78978	EZCSK-24	180	79039	QMT-S	70	79232	CCKTS	97	79368	HV2PT	68
78978	EZCSK-24	183	79039	QMT-S	77	79232	CCKTS	154	79368	HV2PT	70
78978	EZCSK-24	186	79040	MMP-1896	41	79233	CCKHDTs	82	79369	H2SA6SS	68
78979	EZCSK-30	177	79042	SST2HD-G-S/S	111	79233	CCKHDTs	115	79369	H2SA6SS	70
78979	EZCSK-30	180	79043	MHS-96	104	79233	CCKHDTs	119	79370	H2SA6S	68
78979	EZCSK-30	183	79044	MHS-96V	104	79233	CCKHDTs	154	79370	H2SA6S	70
78979	EZCSK-30	186	79045	MHS-96R	106	79236	HDRGEK	151	79371	H2SA6M	68
78980	EZCSK-36	177	79046	MHS-96RV	106	79299	USTSC	126	79371	H2SA6M	70
78980	EZCSK-36	180	79048	MHS-96-S/S	107	79299	USTSC	126	79372	H2SA6L	68
78980	EZCSK-36	183	79049	MHS-96V-S/S	107	79300	USTSCHD	126	79372	H2SA6L	70
78980	EZCSK-36	186	79050	MHS-96R-S/S	107	79300	USTSCHD	126	79373	H2SA6LL	68
78981	EZCSK-42	177	79051	MHS-96RV-S/S	107	79303	INDR-1212	145	79373	H2SA6LL	70
78981	EZCSK-42	180	79052	MHSP-96	109	79304	INDR-1218	145	79374	H2RC	70
78981	EZCSK-42	183	79053	MHSP96-S/S	111	79305	INDR-1824	145	79375	HV2SSTS	70
78981	EZCSK-42	186	79056	QMTS-S-S/S	46	79306	INDR-2424	145	79378	MSR2	218
78982	EZCSK-48	177	79057	STS-G-S/S	111	79307	INDR-1212S	145	79378	MSR2	219
78982	EZCSK-48	180	79059	QMT-S-S/S	46	79308	INDR-1218S	145	79379	MIB2-1U	189
78982	EZCSK-48	183	79060	DWP-96	129	79309	INDR-1824S	145	79379	MIB2-1U	192
78982	EZCSK-48	186	79062	CDWB96	127	79310	INDR-2424S	145	79380	PMSMK2	218
78983	EZCSK-54	177	79063	MDWS-96	127	79311	IDSC-1212	145	79380	PMSMK2	219
78983	EZCSK-54	180	79068	HTTS-HT	78	79312	IDSC-1218	145	79381	MAK2	219
78983	EZCSK-54	183	79070	SSTHK	109	79313	IDSC-1824	145	79382	MAKH2	219
78983	EZCSK-54	186	79070	SSTHK	123	79314	IDSC-2424	145	79383	CLN460/18.4-12S	238
78984	EZCSK-60	177	79070	SSTHK	129	79315	IDSEAL	145	79384	CLN600/24-12S	238
78984	EZCSK-60	180	79071	SSTHK-S/S	111	79316	IDHINGE	145	79385	CLN760/30.4-12S	238
78984	EZCSK-60	183	79072	HDRBK-HD	151	79317	IDLATCH	145	79387	CLN900/36-12S	238
78984	EZCSK-60	186	79073	PFS-ESAC	120	79318	EZIRMK	180	79388	CLN1060/42.4-12S	238
78985	EZCSK-72	177	79080	LAGGING-TB	239	79320	UPFCC	103	79389	CLN1200/48-12S	238
78985	EZCSK-72	180	79091	EZAI-24I	178	79320	UPFCC	109	79390	CLN1360/54.4-12S	238
78985	EZCSK-72	183	79091	EZAI-24I	187	79323	HV2-18SS	68	79392	CLN1520/60.8-12S	238
78985	EZCSK-72	186	79091	EZAI-24I	190	79324	HV2-18S	68	79395	CLN1800/72-12S	238
78986	MHCP-2BC96	63	79092	EZAI-30I	178	79325	HV2-18M	68	79398	CLN2100/84-12S	238
78987	H-MK1	153	79092	EZAI-30I	187	79326	HV2-24SS	68	79406	CLFR460/18.4-12S	238
78990	HP-18	153	79092	EZAI-30I	190	79327	HV2-24S	68	79407	CLFR600/24-12S	238

# 索引 | 按产品代码排序

项目代码	订购编号	页码	项目代码	订购编号	页码	项目代码	订购编号	页码	项目代码	订购编号	页码
79408	CLFR760/30.4-12S	238	79515	MBRD-24	133	79617	YCART-18/450-P	84	79763	YT-TC-42S	83
79410	CLFR900/36-12S	238	79515	MBRD-135	135	79618	YCART-24/600-P	84	79764	YT-TC-48S	83
79411	CLFR1060/42.4-12S	238	79516	MBRD-20	130	79619	YCART-30/750-P	84	79765	YT-18S	83
79412	CLFR1200/48-12S	238	79516	MBRD-30	132	79620	YCART-36/900-P	84	79766	YT-24S	83
79413	CLFR1360/54.4-12S	238	79516	MBRD-30	133	79621	YCART-42/1050-P	84	79767	YT-30S	83
79415	CLFR1520/60.8-12S	238	79516	MBRD-30	135	79622	YCART-48/1200-P	84	79768	YT-36S	83
79418	CLFR1800/72-12S	238	79517	MBRD-36	130	79623	YTAC	86	79769	YT-42S	83
79421	CLFR2100/84-12S	238	79517	MBRD-36	132	79624	MHS-18RMV	105	79770	YT-48S	83
79431	MSTHD-W	101	79517	MBRD-36	133	79625	MHS-24RMV	105	79771	YTW-18S	83
79431	MSTHD-W	110	79517	MBRD-36	135	79626	MHS-30RMV	105	79772	YTW-24S	83
79432	MSTHD-S	101	79518	MBRD-42	130	79627	MHS-36RMV	105	79773	YTW-30S	83
79432	MSTHD-S	110	79518	MBRD-42	132	79628	MHS-42RMV	105	79774	YTW-36S	83
79433	MSTHD-B	101	79518	MBRD-42	133	79629	MHS-48RMV	105	79775	YTW-42S	83
79433	MSTHD-B	110	79518	MBRD-42	135	79630	MHS-54RMV	105	79776	YTW-48S	83
79434	MSTDB	98	79519	MBRD-48	130	79631	MHS-60RMV	105	79777	YTHD-TC-36S	87
79434	MSTDB	101	79519	MBRD-48	132	79632	MHS-72RMV	105	79778	YTHD-TC-42S	87
79434	MSTDB	105	79519	MBRD-48	133	79637	FMS-18	98	79779	YTHD-TC-48S	87
79434	MSTDB	110	79519	MBRD-48	135	79638	FMS-24	98	79780	YTHD-TC-54S	87
79434	MSTDB	143	79520	MBRD-54	130	79639	FMS-30	98	79781	YTHD-TC-60S	87
79435	MSTAM	101	79520	MBRD-54	132	79640	FMS-36	98	79782	YTHD-TC-72S	87
79435	MSTAM	110	79520	MBRD-54	133	79641	FMS-42	98	79783	YTHD-36S	87
79436	MST-MBL	101	79520	MBRD-54	135	79642	FMS-48	98	79784	YTHD-42S	87
79436	MST-MBL	110	79521	MBRD-60	130	79643	FMS-54	98	79785	YTHD-48S	87
79437	MST-MBR	101	79521	MBRD-60	132	79644	FMS-60	98	79786	YTHD-54S	87
79437	MST-MBR	110	79521	MBRD-60	133	79645	FMS-72	98	79787	YTHD-60S	87
79439	MSTCHD	101	79521	MBRD-60	135	79646	FMS-18V	98	79788	YTHD-72S	87
79439	MSTCHD	110	79522	MBRD-72	130	79647	FMS-24V	98	79789	YTHDW-36S	87
79440	MSTBK	101	79522	MBRD-72	132	79648	FMS-30V	98	79790	YTHDW-42S	87
79440	MSTBK	110	79522	MBRD-72	133	79649	FMS-36V	98	79791	YTHDW-48S	87
79441	MSTGT	101	79522	MBRD-72	135	79650	FMS-42V	98	79792	YTHDW-54S	87
79441	MSTGT	110	79523	MBRD-84	130	79651	FMS-48V	98	79793	YTHDW-60S	87
79442	MHS-18V-MST	105	79523	MBRD-84	132	79652	FMS-54V	98	79794	YTHDW-72S	87
79443	MHS-24V-MST	105	79524	MBCMK	132	79653	FMS-60V	98	79795	YSTS-Y	86
79444	MHS-30V-MST	105	79525	MBCBC	132	79654	FMS-72V	98	79796	YSTS-P	86
79445	MHS-36V-MST	105	79526	MBCB	132	79665	PTMHD54VR	215	79797	YSTHDS-GR	90
79446	MHS-42V-MST	105	79527	MBADB	132	79666	PTMHD60VR	215	79798	YSTHDS-BL	90
79447	MHS-48V-MST	105	79528	MBCBM	132	79667	PTMHD72VR	215	79799	YTPHD-36/900	90
79448	MHS-54V-MST	105	79529	MBCM-1	132	79668	PTMHD84VR	215	79800	YTPHD-42/1050	90
79449	MHS-60V-MST	105	79530	MBCM-2	132	79669	PTM24VR	215	79801	YTPHD-48/1200	90
79450	MHS-72V-MST	105	79531	MBCTA	132	79670	PTM30VR	215	79802	YTPHD-54/1350	90
79451	MSTPMHD	101	79532	MBCBL	132	79671	PTM36VR	215	79803	YTPHD-60/1500	90
79451	MSTPMHD	110	79533	MBCMKK	132	79672	PTM42VR	215	79804	YTPHD-72/1800	90
79453	UHVC	70	79534	MBCEC	132	79673	PTM48VR	215	79805	YTAHD-36/900	90
79481	RB38BP	158	79535	STLP	132	79674	PTM54VR	215	79806	YTAHD-42/1050	90
79481	RB38BP	164	79536	MBCDBK	130	79675	PTM60VR	215	79807	YTAHD-48/1200	90
79481	RB38BP	165	79536	MBCDBK	132	79676	YT-HDW*	88	79808	YTAHD-54/1350	90
79493	SSTLBK	102	79536	MBCDBK	143	79677	YT-HDP*	88	79809	YTAHD-60/1500	90
79493	SSTLBK	109	79536	MBCDBK	135	79699	FMSC	101	79810	YTAHD-72/1800	90
79493	SSTLBK	111	79571	MFASKHD	219	79699	FMSC	102	79811	YCART-18/450-TC	84
79493	SSTLBK	129	79572	YT-W*	84	79728	YT-HDC*	88	79812	YCART-24/600-TC	84
79493	SSTLBK	139	79573	YT-P*	84	79738	MHS-24RU	103	79813	YCART-30/750-TC	84
79494	MBC-18	130	79574	YT-C*	84	79739	MHS-30RU	103	79814	YCART-36/900-TC	84
79495	MBC-24	130	79582	SSTHB	102	79740	MHS-36RU	103	79815	YCART-42/1050-TC	84
79496	MBC-30	130	79582	SSTHB	109	79741	MHS-42RU	103	79816	YCART-48/1200-TC	84
79497	MBC-36	130	79582	SSTHB	129	79742	MHS-48RU	103	79817	YCART-36/900-HDP	88
79498	MBC-42	130	79582	SSTHB	139	79743	MHS-54RU	103	79818	YCART-42/1050-HDP	88
79499	MBC-48	130	79586	SSTHB-S/S	111	79744	MHS-60RU	103	79819	YCART-48/1200-HDP	88
79500	MBC-54	130	79587	YTP-18/450	86	79745	MHS-72RU	103	79820	YCART-54/1350-HDP	88
79501	MBC-60	130	79588	YTP-24/600	86	79746	MHS-84RU	103	79821	YCART-60/1500-HDP	88
79502	MBC-72	130	79589	YTP-30/750	86	79747	MHS-96RU	103	79822	YCART-72/1800-HDP	88
79503	MBC-84	130	79590	YTP-36/900	86	79748	MHS-18RUV	103	79823	YCART-36/900-HDW	88
79504	MBDS-18	132	79591	YTP-42/1050	86	79749	MHS-24RUV	103	79824	YCART-42/1050-HDW	88
79505	MBDS-24	132	79592	YTP-48/1200	86	79750	MHS-30RUV	103	79825	YCART-48/1200-HDW	88
79506	MBDS-30	132	79593	YTA-18/450	86	79751	MHS-36RUV	103	79826	YCART-54/1350-HDW	88
79507	MBDS-36	132	79594	YTA-24/600	86	79752	MHS-42RUV	103	79827	YCART-60/1500-HDW	88
79508	MBDS-42	132	79595	YTA-30/750	86	79753	MHS-48RUV	103	79828	YCART-72/1800-HDW	88
79509	MBDS-48	132	79596	YTA-36/900	86	79754	MHS-54RUV	103	79829	YCART-36/900-HDTC	88
79510	MBDS-54	132	79597	YTA-42/1050	86	79755	MHS-60RUV	103	79830	YCART-42/1050-HDTC	88
79511	MBDS-60	132	79598	YTA-48/1200	86	79756	MHS-72RUV	103	79831	YCART-48/1200-HDTC	88
79512	MBDS-72	132	79611	YCART-18/450-W	84	79757	MHS-84RUV	103	79832	YCART-54/1350-HDTC	88
79513	MBDS-84	132	79612	YCART-24/600-W	84	79758	MHS-96RUV	103	79833	YCART-60/1500-HDTC	88
79514	MBRD-18	130	79613	YCART-30/750-W	84	79759	YT-TC-18S	83	79834	YCART-72/1800-HDTC	88
79514	MBRD-18	132	79614	YCART-36/900-W	84	79760	YT-TC-24S	83	79835	YTACHD	90
79515	MBRD-24	130	79615	YCART-42/1050-W	84	79761	YT-TC-30S	83	79836	YST-Y	86
79515	MBRD-24	132	79616	YCART-48/1200-W	84	79762	YT-TC-36S	83	79837	YST-P	86

# 索引 | 按产品代码排序

项目代码	订购编号	页码	项目代码	订购编号	页码	项目代码	订购编号	页码	项目代码	订购编号	页码
79838	YST-S	86	79916	MBC-30-575V	130	90000	AWTPBA	49	90082	RWPPREC-1254	140
79839	YSTHD-GR	90	79917	MBC-36-575V	130	90000	AWTPBA	54	90083	RWPPREC-1260	140
79840	YSTHD-S	90	79918	MBC-42-575V	130	90000	AWTPBA	59	90084	RWPPREC-1272	140
79841	YSTHD-BL	90	79919	MBC-48-575V	130	90000	AWTPBA	63	90085	RWPPREC-1284	140
79842	YSTHD-BK	90	79920	MBC-54-575V	130	90001	PTM24T-S/S	216	90086	RWPPREC-1296	140
79843	YSTMB	86	79921	MBC-60-575V	130	90002	PTM30T-S/S	216	90087	RWPBLD-18	141
79845	YSTGBK	86	79922	MBC-72-575V	130	90003	PTM36T-S/S	216	90088	RWPBLD-24	141
79846	YSTLBK	86	79923	MBC-84-575V	130	90004	PTM42T-S/S	216	90089	RWPBLD-30	141
79847	YSTTBK-W	86	79924	MBCM-575-1	132	90005	PTM48T-S/S	216	90090	RWPBLD-36	141
79848	YSTPMK	86	79925	MBCM-575-2	132	90006	PTM54T-S/S	216	90091	RWPBLD-42	141
79849	YSTHDMB	90	79936	CBS18SF	137	90007	PTM60T-S/S	216	90092	RWPBLD-48	141
79850	YSTHDDBK	87	79937	CBS24SF	137	90008	PTMHD54T-S/S	216	90093	RWPBLD-54	141
79850	YSTHDDBK	90	79938	CBS30SF	137	90009	PTMHD60T-S/S	216	90094	RWPBLD-60	141
79850	YSTHDDBK	143	79939	CBS36SF	137	90010	PTMHD72T-S/S	216	90095	RWPBLD-66	141
79851	YSTHDGBK	90	79940	CBS42SF	137	90011	PTMHD84T-S/S	216	90096	RWPBLD-72	141
79852	YSTHDLBK	90	79941	CBS48SF	137	90012	PTM24R-S/S	216	90097	RWPBLD-78	141
79853	YSTHDBK-W	90	79942	CBS54SF	137	90013	PTM30R-S/S	216	90098	RWPBLD-84	141
79854	YSTPHDMK	90	79943	CBS60SF	137	90014	PTM36R-S/S	216	90099	RWPBLD-90	141
79855	YSTTBK-B	86	79944	CBS72SF	137	90015	PTM42R-S/S	216	90100	PTS-DRK	213
79856	YSTHDBK-B	90	79945	CBS84SF	137	90016	PTM48R-S/S	216	90101	CBSBP18F	139
79857	YSTANK	86	79946	CBS96SF	137	90017	PTM54R-S/S	216	90102	CBSBP24F	139
79858	YSTANKHD	90	79947	CBSBLD18F	137	90018	PTM60R-S/S	216	90103	CBSBP30F	139
79861	RBSE-10	163	79947	CBSBLD18F	142	90019	PTMHD54R-S/S	216	90104	CBSBP36F	139
79862	RBSE-16	163	79948	CBSBLD24F	137	90020	PTMHD60R-S/S	216	90105	CBSBP42F	139
79863	RBSE-22	163	79948	CBSBLD24F	142	90021	PTMHD72R-S/S	216	90106	CBSBP48F	139
79864	RBSE-28	163	79949	CBSBLD30F	137	90022	PTMHD84R-S/S	216	90107	CBSBP54F	139
79865	RBSE-34	163	79949	CBSBLD30F	142	90023	PTM24VR-S/S	216	90108	CBSBP60F	139
79866	RBSE-40	163	79950	CBSBLD36F	137	90024	PTM30VR-S/S	216	90109	CBSBP72F	139
79867	RBSE-46	163	79950	CBSBLD36F	142	90025	PTM36VR-S/S	216	90110	CBSBP84F	139
79868	RBSE-52	163	79951	CBSBLD42F	137	90026	PTM42VR-S/S	216	90111	CBSBP96F	139
79869	RBSE-58	163	79951	CBSBLD42F	142	90027	PTM48VR-S/S	216	90147	MMP-6108	41
79870	RBSE-64	163	79952	CBSBLD48F	137	90028	PTM54VR-S/S	216	90148	MMP-6120	41
79871	RBSE-70	163	79952	CBSBLD48F	142	90029	PTM60VR-S/S	216	90149	MMP-12108	41
79874	RRTD6-24	177	79953	CBSBLD54F	137	90030	PTMHD54VR-S/S	216	90150	MMP-12120	41
79875	RRTD6-30	177	79953	CBSBLD54F	142	90031	PTMHD60VR-S/S	216	90151	MHP-6108	50
79876	RRTD6-36	177	79954	CBSBLD60F	137	90032	PTMHD72VR-S/S	216	90152	MHP-6120	50
79877	RRTD6-42	177	79954	CBSBLD60F	142	90033	PTMHD84VR-S/S	216	90153	MHP-12108	50
79878	RRTD6-48	177	79955	CBSBLD72F	137	90034	PTMSD72T-S/S	216	90154	MHP-12120	50
79879	RRTD6-54	177	79955	CBSBLD72F	142	90035	PTMSD84T-S/S	216	90155	MHP-18108	50
79880	RRTD6-60	177	79956	CBSBLD84F	137	90036	PTMSD96T-S/S	216	90156	MHP-18120	50
79881	RRTD6-72	177	79956	CBSBLD84F	142	90037	PTMSD120T-S/S	216	90157	MHP-24108	50
79883	RRTD6-24	180	79957	CBSBLD96F	137	90038	PTMSD72R-S/S	216	90158	MHP-24120	50
79883	RRTD6-24	189	79957	CBSBLD96F	142	90039	PTMSD84R-S/S	216	90185	PTMAFMKT	218
79884	RRTD6-30	180	79970	SB2	189	90040	PTMSD96R-S/S	216	90186	PTMAFMKR	218
79884	RRTD6-30	189	79970	SB2	192	90041	PTMSD120R-S/S	216	90187	PTMAFMKHDR	218
79885	RRTD6-36	180	79971	MIB24-2H	190	90042	PTMSD72VR-S/S	216	90188	PTMAEKT	218
79885	RRTD6-36	189	79972	MIB30-2H	190	90043	PTMSD84VR-S/S	216	90189	PTMAEKR	218
79886	RRTD6-42	180	79973	MIB36-2H	190	90044	PTMSD96VR-S/S	216	90190	PTMAEKVR	218
79886	RRTD6-42	189	79974	MIB42-2H	190	90045	PTMSD120VR-S/S	216	90191	PTMAEKHDT	218
79887	RRTD6-48	180	79975	MIB48-2H	190	90046	MSR2-S/S	220	90192	PTMAEKHDR	218
79887	RRTD6-48	189	79976	MIB54-2H	190	90047	PMSMK2-S/S	220	90193	PTMAEKHDVR	218
79888	RRTD6-54	180	79977	MIB60-2H	190	90048	MAK2-S/S	220	90194	PTMAAK	218
79888	RRTD6-54	189	79978	MIB72-2H	190	90049	MAKH2-S/S	220	90195	PTMAAKHD	218
79889	RRTD6-60	180	79979	MSB24-2I	187	90050	MFASKHD-S/S	220	90196	PTMAFASK	218
79889	RRTD6-60	189	79980	MSB30-2I	187	90051	PTMSD72VR	215	90197	PTMAORK	218
79890	RRTD6-72	180	79981	MSB36-2I	187	90052	PTMSD84VR	215	90220	SEG-R36	218
79890	RRTD6-72	189	79982	MSB42-2I	187	90053	PTMSD96VR	215	90221	SEG-R42	218
79891	JNK-A	19	79983	MSB48-2I	187	90054	PTMSD120VR	215	90222	SEG-R48	218
79892	JNK-B	29	79984	MSB54-2I	187	90055	MSRSD-S/S	220	90223	SEG-R54	218
79893	JNK-C	39	79985	MSB60-2I	187	90056	PMSMKSD-S/S	220	90224	SEG-R60	218
79893	JNK-C	45	79986	MSB72-2I	187	90057	MAKSD-S/S	220	90225	SEG-R72	218
79893	JNK-C	49	79987	MSBRMK	189	90068	RWPPREC-624	140	90226	SEG-R84	218
79893	JNK-C	70	79988	SB2F	189	90069	RWPPREC-630	140	90227	SEG-T36	218
79893	JNK-C	77	79988	SB2F	192	90070	RWPPREC-636	140	90228	SEG-T42	218
79893	JNK-C	109	79989	SHIM-KITMOD	189	90071	RWPPREC-642	140	90229	SEG-T48	218
79893	JNK-C	126	79989	SHIM-KITMOD	192	90072	RWPPREC-648	140	90230	SEG-T54/VR36	218
79893	JNK-C	129	79991	MSB24RMK	187	90073	RWPPREC-654	140	90231	SEG-T60/VR42	218
79894	JNK-D	54	79992	MSB30RMK	187	90074	RWPPREC-660	140	90232	SEG-T72/VR48	218
79894	JNK-D	59	79993	MSB36RMK	187	90075	RWPPREC-672	140	90233	SEG-T84	218
79894	JNK-D	63	79994	MSB42RMK	187	90076	RWPPREC-684	140	90234	SEG-VR54	218
79896	JNK-F	126	79995	MSB48RMK	187	90077	RWPPREC-696	140	90235	SEG-VR60	218
79908	MIB2-1UF	189	79996	MSB54RMK	187	90078	RWPPREC-1230	140	90236	SEG-VR72	218
79908	MIB2-1UF	192	79997	MSB60RMK	187	90079	RWPPREC-1236	140	90237	MIB24CSK	189
79914	MBC-18-575V	130	79998	MSB72RMK	187	90080	RWPPREC-1242	140	90237	MIB24CSK	192
79915	MBC-24-575V	130	90000	AWTPBA	45	90081	RWPPREC-1248	140	90238	MIB30CSK	189

# 索引 | 按产品代码排序

项目代码	订购编号	页码	项目代码	订购编号	页码	项目代码	订购编号	页码	项目代码	订购编号	页码
90238	MIB30CSK	192	90375	PTMA54VR	214	90617	PTEZHD-48/1200	207	91215	RWPPREC-1842	140
90239	MIB36CSK	189	90376	PTMA60VR	214	90618	PTEZHD-54/1350	207	91216	RWPPREC-1848	140
90239	MIB36CSK	192	90377	PTMAHD54T	214	90619	PTEZHD-60/1500	207	91217	RWPPREC-1854	140
90240	MIB42CSK	189	90378	PTMAHD60T	214	90620	PTEZHD-72/1800	207	91218	RWPPREC-1860	140
90240	MIB42CSK	192	90379	PTMAHD72T	214	90621	PTEZHD-84/2100	207	91219	RWPPREC-1872	140
90241	MIB48CSK	189	90380	PTMAHD84T	214	90622	MXPP-1242	67	91220	RWPPREC-1884	140
90241	MIB48CSK	192	90381	PTMAHD54R	214	90623	MXPP-1248	67	91221	RWPPREC-1896	140
90242	MIB54CSK	189	90382	PTMAHD60R	214	90624	MXPP-1254	67	91222	SKPU-6X1/2X50	226
90242	MIB54CSK	192	90383	PTMAHD72R	214	90625	MXPP-1260	67	91223	SKPU-6X3/4X50	226
90243	MIB60CSK	189	90384	PTMAHD84R	214	90626	MXPP-1272	67	91224	SKPU-8X1/2X50	226
90243	MIB60CSK	192	90385	PTMAHD54VR	214	90627	MXPP-1284	67	91225	SKPU-8X3/4X50	226
90244	MIB72CSK	189	90386	PTMAHD60VR	214	90628	MXPP-1296	67	91226	EZP1-UHT212	14
90244	MIB72CSK	192	90387	PTMAHD72VR	214	90629	MXPP-12120	67	91227	EZP1-UHT218	14
90245	MIB24WPK	189	90388	PTMAHD84VR	214	90631	CRDF18	136	91228	EZP1-UHT224	14
90245	MIB24WPK	192	90393	MXP-642	64	90632	CRDF24	136	91229	EZP1-UHT230	14
90246	MIB30WPK	189	90394	MXP-648	64	90633	CRDF30	136	91230	EZP1-UHT236	14
90246	MIB30WPK	192	90395	MXP-654	64	90634	CRDF36	136	91231	EZP1-UHT242	14
90247	MIB36WPK	189	90396	MXP-660	64	90635	CRDF42	136	91232	EZP1-UHT248	14
90247	MIB36WPK	192	90397	MXP-672	64	90636	CRDF48	136	91233	EZP1-UHT254	14
90248	MIB42WPK	189	90398	MXP-684	64	90637	CRDF54	136	91234	EZP1-UHT260	14
90248	MIB42WPK	192	90399	MXP-696	64	90638	CRDF60	136	91235	EZP1-UHT272	14
90249	MIB48WPK	189	90400	MXP-6120	64	90639	CRDF72	136	91236	EZP1-UHT818	14
90249	MIB48WPK	192	90409	USB12	64	90640	CRDF84	136	91237	EZP1-UHT824	14
90250	MIB54WPK	189	90409	USB12	67	90641	CBC3R	136	91238	EZP1-UHT830	14
90250	MIB54WPK	192	90410	USB6	64	90642	MXP-6108	64	91239	EZP1-UHT836	14
90251	MIB60WPK	189	90410	USB6	67	90643	MXP-12108	64	91240	EZP1-UHT842	14
90251	MIB60WPK	192	90411	USBP	67	90644	MXP-6108	67	91241	EZP1-UHT848	14
90252	MIB72WPK	189	90412	USBBRP	67	90645	MXPP-12108	67	91242	EZP1-UHT854	14
90252	MIB72WPK	192	90434	EZCRMK24-48	180	90646	RBP1R-S	204	91243	EZP1-UHT860	14
90253	MIB24CPK	192	90435	QMT-ATEX	39	90647	RBP1R-M	204	91244	EZP1-UHT872	14
90254	MIB30CPK	192	90537	CBCS18	136	90648	RBP1R-L	204	91245	EZP1-UHT1424	14
90255	MIB36CPK	192	90538	CBCS24	136	90649	RBP1R-XL	204	91246	EZP1-UHT1430	14
90256	MIB42CPK	192	90539	CBCS30	136	90650	RBPRR-S	206	91247	EZP1-UHT1436	14
90257	MIB48CPK	192	90540	CBCS36	136	90651	RBPRR-M	206	91248	EZP1-UHT1442	14
90258	MIB54CPK	192	90541	CBCS42	136	90652	RBPRR-L	206	91249	EZP1-UHT1448	14
90259	MIB60CPK	192	90542	CBCS48	136	90653	RBPRR-XL	206	91250	EZP1-UHT1454	14
90260	MIB72CPK	192	90543	CBCS54	136	90762	CBC72	136	91251	EZP1-UHT1460	14
90261	EZCRMK54-60	180	90544	CBCS60	136	90763	CBC84	136	91252	EZP1-UHT1472	14
90262	EZCRMK72	180	90554	CBCS72	136	90795	PTEZHD-56/1400	207	91253	CRB-UHT10	16
90264	ESBK-ATEX	19	90555	CBCS84	136	90796	PTEZHD-64/1600	207	91253	CRB-UHT10	37
90265	PTEZ-18	207	90581	MXP-1242	64	90797	PTEZHD-80/2000	207	91254	CRB-UHT16	16
90266	PTEZ-24	207	90582	MXP-1248	64	90798	PTEZHD-42/1050-UG	207	91254	CRB-UHT16	37
90267	PTEZ-30	207	90583	MXP-1254	64	90799	PTEZHD-48/1200-UG	207	91255	CRB-UHT22	16
90268	PTEZ-36	207	90584	MXP-1260	64	90800	PTEZHD-54/1350-UG	207	91255	CRB-UHT22	37
90269	PTEZ-42	207	90585	MXP-1272	64	90801	PTEZHD-60/1500-UG	207	91256	CRB-UHT28	16
90270	PTEZ-48	207	90586	MXP-1284	64	90802	PTEZHD-72/1800-UG	207	91256	CRB-UHT28	37
90283	SKPU-6X1/2X25	226	90587	MXP-1296	64	90803	PTEZHD-MBK	207	91257	CRB-UHT34	16
90284	SKPU-6X3/4X25	226	90588	MXP-12120	64	90804	PTEZHD-PBK	207	91257	CRB-UHT34	37
90285	SKPU-8X1/2X25	226	90589	MXPP-642	67	90805	PTEZHD-DCK	207	91258	CRB-UHT40	16
90286	SKPU-8X3/4X25	226	90590	MXPP-648	67	90806	PTEZHD-WRBK	207	91258	CRB-UHT40	37
90319	SE6-VR84	218	90591	MXPP-654	67	90807	PTEZHD-JBBK	207	91259	CRB-UHT46	16
90326	MMPCP108	45	90592	MXPP-660	67	90814	EST-A-P	19	91259	CRB-UHT46	37
90326	MMPCP108	54	90593	MXPP-672	67	90815	EST-A-S	19	91260	CRB-UHT52	16
90327	MMPCP120	45	90594	MXPP-684	67	90816	EST-A-B	19	91260	CRB-UHT52	37
90327	MMPCP120	54	90595	MXPP-696	67	90935	RBQB1-16/400	159	91261	CRB-UHT58	16
90351	PTEZMB	207	90596	MXPP-6120	67	90936	RBQB1-18/450	159	91261	CRB-UHT58	37
90352	PTEZPB	207	90598	MXPPE	67	90937	RBQB1-22/550	159	91262	CRB-UHT64	16
90353	PTEZDC	207	90599	XDSTMPK	67	90938	RBQB1-24/600	159	91262	CRB-UHT64	37
90358	TRB96	43	90600	XDSTPAK	67	90939	RBQB1-28/700	159	91263	CRB-UHT70	16
90359	TRB102	43	90601	XDSTS-W	67	90940	RBQB1-30/750	159	91263	CRB-UHT70	37
90360	TRB108	43	90602	XDSTS-P	67	90941	RBQB1-34/850	159	91264	MSP-UHT224	35
90361	TRB114	43	90603	XDSTS-B	67	90942	RBQB1-36/900	159	91265	MSP-UHT230	35
90362	PTMA36T	214	90604	XDSTBK-W	67	90943	RBQB1-40/1000	159	91266	MSP-UHT236	35
90363	PTMA42T	214	90605	XDSTBK-P	67	90944	RBQB1-42/1050	159	91267	MSP-UHT242	35
90364	PTMA48T	214	90606	XDSTBK-B	67	90945	RBQB1-46/1150	159	91268	MSP-UHT248	35
90365	PTMA54T	214	90607	MXPPBK	67	90946	RBQB1-48/1200	159	91269	MSP-UHT254	35
90366	PTMA60T	214	90608	XDSTPSBK	67	90947	RBQB1-52/1300	159	91270	MSP-UHT260	35
90367	PTMA36R	214	90609	XDSTTAK	67	90948	RBQB1-54/1350	159	91271	MSP-UHT272	35
90368	PTMA42R	214	90610	XDSTJNK	67	90949	RBQB1-58/1450	159	91272	MSP-UHT824	35
90369	PTMA48R	214	90611	XDST-W	67	90950	RBQB1-60/1500	159	91273	MSP-UHT830	35
90370	PTMA54R	214	90612	XDST-P	67	90951	RBQB1-64/1600	159	91274	MSP-UHT836	35
90371	PTMA60R	214	90613	XDST-B	67	90952	RBQB1-70/1750	159	91275	MSP-UHT842	35
90372	PTMA36VR	214	90614	RBDT-6C	168	90953	RBQB1-72/1800	159	91276	MSP-UHT848	35
90373	PTMA42VR	214	90615	RBDTXHD-13C	169	90954	QB1PCK	159	91277	MSP-UHT854	35
90374	PTMA48VR	214	90616	PTEZHD-42/1050	207	91214	RWPPREC-1836	140	91278	MSP-UHT860	35

# 索引 | 按产品代码排序

项目代码	订购编号	页码	项目代码	订购编号	页码	项目代码	订购编号	页码	项目代码	订购编号	页码
91279	MSP-UHT872	35	91412	SSTXDMK	102	91563	RWSECS-36C	142	91696	ES66-8-SN	221
91280	MSP-UHT1442	35	91412	SSTXDMK	109	91564	RWSECS-42C	142	91697	ES72-8-SN	221
91281	MSP-UHT1448	35	91412	SSTXDMK	129	91565	RWSECS-48C	142	91698	ES84-8-SN	221
91282	MSP-UHT1454	35	91412	SSTXDMK	139	91566	RWSECS-54C	142	91699	ES96-8-SN	221
91283	MSP-UHT1460	35	91417	RWSECS-18F	142	91567	RWSECS-60C	142	91700	ES24-8-SF	221
91284	MSP-UHT1472	35	91418	RWSECS-24F	142	91568	RWSECS-72C	142	91701	ES30-8-SF	221
91285	QMT-A-P	39	91419	RWSECS-30F	142	91569	RWSECS-84C	142	91702	ES36-8-SF	221
91286	QMT-A-W	39	91420	RWSECS-36F	142	91570	RWSECS-96C	142	91703	ES42-8-SF	221
91288	SKPU-4X3/8X25	226	91421	RWSECS-42F	142	91571	MBC-18-S	130	91704	ES48-8-SF	221
91289	SKPU-4X1/2X25	226	91422	RWSECS-48F	142	91572	MBC-24-S	130	91705	ES54-8-SF	221
91290	SKPU-4X5/8X25	226	91423	RWSECS-54F	142	91573	MBC-30-S	130	91706	ES60-8-SF	221
91291	SKPU-4X3/4X25	226	91424	RWSECS-60F	142	91574	MBC-36-S	130	91707	ES66-8-SF	221
91292	SKPU-4X1X25	226	91425	RWSECS-72F	142	91575	MBC-42-S	130	91708	ES72-8-SF	221
91293	SKPU-4X3/8X50	226	91426	RWSECS-84F	142	91576	MBC-48-S	130	91709	ES84-8-SF	221
91294	SKPU-4X1/2X50	226	91427	RWSECS-96F	142	91577	MBC-54-S	130	91710	ES96-8-SF	221
91295	SKPU-4X5/8X50	226	91430	FLXCP	123	91578	MBC-60-S	130	91711	ES48-8-TN	221
91296	SKPU-4X3/4X50	226	91431	FLXEP	123	91579	MBC-72-S	130	91712	ES54-8-TN	221
91297	SKPU-4X1X50	226	91432	CBSP18	139	91580	MBC-84-S	130	91713	ES60-8-TN	221
91298	SKPU-6X3/8X25	226	91433	CBSP24	139	91581	MBC-18-575V-S	130	91714	ES66-8-TN	221
91299	SKPU-6X5/8X25	226	91434	CBSP30	139	91582	MBC-24-575V-S	130	91715	ES72-8-TN	221
91300	SKPU-6X1X25	226	91435	CBSP36	139	91583	MBC-30-575V-S	130	91716	ES84-8-TN	221
91301	SKPU-6X3/8X50	226	91436	CBSP42	139	91584	MBC-36-575V-S	130	91717	ES96-8-TN	221
91302	SKPU-6X5/8X50	226	91437	CBSP48	139	91585	MBC-42-575V-S	130	91718	ES48-8-TF	221
91303	SKPU-6X1X50	226	91438	CBSP54	139	91586	MBC-48-575V-S	130	91719	ES54-8-TF	221
91304	SKPU-8X3/8X25	226	91439	CBSP60	139	91587	MBC-54-575V-S	130	91720	ES60-8-TF	221
91305	SKPU-8X5/8X25	226	91440	CBSP72	139	91588	MBC-60-575V-S	130	91721	ES66-8-TF	221
91306	SKPU-8X1X25	226	91441	CBSP84	139	91589	MBC-72-575V-S	130	91722	ES72-8-TF	221
91307	SKPU-8X3/8X50	226	91442	CBSP96	139	91590	MBC-84-575V-S	130	91723	ES84-8-TF	221
91308	SKPU-8X5/8X50	226	91495	CBS18SC	137	91591	MBCM-1-S	132	91724	ES96-8-TF	221
91309	SKPU-8X1X50	226	91496	CBS24SC	137	91592	MBCM-2-S	132	91725	RS-24	222
91310	SKPU-10X3/8X25	226	91497	CBS30SC	137	91593	MBCM-575-1-S	132	91726	RS-30	222
91311	SKPU-10X1/2X25	226	91498	CBS36SC	137	91594	MBCM-575-2-S	132	91727	RS-36	222
91312	SKPU-10X5/8X25	226	91499	CBS42SC	137	91653	ES24-4-SN	221	91728	RS-42	222
91313	SKPU-10X3/4X25	226	91500	CBS48SC	137	91654	ES30-4-SN	221	91729	RS-48	222
91314	SKPU-10X1X25	226	91501	CBS54SC	137	91655	ES36-4-SN	221	91730	RS-54	222
91315	SKPU-10X3/8X50	226	91502	CBS60SC	137	91656	ES42-4-SN	221	91731	RS-60	222
91316	SKPU-10X1/2X50	226	91503	CBS72SC	137	91657	ES48-4-SN	221	91732	RS-66	222
91317	SKPU-10X5/8X50	226	91504	CBS84SC	137	91658	ES54-4-SN	221	91733	RS-72	222
91318	SKPU-10X3/4X50	226	91505	CBS96SC	137	91659	ES60-4-SN	221	91734	RS-84	222
91319	SKPU-10X1X50	226	91527	CBSBLD18C	137	91660	ES66-4-SN	221	91735	RS-96	222
91320	SKPU-12X3/8X25	226	91527	CBSBLD18C	142	91661	ES72-4-SN	221	91736	DC-24	222
91321	SKPU-12X1/2X25	226	91528	CBSBLD24C	137	91662	ES84-4-SN	221	91737	DC-30	222
91322	SKPU-12X5/8X25	226	91528	CBSBLD24C	142	91663	ES96-4-SN	221	91738	DC-36	222
91323	SKPU-12X3/4X25	226	91529	CBSBLD30C	137	91664	ES24-4-SF	221	91739	DC-42	222
91324	SKPU-12X1X25	226	91529	CBSBLD30C	142	91665	ES30-4-SF	221	91740	DC-48	222
91325	SKPU-12X3/8X50	226	91530	CBSBLD36C	137	91666	ES36-4-SF	221	91741	DC-54	222
91326	SKPU-12X1/2X50	226	91530	CBSBLD36C	142	91667	ES42-4-SF	221	91742	DC-60	222
91327	SKPU-12X5/8X50	226	91531	CBSBLD42C	137	91668	ES48-4-SF	221	91743	DC-66	222
91328	SKPU-12X3/4X50	226	91531	CBSBLD42C	142	91669	ES54-4-SF	221	91744	DC-72	222
91329	SKPU-12X1X50	226	91532	CBSBLD48C	137	91670	ES60-4-SF	221	91745	DC-84	222
91347	MHP-EPHD-54	49	91532	CBSBLD48C	142	91671	ES66-4-SF	221	91746	DC-96	222
91347	MHP-EPHD-54	59	91533	CBSBLD54C	137	91672	ES72-4-SF	221	91747	SP-24	222
91400	SKPU-DUAL-6X1/2X25	227	91533	CBSBLD54C	142	91673	ES84-4-SF	221	91748	SP-48	222
91401	SKPU-DUAL-6X3/4X25	227	91534	CBSBLD60C	137	91674	ES96-4-SF	221	91749	SP-72	222
91402	SKPU-DUAL-8X1/2X25	227	91534	CBSBLD60C	142	91675	ES48-4-TN	221	91750	SP-96	222
91403	SKPU-DUAL-8X3/4X25	227	91535	CBSBLD72C	137	91676	ES54-4-TN	221	91751	SKC-24	225
91404	SKPU-DUAL-6X1/2X50	227	91535	CBSBLD72C	142	91677	ES60-4-TN	221	91752	SKC-30	225
91405	SKPU-DUAL-6X3/4X50	227	91536	CBSBLD84C	137	91678	ES66-4-TN	221	91753	SKC-36	225
91406	SKPU-DUAL-8X1/2X50	227	91536	CBSBLD84C	142	91679	ES72-4-TN	221	91754	SKC-42	225
91407	SKPU-DUAL-8X3/4X50	227	91537	CBSBLD96C	137	91680	ES84-4-TN	221	91755	SKC-48	225
91408	SSTXD-W	102	91537	CBSBLD96C	142	91681	ES96-4-TN	221	91756	SKC-54	225
91408	SSTXD-W	109	91538	CBSBP18C	139	91682	ES48-4-TF	221	91757	SKC-60	225
91408	SSTXD-W	129	91539	CBSBP24C	139	91683	ES54-4-TF	221	91758	SKC-66	225
91408	SSTXD-W	139	91540	CBSBP30C	139	91684	ES60-4-TF	221	91759	SKC-72	225
91409	SSTXD-S	102	91541	CBSBP36C	139	91685	ES66-4-TF	221	91760	SKC-84	225
91409	SSTXD-S	109	91542	CBSBP42C	139	91686	ES72-4-TF	221	91761	SKC-96	225
91409	SSTXD-S	129	91543	CBSBP48C	139	91687	ES84-4-TF	221	91762	LA-24	225
91409	SSTXD-S	139	91544	CBSBP54C	139	91688	ES96-4-TF	221	91763	LA-30	225
91410	SSTXD-B	102	91545	CBSBP60C	139	91689	ES24-8-SN	221	91764	LA-36	225
91410	SSTXD-B	109	91546	CBSBP72C	139	91690	ES30-8-SN	221	91765	LA-42	225
91410	SSTXD-B	129	91547	CBSBP84C	139	91691	ES36-8-SN	221	91766	LA-48	225
91410	SSTXD-B	139	91548	CBSBP96C	139	91692	ES42-8-SN	221	91798	YTR-18S	83
91411	SSTXD-G	109	91560	RWSECS-18C	142	91693	ES48-8-SN	221	91799	YTR-24S	83
91411	SSTXD-G	129	91561	RWSECS-24C	142	91694	ES54-8-SN	221	91800	YTR-30S	83
91411	SSTXD-G	139	91562	RWSECS-30C	142	91695	ES60-8-SN	221	91801	YTR-36S	83

# 索引 | 按产品代码排序

项目代码	订购编号	页码	项目代码	订购编号	页码	项目代码	订购编号	页码	项目代码	订购编号	页码
91802	YTR-42S	83	91929	MMP-2448	41	92081	MHP-18108-UG	55	93113	SLU-48	231
91803	YTR-48S	83	91930	MMP-2454	41	92082	MHP-18120-UG	55	93114	TLU-48	231
91804	YT-R*	84	91931	MMP-2460	41	92083	MHP-2448-UG	55	93115	SLAWK-48	230
91805	YCART-18/450-R	84	91932	MMP-2472	41	92084	MHP-2454-UG	55	93116	SLUWK-48	230
91806	YCART-24/600-R	84	91933	MMP-2484	41	92085	MHP-2460-UG	55	93117	TLAWK-48	230
91807	YCART-30/750-R	84	91934	MMP-2496	41	92086	MHP-2472-UG	55	93118	TLUWK-48	230
91808	YCART-36/900-R	84	91935	MMP-24108	41	92087	MHP-2484-UG	55	93119	BDBC-24	133
91809	YCART-42/1050-R	84	91936	MMP-24120	41	92088	MHP-2496-UG	55	93120	BDBC-30	133
91810	YCART-48/1200-R	84	91943	MMP-648-UG	47	92089	MHP-24108-UG	55	93121	BDBC-36	133
91811	YSTGBK-R	86	91944	MMP-654-UG	47	92090	MHP-24120-UG	55	93122	BDBC-42	133
91812	YSTLBK-R	86	91945	MMP-660-UG	47	92091	MHP-3048-UG	55	93123	BDBC-48	133
91813	YSTBKPU-R	86	91946	MMP-672-UG	47	92092	MHP-3054-UG	55	93124	BDBC-54	133
91814	YST-Y-R	86	91947	MMP-684-UG	47	92093	MHP-3060-UG	55	93125	BDBC-60	133
91815	YST-P-R	86	91948	MMP-696-UG	47	92094	MHP-3072-UG	55	93126	BDBC-72	133
91816	YTHDR-36S	87	91949	MMP-6108-UG	47	92095	MHP-3084-UG	55	93127	BDBC-TMK	135
91817	YTHDR-42S	87	91950	MMP-6120-UG	47	92096	MHP-3096-UG	55	93370	BDBDR-SPACER	135
91818	YTHDR-48S	87	91951	MMP-1248-UG	47	92097	MHP-30108-UG	55	93371	BDBDR-GUARD	135
91819	YTHDR-54S	87	91952	MMP-1254-UG	47	92098	MHP-30120-UG	55	93372	BDBCR-B-HW	135
91820	YTHDR-60S	87	91953	MMP-1260-UG	47	92099	MHP-3654-UG	55	93373	BDBCR-R-HW	135
91821	YTHDR-72S	87	91954	MMP-1272-UG	47	92100	MHP-3660-UG	55	93374	BDBCR-ADJARM	135
91822	YT-HDR*	88	91955	MMP-1284-UG	47	92101	MHP-3672-UG	55	93375	BDBCR-BL	135
91823	YCART-36/900-HDR	88	91956	MMP-1296-UG	47	92102	MHP-3684-UG	55	93376	BDBCR-VBELT	135
91824	YCART-42/1050-HDR	88	91957	MMP-12108-UG	47	92103	MHP-3696-UG	55	93377	BDBCR-HDR-24	135
91825	YCART-48/1200-HDR	88	91958	MMP-12120-UG	47	92104	MHP-36108-UG	55	93378	BDBCR-HDR-30	135
91826	YCART-54/1350-HDR	88	91959	MMP-1848-UG	47	92105	MHP-36120-UG	55	93379	BDBCR-HDR-36	135
91827	YCART-60/1500-HDR	88	91960	MMP-1854-UG	47	92159	DCRR-24	225	93380	BDBCR-HDR-42	135
91828	YCART-72/1800-HDR	88	91961	MMP-1860-UG	47	92160	DCRR-30	225	93381	BDBCR-HDR-48	135
91829	YSTHDGBK-R	90	91962	MMP-1872-UG	47	92161	DCRR-36	225	93382	BDBCR-HDR-54	135
91830	YSTHDLBK-R	90	91963	MMP-1884-UG	47	92162	DCRR-42	225	93383	BDBCR-HDR-60	135
91831	YSTHDBK-BL-R	90	91964	MMP-1896-UG	47	92163	DCRR-48	225	93384	BDBCR-HDR-72	135
91832	YSTHDBK-GR-R	90	91965	MMP-18108-UG	47	92164	DCRR-54	225	93385	BDBCR-BS-24	135
91833	YSTHD-GR-R	90	91966	MMP-18120-UG	47	92165	DCRR-60	225	93386	BDBCR-BS-30	135
91834	YSTHD-BL-R	90	91967	MMP-2448-UG	47	92166	DCRR-66	225	93387	BDBCR-BS-36	135
91835	LA-54	225	91968	MMP-2454-UG	47	92167	DCRR-72	225	93388	BDBCR-BS-42	135
91836	LA-60	225	91969	MMP-2460-UG	47	92168	DCRR-84	225	93389	BDBCR-BS-48	135
91837	LA-66	225	91970	MMP-2472-UG	47	92169	DCRR-96	225	93390	BDBCR-BS-54	135
91838	LA-72	225	91971	MMP-2484-UG	47	92170	RSRR-24	225	93391	BDBCR-BS-60	135
91839	LA-84	225	91972	MMP-2496-UG	47	92171	RSRR-30	225	93392	BDBCR-BS-72	135
91840	LA-96	225	91973	MMP-24108-UG	47	92172	RSRR-36	225	93440	MHP-6120-UG	55
91841	SL-48	225	91974	MMP-24120-UG	47	92173	RSRR-42	225	93441	MHP-12120-UG	55
91841	SL-48	231	91975	MMP-3048-UG	47	92174	RSRR-48	225	107852	MSPBP	39
91842	TL-48	225	91976	MMP-3054-UG	47	92175	RSRR-54	225	107852	MSPBP	40
91842	TL-48	231	91977	MMP-3060-UG	47	92176	RSRR-60	225	107852	MSPBP	129
91865	TRB-UHT18	43	91978	MMP-3072-UG	47	92177	RSRR-66	225	113390	YSTDBK2	83
91866	TRB-UHT24	43	91979	MMP-3084-UG	47	92178	RSRR-72	225	113390	YSTDBK2	83
91867	TRB-UHT30	43	91980	MMP-3096-UG	47	92179	RSRR-84	225	113390	YSTDBK2	143
91868	TRB-UHT36	43	91981	MMP-30108-UG	47	92180	RSRR-96	225			
91869	TRB-UHT42	43	91982	MMP-30120-UG	47	92185	FMS-18-SSTXD	99			
91870	TRB-UHT48	43	91983	MMP-3654-UG	47	92186	FMS-24-SSTXD	99			
91871	TRB-UHT54	43	91984	MMP-3660-UG	47	92187	FMS-30-SSTXD	99			
91872	TRB-UHT60	43	91985	MMP-3672-UG	47	92188	FMS-36-SSTXD	99			
91873	TRB-UHT66	43	91986	MMP-3684-UG	47	92189	FMS-42-SSTXD	99			
91874	TRB-UHT72	43	91987	MMP-3696-UG	47	92190	FMS-48-SSTXD	99			
91875	TRB-UHT78	43	91988	MMP-36108-UG	47	92191	FMS-54-SSTXD	99			
91876	TRB-UHT84	43	91989	MMP-36120-UG	47	92192	FMS-60-SSTXD	99			
91877	TRB-UHT90	43	92061	MHP-648-UG	55	92193	FMS-72-SSTXD	99			
91918	MMPCP48UG	49	92062	MHP-654-UG	55	92194	FMS-18V-SSTXD	99			
91918	MMPCP48UG	59	92063	MHP-660-UG	55	92195	FMS-24V-SSTXD	99			
91919	MMPCP54UG	49	92064	MHP-672-UG	55	92196	FMS-30V-SSTXD	99			
91919	MMPCP54UG	59	92065	MHP-684-UG	55	92197	FMS-36V-SSTXD	99			
91920	MMPCP60UG	49	92066	MHP-696-UG	55	92198	FMS-42V-SSTXD	99			
91920	MMPCP60UG	59	92067	MHP-6108-UG	55	92199	FMS-48V-SSTXD	99			
91921	MMPCP72UG	49	92068	MHP-1248-UG	55	92200	FMS-54V-SSTXD	99			
91921	MMPCP72UG	59	92069	MHP-1254-UG	55	92201	FMS-60V-SSTXD	99			
91922	MMPCP84UG	49	92070	MHP-1260-UG	55	92202	FMS-72V-SSTXD	99			
91922	MMPCP84UG	59	92071	MHP-1272-UG	55	92698	TRB-HT96	43			
91923	MMPCP96UG	49	92072	MHP-1284-UG	55	92704	TRB-HT102	43			
91923	MMPCP96UG	59	92073	MHP-1296-UG	55	92710	TRB-HT108	43			
91924	MMPCP108UG	49	92074	MHP-12108-UG	55	92716	TRB-HT114	43			
91924	MMPCP108UG	59	92075	MHP-1848-UG	55	92782	TRB-UHT96	43			
91925	MMPCP120UG	49	92076	MHP-1854-UG	55	92788	TRB-UHT102	43			
91925	MMPCP120UG	59	92077	MHP-1860-UG	55	92794	TRB-UHT108	43			
91926	MMP-18108	41	92078	MHP-1872-UG	55	92800	TRB-UHT114	43			
91927	MMP-18120	41	92079	MHP-1884-UG	55	93089	PTS-ASR	213			
91928	MMP-2442	41	92080	MHP-1896-UG	55	93090	PTS-AHDSR	213			



# 索引 | 按订购编号排序

订购编号	项目代码	页码	订购编号	项目代码	页码	订购编号	项目代码	页码	订购编号	项目代码	页码
900924	04200	234	BDBCR-BS-36	93387	135	CBCS60	90544	136	CBSBP36C	91541	139
900936	04143	234	BDBCR-BS-42	93388	135	CBCS72	90554	136	CBSBP36F	90104	139
900948	04144	234	BDBCR-BS-48	93389	135	CBCS84	90555	136	CBSBP42C	91542	139
900960	04145	234	BDBCR-BS-54	93390	135	CBS18SC	91495	137	CBSBP42F	90105	139
900972	04146	234	BDBCR-BS-60	93391	135	CBS18SF	79936	137	CBSBP48C	91543	139
900984	04147	234	BDBCR-BS-72	93392	135	CBS24SC	91496	137	CBSBP48F	90106	139
10FRD6.5/21	71014	236	BDBCR-HDR-24	93377	135	CBS24SF	79937	137	CBSBP54C	91544	139
10FRP6.5/21	71020	236	BDBCR-HDR-30	93378	135	CBS30SC	91497	137	CBSBP54F	90107	139
10ND6.5/21	71002	236	BDBCR-HDR-36	93379	135	CBS30SF	79938	137	CBSBP60C	91545	139
10NP6.5/21	71010	236	BDBCR-HDR-42	93380	135	CBS36SC	91498	137	CBSBP60F	90108	139
12FRD6.5/21	71016	236	BDBCR-HDR-48	93381	135	CBS36SF	79939	137	CBSBP72C	91546	139
12FRD6.5/21	71159	236	BDBCR-HDR-54	93382	135	CBS42SC	91499	137	CBSBP72F	90109	139
12FRP6.5/21	71022	236	BDBCR-HDR-60	93383	135	CBS42SF	79940	137	CBSBP84C	91547	139
12ND6.5/21	71004	236	BDBCR-HDR-72	93384	135	CBS48SC	91500	137	CBSBP84F	90110	139
12NDC6.5/21	71155	236	BDBCR-R-HW	93373	135	CBS48SF	79941	137	CBSBP96C	91548	139
12NP6.5/21	71012	236	BDBCR-VBELT	93376	135	CBS54SC	91501	137	CBSBP96F	90111	139
15FRD6.5/21	71018	236	BDBDR-GUARD	93371	135	CBS54SF	79942	137	CBSBP18	91432	139
15FRP6.5/21	71015	236	BDBDR-SPACER	93370	135	CBS60SC	91502	137	CBSBP24	91433	139
15ND6.5/21	71006	236	CART-24/600	77900	115	CBS60SF	79943	137	CBSBP30	91434	139
15NP6.5/21	71017	236	CART-24/600	77900	119	CBS72SC	91503	137	CBSBP36	91435	139
20FRD6.5/21	71019	236	CART-24/600	77900	123	CBS72SF	79944	137	CBSBP42	91436	139
20FRP6.5/21	72129	236	CART-30/750	77901	115	CBS84SC	91504	137	CBSBP48	91437	139
20ND6.5/21	71008	236	CART-30/750	77901	119	CBS84SF	79945	137	CBSBP54	91438	139
20NP6.5/21	71021	236	CART-30/750	77901	123	CBS96SC	91505	137	CBSBP60	91439	139
25ND6.5/21	71152	236	CART-36/900	77902	115	CBS96SF	79946	137	CBSBP72	91440	139
25NP6.5/21	71163	236	CART-36/900	77902	119	CBSBLD18C	91527	137	CBSBP84	91441	139
7.5NLD3.3/11	71077	236	CART-36/900	77902	123	CBSBLD18C	91527	142	CBSBP96	91442	139
900CBK	04149	234	CART-42/1050	77903	115	CBSBLD18F	79947	137	CBV-72	74389	170
ABU	76788	126	CART-42/1050	77903	119	CBSBLD18F	79947	142	CBV-84	74390	170
ABU	76788	126	CART-42/1050	77903	123	CBSBLD24C	91528	137	CBV-96	74391	170
AWTA	75907	45	CART-48/1200	77904	115	CBSBLD24C	91528	142	CBV-L	73134	170
AWTA	75907	49	CART-48/1200	77904	119	CBSBLD24F	79948	137	CBV-M	73133	170
AWTA	75907	54	CART-48/1200	77904	123	CBSBLD24F	79948	142	CBV-S	73132	170
AWTA	75907	59	CART-54/1350	77905	115	CBSBLD30C	91529	137	CBV-XS	73131	170
AWTA	75907	63	CART-54/1350	77905	119	CBSBLD30C	91529	142	CCKHDL	79225	82
AWTB	75905	45	CART-54/1350	77905	123	CBSBLD30F	79949	137	CCKHDL	79225	115
AWTB	75905	49	CART-60/1500	77906	115	CBSBLD30F	79949	142	CCKHDL	79225	119
AWTB	75905	54	CART-60/1500	77906	119	CBSBLD36C	91530	137	CCKHDL	79225	154
AWTB	75905	59	CART-60/1500	77906	123	CBSBLD36C	91530	142	CCKHDR	79229	82
AWTB	75905	63	CART-72/1800	77907	115	CBSBLD36F	79950	137	CCKHDR	79229	115
AWTHK	75909	45	CART-72/1800	77907	119	CBSBLD36F	79950	142	CCKHDR	79229	119
AWTHK	75909	49	CART-72/1800	77907	123	CBSBLD42C	91531	137	CCKHDR	79229	154
AWTHK	75909	54	CART2-120/3000	77912	115	CBSBLD42C	91531	142	CCKHDTs	79233	82
AWTHK	75909	59	CART2-120/3000	77912	119	CBSBLD42F	79951	137	CCKHDTs	79233	115
AWTHK	75909	63	CART2-120/3000	77912	123	CBSBLD42F	79951	142	CCKHDTs	79233	119
AWTMB	75906	45	CART2-60/1500	77908	115	CBSBLD48C	91532	137	CCKHDTs	79233	154
AWTMB	75906	49	CART2-60/1500	77908	119	CBSBLD48C	91532	142	CCKL	79224	82
AWTMB	75906	54	CART2-60/1500	77908	123	CBSBLD48F	79952	137	CCKL	79224	94
AWTMB	75906	59	CART2-72/1800	77909	115	CBSBLD48F	79952	142	CCKL	79224	97
AWTMB	75906	63	CART2-72/1800	77909	119	CBSBLD54C	91533	137	CCKL	79224	154
AWTNCB	76069	45	CART2-72/1800	77909	123	CBSBLD54C	91533	142	CCKR	79228	82
AWTNCB	76069	49	CART2-84/2100	77910	115	CBSBLD54F	79953	137	CCKR	79228	94
AWTNCB	76069	54	CART2-84/2100	77910	119	CBSBLD54F	79953	142	CCKR	79228	97
AWTNCB	76069	59	CART2-84/2100	77910	123	CBSBLD60C	91534	137	CCKR	79228	154
AWTNCB	76069	61	CART2-96/2400	77911	115	CBSBLD60C	91534	142	CCKTS	79232	82
AWTNCB	76069	63	CART2-96/2400	77911	119	CBSBLD60F	79954	137	CCKTS	79232	94
AWTPBA	90000	45	CART2-96/2400	77911	123	CBSBLD60F	79954	142	CCKTS	79232	97
AWTPBA	90000	49	CBC18	76668	136	CBSBLD72C	91535	137	CCKTS	79232	154
AWTPBA	90000	54	CBC24	76669	136	CBSBLD72C	91535	142	CCMK	78919	82
AWTPBA	90000	59	CBC30	76670	136	CBSBLD72F	79955	137	CCMK	78919	94
AWTPBA	90000	63	CBC36	76671	136	CBSBLD72F	79955	142	CCMK	78919	97
BDBC-24	93119	133	CBC3R	90641	136	CBSBLD84C	91536	137	CCMK	78919	154
BDBC-30	93120	133	CBC42	76672	136	CBSBLD84C	91536	142	CCMKHD	78920	82
BDBC-36	93121	133	CBC48	76673	136	CBSBLD84F	79956	137	CCMKHD	78920	115
BDBC-42	93122	133	CBC54	76674	136	CBSBLD84F	79956	142	CCMKHD	78920	119
BDBC-48	93123	133	CBC60	76675	136	CBSBLD96C	91537	137	CCMKHD	78920	154
BDBC-54	93124	133	CBC72	90762	136	CBSBLD96C	91537	142	CDWB24	75884	127
BDBC-60	93125	133	CBC84	90763	136	CBSBLD96F	79957	137	CDWB30	75885	127
BDBC-72	93126	133	CBCS18	90537	136	CBSBLD96F	79957	142	CDWB36	75886	127
BDBC-TMK	93127	135	CBCS24	90538	136	CBSBP18C	91538	139	CDWB42	75887	127
BDBCR-ADJARM	93374	135	CBCS30	90539	136	CBSBP18F	90101	139	CDWB48	75888	127
BDBCR-B-HW	93372	135	CBCS36	90540	136	CBSBP24C	91539	139	CDWB54	75889	127
BDBCR-BL	93375	135	CBCS42	90541	136	CBSBP24F	90102	139	CDWB60	75890	127
BDBCR-BS-24	93385	135	CBCS48	90542	136	CBSBP30C	91540	139	CDWB72	75891	127
BDBCR-BS-30	93386	135	CBCS54	90543	136	CBSBP30F	90103	139	CDWB84	76942	127

# 索引 | 按订购编号排序

订购编号	项目代码	页码	订购编号	项目代码	页码	订购编号	项目代码	页码	订购编号	项目代码	页码
CDWB96	79062	127	CLMN1500/60-15	61301	237	CRB-HT52	76600	22	CRB-UHT40	91258	16
CEBC1	30018	234	CLMN1500/60-15S	62059	237	CRB-HT52	76600	37	CRB-UHT40	91258	37
CEBC1-220	30021	234	CLMN1800/72-15	61302	237	CRB-HT58	76601	16	CRB-UHT46	91259	16
CEBC1-DRNS4A	37043	234	CLMN1800/72-15S	62060	237	CRB-HT58	76601	22	CRB-UHT46	91259	37
CEBC1/CEBC2-BAT4A	37076	234	CLMN2100/84-15	61303	237	CRB-HT58	76601	37	CRB-UHT52	91260	16
CEBC1/CEBC2-BAT5A	37477	234	CLMN2100/84-15S	62061	237	CRB-HT64	76602	16	CRB-UHT52	91260	37
CEBC1/CLPG	30031	234	CLMN450/18-15	61294	237	CRB-HT64	76602	22	CRB-UHT58	91261	16
CEBC2	30019	234	CLMN450/18-15S	62052	237	CRB-HT64	76602	37	CRB-UHT58	91261	37
CEBC2-220	30022	234	CLMN6.5/21-15	62216	236	CRB-HT70	76603	16	CRB-UHT64	91262	16
CEBC2-DR18V	30040	234	CLMN600/24-15	61295	237	CRB-HT70	76603	22	CRB-UHT64	91262	37
CEBC2/CLPG	30032	234	CLMN600/24-15S	62053	237	CRB-HT70	76603	37	CRB-UHT70	91263	16
CFG-212	78838	21	CLMN750/30-15	61296	237	CRB-LS10	77088	27	CRB-UHT70	91263	37
CFG-218	78839	21	CLMN750/30-15S	62054	237	CRB-LS10	77088	31	CRB-W10	78471	16
CFG-224	78840	21	CLMN900/36-15	61297	237	CRB-LS10HT	77551	27	CRB-W10	78471	22
CFG-230	78841	21	CLMN900/36-15S	62055	237	CRB-LS10HT	77551	31	CRB-W10	78471	37
CFG-236	78842	21	CLN1060/42.4-12	71116	238	CRB-LS10W	77097	27	CRB-W16	78472	16
CFG-242	78843	21	CLN1060/42.4-12S	79388	238	CRB-LS10W	77097	31	CRB-W16	78472	22
CFG-248	78844	21	CLN1200/48-12	71039	238	CRB-LS16	77089	27	CRB-W16	78472	37
CFG-254	78845	21	CLN1200/48-12S	79389	238	CRB-LS16	77089	31	CRB-W22	78473	16
CFG-260	78846	21	CLN1360/54.4-12	71126	238	CRB-LS16HT	77552	27	CRB-W22	78473	22
CFG-818	78924	21	CLN1360/54.4-12S	79390	238	CRB-LS16HT	77552	31	CRB-W22	78473	37
CFG-824	78925	21	CLN1520/60.8-12	71127	238	CRB-LS16W	77098	27	CRB-W28	78474	16
CFG-830	78926	21	CLN1520/60.8-12S	79392	238	CRB-LS16W	77098	31	CRB-W28	78474	22
CFG-836	78927	21	CLN1800/72-12	71042	238	CRB-LS22	77090	27	CRB-W28	78474	37
CFG-842	78928	21	CLN1800/72-12S	79395	238	CRB-LS22	77090	31	CRB-W34	78475	16
CFG-848	78929	21	CLN2100/84-12	71044	238	CRB-LS22HT	77553	27	CRB-W34	78475	22
CFG-854	78930	21	CLN2100/84-12S	79398	238	CRB-LS22HT	77553	31	CRB-W34	78475	37
CFG-860	78931	21	CLN460/18.4-12	71111	238	CRB-LS22W	77099	27	CRB-W40	78476	16
CLFR1060/42.4-12	71123	238	CLN460/18.4-12S	79383	238	CRB-LS22W	77099	31	CRB-W40	78476	22
CLFR1060/42.4-12S	79411	238	CLN600/24-12	71112	238	CRB-LS28	77091	27	CRB-W40	78476	37
CLFR1200/48-12	71005	238	CLN600/24-12S	79384	238	CRB-LS28	77091	31	CRB-W46	78477	16
CLFR1200/48-12S	79412	238	CLN760/30.4-12	71113	238	CRB-LS28HT	77554	27	CRB-W46	78477	22
CLFR1360/54.4-12	A1636	238	CLN760/30.4-12S	79385	238	CRB-LS28HT	77554	31	CRB-W46	78477	37
CLFR1360/54.4-12S	79413	238	CLN900/36-12	71115	238	CRB-LS28W	77100	27	CRB-W52	78478	16
CLFR1520/60.8-12	71009	238	CLN900/36-12S	79387	238	CRB-LS28W	77100	31	CRB-W52	78478	22
CLFR1520/60.8-12S	79415	238	CLSFG-212	77144	30	CRB-LS34	77092	27	CRB-W52	78478	37
CLFR1800/72-12	71079	238	CLSFG-218	77145	30	CRB-LS34	77092	31	CRB-W58	78479	16
CLFR1800/72-12S	79418	238	CLSFG-224	77146	30	CRB-LS34HT	77555	27	CRB-W58	78479	22
CLFR2100/84-12	71082	238	CLSFG-230	77147	30	CRB-LS34HT	77555	31	CRB-W58	78479	37
CLFR2100/84-12S	79421	238	CLSFG-236	77148	30	CRB-LS34W	77101	27	CRB10	75628	16
CLFR460/18.4-12	71118	238	CLSFG-242	77149	30	CRB-LS34W	77101	31	CRB10	75628	22
CLFR460/18.4-12S	79406	238	CLSFG-248	77150	30	CRB-LS40	77093	27	CRB10	75628	37
CLFR600/24-12	71119	238	CLSFG-254	77151	30	CRB-LS40	77093	31	CRB10	75628	157
CLFR600/24-12S	79407	238	CLSFG-260	77152	30	CRB-LS40HT	77556	27	CRB16	75629	16
CLFR760/30.4-12	71120	238	CLSFG-818	77153	30	CRB-LS40HT	77556	31	CRB16	75629	22
CLFR760/30.4-12S	79408	238	CLSFG-824	77154	30	CRB-LS40W	77102	27	CRB16	75629	37
CLFR900/36-12	71122	238	CLSFG-830	77155	30	CRB-LS40W	77102	31	CRB16	75629	157
CLFR900/36-12S	79410	238	CLSFG-836	77156	30	CRB-LS46	77094	27	CRB22	75630	16
CLMFR1050/42-15	61312	237	CLSFG-842	77157	30	CRB-LS46	77094	31	CRB22	75630	22
CLMFR1050/42-15S	62067	237	CLSFG-848	77158	30	CRB-LS46HT	77557	27	CRB22	75630	37
CLMFR1200/48-15	61313	237	CLSFG-854	77159	30	CRB-LS46HT	77557	31	CRB22	75630	157
CLMFR1200/48-15S	62068	237	CLSFG-860	77160	30	CRB-LS46W	77103	27	CRB28	75631	16
CLMFR1350/54-15	61314	237	CPB	76692	136	CRB-LS46W	77103	31	CRB28	75631	22
CLMFR1350/54-15S	62069	237	CRB-HT10	76593	16	CRB-LS52	77095	27	CRB28	75631	37
CLMFR1500/60-15	61315	237	CRB-HT10	76593	22	CRB-LS52	77095	31	CRB28	75631	157
CLMFR1500/60-15S	62070	237	CRB-HT10	76593	37	CRB-LS52HT	77558	27	CRB34	75632	16
CLMFR1800/72-15	61316	237	CRB-HT16	76594	16	CRB-LS52HT	77558	31	CRB34	75632	22
CLMFR1800/72-15S	62071	237	CRB-HT16	76594	22	CRB-LS52W	77104	27	CRB34	75632	37
CLMFR2100/84-15	61317	237	CRB-HT16	76594	37	CRB-LS52W	77104	31	CRB34	75632	157
CLMFR2100/84-15S	62072	237	CRB-HT22	76595	16	CRB-LS58	77096	27	CRB40	75633	16
CLMFR450/18-15	61308	237	CRB-HT22	76595	22	CRB-LS58	77096	31	CRB40	75633	22
CLMFR450/18-15S	62063	237	CRB-HT22	76595	37	CRB-LS58HT	77559	27	CRB40	75633	37
CLMFR6.5/21-15	61319	236	CRB-HT28	76596	16	CRB-LS58HT	77559	31	CRB40	75633	157
CLMFR600/24-15	61309	237	CRB-HT28	76596	22	CRB-LS58W	77105	27	CRB46	75634	16
CLMFR600/24-15S	62064	237	CRB-HT28	76596	37	CRB-LS58W	77105	31	CRB46	75634	22
CLMFR750/30-15	61310	237	CRB-HT34	76597	16	CRB-UHT10	91253	16	CRB46	75634	37
CLMFR750/30-15S	62065	237	CRB-HT34	76597	22	CRB-UHT10	91253	37	CRB46	75634	157
CLMFR900/36-15	61311	237	CRB-HT34	76597	37	CRB-UHT16	91254	16	CRB52	75635	16
CLMFR900/36-15S	62066	237	CRB-HT40	76598	16	CRB-UHT16	91254	37	CRB52	75635	22
CLMN1050/42-15	61298	237	CRB-HT40	76598	22	CRB-UHT22	91255	16	CRB52	75635	37
CLMN1050/42-15S	62056	237	CRB-HT40	76598	37	CRB-UHT22	91255	37	CRB52	75635	157
CLMN1200/48-15	61299	237	CRB-HT46	76599	16	CRB-UHT28	91256	16	CRB58	75636	16
CLMN1200/48-15S	62057	237	CRB-HT46	76599	22	CRB-UHT28	91256	37	CRB58	75636	22
CLMN1350/54-15	61300	237	CRB-HT46	76599	37	CRB-UHT34	91257	16	CRB58	75636	37
CLMN1350/54-15S	62058	237	CRB-HT52	76600	16	CRB-UHT34	91257	37	CRB58	75636	157

# 索引 | 按订购编号排序

订购编号	项目代码	页码	订购编号	项目代码	页码	订购编号	项目代码	页码	订购编号	项目代码	页码
CRB64	75775	16	DRXH-24-520	76888	198	DRXM-42-435	76867	196	ES60-4-TN	91677	221
CRB64	75775	22	DRXH-24-535	76904	198	DRXM-42-520	76859	196	ES60-8-SF	91706	221
CRB64	75775	37	DRXH-30-420	76881	198	DRXM-42-535	76875	196	ES60-8-SN	91695	221
CRB70	75773	16	DRXH-30-435	76897	198	DRXM-48-420	76852	196	ES60-8-TF	91720	221
CRB70	75773	22	DRXH-30-520	76889	198	DRXM-48-435	76868	196	ES60-8-TN	91713	221
CRB70	75773	37	DRXH-30-535	76905	198	DRXM-48-520	76860	196	ES66-4-SF	91671	221
CRB70	75773	157	DRXH-36-420	76882	198	DRXM-48-535	76876	196	ES66-4-SN	91660	221
CRB76	76940	16	DRXH-36-435	76898	198	DRXM-54-420	76853	196	ES66-4-TF	91685	221
CRB76	76940	22	DRXH-36-520	76890	198	DRXM-54-435	76869	196	ES66-4-TN	91678	221
CRB76	76940	37	DRXH-36-535	76906	198	DRXM-54-520	76861	196	ES66-8-SF	91707	221
CRB82	76941	16	DRXH-42-420	76883	198	DRXM-54-535	76877	196	ES66-8-SN	91696	221
CRB82	76941	22	DRXH-42-435	76899	198	DRXM-60-420	76854	196	ES66-8-TF	91721	221
CRB82	76941	37	DRXH-42-520	76891	198	DRXM-60-435	76870	196	ES66-8-TN	91714	221
CRDF18	90631	136	DRXH-42-535	76907	198	DRXM-60-520	76862	196	ES72-4-SF	91672	221
CRDF24	90632	136	DRXH-48-420	76884	198	DRXM-60-535	76878	196	ES72-4-SN	91661	221
CRDF30	90633	136	DRXH-48-435	76900	198	DRXM-72-420	76855	196	ES72-4-TF	91686	221
CRDF36	90634	136	DRXH-48-520	76892	198	DRXM-72-435	76871	196	ES72-4-TN	91679	221
CRDF42	90635	136	DRXH-48-535	76908	198	DRXM-72-520	76863	196	ES72-8-SF	91708	221
CRDF48	90636	136	DRXH-54-420	76885	198	DRXM-72-535	76879	196	ES72-8-SN	91697	221
CRDF54	90637	136	DRXH-54-435	76901	198	DWP-72	75883	129	ES72-8-TF	91722	221
CRDF60	90638	136	DRXH-54-520	76893	198	DWP-84	76815	129	ES72-8-TN	91715	221
CRDF72	90639	136	DRXH-54-535	76909	198	DWP-96	79060	129	ES84-4-SF	91673	221
CRDF84	90640	136	DRXH-60-420	76886	198	EBC-EB	30007	234	ES84-4-SN	91662	221
CST1HD-B	77874	123	DRXH-60-435	76902	198	EBC-H	30008	234	ES84-4-TF	91687	221
CST1HD-G	77875	123	DRXH-60-520	76894	198	EBC/CEBC-BK	30024	234	ES84-4-TN	91680	221
CST1HD-S	77873	123	DRXH-60-535	76910	198	EBC1	30001	234	ES84-8-SF	91709	221
CST1HD-W	77872	123	DRXH-72-420	76887	198	EBC1-220	30011	234	ES84-8-SN	91698	221
CSTBK	77037	123	DRXH-72-435	76903	198	EBC1-220-DR	30013	234	ES84-8-TF	91723	221
CSTHDMK	77871	123	DRXH-72-520	76895	198	EBC1-B	30003	234	ES84-8-TN	91716	221
CSTHDPM	77869	123	DRXH-72-535	76911	198	EBC1-DR	30005	234	ES96-4-SF	91674	221
CTS-B	77744	123	DRXL-24-420	76816	194	EBC1-RK	30033	234	ES96-4-SN	91663	221
CTS-B-S/S	78387	33	DRXL-24-435	76832	194	EBC1CLPG	30016	234	ES96-4-TF	91688	221
CTS-G	77745	123	DRXL-24-520	76824	194	EBC2	30002	234	ES96-4-TN	91681	221
CTS-S	77743	86	DRXL-24-535	76840	194	EBC2-220	30012	234	ES96-8-SF	91710	221
CTS-S	77743	123	DRXL-30-420	76817	194	EBC2-220-DR	30014	234	ES96-8-SN	91699	221
CTS-W	77742	123	DRXL-30-435	76833	194	EBC2-B	30004	234	ES96-8-TF	91724	221
DC-24	91736	222	DRXL-30-520	76825	194	EBC2-DR	30006	234	ES96-8-TN	91717	221
DC-30	91737	222	DRXL-30-535	76841	194	EBC2-RK	30034	234	ESBK-ATEX	90264	19
DC-36	91738	222	DRXL-36-420	76818	194	EBC2CLPG	30017	234	ESBK-B	76411	19
DC-42	91739	222	DRXL-36-435	76834	194	ELT	74774	152	ESBK-PS	76410	19
DC-48	91740	222	DRXL-36-520	76826	194	ES24-4-SF	91664	221	ESBK-PS	76410	126
DC-54	91741	222	DRXL-36-535	76842	194	ES24-4-SN	91653	221	ESPBK	76408	19
DC-60	91742	222	DRXL-42-420	76819	194	ES24-8-SF	91700	221	ESPRK	76409	19
DC-66	91743	222	DRXL-42-435	76835	194	ES24-8-SN	91689	221	ESPRK	76409	126
DC-72	91744	222	DRXL-42-520	76827	194	ES30-4-SF	91665	221	ESPSBK	76407	19
DC-84	91745	222	DRXL-42-535	76843	194	ES30-4-SN	91654	221	ESS-B	76413	19
DC-96	91746	222	DRXL-48-420	76820	194	ES30-8-SF	91701	221	ESS-S	76412	19
DCRR-24	92159	225	DRXL-48-435	76836	194	ES30-8-SN	91690	221	ESS-S	76412	126
DCRR-30	92160	225	DRXL-48-520	76828	194	ES36-4-SF	91666	221	EST-A-B	90816	19
DCRR-36	92161	225	DRXL-48-535	76844	194	ES36-4-SN	91655	221	EST-A-P	90814	19
DCRR-42	92162	225	DRXL-54-420	76821	194	ES36-8-SF	91702	221	EST-A-S	90815	19
DCRR-48	92163	225	DRXL-54-435	76837	194	ES36-8-SN	91691	221	EST-B	76405	19
DCRR-54	92164	225	DRXL-54-520	76829	194	ES42-4-SF	91667	221	EST-G-S/S	78810	24
DCRR-60	92165	225	DRXL-54-535	76845	194	ES42-4-SN	91656	221	EST-P	76403	19
DCRR-66	92166	225	DRXL-60-420	76822	194	ES42-8-SF	91703	221	EST-P-S/S	78808	24
DCRR-72	92167	225	DRXL-60-435	76838	194	ES42-8-SN	91692	221	EST-S	76404	19
DCRR-84	92168	225	DRXL-60-520	76830	194	ES48-4-SF	91668	221	EST-W-S/S	78809	24
DCRR-96	92169	225	DRXL-60-535	76846	194	ES48-4-SN	91657	221	ESTAK-EST	76406	19
DRIVE HANDLE 900	04140	234	DRXL-72-420	76823	194	ES48-4-TF	91682	221	ESTAK-EST	76406	126
DRXD-42-520	76912	200	DRXL-72-435	76839	194	ES48-4-TN	91675	221	ESTAK-EST-S/S	78849	24
DRXD-42-535	76919	200	DRXL-72-520	76831	194	ES48-8-SF	91704	221	EZAI-24	79000	175
DRXD-48-520	76913	200	DRXL-72-535	76847	194	ES48-8-SN	91693	221	EZAI-24I	79091	178
DRXD-48-535	76920	200	DRXM-24-420	76848	196	ES48-8-TF	91718	221	EZAI-24I	79091	187
DRXD-54-520	76914	200	DRXM-24-435	76864	196	ES48-8-TN	91711	221	EZAI-24I	79091	190
DRXD-54-535	76921	200	DRXM-24-520	76856	196	ES54-4-SF	91669	221	EZAI-30	79001	175
DRXD-60-520	76915	200	DRXM-24-535	76872	196	ES54-4-SN	91658	221	EZAI-30I	79092	178
DRXD-60-535	76922	200	DRXM-30-420	76849	196	ES54-4-TF	91683	221	EZAI-30I	79092	187
DRXD-72-520	76916	200	DRXM-30-435	76865	196	ES54-4-TN	91676	221	EZAI-30I	79092	190
DRXD-72-535	76923	200	DRXM-30-520	76857	196	ES54-8-SF	91705	221	EZAI-36	79002	175
DRXD-84-520	76917	200	DRXM-30-535	76873	196	ES54-8-SN	91694	221	EZAI-36I	79093	178
DRXD-84-535	76924	200	DRXM-36-420	76850	196	ES54-8-TF	91719	221	EZAI-36I	79093	187
DRXD-96-520	76918	200	DRXM-36-435	76866	196	ES54-8-TN	91712	221	EZAI-36I	79093	190
DRXD-96-535	76925	200	DRXM-36-520	76858	196	ES60-4-SF	91670	221	EZAI-42	79003	175
DRXH-24-420	76880	198	DRXM-36-535	76874	196	ES60-4-SN	91659	221	EZAI-42I	79094	178
DRXH-24-435	76896	198	DRXM-42-420	76851	196	ES60-4-TF	91684	221	EZAI-42I	79094	187

# 索引 | 按订购编号排序

订购编号	项目代码	页码	订购编号	项目代码	页码	订购编号	项目代码	页码	订购编号	项目代码	页码
EZAI-42I	79094	190	EZIB24-5M	78911	184	EZP1-818	75779	11	EZP1PL	75641	19
EZAI-48	79004	175	EZIB30-4L	78888	181	EZP1-824	75780	11	EZP1PL	75641	20
EZAI-48I	79095	178	EZIB30-4M	78904	184	EZP1-830	75781	11	EZP1PL	75641	153
EZAI-48I	79095	187	EZIB30-5L	78896	181	EZP1-836	75782	11	EZP1PL-S/S	78848	24
EZAI-48I	79095	190	EZIB30-5M	78912	184	EZP1-842	75783	11	EZP1T-212	78488	12
EZAI-54	79005	175	EZIB36-4L	78889	181	EZP1-848	75784	11	EZP1T-218	78489	12
EZAI-54I	79096	178	EZIB36-4M	78905	184	EZP1-854	75785	11	EZP1T-224	78490	12
EZAI-54I	79096	187	EZIB36-5L	78897	181	EZP1-860	75786	11	EZP1T-230	78491	12
EZAI-54I	79096	190	EZIB36-5M	78913	184	EZP1-872	75774	11	EZP1T-236	78492	12
EZAI-60	79006	175	EZIB42-4L	78890	181	EZP1-UHT1424	91245	14	EZP1T-242	78493	12
EZAI-60I	79097	178	EZIB42-4M	78906	184	EZP1-UHT1430	91246	14	EZP1T-248	78494	12
EZAI-60I	79097	187	EZIB42-5L	78898	181	EZP1-UHT1436	91247	14	EZP1T-254	78495	12
EZAI-60I	79097	190	EZIB42-5M	78914	184	EZP1-UHT1442	91248	14	EZP1T-260	78496	12
EZAI-72	79007	175	EZIB48-4L	78891	181	EZP1-UHT1448	91249	14	EZP1T-272	78497	12
EZAI-72I	79098	178	EZIB48-4M	78907	184	EZP1-UHT1454	91250	14	EZP1T-818	78498	12
EZAI-72I	79098	187	EZIB48-5L	78899	181	EZP1-UHT1460	91251	14	EZP1T-824	78499	12
EZAI-72I	79098	190	EZIB48-5M	78915	184	EZP1-UHT1472	91252	14	EZP1T-830	78500	12
EZBMK-24	78944	183	EZIB54-4L	78892	181	EZP1-UHT212	91226	14	EZP1T-836	78501	12
EZBMK-24	78944	186	EZIB54-4M	78908	184	EZP1-UHT218	91227	14	EZP1T-842	78502	12
EZBMK-30	78945	183	EZIB54-5L	78900	181	EZP1-UHT224	91228	14	EZP1T-848	78503	12
EZBMK-30	78945	186	EZIB54-5M	78916	184	EZP1-UHT230	91229	14	EZP1T-854	78504	12
EZBMK-36	78946	183	EZIB60-4L	78893	181	EZP1-UHT236	91230	14	EZP1T-860	78505	12
EZBMK-36	78946	186	EZIB60-4M	78909	184	EZP1-UHT242	91231	14	EZP1T-872	78506	12
EZBMK-42	78947	183	EZIB60-5L	78901	181	EZP1-UHT248	91232	14	EZPTBT	77384	20
EZBMK-42	78947	186	EZIB60-5M	78917	184	EZP1-UHT254	91233	14	EZPTBTHD	77385	20
EZBMK-48	78948	183	EZIB72-4L	78894	181	EZP1-UHT260	91234	14	EZPTCK	78508	20
EZBMK-48	78948	186	EZIB72-4M	78910	184	EZP1-UHT272	91235	14	EZPTCKHD	78509	20
EZBMK-54	78949	183	EZIB72-5L	78902	181	EZP1-UHT818	91236	14	EZPTMPK	78507	20
EZBMK-54	78949	186	EZIB72-5M	78918	184	EZP1-UHT824	91237	14	EZPTSK	78511	20
EZBMK-60	78950	183	EZIRMK	79318	180	EZP1-UHT830	91238	14	EZPTSKHD	78512	20
EZBMK-60	78950	186	EZP-LS212	77127	25	EZP1-UHT836	91239	14	EZPTSR	78510	20
EZBMK-72	78951	183	EZP-LS212HT	77746	26	EZP1-UHT842	91240	14	EZRMC	78952	177
EZBMK-72	78951	186	EZP-LS218	77128	25	EZP1-UHT848	91241	14	EZS2-18	75643	79
EZBS-L4	78953	180	EZP-LS218HT	77747	26	EZP1-UHT854	91242	14	EZS2-24	75644	79
EZBS-L4	78953	183	EZP-LS224	77129	25	EZP1-UHT860	91243	14	EZS2-30	75645	79
EZBS-L5	78954	180	EZP-LS224HT	77748	26	EZP1-UHT872	91244	14	EZS2-36	75646	79
EZBS-L5	78954	183	EZP-LS230	77130	25	EZP1BP	75642	19	EZS2-42	75647	79
EZCRMK24-48	90434	180	EZP-LS230HT	77749	26	EZP1BP	75642	20	EZS2-48	75648	79
EZCRMK54-60	90261	180	EZP-LS236	77131	25	EZP1BP	75642	157	EZS2-54	75649	79
EZCRMK72	90262	180	EZP-LS236HT	77750	26	EZP1BP	75642	161	EZS2-60	75650	79
EZCSK-24	78978	177	EZP-LS242	77132	25	EZP1BP	75642	162	EZS2-72	75651	79
EZCSK-24	78978	180	EZP-LS242HT	77751	26	EZP1MPK	75637	19	EZS2MBK	75666	82
EZCSK-24	78978	183	EZP-LS248	77133	25	EZP1MPK-S/S	78923	24	EZS2MBK	75666	94
EZCSK-24	78978	186	EZP-LS248HT	77752	26	EZP1OTK1	76418	19	EZS2MBK	75666	97
EZCSK-30	78979	177	EZP-LS254	77134	25	EZP1OTK2	76419	19	EZS2MBK	75666	115
EZCSK-30	78979	180	EZP-LS254HT	77753	26	EZP1P12	75619	19	EZS2MBK	75666	119
EZCSK-30	78979	183	EZP-LS260	77135	25	EZP1P12	75619	20	EZS2MBK	75666	136
EZCSK-30	78979	186	EZP-LS260HT	77754	26	EZP1P12-S/S	78812	24	EZS2MBK	75666	154
EZCSK-36	78980	177	EZP-LS818	77136	25	EZP1P18	75620	19	EZS2P18	75652	82
EZCSK-36	78980	180	EZP-LS824	77137	25	EZP1P18	75620	20	EZS2P18	75652	154
EZCSK-36	78980	183	EZP-LS830	77138	25	EZP1P18-S/S	78813	24	EZS2P24	75653	82
EZCSK-36	78980	186	EZP-LS836	77139	25	EZP1P24	75621	19	EZS2P24	75653	154
EZCSK-42	78981	177	EZP-LS842	77140	25	EZP1P24	75621	20	EZS2P30	75654	82
EZCSK-42	78981	180	EZP-LS848	77141	25	EZP1P24-S/S	78814	24	EZS2P30	75654	154
EZCSK-42	78981	183	EZP-LS854	77142	25	EZP1P30	75622	19	EZS2P36	75655	82
EZCSK-42	78981	186	EZP-LS860	77143	25	EZP1P30	75622	20	EZS2P36	75655	154
EZCSK-48	78982	177	EZP1-212	75610	11	EZP1P30-S/S	78815	24	EZS2P42	75656	82
EZCSK-48	78982	180	EZP1-212W	78934	15	EZP1P36	75623	19	EZS2P42	75656	154
EZCSK-48	78982	183	EZP1-218	75611	11	EZP1P36	75623	20	EZS2P48	75657	82
EZCSK-48	78982	186	EZP1-218W	78935	15	EZP1P36-S/S	78816	24	EZS2P48	75657	154
EZCSK-54	78983	177	EZP1-224	75612	11	EZP1P42	75624	19	EZS2P54	75658	82
EZCSK-54	78983	180	EZP1-224W	78936	15	EZP1P42	75624	20	EZS2P54	75658	154
EZCSK-54	78983	183	EZP1-230	75613	11	EZP1P42-S/S	78817	24	EZS2P60	75659	82
EZCSK-54	78983	186	EZP1-230W	78937	15	EZP1P48	75625	19	EZS2P60	75659	154
EZCSK-60	78984	177	EZP1-236	75614	11	EZP1P48	75625	20	EZS2P72	75660	82
EZCSK-60	78984	180	EZP1-236W	78938	15	EZP1P48-S/S	78818	24	EZS2P72	75660	154
EZCSK-60	78984	183	EZP1-242	75615	11	EZP1P54	75626	19	EZSB24-4C	78855	175
EZCSK-60	78984	186	EZP1-242W	78939	15	EZP1P54	75626	20	EZSB24-4I	78871	178
EZCSK-72	78985	177	EZP1-248	75616	11	EZP1P54-S/S	78819	24	EZSB24-5C	78863	175
EZCSK-72	78985	180	EZP1-248W	78940	15	EZP1P60	75627	19	EZSB24-5I	78879	178
EZCSK-72	78985	183	EZP1-254	75617	11	EZP1P60	75627	20	EZSB30-4C	78856	175
EZCSK-72	78985	186	EZP1-254W	78941	15	EZP1P60-S/S	78820	24	EZSB30-4I	78872	178
EZIB24-4L	78887	181	EZP1-260	75618	11	EZP1P72	75772	19	EZSB30-5C	78864	175
EZIB24-4M	78903	184	EZP1-260W	78942	15	EZP1P72	75772	20	EZSB30-5I	78880	178
EZIB24-5L	78895	181	EZP1-272	75771	11	EZP1P72-S/S	78821	24	EZSB36-4C	78857	175

# 索引 | 按订购编号排序

订购编号	项目代码	页码	订购编号	项目代码	页码	订购编号	项目代码	页码	订购编号	项目代码	页码
EZSB36-4I	78873	178	FLEL-L	76473	233	H2SA6S	79370	68	HSA8SS	73047	77
EZSB36-5C	78865	175	FLEL-M	76472	233	H2SA6S	79370	70	HSA8SS	73047	78
EZSB36-5I	78881	178	FLELK-XL	76986	233	H2SA6SS	79369	68	HSA8SS	73047	153
EZSB42-4C	78858	175	FLELP	76474	233	H2SA6SS	79369	70	HSA8SSS	75565	153
EZSB42-4I	78874	178	FLM-PC	71140	229	H78P18	76110	77	HSSCS	74772	77
EZSB42-5C	78866	175	FLRLB-L	76481	233	H78P24	76111	77	HSSCS	74772	153
EZSB42-5I	78882	178	FLRLB-M	76482	233	H78P30	76112	77	HSSTS	74771	77
EZSB48-4C	78859	175	FLRP	76478	233	H78P36	76113	77	HSSTS	74771	153
EZSB48-4I	78875	178	FLSC-I	71052	229	H78P42	76114	77	HTF212	76658	13
EZSB48-5C	78867	175	FLSC-I-50	71054	229	H78P48	76115	77	HTF218	76659	13
EZSB48-5I	78883	178	FLSC-ISS	75778	229	H78P54	76116	77	HTF224	76660	13
EZSB54-4C	78860	175	FLSCM-I	71055	229	H78P60	76117	77	HTF230	76661	13
EZSB54-4I	78876	178	FLSCM-I-50	71100	229	H78P72	76118	77	HTF236	76662	13
EZSB54-5C	78868	175	FLTW-L	76477	233	HAR-K	78786	19	HTF242	76663	13
EZSB54-5I	78884	178	FLTW-M	76476	233	HAR-K	78786	153	HTF248	76664	13
EZSB60-4C	78861	175	FLTW-XL	76985	233	HBTK	74776	153	HTF254	76665	13
EZSB60-4I	78877	178	FLVRL-XL	76984	233	HDARK	74550	153	HTF260	76666	13
EZSB60-5C	78869	175	FLXCP	91430	123	HDR24	79010	151	HTF272	76667	13
EZSB60-5I	78885	178	FLXEP	91431	123	HDR30	79011	151	HTS18	76085	80
EZSB72-4C	78862	175	FMS-18	79637	98	HDR36	79012	151	HTS24	76086	80
EZSB72-4I	78878	178	FMS-18-SSTXD	92185	99	HDR42	79013	151	HTS30	76087	80
EZSB72-5C	78870	175	FMS-18V	79646	98	HDR48	79014	151	HTS36	76088	80
EZSB72-5I	78886	178	FMS-18V-SSTXD	92194	99	HDR54	79015	151	HTS42	76089	80
EZWPK-24	78970	177	FMS-24	79638	98	HDR60	79016	151	HTS48	76090	80
EZWPK-24	78970	180	FMS-24-SSTXD	92186	99	HDRBK	79009	151	HTS54	76091	80
EZWPK-24	78970	183	FMS-24V	79647	98	HDRBK-HD	79072	151	HTS60	76092	80
EZWPK-24	78970	186	FMS-24V-SSTXD	92195	99	HDRGEK	79236	151	HTS72	76093	80
EZWPK-30	78971	177	FMS-30	79639	98	HDRR24	79019	151	HTSCK	76094	80
EZWPK-30	78971	180	FMS-30-SSTXD	92187	99	HDRR30	79020	151	HTSCK	76094	82
EZWPK-30	78971	183	FMS-30V	79648	98	HDRR36	79021	151	HTTS	74141	152
EZWPK-30	78971	186	FMS-30V-SSTXD	92196	99	HDRR42	79022	151	HTTS-HT	79068	78
EZWPK-36	78972	177	FMS-36	79640	98	HDRR48	79023	151	HTV18S	74828	78
EZWPK-36	78972	180	FMS-36-SSTXD	92188	99	HDRR54	79024	151	HTV18SS	74821	78
EZWPK-36	78972	183	FMS-36V	79649	98	HDRR60	79025	151	HTV24S	74829	78
EZWPK-36	78972	186	FMS-36V-SSTXD	92197	99	HDRRS72*	79026	151	HTV24SS	74822	78
EZWPK-42	78973	177	FMS-42	79641	98	HDRRS84*	79027	151	HTV30S	74830	78
EZWPK-42	78973	180	FMS-42-SSTXD	92189	99	HDRS72*	79017	151	HTV30SS	74823	78
EZWPK-42	78973	183	FMS-42V	79650	98	HDRS84*	79018	151	HTV36M	74838	78
EZWPK-42	78973	186	FMS-42V-SSTXD	92198	99	HDT5	74502	19	HTV36S	74831	78
EZWPK-48	78974	177	FMS-48	79642	98	HDT5	74502	126	HTV36SS	74824	78
EZWPK-48	78974	180	FMS-48-SSTXD	92190	99	HDT5	74502	153	HTV42M	74839	78
EZWPK-48	78974	183	FMS-48V	79651	98	HFC2	75901	77	HTV42S	74832	78
EZWPK-48	78974	186	FMS-48V-SSTXD	92199	99	HFC2	75901	153	HTV42SS	74825	78
EZWPK-54	78975	177	FMS-54	79643	98	HOBK	76399	70	HTV48M	74840	78
EZWPK-54	78975	180	FMS-54-SSTXD	92191	99	HOBK	76399	77	HTV48S	74833	78
EZWPK-54	78975	183	FMS-54V	79652	98	HP-18	78990	153	HTV48SS	74826	78
EZWPK-54	78975	186	FMS-54V-SSTXD	92200	99	HP-24	78991	153	HV-18M	76191	73
EZWPK-60	78976	177	FMS-60	79644	98	HP-30	78992	153	HV-18S	76190	73
EZWPK-60	78976	180	FMS-60-SSTXD	92192	99	HP-36	78993	153	HV-18SS	76101	73
EZWPK-60	78976	183	FMS-60V	79653	98	HP-42	78994	153	HV-24M	76193	73
EZWPK-60	78976	186	FMS-60V-SSTXD	92201	99	HP-48	78995	153	HV-24S	76192	73
EZWPK-72	78977	177	FMS-72	79645	98	HP-54	78996	153	HV-24SS	76102	73
EZWPK-72	78977	180	FMS-72-SSTXD	92193	99	HP-60	78997	153	HV-30M	76195	73
EZWPK-72	78977	183	FMS-72V	79654	98	HP-72	78998	153	HV-30S	76194	73
EZWPK-72	78977	186	FMS-72V-SSTXD	92202	99	HPS8	73050	153	HV-30SS	76103	73
FFCK	75661	82	FMSC	79699	101	HSA8L	73063	73	HV-36L	76198	73
FL-ACT	70186	239	FMSC	79699	102	HSA8L	73063	75	HV-36M	76197	73
FL-ADH-0.8	75017	239	H-MK1	78987	153	HSA8L	73063	77	HV-36S	76196	73
FL-CP-I	71141	229	H-MK2	78801	153	HSA8L	73063	153	HV-36SS	76104	73
FL-CP-I	71141	229	H2P18	79358	70	HSA8LL	73064	73	HV-42L	76252	73
FL-CP-ISS	71164	229	H2P24	79359	70	HSA8LL	73064	75	HV-42LL	76253	73
FL-L	76470	233	H2P30	79360	70	HSA8LL	73064	77	HV-42M	76251	73
FL-M	76469	233	H2P36	79361	70	HSA8LL	73064	153	HV-42S	76199	73
FL-PC-I	71057	229	H2P42	79362	70	HSA8M	73049	73	HV-42SS	76105	73
FL-PC-ISS	71168	229	H2P48	79363	70	HSA8M	73049	75	HV-48L	76256	73
FL-PKIT-ML	77250	233	H2P54	79364	70	HSA8M	73049	77	HV-48LL	76257	73
FL-PKIT-XL	77251	233	H2P60	79365	70	HSA8M	73049	78	HV-48M	76255	73
FL-PR-0.75	70189	239	H2P72	79366	70	HSA8M	73049	153	HV-48S	76254	73
FL-RBI	71060	229	H2RC	79374	70	HSA8S	73048	73	HV-48SS	76106	73
FL-RBI	71060	229	H2SA6L	79372	68	HSA8S	73048	75	HV-54L	76259	73
FL-RPI	71058	229	H2SA6L	79372	70	HSA8S	73048	78	HV-54LL	76260	73
FL-RPI	71058	229	H2SA6LL	79373	68	HSA8S	73048	153	HV-54M	76258	73
FL-XL	76983	233	H2SA6LL	79373	70	HSA8S	73048	77	HV-54S	76107	73
FLCK	77729	233	H2SA6M	79371	68	HSA8SS	73047	73	HV-60L	76262	73
FLCP	76479	233	H2SA6M	79371	70	HSA8SS	73047	75	HV-60LL	76263	73

# 索引 | 按订购编号排序

订购编号	项目代码	页码	订购编号	项目代码	页码	订购编号	项目代码	页码	订购编号	项目代码	页码
HV-60M	76261	73	HVP-72M	76286	75	IB5	76927	196	JNK-C	79893	49
HV-60S	76108	73	HVP-72S	76132	75	IB5	76927	198	JNK-C	79893	70
HV-72L	76265	73	HVPT	73631	75	IB5	76927	200	JNK-C	79893	77
HV-72LL	76266	73	HVPT	73631	77	IB5-1U	76966	202	JNK-C	79893	109
HV-72M	76264	73	HVPT	73631	153	IBBK	76928	177	JNK-C	79893	126
HV-72S	76109	73	HVT8-S/S	75419	73	IBBK	76928	180	JNK-C	79893	129
HV2-18M	79325	68	HVT8-S/S	75419	77	IBBK	76928	183	JNK-D	79894	54
HV2-18S	79324	68	HVT8-S/S	75419	78	IBBK	76928	186	JNK-D	79894	59
HV2-18SS	79323	68	HVT8-S/S	75419	153	IBBK	76928	194	JNK-D	79894	63
HV2-24M	79328	68	HW-BC	74100	152	IBBK	76928	196	JNK-F	79896	126
HV2-24S	79327	68	HW-IMPB	76939	202	IBBK	76928	198	LA-24	91762	225
HV2-24SS	79326	68	HXF2-18M	76290	71	IBBK	76928	200	LA-30	91763	225
HV2-30M	79331	68	HXF2-18S	76289	71	IBS-D5	77530	200	LA-36	91764	225
HV2-30S	79330	68	HXF2-18SS	76138	71	IBS-H4	76933	198	LA-42	91765	225
HV2-30SS	79329	68	HXF2-24M	76292	71	IBS-H5	76934	198	LA-48	91766	225
HV2-36L	79335	68	HXF2-24S	76291	71	IBS-L4	76929	194	LA-54	91835	225
HV2-36M	79334	68	HXF2-24SS	76139	71	IBS-L5	76930	194	LA-60	91836	225
HV2-36S	79333	68	HXF2-30M	76294	71	IBS-M4	76931	186	LA-66	91837	225
HV2-36SS	79332	68	HXF2-30S	76293	71	IBS-M4	76931	196	LA-72	91838	225
HV2-42L	79339	68	HXF2-30SS	76140	71	IBS-M5	76932	186	LA-84	91839	225
HV2-42LL	79340	68	HXF2-36L	76297	71	IBS-M5	76932	196	LA-96	91840	225
HV2-42M	79338	68	HXF2-36M	76296	71	ICT6	74535	79	LAGGING-TB	79080	239
HV2-42S	79337	68	HXF2-36S	76295	71	ICT6	74535	80	LAGGING-TB2	79099	239
HV2-42SS	79336	68	HXF2-36SS	76141	71	ICT6	74535	82	LS-BP	77114	29
HV2-48L	79344	68	HXF2-42L	76300	71	ICT6	74535	91	LS-BP-S/S	77115	33
HV2-48LL	79345	68	HXF2-42M	76299	71	ICT6	74535	92	LS-SPK	77365	29
HV2-48M	79343	68	HXF2-42S	76298	71	ICT6	74535	94	LS-SS	77118	29
HV2-48S	79342	68	HXF2-42SS	76142	71	ICT6	74535	95	LS-SW	77117	29
HV2-48SS	79341	68	HXF2-48L	76303	71	ICT6	74535	97	LS-SW-S/S	78850	33
HV2-54L	79348	68	HXF2-48M	76302	71	ICT6	74535	98	LSHD-RPK	30390	234
HV2-54LL	79349	68	HXF2-48S	76301	71	ICT6	74535	101	LSHD30	30393	234
HV2-54M	79347	68	HXF2-48SS	76143	71	ICT6	74535	102	LSHD36	30394	234
HV2-54S	79346	68	HXF2-54L	76306	71	ICT6	74535	103	LSHD42	30395	234
HV2-60L	79352	68	HXF2-54M	76305	71	ICT6	74535	104	LSHD48	30396	234
HV2-60LL	79353	68	HXF2-54S	76304	71	ICT6	74535	106	LSHD54	30397	234
HV2-60M	79351	68	HXF2-54SS	76144	71	ICT6	74535	109	LSHD60	30398	234
HV2-60S	79350	68	HXF2-60L	76308	71	ICT6	74535	111	LSHD72	30399	234
HV2-72L	79356	68	HXF2-60M	76307	71	ICT6	74535	112	LSHDB30-2	30418	234
HV2-72LL	79357	68	HXF2-60S	76145	71	ICT6	74535	115	LSHDB36-2	30414	234
HV2-72M	79355	68	HXF2-72L	76310	71	ICT6	74535	116	LSHDB42-2	30421	234
HV2-72S	79354	68	HXF2-72M	76309	71	ICT6	74535	119	LSHDB48-2	30423	234
HV2PT	79368	68	HXF2-72S	76146	71	ICT6	74535	120	LSHDB54-2	30424	234
HV2PT	79368	70	HXF2-L	75982	71	ICT6	74535	123	LSHDB60-2	30430	234
HV2SSTS	79375	70	HXF2-L	75982	77	ICT6	74535	154	LSHDB72-2	30408	234
HV2T-S/S	79367	68	HXF2-L	75982	153	ICT6	74535	99	LSHDCBS	30373	234
HV2T-S/S	79367	70	HXF2-M	75981	71	ICT6-S/S	78700	111	LSHDLPP	30400	234
HVP-18L	76268	75	HXF2-M	75981	77	IDHINGE	79316	145	LSHDPP	30052	234
HVP-18M	76267	75	HXF2-M	75981	153	IDLATCH	79317	145	LSHDS	30392	234
HVP-18S	76124	75	HXF2-S	75980	71	IDSC-1212	79311	145	LSP12	77070	29
HVP-24L	76270	75	HXF2-S	75980	77	IDSC-1218	79312	145	LSP12-S/S	77079	33
HVP-24M	76269	75	HXF2-S	75980	153	IDSC-1824	79313	145	LSP18	77071	29
HVP-24S	76125	75	HXF2-SS	75979	71	IDSC-2424	79314	145	LSP18-S/S	77080	33
HVP-30L	76272	75	HXF2-SS	75979	77	IDSEAL	79315	145	LSP24	77072	29
HVP-30M	76271	75	HXF2-SS	75979	153	IEA-42-60	76937	200	LSP24-S/S	77081	33
HVP-30S	76126	75	HXF8L	74691	71	IEA-72-96	76938	200	LSP30	77073	29
HVP-36L	76274	75	HXF8L	74691	153	IMK	76936	194	LSP30-S/S	77082	33
HVP-36M	76273	75	HXF8M	74690	71	IMK	76936	196	LSP36	77074	29
HVP-36S	76127	75	HXF8M	74690	153	IMK	76936	198	LSP36-S/S	77083	33
HVP-42L	76276	75	HXF8S	74689	71	INDR-1212	79303	145	LSP42	77075	29
HVP-42M	76275	75	HXF8S	74689	153	INDR-1212S	79307	145	LSP42-S/S	77084	33
HVP-42S	76128	75	HXF8SS	74307	71	INDR-1218	79304	145	LSP48	77076	29
HVP-48L	76278	75	HXF8SS	74307	153	INDR-1218S	79308	145	LSP48-S/S	77085	33
HVP-48LL	76279	75	HXFC2	75902	77	INDR-1824	79305	145	LSP54	77077	29
HVP-48M	76277	75	HXFC2	75902	153	INDR-1824S	79309	145	LSP54-S/S	77086	33
HVP-48S	76129	75	IB4	76926	180	INDR-2424	79306	145	LSP60	77078	29
HVP-54L	76281	75	IB4	76926	183	INDR-2424S	79310	145	LSP60-S/S	77087	33
HVP-54LL	76282	75	IB4	76926	186	ISABK	76935	200	LST-B-S/S	77124	33
HVP-54M	76280	75	IB4	76926	194	ISABK-LMH	77529	194	LST-P	77121	29
HVP-54S	76130	75	IB4	76926	196	ISABK-LMH	77529	196	LST-S	77123	29
HVP-60L	76284	75	IB4	76926	198	ISABK-LMH	77529	198	LST-TAK	77120	29
HVP-60LL	76285	75	IB4-1U	76965	202	ISC	74534	154	LST-W	77122	29
HVP-60M	76283	75	IB5	76927	180	JNK-A	79891	19	LST-W-S/S	77125	33
HVP-60S	76131	75	IB5	76927	183	JNK-B	79892	29	LST-W-S/S-2	77126	33
HVP-72L	76287	75	IB5	76927	186	JNK-C	79893	39	LSTMPK	77366	29
HVP-72LL	76288	75	IB5	76927	194	JNK-C	79893	45	LSTMPK-S/S	78933	33

# 索引 | 按订购编号排序

订购编号	项目代码	页码	订购编号	项目代码	页码	订购编号	项目代码	页码	订购编号	项目代码	页码
LSTMPK2-S/S	78462	33	MBDS-36	79507	132	MCSSD	74932	219	MHP-1296-UG	92073	55
LSTPB-RK	77367	29	MBDS-42	79508	132	MCSSD	74932	220	MHP-18108	90155	50
MAK	74918	219	MBDS-48	79509	132	MDWS-24	75868	127	MHP-18108-UG	92081	55
MAK2	79381	219	MBDS-54	79510	132	MDWS-30	75869	127	MHP-18120	90156	50
MAK2-S/S	90048	220	MBDS-60	79511	132	MDWS-36	75870	127	MHP-18120-UG	92082	55
MAKHD	74919	219	MBDS-72	79512	132	MDWS-42	75871	127	MHP-1836	78591	50
MAKHD2	79382	219	MBDS-84	79513	132	MDWS-48	75872	127	MHP-1842	78592	50
MAKHD2-S/S	90049	220	MBRD-18	79514	130	MDWS-54	75873	127	MHP-1848	78593	50
MAKSD	74920	219	MBRD-18	79514	132	MDWS-60	75874	127	MHP-1848-UG	92075	55
MAKSD-S/S	90057	220	MBRD-24	79515	130	MDWS-72	75875	127	MHP-1854	78594	50
MAPEK	76024	143	MBRD-24	79515	132	MDWS-84	76806	127	MHP-1854-UG	92076	55
MBADB	79527	132	MBRD-24	79515	133	MDWS-96	79063	127	MHP-1860	78595	50
MBC-18	79494	130	MBRD-24	79515	135	MFASK	75531	219	MHP-1860-UG	92077	55
MBC-18-575V	79914	130	MBRD-30	79516	130	MFASKHD	79571	219	MHP-1872	78596	50
MBC-18-575V-S	91581	130	MBRD-30	79516	132	MFASKHD-S/S	90050	220	MHP-1872-UG	92078	55
MBC-18-S	91571	130	MBRD-30	79516	133	MHCP-24S	75929	60	MHP-1884	78597	50
MBC-24	79495	130	MBRD-30	79516	135	MHCP-2BC24	76638	63	MHP-1884-UG	92079	55
MBC-24-575V	79915	130	MBRD-36	79517	130	MHCP-2BC30	76639	63	MHP-1896	78598	50
MBC-24-575V-S	91582	130	MBRD-36	79517	132	MHCP-2BC36	76640	63	MHP-1896-UG	92080	55
MBC-24-S	91572	130	MBRD-36	79517	133	MHCP-2BC42	76641	63	MHP-24108	90157	50
MBC-30	79496	130	MBRD-36	79517	135	MHCP-2BC48	76642	63	MHP-24108-UG	92089	55
MBC-30-575V	79916	130	MBRD-42	79518	130	MHCP-2BC54	76643	63	MHP-24120	90158	50
MBC-30-575V-S	91583	130	MBRD-42	79518	132	MHCP-2BC60	76644	63	MHP-24120-UG	92090	55
MBC-30-S	91573	130	MBRD-42	79518	133	MHCP-2BC72	76645	63	MHP-2442	78669	50
MBC-36	79497	130	MBRD-42	79518	135	MHCP-2BC84	76812	63	MHP-2448	78670	50
MBC-36-575V	79917	130	MBRD-48	79519	130	MHCP-2BC96	78986	63	MHP-2448-UG	92083	55
MBC-36-575V-S	91584	130	MBRD-48	79519	132	MHCP-30S	75930	60	MHP-2454	78671	50
MBC-36-S	91574	130	MBRD-48	79519	133	MHCP-36S	75931	60	MHP-2454-UG	92084	55
MBC-42	79498	130	MBRD-48	79519	135	MHCP-42S	75932	60	MHP-2460	78672	50
MBC-42-575V	79918	130	MBRD-54	79520	130	MHCP-48S	75933	60	MHP-2460-UG	92085	55
MBC-42-575V-S	91585	130	MBRD-54	79520	132	MHCP-54S	75934	60	MHP-2472	78673	50
MBC-42-S	91575	130	MBRD-54	79520	133	MHCP-60S	75935	60	MHP-2472-UG	92086	55
MBC-48	79499	130	MBRD-54	79520	135	MHCP-72S	75936	60	MHP-2484	78674	50
MBC-48-575V	79919	130	MBRD-60	79521	130	MHCP-84S	76800	60	MHP-2484-UG	92087	55
MBC-48-575V-S	91586	130	MBRD-60	79521	132	MHCP-96S	78955	60	MHP-2496	78675	50
MBC-48-S	91576	130	MBRD-60	79521	133	MHCP-BCK24	75953	61	MHP-2496-UG	92088	55
MBC-54	79500	130	MBRD-60	79521	135	MHCP-BCK30	75954	61	MHP-30108-UG	92097	55
MBC-54-575V	79920	130	MBRD-72	79522	130	MHCP-BCK36	75955	61	MHP-30120-UG	92098	55
MBC-54-575V-S	91587	130	MBRD-72	79522	132	MHCP-BCK42	75956	61	MHP-3048-UG	92091	55
MBC-54-S	91577	130	MBRD-72	79522	133	MHCP-BCK48	75957	61	MHP-3054-UG	92092	55
MBC-60	79501	130	MBRD-72	79522	135	MHCP-BCK54	75958	61	MHP-3060-UG	92093	55
MBC-60-575V	79921	130	MBRD-84	79523	130	MHCP-BCK60	75959	61	MHP-3072-UG	92094	55
MBC-60-575V-S	91588	130	MBRD-84	79523	132	MHCP-BCK72	75960	61	MHP-3084-UG	92095	55
MBC-60-S	91578	130	MCB	74925	218	MHCP-BCK84	76810	61	MHP-3096-UG	92096	55
MBC-72	79502	130	MCB	74925	219	MHCP-BCK96	78957	61	MHP-36108-UG	92104	55
MBC-72-575V	79922	130	MCB	74925	220	MHCP-BPA24	75945	61	MHP-36120-UG	92105	55
MBC-72-575V-S	91589	130	MCBK	76025	218	MHCP-BPA30	75946	61	MHP-3654-UG	92099	55
MBC-72-S	91579	130	MCBK	76025	219	MHCP-BPA36	75947	61	MHP-3660-UG	92100	55
MBC-84	79503	130	MCBK	76025	220	MHCP-BPA42	75948	61	MHP-3672-UG	92101	55
MBC-84-575V	79923	130	MCBKHD	76026	218	MHCP-BPA48	75949	61	MHP-3684-UG	92102	55
MBC-84-575V-S	91590	130	MCBKHD	76026	219	MHCP-BPA54	75950	61	MHP-3696-UG	92103	55
MBC-84-S	91580	130	MCBKHD	76026	220	MHCP-BPA60	75951	61	MHP-6108	90151	50
MBCB	79526	132	MCBKSD	76027	219	MHCP-BPA72	75952	61	MHP-6108-UG	92067	55
MBCBC	79525	132	MCBKSD	76027	220	MHCP-BPA84	76809	61	MHP-6120	90152	50
MBCBL	79532	132	MCBSD	74926	219	MHCP-BPA96	78956	61	MHP-6120-UG	93440	55
MBCBM	79528	132	MCBSD	74926	220	MHCP-BS	76394	63	MHP-624	77703	50
MBCDBK	79536	130	MCRK	74923	218	MHCP-CH	76393	63	MHP-630	77704	50
MBCDBK	79536	132	MCRK	74923	219	MHP-12108	90153	50	MHP-636	77705	50
MBCDBK	79536	143	MCRK	74923	220	MHP-12108-UG	92074	55	MHP-642	77706	50
MBCDBK	79536	135	MCRKSD	74924	219	MHP-12120	90154	50	MHP-648	77707	50
MBCEC	79534	132	MCRKSD	74924	220	MHP-12120-UG	93441	55	MHP-648-UG	92061	55
MBCM-1	79529	132	MCS	74930	218	MHP-1230	77713	50	MHP-654	77708	50
MBCM-1-S	91591	132	MCS	74930	219	MHP-1236	77714	50	MHP-654-UG	92062	55
MBCM-2	79530	132	MCS	74930	220	MHP-1242	77715	50	MHP-660	77709	50
MBCM-2-S	91592	132	MCSHD	74931	218	MHP-1248	77716	50	MHP-660-UG	92063	55
MBCM-575-1	79924	132	MCSHD	74931	219	MHP-1248-UG	92068	55	MHP-672	77710	50
MBCM-575-1-S	91593	132	MCSHD	74931	220	MHP-1254	77717	50	MHP-672-UG	92064	55
MBCM-575-2	79925	132	MCSK	74927	218	MHP-1254-UG	92069	55	MHP-684	77711	50
MBCM-575-2-S	91594	132	MCSK	74927	219	MHP-1260	77718	50	MHP-684-UG	92065	55
MBCMCK	79524	132	MCSK	74927	220	MHP-1260-UG	92070	55	MHP-696	77712	50
MBCMCK	79533	132	MCSKHD	74928	218	MHP-1272	77719	50	MHP-696-UG	92066	55
MBCTA	79531	132	MCSKHD	74928	219	MHP-1272-UG	92071	55	MHP-CP24	75961	63
MBDS-18	79504	132	MCSKHD	74928	220	MHP-1284	77720	50	MHP-CP30	75962	63
MBDS-24	79505	132	MCSKSD	74929	219	MHP-1284-UG	92072	55	MHP-CP36	75963	63
MBDS-30	79506	132	MCSKSD	74929	220	MHP-1296	77721	50	MHP-CP42	75964	63

# 索引 | 按订购编号排序

订购编号	项目代码	页码	订购编号	项目代码	页码	订购编号	项目代码	页码	订购编号	项目代码	页码
MHP-CP48	75965	63	MHS-42RU	79741	103	MHS-84RV	76805	106	MHSP42-S/S	77623	111
MHP-CP54	75966	63	MHS-42RUV	79752	103	MHS-84RV-S/S	77657	107	MHSP48-S/S	77624	111
MHP-CP60	75967	63	MHS-42RV	76650	106	MHS-84V	76804	104	MHSP54-S/S	77625	111
MHP-CP72	75968	63	MHS-42RV-S/S	77652	107	MHS-84V-2ESAC	77863	120	MHSP60-S/S	77626	111
MHP-CP84	76811	63	MHS-42V	76173	104	MHS-84V-S/S	77618	107	MHSP72-S/S	77627	111
MHP-CP96	78958	63	MHS-42V-ESAC	77856	120	MHS-96	79043	104	MHSP84-S/S	77628	111
MHP-EP	76392	45	MHS-42V-MST	79446	105	MHS-96-2ESAC	77851	120	MHSP96-S/S	79053	111
MHP-EP	76392	54	MHS-42V-S/S	77613	107	MHS-96-S/S	79048	107	MIB2-1U	79379	189
MHP-EP	76392	63	MHS-48	75914	104	MHS-96R	79045	106	MIB2-1U	79379	192
MHP-EP	76392	115	MHS-48-ESAC	77844	120	MHS-96R-S/S	79050	107	MIB2-1UF	79908	189
MHP-EP	76392	119	MHS-48-S/S	77605	107	MHS-96RU	79747	103	MIB2-1UF	79908	192
MHP-EP	76392	123	MHS-48R	76617	106	MHS-96RUV	79758	103	MIB24-2H	79971	190
MHP-EP-S/S	77599	46	MHS-48R-S/S	77644	107	MHS-96RV	79046	106	MIB24CPK	90253	192
MHP-EPHD-54	91347	49	MHS-48RMV	79629	105	MHS-96RV-S/S	79051	107	MIB24CSK	90237	189
MHP-EPHD-54	91347	59	MHS-48RU	79742	103	MHS-96V	79044	104	MIB24CSK	90237	192
MHPBPK	77728	54	MHS-48RUV	79753	103	MHS-96V-2ESAC	77864	120	MIB24WPK	90245	189
MHPBPK	77728	59	MHS-48RV	76651	106	MHS-96V-S/S	79049	107	MIB24WPK	90245	192
MHPMPK	77727	54	MHS-48RV-S/S	77653	107	MHS-CARK-C24/600	77929	121	MIB30-2H	79972	190
MHPMPK	77727	59	MHS-48V	76174	104	MHS-CARK-C30/750	77930	121	MIB30CPK	90254	192
MHPMPK	77727	63	MHS-48V-ESAC	77857	120	MHS-CARK-C36/900	77931	121	MIB30CSK	90238	189
MHS-120-2ESAC	77852	120	MHS-48V-MST	79447	105	MHS-CARK-C42/1050	77932	121	MIB30CSK	90238	192
MHS-120V-2ESAC	77865	120	MHS-48V-S/S	77614	107	MHS-CARK-C48/1200	77933	121	MIB30WPK	90246	189
MHS-18RMV	79624	105	MHS-54	75915	104	MHS-CARK-C54/1350	77934	121	MIB30WPK	90246	192
MHS-18RUV	79748	103	MHS-54-ESAC	77845	120	MHS-CARK-C60/1500	77935	121	MIB36-2H	79973	190
MHS-18RV	76646	106	MHS-54-S/S	77606	107	MHS-CARK-C72/1800	77936	121	MIB36CPK	90255	192
MHS-18V	76169	104	MHS-54R	76618	106	MHS-CARK-V24/600	77937	121	MIB36CSK	90239	189
MHS-18V-MST	79442	105	MHS-54R-S/S	77645	107	MHS-CARK-V30/750	77938	121	MIB36CSK	90239	192
MHS-24	75910	104	MHS-54RMV	79630	105	MHS-CARK-V36/900	77939	121	MIB36WPK	90247	189
MHS-24-ESAC	77840	120	MHS-54RU	79743	103	MHS-CARK-V42/1050	77940	121	MIB36WPK	90247	192
MHS-24-S/S	77601	107	MHS-54RUV	79754	103	MHS-CARK-V48/1200	77941	121	MIB42-2H	79974	190
MHS-24R	76613	106	MHS-54RV	76652	106	MHS-CARK-V54/1350	77942	121	MIB42CPK	90256	192
MHS-24R-S/S	77640	107	MHS-54RV-S/S	77654	107	MHS-CARK-V60/1500	77943	121	MIB42CSK	90240	189
MHS-24RMV	79625	105	MHS-54V	76175	104	MHS-CARK-V72/1800	77944	121	MIB42CSK	90240	192
MHS-24RU	79738	103	MHS-54V-ESAC	77858	120	MHS-CARK2-C120/3000	77949	121	MIB42WPK	90248	189
MHS-24RUV	79749	103	MHS-54V-MST	79448	105	MHS-CARK2-C60/1500	77945	121	MIB42WPK	90248	192
MHS-24RV	76647	106	MHS-54V-S/S	77615	107	MHS-CARK2-C72/1800	77946	121	MIB48-2H	79975	190
MHS-24RV-S/S	77649	107	MHS-60	75916	104	MHS-CARK2-C84/2100	77947	121	MIB48CPK	90257	192
MHS-24V	76170	104	MHS-60-2ESAC	77848	120	MHS-CARK2-C96/2400	77948	121	MIB48CSK	90241	189
MHS-24V-ESAC	77853	120	MHS-60-ESAC	77846	120	MHS-CARK2-V120/3000	77954	121	MIB48CSK	90241	192
MHS-24V-MST	79443	105	MHS-60-S/S	77607	107	MHS-CARK2-V60/1500	77950	121	MIB48WPK	90249	189
MHS-24V-S/S	77610	107	MHS-60R	76619	106	MHS-CARK2-V72/1800	77951	121	MIB48WPK	90249	192
MHS-30	75911	104	MHS-60R-S/S	77646	107	MHS-CARK2-V84/2100	77952	121	MIB54-2H	79976	190
MHS-30-ESAC	77841	120	MHS-60RMV	79631	105	MHS-CARK2-V96/2400	77953	121	MIB54CPK	90258	192
MHS-30-S/S	77602	107	MHS-60RU	79744	103	MHSP-18	76178	101	MIB54CSK	90242	189
MHS-30R	76614	106	MHS-60RUV	79755	103	MHSP-18	76178	102	MIB54CSK	90242	192
MHS-30R-S/S	77641	107	MHS-60RV	76653	106	MHSP-18	76178	109	MIB54WPK	90250	189
MHS-30RMV	79626	105	MHS-60RV-S/S	77655	107	MHSP-24	75918	101	MIB54WPK	90250	192
MHS-30RU	79739	103	MHS-60V	76176	104	MHSP-24	75918	102	MIB60-2H	79977	190
MHS-30RUV	79750	103	MHS-60V-2ESAC	77861	120	MHSP-24	75918	109	MIB60CPK	90259	192
MHS-30RV	76648	106	MHS-60V-ESAC	77859	120	MHSP-30	75919	101	MIB60CSK	90243	189
MHS-30RV-S/S	77650	107	MHS-60V-MST	79449	105	MHSP-30	75919	102	MIB60CSK	90243	192
MHS-30V	76171	104	MHS-60V-S/S	77616	107	MHSP-30	75919	109	MIB60WPK	90251	189
MHS-30V-ESAC	77854	120	MHS-72	75917	104	MHSP-36	75920	101	MIB60WPK	90251	192
MHS-30V-MST	79444	105	MHS-72-2ESAC	77849	120	MHSP-36	75920	102	MIB72-2H	79978	190
MHS-30V-S/S	77611	107	MHS-72-ESAC	77847	120	MHSP-36	75920	109	MIB72CPK	90260	192
MHS-36	75912	104	MHS-72-S/S	77608	107	MHSP-42	75921	101	MIB72CSK	90244	189
MHS-36-ESAC	77842	120	MHS-72R	76620	106	MHSP-42	75921	102	MIB72CSK	90244	192
MHS-36-S/S	77603	107	MHS-72R-S/S	77647	107	MHSP-42	75921	109	MIB72WPK	90252	189
MHS-36R	76615	106	MHS-72RMV	79632	105	MHSP-48	75922	101	MIB72WPK	90252	192
MHS-36R-S/S	77642	107	MHS-72RU	79745	103	MHSP-48	75922	102	MMBK	75830	34
MHS-36RMV	79627	105	MHS-72RUV	79756	103	MHSP-48	75922	109	MMBK	75830	41
MHS-36RU	79740	103	MHS-72RV	76654	106	MHSP-54	75923	101	MMBK	75830	47
MHS-36RUV	79751	103	MHS-72RV-S/S	77656	107	MHSP-54	75923	102	MMBK	75830	50
MHS-36RV	76649	106	MHS-72V	76177	104	MHSP-54	75923	109	MMBK	75830	55
MHS-36RV-S/S	77651	107	MHS-72V-2ESAC	77862	120	MHSP-60	75924	101	MMBK	75830	60
MHS-36V	76172	104	MHS-72V-ESAC	77860	120	MHSP-60	75924	102	MMBK	75830	143
MHS-36V-ESAC	77855	120	MHS-72V-MST	79450	105	MHSP-60	75924	109	MMKU	77324	126
MHS-36V-MST	79445	105	MHS-72V-S/S	77617	107	MHSP-72	75925	101	MMKUHD	77327	126
MHS-36V-S/S	77612	107	MHS-84	76803	104	MHSP-72	75925	102	MMP-12108	90149	41
MHS-42	75913	104	MHS-84-2ESAC	77850	120	MHSP-72	75925	109	MMP-12108-UG	91957	47
MHS-42-ESAC	77843	120	MHS-84-S/S	77609	107	MHSP-84	76814	109	MMP-12120	90150	41
MHS-42-S/S	77604	107	MHS-84R	76621	106	MHSP-96	79052	109	MMP-12120-UG	91958	47
MHS-42R	76616	106	MHS-84R-S/S	77648	107	MHSP24-S/S	77620	111	MMP-1230	76551	41
MHS-42R-S/S	77643	107	MHS-84RU	79746	103	MHSP30-S/S	77621	111	MMP-1230-S/S	77433	42
MHS-42RMV	79628	105	MHS-84RUV	79757	103	MHSP36-S/S	77622	111	MMP-1236	76552	41



# 索引 | 按订购编号排序

订购编号	项目代码	页码	订购编号	项目代码	页码	订购编号	项目代码	页码	订购编号	项目代码	页码
MMP-1236-S/S	77434	42	MMP-624	76450	41	MMPCP96	77722	45	MSP-248	75791	34
MMP-1242	76553	41	MMP-624-S/S	77424	42	MMPCP96	77722	54	MSP-248-S/S	77457	36
MMP-1242-S/S	77435	42	MMP-630	76451	41	MMPCP96-S/S	78686	46	MSP-272	75792	34
MMP-1248	76554	41	MMP-630-S/S	77425	42	MMPCP96UG	91923	49	MSP-254-S/S	77458	36
MMP-1248-S/S	77436	42	MMP-636	76452	41	MMPCP96UG	91923	59	MSP-260	75793	34
MMP-1248-UG	91951	47	MMP-636-S/S	77426	42	MMPK	76537	34	MSP-260-S/S	77459	36
MMP-1254	76555	41	MMP-642	76453	41	MMPK	76537	41	MSP-272	75794	34
MMP-1254-S/S	77437	42	MMP-642-S/S	77427	42	MMPK	76537	47	MSP-272-S/S	77460	36
MMP-1254-UG	91952	47	MMP-648	76454	41	MMPK	76537	50	MSP-284	76796	34
MMP-1260	76556	41	MMP-648-S/S	77428	42	MMPK	76537	55	MSP-284-S/S	77461	36
MMP-1260-S/S	77438	42	MMP-648-UG	91943	47	MMPK	76537	60	MSP-824	75795	34
MMP-1260-UG	91953	47	MMP-654	76455	41	MMPK	76537	143	MSP-824-S/S	77462	36
MMP-1272	76557	41	MMP-654-S/S	77429	42	MORK	74921	219	MSP-830	75796	34
MMP-1272-S/S	77439	42	MMP-654-UG	91944	47	MORK	74921	220	MSP-830-S/S	77463	36
MMP-1272-UG	91954	47	MMP-660	76456	41	MORKSD	74922	219	MSP-836	75797	34
MMP-1284	76799	41	MMP-660-S/S	77430	42	MORKSD	74922	220	MSP-836-S/S	77464	36
MMP-1284-S/S	77440	42	MMP-660-UG	91945	47	MRB102	77545	51	MSP-842	75798	34
MMP-1284-UG	91955	47	MMP-672	76457	41	MRB102	77545	56	MSP-842-S/S	77465	36
MMP-1296	79034	41	MMP-672-S/S	77431	42	MRB108	77546	51	MSP-848	75799	34
MMP-1296-S/S	79036	42	MMP-672-UG	91946	47	MRB108	77546	56	MSP-848-S/S	77466	36
MMP-1296-UG	91956	47	MMP-684	76798	41	MRB114	77547	51	MSP-854	75800	34
MMP-18108	91926	41	MMP-684-S/S	77432	42	MRB114	77547	56	MSP-854-S/S	77467	36
MMP-18108-UG	91965	47	MMP-684-UG	91947	47	MRB118	77531	51	MSP-860	75801	34
MMP-18120	91927	41	MMP-696	79033	41	MRB118	77531	56	MSP-860-S/S	77468	36
MMP-18120-UG	91966	47	MMP-696-S/S	79035	42	MRB24	77532	51	MSP-872	75802	34
MMP-1836	77575	41	MMP-696-UG	91948	47	MRB24	77532	56	MSP-872-S/S	77470	36
MMP-1842	77576	41	MMPBPK	76466	45	MRB30	77533	51	MSP-884	76797	34
MMP-1848	77577	41	MMPBPK	76466	49	MRB30	77533	56	MSP-884-S/S	77471	36
MMP-1848-UG	91959	47	MMPBPK	76466	160	MRB36	77534	51	MSP-UHT1442	91280	35
MMP-1854	77578	41	MMPBPK-S/S	77600	46	MRB36	77534	56	MSP-UHT1448	91281	35
MMP-1854-UG	91960	47	MMPCP108	90326	45	MRB42	77535	51	MSP-UHT1454	91282	35
MMP-1860	77579	41	MMPCP108	90326	54	MRB42	77535	56	MSP-UHT1460	91283	35
MMP-1860-UG	91961	47	MMPCP108UG	91924	49	MRB48	77536	51	MSP-UHT1472	91284	35
MMP-1872	77580	41	MMPCP108UG	91924	59	MRB48	77536	56	MSP-UHT224	91264	35
MMP-1872-UG	91962	47	MMPCP120	90327	45	MRB54	77537	51	MSP-UHT230	91265	35
MMP-1884	77581	41	MMPCP120	90327	54	MRB54	77537	56	MSP-UHT236	91266	35
MMP-1884-UG	91963	47	MMPCP120UG	91925	49	MRB60	77538	51	MSP-UHT242	91267	35
MMP-1896	79040	41	MMPCP120UG	91925	59	MRB60	77538	56	MSP-UHT248	91268	35
MMP-1896-UG	91964	47	MMPCP24	76458	45	MRB66	77539	51	MSP-UHT254	91269	35
MMP-24108	91935	41	MMPCP24	76458	54	MRB66	77539	56	MSP-UHT260	91270	35
MMP-24108-UG	91973	47	MMPCP24-S/S	77590	46	MRB72	77540	51	MSP-UHT272	91271	35
MMP-24120	91936	41	MMPCP30	76459	45	MRB72	77540	56	MSP-UHT824	91272	35
MMP-24120-UG	91974	47	MMPCP30	76459	54	MRB78	77541	51	MSP-UHT830	91273	35
MMP-2442	91928	41	MMPCP30-S/S	77591	46	MRB78	77541	56	MSP-UHT836	91274	35
MMP-2448	91929	41	MMPCP36	76460	45	MRB84	77542	51	MSP-UHT842	91275	35
MMP-2448-UG	91967	47	MMPCP36	76460	54	MRB84	77542	56	MSP-UHT848	91276	35
MMP-2454	91930	41	MMPCP36-S/S	77592	46	MRB90	77543	51	MSP-UHT854	91277	35
MMP-2454-UG	91968	47	MMPCP42	76461	45	MRB90	77543	56	MSP-UHT860	91278	35
MMP-2460	91931	41	MMPCP42	76461	54	MRB96	77544	51	MSP-UHT872	91279	35
MMP-2460-UG	91969	47	MMPCP42-S/S	77593	46	MRB96	77544	56	MSPBP	107852	39
MMP-2472	91932	41	MMPCP48	76462	45	MSB24-2I	79979	187	MSPBP	107852	40
MMP-2472-UG	91970	47	MMPCP48	76462	54	MSB24RMK	79991	187	MSPBP	107852	129
MMP-2484	91933	41	MMPCP48-S/S	77594	46	MSB30-2I	79980	187	MSPBPK-S/S	77583	24
MMP-2484-UG	91971	47	MMPCP48UG	91918	49	MSB30RMK	79992	187	MSPMPK	75811	39
MMP-2496	91934	41	MMPCP48UG	91918	59	MSB36-2I	79981	187	MSPMPK	75811	45
MMP-2496-UG	91972	47	MMPCP54	76463	45	MSB36RMK	79993	187	MSPMPK	75811	49
MMP-30108-UG	91981	47	MMPCP54	76463	54	MSB42-2I	79982	187	MSPMPK	75811	70
MMP-30120-UG	91982	47	MMPCP54-S/S	77595	46	MSB42RMK	79994	187	MSPMPK	75811	77
MMP-3048-UG	91975	47	MMPCP54UG	91919	49	MSB48-2I	79983	187	MSPMPK-S/S	77582	40
MMP-3054-UG	91976	47	MMPCP54UG	91919	59	MSB48RMK	79995	187	MSPMPK-S/S	77582	46
MMP-3060-UG	91977	47	MMPCP60	76464	45	MSB54-2I	79984	187	MSPP24	75803	39
MMP-3072-UG	91978	47	MMPCP60	76464	54	MSB54RMK	79996	187	MSPP24-S/S	77472	40
MMP-3084-UG	91979	47	MMPCP60-S/S	77596	46	MSB60-2I	79985	187	MSPP30	75804	39
MMP-3096-UG	91980	47	MMPCP60UG	91920	49	MSB60RMK	79997	187	MSPP30	75804	129
MMP-36108-UG	91988	47	MMPCP60UG	91920	59	MSB72-2I	79986	187	MSPP30-S/S	77473	40
MMP-36120-UG	91989	47	MMPCP72	76465	45	MSB72RMK	79998	187	MSPP36	75805	39
MMP-3654-UG	91983	47	MMPCP72	76465	54	MSBRMK	79987	189	MSPP36	75805	129
MMP-3660-UG	91984	47	MMPCP72-S/S	77597	46	MSP-224	75787	34	MSPP36-S/S	77474	40
MMP-3672-UG	91985	47	MMPCP72UG	91921	49	MSP-224-S/S	77453	36	MSPP42	75806	39
MMP-3684-UG	91986	47	MMPCP72UG	91921	59	MSP-230	75788	34	MSPP42	75806	129
MMP-3696-UG	91987	47	MMPCP84	76808	45	MSP-230-S/S	77454	36	MSPP42-S/S	77475	40
MMP-6108	90147	41	MMPCP84	76808	54	MSP-236	75789	34	MSPP48	75807	39
MMP-6108-UG	91949	47	MMPCP84-S/S	77598	46	MSP-236-S/S	77455	36	MSPP48	75807	129
MMP-6120	90148	41	MMPCP84UG	91922	49	MSP-242	75790	34	MSPP48-S/S	77476	40
MMP-6120-UG	91950	47	MMPCP84UG	91922	59	MSP-242-S/S	77456	36	MSPP54	75808	39

# 索引 | 按订购编号排序

订购编号	项目代码	页码	订购编号	项目代码	页码	订购编号	项目代码	页码	订购编号	项目代码	页码
MSP54	75808	129	MXPP-648	90590	67	PFC-SS	76560	111	PSTS-S	75899	49
MSP54-S/S	77477	40	MXPP-654	90591	67	PFRS	76622	106	PSTS-S	75899	54
MSPP60	75809	39	MXPP-660	90592	67	PFRS	76622	109	PSTS-S	75899	59
MSPP60	75809	129	MXPP-672	90593	67	PFRS	76622	111	PSTS-S	75899	63
MSPP60-S/S	77478	40	MXPP-684	90594	67	PFRS	76622	120	PSTS-S	75899	70
MSP66	76695	129	MXPP-696	90595	67	PFS-ESAC	79073	120	PSTS-S	75899	77
MSP72	75810	39	MXPPBK	90607	67	PHA	73626	94	PSTS-W	75898	39
MSP72-S/S	77479	40	MXPPE	90598	67	PHA	73626	115	PSTS-W	75898	45
MSP84	76807	39	OIBBK	76950	202	PLSC18	75588	92	PSTS-W	75898	49
MSP84-S/S	77480	40	P-CARK-C24/600	78072	113	PLSC24	75589	92	PSTS-W	75898	54
MSPPL	75816	39	P-CARK-C30/750	78073	113	PLSC30	75590	92	PSTS-W	75898	59
MSPPL	75816	70	P-CARK-C36/900	78074	113	PLSC36	75591	92	PSTS-W	75898	63
MSPPL	75816	77	P-CARK-C42/1050	78075	113	PLSC42	75592	92	PSTS-W	75898	70
MSPPL-S/S	77524	40	P-CARK-C48/1200	78076	113	PLSC48	75593	92	PSTS-W	75898	77
MSR	74914	219	P-CARK-C54/1350	78077	113	PLSC54	75594	92	PSTS-W	75898	126
MSR2	79378	218	P-CARK-C60/1500	78078	113	PLSP18	75595	94	PTEZ-18	90265	207
MSR2	79378	219	P-CARK-C72/1800	78079	113	PLSP24	75596	94	PTEZ-24	90266	207
MSR2-S/S	90046	220	P-CARK-V24/600	78080	113	PLSP30	75597	94	PTEZ-30	90267	207
MSRSD	74915	219	P-CARK-V30/750	78081	113	PLSP36	75598	94	PTEZ-36	90268	207
MSRSD-S/S	90055	220	P-CARK-V36/900	78082	113	PLSP42	75599	94	PTEZ-42	90269	207
MST-MBL	79436	101	P-CARK-V42/1050	78083	113	PLSP48	75600	94	PTEZ-48	90270	207
MST-MBL	79436	110	P-CARK-V48/1200	78084	113	PLSP54	75601	94	PTEZDC	90353	207
MST-MBR	79437	101	P-CARK-V54/1350	78085	113	PMSMK	74916	219	PTEZHD-42/1050	90616	207
MST-MBR	79437	110	P-CARK-V60/1500	78086	113	PMSMK2	79380	218	PTEZHD-42/1050-UG	90798	207
MSTAM	79435	101	P-CARK-V72/1800	78087	113	PMSMK2	79380	219	PTEZHD-48/1200	90617	207
MSTAM	79435	110	P-CARK2-C120/3000	78092	113	PMSMK2-S/S	90047	220	PTEZHD-48/1200-UG	90799	207
MSTBK	79440	101	P-CARK2-C60/1500	78088	113	PMSMKSD	74917	219	PTEZHD-54/1350	90618	207
MSTBK	79440	110	P-CARK2-C72/1800	78089	113	PMSMKSD-S/S	90056	220	PTEZHD-54/1350-UG	90800	207
MSTCHD	79439	101	P-CARK2-C84/2100	78090	113	PP-18	78414	94	PTEZHD-56/1400	90795	207
MSTCHD	79439	110	P-CARK2-C96/2400	78091	113	PP-24	78416	94	PTEZHD-60/1500	90619	207
MSTDB	79434	98	P-CARK2-V120/3000	78097	113	PP-30	78418	94	PTEZHD-60/1500-UG	90801	207
MSTDB	79434	101	P-CARK2-V60/1500	78093	113	PP-36	78420	94	PTEZHD-64/1600	90796	207
MSTDB	79434	105	P-CARK2-V72/1800	78094	113	PP-42	78422	94	PTEZHD-72/1800	90620	207
MSTDB	79434	110	P-CARK2-V84/2100	78095	113	PP-48	78424	94	PTEZHD-72/1800-UG	90802	207
MSTDB	79434	143	P-CARK2-V96/2400	78096	113	PP-54	78425	94	PTEZHD-80/2000	90797	207
MSTGT	79441	101	PAB	75513	82	PP-60	78451	94	PTEZHD-84/2100	90621	207
MSTGT	79441	110	PAB	75513	94	PP72	73017	94	PTEZHD-DCK	90805	207
MSTHD-B	79433	101	PAB	75513	97	PPS6	73024	94	PTEZHD-JBBK	90807	207
MSTHD-B	79433	110	PAB	75513	115	PSA150	73156	91	PTEZHD-MBK	90803	207
MSTHD-S	79432	101	PAB	75513	119	PSA150	73156	94	PTEZHD-PBK	90804	207
MSTHD-S	79432	110	PAB	75513	136	PSA150	73156	112	PTEZHD-WRBK	90806	207
MSTHD-W	79431	101	PAB	75513	154	PSA150	73156	115	PTEZMB	90351	207
MSTHD-W	79431	110	PC120-2ESAC	77967	112	PSSS	74773	94	PTEZPB	90352	207
MSTPMHD	79451	101	PC18	74566	91	PSSS	74773	101	PTM24R	75584	215
MSTPMHD	79451	110	PC24	74567	91	PSSS	74773	102	PTM24R-S/S	90012	216
MXP-12108	90643	64	PC24-ESAC	77955	112	PSSS	74773	106	PTM24T	75583	215
MXP-12120	90588	64	PC30	74568	91	PSSS	74773	109	PTM24T-S/S	90001	216
MXP-1242	90581	64	PC30-ESAC	77956	112	PSSS	74773	111	PTM24VR	79669	215
MXP-1248	90582	64	PC36	74569	91	PST2-R	77725	54	PTM24VR-S/S	90023	216
MXP-1254	90583	64	PC36-ESAC	77957	112	PST2-R	77725	59	PTM30R	74899	215
MXP-1260	90584	64	PC42	74570	91	PST2-R	77725	61	PTM30R-S/S	90013	216
MXP-1272	90585	64	PC42-ESAC	77958	112	PST2-R	77725	63	PTM30T	74885	215
MXP-1284	90586	64	PC48	74571	91	PST2-S	77724	54	PTM30T-S/S	90002	216
MXP-1296	90587	64	PC48-ESAC	77959	112	PST2-S	77724	59	PTM30VR	79670	215
MXP-6108	90642	64	PC54	74572	91	PST2-S	77724	61	PTM30VR-S/S	90024	216
MXP-6120	90400	64	PC54-ESAC	77960	112	PST2-S	77724	63	PTM36R	74900	215
MXP-642	90393	64	PC60	74573	91	PST2-W	77723	54	PTM36R-S/S	90014	216
MXP-648	90394	64	PC60-2ESAC	77963	112	PST2-W	77723	59	PTM36T	74886	215
MXP-654	90395	64	PC60-ESAC	77961	112	PST2-W	77723	61	PTM36T-S/S	90003	216
MXP-660	90396	64	PC72	74574	91	PST2-W	77723	63	PTM36VR	79671	215
MXP-672	90397	64	PC72-2ESAC	77964	112	PSTA	75896	39	PTM36VR-S/S	90025	216
MXP-684	90398	64	PC72-ESAC	77962	112	PSTA	75896	45	PTM42R	74901	215
MXP-696	90399	64	PC84-2ESAC	77965	112	PSTA	75896	49	PTM42R-S/S	90015	216
MXPP-12108	90645	67	PC96-2ESAC	77966	112	PSTA	75896	54	PTM42T	74887	215
MXPP-12120	90629	67	PCAP-24/600	77913	115	PSTA	75896	59	PTM42T-S/S	90004	216
MXPP-1242	90622	67	PCAP-30/750	77914	115	PSTA	75896	63	PTM42VR	79672	215
MXPP-1248	90623	67	PCAP-36/900	77915	115	PSTA	75896	70	PTM42VR-S/S	90026	216
MXPP-1254	90624	67	PCAP-42/1050	77916	115	PSTA	75896	77	PTM48R	74902	215
MXPP-1260	90625	67	PCAP-48/1200	77917	115	PSTA	75896	126	PTM48R-S/S	90016	216
MXPP-1272	90626	67	PCAP-54/1350	77918	115	PSTA-S/S	77442	40	PTM48T	74888	215
MXPP-1284	90627	67	PCAP-60/1500	77919	115	PSTA-S/S	77442	46	PTM48T-S/S	90005	216
MXPP-1296	90628	67	PCAP-72/1800	77920	115	PSTS-R	77726	54	PTM48VR	79673	215
MXPP-6108	90644	67	PFC	75927	109	PSTS-R	77726	59	PTM48VR-S/S	90027	216
MXPP-6120	90596	67	PFC	75927	123	PSTS-R	77726	63	PTM54R	74903	215
MXPP-642	90589	67	PFC-SS	76560	109	PSTS-S	75899	45	PTM54R-S/S	90017	216

# 索引 | 按订购编号排序

订购编号	项目代码	页码	订购编号	项目代码	页码	订购编号	项目代码	页码	订购编号	项目代码	页码
PTM54T	74889	215	PTMSD120R-S/S	90041	216	PV-24	78415	91	QMTPAK	76096	70
PTM54T-S/S	90006	216	PTMSD120T	74898	215	PV-30	78417	91	QMTPAK	76096	77
PTM54VR	79674	215	PTMSD120T-S/S	90037	216	PV-36	78419	91	QMTPAK	76096	126
PTM54VR-S/S	90028	216	PTMSD120VR	90054	215	PV-42	78421	91	QMTPAK-S/S	77587	40
PTM60R	74904	215	PTMSD120VR-S/S	90045	216	PV-48	78423	91	QMTPAK-S/S	77587	46
PTM60R-S/S	90018	216	PTMSD72R	74909	215	PV-54	78454	91	QMTPSBK	76099	39
PTM60T	74890	215	PTMSD72R-S/S	90038	216	PV-60	78455	91	QMTPSBK	76099	45
PTM60T-S/S	90007	216	PTMSD72T	74895	215	PV120-2ESAC	77993	112	QMTPSBK	76099	49
PTM60VR	79675	215	PTMSD72T-S/S	90034	216	PV24-ESAC	77981	112	QMTPSBK	76099	70
PTM60VR-S/S	90029	216	PTMSD72VR	90051	215	PV30-ESAC	77982	112	QMTPSBK	76099	77
PTMA36R	90367	214	PTMSD72VR-S/S	90042	216	PV36-ESAC	77983	112	QMTPSBK	76099	126
PTMA36T	90362	214	PTMSD84R	74910	215	PV42-ESAC	77984	112	QMTPSBK-S/S	77588	40
PTMA36VR	90372	214	PTMSD84R-S/S	90039	216	PV48-ESAC	77985	112	QMTPSBK-S/S	77588	46
PTMA42R	90368	214	PTMSD84T	74896	215	PV54-ESAC	77986	112	QMTS-G	76484	39
PTMA42T	90363	214	PTMSD84T-S/S	90035	216	PV60-2ESAC	77989	112	QMTS-G	76484	45
PTMA42VR	90373	214	PTMSD84VR	90052	215	PV60-ESAC	77987	112	QMTS-G	76484	49
PTMA48R	90369	214	PTMSD84VR-S/S	90043	216	PV72	73438	91	QMTS-G-S/S	77452	24
PTMA48T	90364	214	PTMSD96R	74911	215	PV72-2ESAC	77990	112	QMTS-G-S/S	77452	40
PTMA48VR	90374	214	PTMSD96R-S/S	90040	216	PV72-ESAC	77988	112	QMTS-G-S/S	77452	46
PTMA54R	90370	214	PTMSD96T	74897	215	PV84-2ESAC	77991	112	QMTS-P	75845	19
PTMA54T	90365	214	PTMSD96T-S/S	90036	216	PV96-2ESAC	77992	112	QMTS-P	75845	39
PTMA54VR	90375	214	PTMSD96VR	90053	215	QB1PCK	90954	159	QMTS-P	75845	45
PTMA60R	90371	214	PTMSD96VR-S/S	90044	216	QMT-A-P	91285	39	QMTS-P	75845	49
PTMA60T	90366	214	PTPK	75897	54	QMT-A-W	91286	39	QMTS-P	75845	70
PTMA60VR	90376	214	PTPK	75897	59	QMT-ATEX	90435	39	QMTS-P	75845	77
PTMAAK	90194	218	PTPK	75897	63	QMT-G	76483	39	QMTS-P	75845	126
PTMAAKHD	90195	218	PTS-18R	77664	211	QMT-G	76483	45	QMTS-P-S/S	77450	24
PTMAEKHDR	90192	218	PTS-24R	77665	211	QMT-G	76483	49	QMTS-P-S/S	77450	40
PTMAEKHDT	90191	218	PTS-30R	77666	211	QMT-G-S/S	77586	40	QMTS-P-S/S	77450	46
PTMAEKHDVR	90193	218	PTS-30R-UG	77673	211	QMT-G-S/S	77586	46	QMTS-S-S/S	79056	46
PTMAEKR	90189	218	PTS-36R	77667	211	QMT-P	76074	39	QMTS-W-S/S	77451	24
PTMAEKT	90188	218	PTS-36R-UG	77674	211	QMT-P	76074	45	QMTS-W-S/S	77451	40
PTMAEKVR	90190	218	PTS-42R	77668	211	QMT-P	76074	49	QMTS-W-S/S	77451	46
PTMAFASK	90196	218	PTS-42R-UG	77675	211	QMT-P	76074	70	R-CARK-C24/600	78098	117
PTMAFMKHDR	90187	218	PTS-48R	77669	211	QMT-P	76074	77	R-CARK-C30/750	78099	117
PTMAFMKR	90186	218	PTS-48R-UG	77676	211	QMT-P-S/S	77584	40	R-CARK-C36/900	78100	117
PTMAFMKT	90185	218	PTS-54R	77670	211	QMT-P-S/S	77584	46	R-CARK-C42/1050	78101	117
PTMAHD54R	90381	214	PTS-54R-UG	77677	211	QMT-S	79039	45	R-CARK-C48/1200	78102	117
PTMAHD54T	90377	214	PTS-60R	77671	211	QMT-S	79039	49	R-CARK-C54/1350	78103	117
PTMAHD54VR	90385	214	PTS-60R-UG	77678	211	QMT-S	79039	70	R-CARK-C60/1500	78104	117
PTMAHD60R	90382	214	PTS-72R	77672	211	QMT-S	79039	77	R-CARK-C72/1800	78105	117
PTMAHD60T	90378	214	PTS-72R-UG	77679	211	QMT-S-S/S	79059	46	R-CARK-V24/600	78106	117
PTMAHD60VR	90386	214	PTS-AHDSR	93090	213	QMT-W	76075	39	R-CARK-V30/750	78107	117
PTMAHD72R	90383	214	PTS-ASR	93089	213	QMT-W	76075	45	R-CARK-V36/900	78108	117
PTMAHD72T	90379	214	PTS-DRK	90100	213	QMT-W	76075	49	R-CARK-V42/1050	78109	117
PTMAHD72VR	90387	214	PTS-EBK	77702	213	QMT-W	76075	70	R-CARK-V48/1200	78110	117
PTMAHD84R	90384	214	PTS-HDSR	77692	213	QMT-W	76075	77	R-CARK-V54/1350	78111	117
PTMAHD84T	90380	214	PTS-HIBK	77697	213	QMT-W-S/S	77585	40	R-CARK-V60/1500	78112	117
PTMAHD84VR	90388	214	PTS-IBK	77696	213	QMT-W-S/S	77585	46	R-CARK-V72/1800	78113	117
PTMAORK	90197	218	PTS-LHSAA	77756	213	QMTBK-G	76540	39	R-CARK2-C120/3000	78118	117
PTMHD54R	74905	215	PTS-MBK	77700	213	QMTBK-G	76540	40	R-CARK2-C60/1500	78114	117
PTMHD54R-S/S	90019	216	PTS-MBKUG	77701	213	QMTBK-G	76540	45	R-CARK2-C72/1800	78115	117
PTMHD54T	74891	215	PTS-PA	77699	213	QMTBK-G	76540	46	R-CARK2-C84/2100	78116	117
PTMHD54T-S/S	90008	216	PTS-PS	77698	213	QMTBK-G	76540	49	R-CARK2-C96/2400	78117	117
PTMHD54VR	79665	215	PTS-RHSAA	77755	213	QMTBK-P	76097	39	R-CARK2-V120/3000	78123	117
PTMHD54VR-S/S	90030	216	PTS-RR21	77680	211	QMTBK-P	76097	40	R-CARK2-V60/1500	78119	117
PTMHD60R	74906	215	PTS-RR27	77681	211	QMTBK-P	76097	45	R-CARK2-V72/1800	78120	117
PTMHD60R-S/S	90020	216	PTS-RR33	77682	211	QMTBK-P	76097	46	R-CARK2-V84/2100	78121	117
PTMHD60T	74892	215	PTS-RR39	77683	211	QMTBK-P	76097	49	R-CARK2-V96/2400	78122	117
PTMHD60T-S/S	90009	216	PTS-RR39	77683	211	QMTBK-P	76097	70	RAPEK	77423	143
PTMHD60VR	79666	215	PTS-RR45	77684	211	QMTBK-P	76097	77	RB38BP	79481	158
PTMHD60VR-S/S	90031	216	PTS-RR45	77684	211	QMTBK-W	76098	39	RB38BP	79481	164
PTMHD72R	74907	215	PTS-RR51	77685	211	QMTBK-W	76098	40	RB38BP	79481	165
PTMHD72R-S/S	90021	216	PTS-RR51	77685	211	QMTBK-W	76098	45	RB6DH	76571	167
PTMHD72T	74893	215	PTS-RR57	77686	211	QMTBK-W	76098	46	RB6SA	76570	166
PTMHD72T-S/S	90010	216	PTS-RR57	77686	211	QMTBK-W	76098	49	RBAER-10	76041	165
PTMHD72VR	79667	215	PTS-RR63	77687	211	QMTBK-W	76098	54	RBAER-16	76042	165
PTMHD72VR-S/S	90032	216	PTS-RR63	77687	211	QMTBK-W	76098	59	RBAER-22	76043	165
PTMHD84R	74908	215	PTS-RR69	77688	211	QMTBK-W	76098	63	RBAER-28	76044	165
PTMHD84R-S/S	90022	216	PTS-RR75	77689	211	QMTBK-W	76098	70	RBAER-34	76045	165
PTMHD84T	74894	215	PTS-RR81	77690	211	QMTBK-W	76098	77	RBAER-40	76046	165
PTMHD84T-S/S	90011	216	PTS-SAK	77694	213	QMTBK-W	76098	126	RBAER-44	76655	165
PTMHD84VR	79668	215	PTS-SR	77691	213	QMTPAK	76096	39	RBAER-46	76047	165
PTMHD84VR-S/S	90033	216	PTS-WMK	78767	213	QMTPAK	76096	45	RBAER-52	76048	165
PTMSD120R	74912	215	PV-18	78453	91	QMTPAK	76096	49	RBAER-58	76049	165

# 索引 | 按订购编号排序

订购编号	项目代码	页码	订购编号	项目代码	页码	订购编号	项目代码	页码	订购编号	项目代码	页码
RBAER-70	76050	165	RBPRR-XL	90653	206	RDP1-M	74693	171	RS-60	91731	222
RBAGM-16	77106	29	RBPSR-L	74564	206	RDP1-S	74692	171	RS-66	91732	222
RBAGM-16	77106	161	RBPSR-M	74563	206	RDP1-XL	74695	171	RS-72	91733	222
RBAGM-22	77107	29	RBPSR-S	74562	206	RDPBK-L	74701	171	RS-84	91734	222
RBAGM-22	77107	161	RBPSR-XL	74565	206	RDPBK-L	74701	173	RS-96	91735	222
RBAGM-28	77108	29	RBQB1-16/400	90935	159	RDPBK-M	74700	171	RSA	76249	97
RBAGM-28	77108	161	RBQB1-18/450	90936	159	RDPBK-M	74700	173	RSA	76249	119
RBAGM-34	77109	29	RBQB1-22/550	90937	159	RDPBK-S	74699	171	RSA150	73628	95
RBAGM-34	77109	161	RBQB1-24/600	90938	159	RDPBK-S	74699	173	RSA150	73628	97
RBAGM-40	77110	29	RBQB1-28/700	90939	159	RDPBK-XL	74702	171	RSA150	73628	98
RBAGM-40	77110	161	RBQB1-30/750	90940	159	RDPBK-XL	74702	173	RSA150	73628	101
RBAGM-46	77111	29	RBQB1-34/850	90941	159	RDPF-L	75568	173	RSA150	73628	102
RBAGM-46	77111	161	RBQB1-36/900	90942	159	RDPF-M	75567	173	RSA150	73628	103
RBAGS-16	75995	161	RBQB1-40/1000	90943	159	RDPF-S	75566	173	RSA150	73628	104
RBAGS-18	76967	161	RBQB1-42/1050	90944	159	RDPF-XL	75569	173	RSA150	73628	105
RBAGS-22	75996	161	RBQB1-46/1150	90945	159	RDPMBK	74698	173	RSA150	73628	106
RBAGS-24	76968	161	RBQB1-48/1200	90946	159	RDPMSK	74705	173	RSA150	73628	109
RBAGS-28	75997	161	RBQB1-52/1300	90947	159	RMC1	75817	228	RSA150	73628	111
RBAGS-30	76969	161	RBQB1-54/1350	90948	159	RMC1-50	75833	228	RSA150	73628	116
RBAGS-34	75998	161	RBQB1-58/1450	90949	159	RMC1-BCP	76414	228	RSA150	73628	119
RBAGS-36	76970	161	RBQB1-60/1500	90950	159	RMC1-BPP	76415	228	RSA150	73628	120
RBAGS-40	75999	161	RBQB1-64/1600	90951	159	RMC1-BPP	76415	231	RSA150	73628	123
RBAGS-42	76971	161	RBQB1-70/1750	90952	159	RMC1-BPP	76415	232	RSA150	73628	99
RBAGS-46	76028	161	RBQB1-72/1800	90953	159	RMC1-CB	75820	228	RSRR-24	92170	225
RBAGS-48	76972	161	RBQC1HD-12	75985	158	RMC1-CB	75820	231	RSRR-30	92171	225
RBAGS-52	76029	161	RBQC1HD-18	75986	158	RMC1-CB	75820	232	RSRR-36	92172	225
RBAGS-54	76973	161	RBQC1HD-24	75987	158	RMC1-CP	75819	228	RSRR-42	92173	225
RBAGS-58	76030	161	RBQC1HD-30	75988	158	RMC1-LS	75834	228	RSRR-48	92174	225
RBAGS-60	76974	161	RBQC1HD-36	75989	158	RMC1-LSBPP	76538	228	RSRR-54	92175	225
RBAGS-70	76031	161	RBQC1HD-42	75990	158	RMC1-LSPP	75836	228	RSRR-60	92176	225
RBAGS-72	76975	161	RBQC1HD-48	75991	158	RMC1-PL	75821	228	RSRR-66	92177	225
RBAGS-84	76976	161	RBQC1HD-54	75992	158	RMC1-PP	75832	228	RSRR-72	92178	225
RBAGSCM-16	76572	162	RBQC1HD-66	75993	158	RMC1-LS-PL	75835	228	RSRR-84	92179	225
RBAGSCM-22	76573	162	RBSE-10	79861	163	RMC2-FS-1	76558	232	RSRR-96	92180	225
RBAGSCM-28	76574	162	RBSE-16	79862	163	RMC2-FS-50	77330	232	RV-18	78402	95
RBAGSCM-34	76575	162	RBSE-22	79863	163	RMC2-FSAPK	76559	232	RV-24	78403	95
RBAGSCM-40	76576	162	RBSE-28	79864	163	RP-18	78426	97	RV-30	78404	95
RBAGSCM-46	76577	162	RBSE-34	79865	163	RP-24	78427	97	RV-36	78405	95
RBAGSCM-52	76578	162	RBSE-40	79866	163	RP-30	78428	97	RV-42	78406	95
RBAGSCM-58	76579	162	RBSE-46	79867	163	RP-36	78429	97	RV-48	78407	95
RBAGSCM-70	76581	162	RBSE-52	79868	163	RP-42	78430	97	RV-54	78408	95
RBAS4-18	76032	164	RBSE-58	79869	163	RP-48	78431	97	RV-60	78409	95
RBAS4-24	76033	164	RBSE-64	79870	163	RP-54	78432	97	RV-72	74641	95
RBAS4-30	76034	164	RBSE-70	79871	163	RP-60	78433	97	RV120-2ESAC	78006	116
RBAS4-36	76035	164	RC120-2ESAC	77980	116	RP-72	74612	97	RV24-ESAC	77994	116
RBAS4-42	76036	164	RC18	74618	95	RRTD6-24	79874	177	RV30-ESAC	77995	116
RBAS4-48	76037	164	RC24	74619	95	RRTD6-30	79875	177	RV36-ESAC	77996	116
RBAS4-54	76038	164	RC24-ESAC	77968	116	RRTD6-36	79876	177	RV42-ESAC	77997	116
RBAS4-60	76039	164	RC30	74620	95	RRTD6-42	79877	177	RV48-ESAC	77998	116
RBAS4-72	76040	164	RC30-ESAC	77969	116	RRTD6-48	79878	177	RV54-ESAC	77999	116
RBDT-6C	90614	168	RC36	74621	95	RRTD6-54	79879	177	RV60-2ESAC	78002	116
RBDTXHD-13C	90615	169	RC36-ESAC	77970	116	RRTD6-60	79880	177	RV60-ESAC	78000	116
RBDTXHD-6.5C	77517	169	RC42	74622	95	RRTD6-72	79881	177	RV72-2ESAC	78003	116
RBPIR-L	90648	204	RC42-ESAC	77971	116	RRTD6-24	79883	180	RV72-ESAC	78001	116
RBPIR-M	90647	204	RC48	74623	95	RRTD6-24	79883	189	RV84-2ESAC	78004	116
RBPIR-S	90646	204	RC48-ESAC	77972	116	RRTD6-30	79884	180	RV96-2ESAC	78005	116
RBPIR-XL	90649	204	RC54	74624	95	RRTD6-30	79884	189	RVT6-S/S	76205	111
RBPI-S-L	74560	204	RC54-ESAC	77973	116	RRTD6-36	79885	180	RWPBLD-18	90087	141
RBPI-S-M	74559	204	RC60	74625	95	RRTD6-36	79885	189	RWPBLD-24	90088	141
RBPI-S-S	74558	204	RC60-2ESAC	77976	116	RRTD6-42	79886	180	RWPBLD-30	90089	141
RBPI-S-XL	74561	204	RC60-ESAC	77974	116	RRTD6-42	79886	189	RWPBLD-36	90090	141
RBPFK-L	75524	206	RC72	74626	95	RRTD6-48	79887	180	RWPBLD-42	90091	141
RBPFK-M	75523	206	RC72-2ESAC	77977	116	RRTD6-48	79887	189	RWPBLD-48	90092	141
RBPFK-S	75522	206	RC72-ESAC	77975	116	RRTD6-54	79888	180	RWPBLD-54	90093	141
RBPFK-XL	75525	206	RC84-2ESAC	77978	116	RRTD6-54	79888	189	RWPBLD-60	90094	141
RBPI-T	75529	206	RC96-2ESAC	77979	116	RRTD6-60	79889	180	RWPBLD-66	90095	141
RBPI-T-M	75528	206	RCAP-24/600	77921	119	RRTD6-60	79889	189	RWPBLD-72	90096	141
RBPI-T-S	75527	206	RCAP-30/750	77922	119	RRTD6-72	79890	180	RWPBLD-78	90097	141
RBPI-T-XL	75530	206	RCAP-36/900	77923	119	RRTD6-72	79890	189	RWPBLD-84	90098	141
RBPMBK	75526	206	RCAP-42/1050	77924	119	RS-24	91725	222	RWPBLD-90	90099	141
RBPRET	73163	206	RCAP-48/1200	77925	119	RS-30	91726	222	RWPPREC-1230	90078	140
RBPRET	73163	213	RCAP-54/1350	77926	119	RS-36	91727	222	RWPPREC-1236	90079	140
RBPRR-L	90652	206	RCAP-60/1500	77927	119	RS-42	91728	222	RWPPREC-1242	90080	140
RBPRR-M	90651	206	RCAP-72/1800	77928	119	RS-48	91729	222	RWPPREC-1248	90081	140
RBPRR-S	90650	206	RDP1-L	74694	171	RS-54	91730	222	RWPPREC-1254	90082	140

# 索引 | 按订购编号排序

订购编号	项目代码	页码	订购编号	项目代码	页码	订购编号	项目代码	页码	订购编号	项目代码	页码
RWPREC-1260	90083	140	SACPL-72/1800	77894	119	SKC-24	91751	225	SP-48	91748	222
RWPREC-1272	90084	140	SACPL-72/1800	77894	123	SKC-30	91752	225	SP-72	91749	222
RWPREC-1284	90085	140	SACPL2-120/3000	77899	115	SKC-36	91753	225	SP-96	91750	222
RWPREC-1296	90086	140	SACPL2-120/3000	77899	119	SKC-42	91754	225	SPBV	74742	147
RWPREC-1836	91214	140	SACPL2-120/3000	77899	123	SKC-48	91755	225	SPCP	74734	147
RWPREC-1842	91215	140	SACPL2-60/1500	77895	115	SKC-54	91756	225	SPG	74747	147
RWPREC-1848	91216	140	SACPL2-60/1500	77895	119	SKC-60	91757	225	SPG-CVR-A	77387	144
RWPREC-1854	91217	140	SACPL2-60/1500	77895	123	SKC-66	91758	225	SPG-CVR-B	77388	144
RWPREC-1860	91218	140	SACPL2-72/1800	77896	115	SKC-72	91759	225	SPG-CVR-C	77389	144
RWPREC-1872	91219	140	SACPL2-72/1800	77896	119	SKC-84	91760	225	SPG-CVR-D	77390	144
RWPREC-1884	91220	140	SACPL2-72/1800	77896	123	SKC-96	91761	225	SPG-CVR-E	77391	144
RWPREC-1896	91221	140	SACPL2-84/2100	77897	115	SKPU-10X1/2X25	91311	226	SPG-CVR-F	77392	144
RWPREC-624	90068	140	SACPL2-84/2100	77897	119	SKPU-10X1/2X50	91316	226	SPG-CVR-G	77393	144
RWPREC-630	90069	140	SACPL2-84/2100	77897	123	SKPU-10X1X25	91314	226	SPG-CVR-H	77741	144
RWPREC-636	90070	140	SACPL2-96/2400	77898	115	SKPU-10X1X50	91319	226	SPH10	74745	147
RWPREC-642	90071	140	SACPL2-96/2400	77898	119	SKPU-10X3/4X25	91313	226	SPK18	74709	147
RWPREC-648	90072	140	SACPL2-96/2400	77898	123	SKPU-10X3/4X50	91318	226	SPK24	74710	147
RWPREC-654	90073	140	SACRH	77883	115	SKPU-10X3/8X25	91310	226	SPK30	74711	147
RWPREC-660	90074	140	SACRH	77883	119	SKPU-10X3/8X50	91315	226	SPK36	74712	147
RWPREC-672	90075	140	SACRH	77883	123	SKPU-10X5/8X25	91312	226	SPK42	74713	147
RWPREC-684	90076	140	SACRHL	77884	115	SKPU-10X5/8X50	91317	226	SPK48	74714	147
RWPREC-696	90077	140	SACRHL	77884	119	SKPU-12X1/2X25	91321	226	SPK54	74715	147
RWSECS-18C	91560	142	SACRHL	77884	123	SKPU-12X1/2X50	91326	226	SPK60	74716	147
RWSECS-18F	91417	142	SACRKN	77882	115	SKPU-12X1X25	91324	226	SPK72	74717	147
RWSECS-24C	91561	142	SACRKN	77882	119	SKPU-12X1X50	91329	226	SPKHD120	74721	147
RWSECS-24F	91418	142	SACRKN	77882	123	SKPU-12X3/4X25	91323	226	SPKHD42	74952	147
RWSECS-30C	91562	142	SACRKT	77886	115	SKPU-12X3/4X50	91328	226	SPKHD48	74953	147
RWSECS-30F	91419	142	SACRKT	77886	119	SKPU-12X3/8X25	91320	226	SPKHD54	74954	147
RWSECS-36C	91563	142	SACRKT	77886	123	SKPU-12X3/8X50	91325	226	SPKHD60	74955	147
RWSECS-36F	91420	142	SACSK	77052	123	SKPU-12X5/8X25	91322	226	SPKHD72	74718	147
RWSECS-42C	91564	142	SACSRC	77065	123	SKPU-12X5/8X50	91327	226	SPKHD84	74719	147
RWSECS-42F	91421	142	SB2	79970	189	SKPU-4X1/2X25	91289	226	SPKHD96	74720	147
RWSECS-48C	91565	142	SB2	79970	192	SKPU-4X1/2X50	91294	226	SPMK2	75578	147
RWSECS-48F	91422	142	SB2F	79988	189	SKPU-4X1X25	91292	226	SPMK3	75579	147
RWSECS-54C	91566	142	SB2F	79988	192	SKPU-4X1X50	91297	226	SPN	74746	147
RWSECS-54F	91423	142	SB4	78789	177	SKPU-4X3/4X25	91291	226	SPPN	74748	147
RWSECS-60C	91567	142	SB4	78789	180	SKPU-4X3/4X50	91296	226	SPPR	74744	147
RWSECS-60F	91424	142	SB4	78789	183	SKPU-4X3/8X25	91288	226	SPYS	74743	147
RWSECS-72C	91568	142	SB4	78789	186	SKPU-4X3/8X50	91293	226	SRBK	74941	150
RWSECS-72F	91425	142	SB4	78789	194	SKPU-4X5/8X25	91290	226	SSRB	75978	63
RWSECS-84C	91569	142	SB4	78789	196	SKPU-4X5/8X50	91295	226	SST-BUK	76943	109
RWSECS-84F	91426	142	SB4	78789	198	SKPU-6X1/2X25	90283	226	SST-BUK	76943	129
RWSECS-96C	91570	142	SB5	78790	177	SKPU-6X1/2X50	91222	226	SST-BUK-S/S	77636	111
RWSECS-96F	91427	142	SB5	78790	180	SKPU-6X1X25	91300	226	SST2HD-B-S/S	77639	111
SAC2-TIP-TL	77866	115	SB5	78790	183	SKPU-6X1X50	91303	226	SST2HD-G-S/S	79042	111
SAC2-TIP-TL	77866	119	SB5	78790	186	SKPU-6X3/4X25	90284	226	SST2HD-S-S/S	77638	111
SAC2-TIP-TL	77866	123	SB5	78790	194	SKPU-6X3/4X50	91223	226	SST2HD-W-S/S	77637	111
SACHP2	77768	115	SB5	78790	196	SKPU-6X3/8X25	91298	226	SSTBK-B	76637	102
SACHP2	77768	119	SB5	78790	198	SKPU-6X3/8X50	91301	226	SSTBK-B	76637	109
SACHP2	77768	123	SB5	78790	200	SKPU-6X5/8X25	91299	226	SSTBK-B	76637	111
SACKRP	77885	115	SE6-R36	90220	218	SKPU-6X5/8X50	91302	226	SSTBK-B	76637	129
SACKRP	77885	119	SE6-R42	90221	218	SKPU-8X1/2X25	90285	226	SSTBK-B	76637	139
SACKRP	77885	123	SE6-R48	90222	218	SKPU-8X1/2X50	91224	226	SSTBK-W	76636	102
SACPL-24/600	77887	115	SE6-R54	90223	218	SKPU-8X1X25	91306	226	SSTBK-W	76636	109
SACPL-24/600	77887	119	SE6-R60	90224	218	SKPU-8X1X50	91309	226	SSTBK-W	76636	111
SACPL-24/600	77887	123	SE6-R72	90225	218	SKPU-8X3/4X25	90286	226	SSTBK-W	76636	129
SACPL-30/750	77888	115	SE6-R84	90226	218	SKPU-8X3/4X50	91225	226	SSTBK-W	76636	139
SACPL-30/750	77888	119	SE6-T36	90227	218	SKPU-8X3/8X25	91304	226	SSTHB	79582	102
SACPL-30/750	77888	123	SE6-T42	90228	218	SKPU-8X3/8X50	91307	226	SSTHB	79582	109
SACPL-36/900	77889	115	SE6-T48	90229	218	SKPU-8X5/8X25	91305	226	SSTHB	79582	129
SACPL-36/900	77889	119	SE6-T54/VR36	90230	218	SKPU-8X5/8X50	91308	226	SSTHB	79582	139
SACPL-36/900	77889	123	SE6-T60/VR42	90231	218	SKPU-DUAL-6X1/2X25	91400	227	SSTHB-S/S	79586	111
SACPL-42/1050	77890	115	SE6-T72/VR48	90232	218	SKPU-DUAL-6X1/2X50	91404	227	SSTHDPM	77868	102
SACPL-42/1050	77890	119	SE6-T84	90233	218	SKPU-DUAL-6X3/4X25	91401	227	SSTHDPM	77868	109
SACPL-42/1050	77890	123	SE6-VR54	90234	218	SKPU-DUAL-6X3/4X50	91405	227	SSTHDPM	77868	129
SACPL-48/1200	77891	115	SE6-VR60	90235	218	SKPU-DUAL-8X1/2X25	91402	227	SSTHDPM	77868	139
SACPL-48/1200	77891	119	SE6-VR72	90236	218	SKPU-DUAL-8X1/2X50	91406	227	SSTHK	79070	109
SACPL-48/1200	77891	123	SE6-VR84	90319	218	SKPU-DUAL-8X3/4X25	91403	227	SSTHK	79070	123
SACPL-54/1350	77892	115	SHIM-KITH	77550	198	SKPU-DUAL-8X3/4X50	91407	227	SSTHK	79070	129
SACPL-54/1350	77892	119	SHIM-KITL	77548	177	SL-48	91841	225	SSTHK-S/S	79071	111
SACPL-54/1350	77892	123	SHIM-KITL	77548	180	SL-48	91841	231	SSTLBK	79493	102
SACPL-60/1500	77893	115	SHIM-KITL	77548	183	SLAWK-48	93115	230	SSTLBK	79493	109
SACPL-60/1500	77893	119	SHIM-KITL	77548	194	SLU-48	93113	231	SSTLBK	79493	111
SACPL-60/1500	77893	123	SHIM-KITM	77549	186	SLUWK-48	93116	230	SSTLBK	79493	129
SACPL-72/1800	77894	115	SHIM-KITM	77549	196	SP-24	91747	222	SSTLBK	79493	139
			SHIM-KITMOD	79989	189						
			SHIM-KITMOD	79989	192						

# 索引 | 按订购编号排序

订购编号	项目代码	页码	订购编号	项目代码	页码	订购编号	项目代码	页码	订购编号	项目代码	页码
SSTLMB	76072	99	STS-S-S/S	77631	111	TRB78	76697	160	UMBK	76789	126
SSTLMB	76072	104	STS-W	75846	101	TRB84	77047	43	UMBK	76789	126
SSTLMB	76072	127	STS-W	75846	102	TRB84	77047	160	UPBK	76785	126
SSTLMB	76072	143	STS-W	75846	109	TRB90	77048	43	UPFCC	79320	103
SSTOTA	76073	104	STS-W	75846	110	TRB90	77048	160	UPFCC	79320	109
SSTOTA	76073	127	STS-W	75846	129	TRB96	90358	43	UPSBK	76784	126
SSTOTA	76073	143	STS-W	75846	139	TUG6-36-AL	31700	235	URCB18/450	76748	124
SSTSMB	76071	99	STS-W-S/S	77630	111	TUG6-42-AL	31701	235	URCB24/600	76749	124
SSTSMB	76071	104	STTS	74419	19	TUG6-48-AL	31702	235	URCB30/750	76750	124
SSTSMB	76071	127	STTS	74419	126	TUG6-54-AL	31703	235	URCB36/900	76751	124
SSTSMB	76071	143	STTS	74419	153	TUG6-60-AL	31704	235	URCB42/1050	76752	124
SSTXD-B	91410	102	TEN-LOCK-KIT	77443	144	TUG6-72-AL	31705	235	URCB48/1200	76753	124
SSTXD-B	91410	109	TL-48	91842	225	TUG6B-12-AL	31728	235	URCB54/1350	76754	124
SSTXD-B	91410	129	TL-48	91842	231	TUG6B-36-AL	31729	235	URCB60/1500	76755	124
SSTXD-B	91410	139	TLAWK-48	93117	230	TUG6B-42-AL	31730	235	URCB72/1800	76756	124
SSTXD-G	91411	109	TLU-48	93114	231	TUG6B-48-AL	31731	235	URCB84/2100	76757	124
SSTXD-G	91411	129	TLUWK-48	93118	230	TUG6B-54-AL	31732	235	USB12	90409	64
SSTXD-G	91411	139	TRB-HT102	92704	43	TUG6B-60-AL	31733	235	USB12	90409	67
SSTXD-S	91409	102	TRB-HT108	92710	43	TUG6B-72-AL	31734	235	USB6	90410	64
SSTXD-S	91409	109	TRB-HT114	92716	43	TUG6C	31798	235	USB6	90410	67
SSTXD-S	91409	129	TRB-HT18	78754	43	TUG6E	31744	235	USBBRP	90412	67
SSTXD-S	91409	139	TRB-HT24	78755	43	TUG6P-36-AL	31714	235	USBP	90411	67
SSTXD-W	91408	102	TRB-HT30	78756	43	TUG6P-42-AL	31715	235	USMK	76792	126
SSTXD-W	91408	109	TRB-HT36	78757	43	TUG6P-48-AL	31716	235	USMK	76792	126
SSTXD-W	91408	129	TRB-HT42	78758	43	TUG6P-54-AL	31717	235	USP18/450	76772	126
SSTXD-W	91408	139	TRB-HT48	78759	43	TUG6P-60-AL	31718	235	USP24/600	76773	126
SSTXDMK	91412	102	TRB-HT54	78760	43	TUG6P-72-AL	31719	235	USP30/750	76774	126
SSTXDMK	91412	109	TRB-HT60	78761	43	TUG6S	31793	235	USP36/900	76775	126
SSTXDMK	91412	129	TRB-HT66	78762	43	TUG8-36-AL	31706	235	USP42/1050	76776	126
SSTXDMK	91412	139	TRB-HT72	78763	43	TUG8-42-AL	31707	235	USP48/1200	76777	126
STAK	75847	123	TRB-HT78	78764	43	TUG8-48-AL	31708	235	USP54/1350	76778	126
STAK	75847	109	TRB-HT84	78765	43	TUG8-54-AL	31709	235	USP60/1500	76779	126
STAK	75847	111	TRB-HT90	78766	43	TUG8-60-AL	31710	235	USP72/1800	76780	126
STAK	75847	129	TRB-HT96	92698	43	TUG8-72-AL	31711	235	USP84/2100	76781	126
STAKHD	75892	109	TRB-UHT102	92788	43	TUG8-84-AL	31712	235	USPB2	79206	126
STAKHD	75892	111	TRB-UHT108	92794	43	TUG8-96-AL	31713	235	USPK	76790	126
STAKHD	75892	123	TRB-UHT114	92800	43	TUG8B-12-AL	31735	235	USPK	76790	126
STAKHD	75892	129	TRB-UHT18	91865	43	TUG8B-36-AL	31736	235	UST-P	76794	126
STGK2	77867	102	TRB-UHT24	91866	43	TUG8B-42-AL	31737	235	UST-S	77757	126
STGK2	77867	109	TRB-UHT30	91867	43	TUG8B-48-AL	31738	235	UST-W	76795	126
STGK2	77867	129	TRB-UHT36	91868	43	TUG8B-54-AL	31739	235	USTSC	79299	126
STGK2	77867	139	TRB-UHT42	91869	43	TUG8B-60-AL	31740	235	USTSC	79299	126
STGK2-S/S	77635	111	TRB-UHT48	91870	43	TUG8B-72-AL	31741	235	USTSCHD	79300	126
STHDMK2-S/S	77634	111	TRB-UHT54	91871	43	TUG8B-84-AL	31742	235	USTSCHD	79300	126
STHDPM2-S/S	77633	111	TRB-UHT60	91872	43	TUG8B-96-AL	31743	235	USTSCK	79202	126
STJK	74417	19	TRB-UHT66	91873	43	TUG8C	31799	235	USTSCKHD	79204	126
STJK	74417	126	TRB-UHT72	91874	43	TUG8E	31747	235	UTC18	76712	124
STJK	74417	153	TRB-UHT78	91875	43	TUG8P-36-AL	31720	235	UTC24	76713	124
STJM	74775	19	TRB-UHT84	91876	43	TUG8P-42-AL	31721	235	UTC30	76714	124
STJM	74775	126	TRB-UHT90	91877	43	TUG8P-48-AL	31722	235	UTC36	76715	124
STJM	74775	153	TRB-UHT96	92782	43	TUG8P-54-AL	31723	235	UTC42	76716	124
STKD	74504	153	TRB102	90359	43	TUG8P-60-AL	31724	235	UTC48	76717	124
STKHSD	74316	153	TRB108	90360	43	TUG8P-72-AL	31725	235	UTC54	76718	124
STKHSS	74313	153	TRB114	90361	43	TUG8P-84-AL	31726	235	UTC60	76719	124
STKS	74505	153	TRB18	76485	43	TUG8P-96-AL	31727	235	UTC72	76720	124
STLP	79535	132	TRB18	76485	160	TUG8S	31794	235	UTC84	76721	124
STS-B	75844	90	TRB24	76486	43	TUGH	31792	235	UTF18	76724	124
STS-B	75844	101	TRB24	76486	160	UBTK	76977	126	UTF24	76725	124
STS-B	75844	102	TRB30	76487	43	UFB18	74448	124	UTF30	76726	124
STS-B	75844	109	TRB30	76487	160	UFB24	74449	124	UTF36	76727	124
STS-B	75844	110	TRB36	76488	43	UFB30	74450	124	UTF42	76728	124
STS-B	75844	129	TRB36	76488	160	UFB36	74451	124	UTF48	76729	124
STS-B	75844	139	TRB42	76489	43	UFB42	74452	124	UTF54	76730	124
STS-B-S/S	77632	111	TRB42	76489	160	UFB48	74453	124	UTF60	76731	124
STS-G	78142	109	TRB48	76490	43	UFB54	74454	124	UTF72	76732	124
STS-G	78142	129	TRB48	76490	160	UFB60	74455	124	UTF84	76733	124
STS-G	78142	139	TRB54	76491	43	UFB72	74456	124	VAK	76416	173
STS-G-S/S	79057	111	TRB54	76491	160	UFB84	74460	124	VBK-72	74457	170
STS-S	75843	90	TRB60	76492	43	UHDBTK	76978	126	VBK-72	74457	173
STS-S	75843	101	TRB60	76492	160	UHMK	76793	126	VBK-84	74458	170
STS-S	75843	102	TRB66	76493	43	UHMK	76793	126	VBK-84	74458	173
STS-S	75843	109	TRB66	76493	160	UHPB2	79207	126	VBK-96	74459	170
STS-S	75843	110	TRB72	76494	43	UHSPK	76791	126	VBK-96	74459	173
STS-S	75843	129	TRB72	76494	160	UHSPK	76791	126	VBK-L	73193	170
STS-S	75843	139	TRB78	76697	43	UHVC	79453	70	VBK-L	73193	173

# 索引 | 按订购编号排序

订购编号	项目代码	页码	订购编号	项目代码	页码	订购编号	项目代码	页码	订购编号	项目代码	页码
VBK-M	73192	170	WND42-30	72178	240	YST-Y-R	91814	86	YTHD-54S	79786	87
VBK-M	73192	173	WND48-16	72179	240	YSTANK	79857	86	YTHD-60S	79787	87
VBK-S	73191	170	WND48-30	72180	240	YSTANKHD	79858	90	YTHD-72S	79788	87
VBK-S	73191	173	WND54-16	72181	240	YSTBKPU-R	91813	86	YTHD-TC-36S	79777	87
VBK-XS	73190	170	WND54-30	72182	240	YSTDBK2	113390	83	YTHD-TC-42S	79778	87
VBK-XS	73190	173	WND60-16	72183	240	YSTDBK2	113390	83	YTHD-TC-48S	79779	87
VCS	73533	173	WND60-30	72184	240	YSTDBK2	113390	143	YTHD-TC-54S	79780	87
VMBK	73399	173	WND72-16	72185	240	YSTGBK	79845	86	YTHD-TC-60S	79781	87
VMF72	74398	173	WND72-30	72186	240	YSTGBK-R	91811	86	YTHD-TC-72S	79782	87
VMF84	74399	173	XDST-B	90613	67	YSTHD-BK	79842	90	YTHDR-36S	91816	87
VMF96	74440	173	XDST-P	90612	67	YSTHD-BL	79841	90	YTHDR-42S	91817	87
VMFL	74038	173	XDST-W	90611	67	YSTHD-BL-R	91834	90	YTHDR-48S	91818	87
VMFM	74037	173	XDSTBK-B	90606	67	YSTHD-GR	79839	90	YTHDR-54S	91819	87
VMFS	73549	173	XDSTBK-P	90605	67	YSTHD-GR-R	91833	90	YTHDR-60S	91820	87
VMFXS	73535	173	XDSTBK-W	90604	67	YSTHD-S	79840	90	YTHDR-72S	91821	87
VMLK	74982	173	XDSTJNK	90610	67	YSTHDBK-B	79856	90	YTHDW-36S	79789	87
VP72	74395	173	XDSTMPK	90599	67	YSTHDBK-BL-R	91831	90	YTHDW-42S	79790	87
VP84	74396	173	XDSTPAK	90600	67	YSTHDBK-GR-R	91832	90	YTHDW-48S	79791	87
VP96	74397	173	XDSTPSBK	90608	67	YSTHDBK-W	79853	90	YTHDW-54S	79792	87
VPL	73410	173	XDSTS-B	90603	67	YSTHDBK	79850	87	YTHDW-60S	79793	87
VPM	73409	173	XDSTS-P	90602	67	YSTHDBK	79850	90	YTHDW-72S	79794	87
VPS	73408	173	XDSTS-W	90601	67	YSTHDBK	79850	143	YTP-18/450	79587	86
VPXS	73400	173	XDSTTAK	90609	67	YSTHDBGK	79851	90	YTP-24/600	79588	86
VSC	74983	173	YCART-18/450-P	79617	84	YSTHDBGK-R	91829	90	YTP-30/750	79589	86
VUBK-72	75574	170	YCART-18/450-R	91805	84	YSTHDLBK	79852	90	YTP-36/900	79590	86
VUBK-84	75575	170	YCART-18/450-TC	79811	84	YSTHDLBK-R	91830	90	YTP-42/1050	79591	86
VUBK-96	75576	170	YCART-18/450-W	79611	84	YSTHDMB	79849	90	YTP-48/1200	79592	86
VUBK-L	75573	170	YCART-24/600-P	79618	84	YSTHDS-BL	79798	90	YTPHD-36/900	79799	90
VUBK-M	75572	170	YCART-24/600-R	91806	84	YSTHDS-GR	79797	90	YTPHD-42/1050	79800	90
VUBK-S	75571	170	YCART-24/600-TC	79812	84	YSTLBK	79846	86	YTPHD-48/1200	79801	90
VUBK-XS	75570	170	YCART-24/600-W	79612	84	YSTLBK-R	91812	86	YTPHD-54/1350	79802	90
WCLN18-16	71131	241	YCART-30/750-P	79619	84	YSTMB	79843	86	YTPHD-60/1500	79803	90
WCLN24-16	71132	241	YCART-30/750-R	91807	84	YSTPHDMK	79854	90	YTPHD-72/1800	79804	90
WCLN24-30	71150	241	YCART-30/750-TC	79813	84	YSTPMK	79848	86	YTR-18S	91798	83
WCLN30-16	71133	241	YCART-30/750-W	79613	84	YSTS-P	79796	86	YTR-24S	91799	83
WCLN30-30	71134	241	YCART-36/900-HDP	79817	88	YSTS-Y	79795	86	YTR-30S	91800	83
WCLN36-16	71135	241	YCART-36/900-HDR	91823	88	YSTTBK-B	79855	86	YTR-36S	91801	83
WCLN36-30	71136	241	YCART-36/900-HDTC	79829	88	YSTTBK-W	79847	86	YTR-42S	91802	83
WCLN42-16	71137	241	YCART-36/900-HDW	79823	88	YT-18S	79765	83	YTR-48S	91803	83
WCLN42-30	71138	241	YCART-36/900-P	79620	84	YT-24S	79766	83	YTW-18S	79771	83
WCLN48-16	71139	241	YCART-36/900-R	91808	84	YT-30S	79767	83	YTW-24S	79772	83
WCLN48-30	71144	241	YCART-36/900-TC	79814	84	YT-36S	79768	83	YTW-30S	79773	83
WCLN54-16	71149	241	YCART-36/900-W	79614	84	YT-42S	79769	83	YTW-36S	79774	83
WCLN54-30	71145	241	YCART-42/1050-HDP	79818	88	YT-48S	79770	83	YTW-42S	79775	83
WCLN60-16	71165	241	YCART-42/1050-HDR	91824	88	YT-C*	79574	84	YTW-48S	79776	83
WCLN60-30	71146	241	YCART-42/1050-HDTC	79830	88	YT-HDC*	79728	88			
WCLN72-16	71151	241	YCART-42/1050-HDW	79824	88	YT-HDP*	79677	88			
WCLN72-30	71147	241	YCART-42/1050-P	79621	84	YT-HDR*	91822	88			
WFRD18-16	72187	240	YCART-42/1050-R	91809	84	YT-HDW*	79676	88			
WFRD18-30	72188	240	YCART-42/1050-TC	79815	84	YT-P*	79573	84			
WFRD24-16	72189	240	YCART-42/1050-W	79615	84	YT-R*	91804	84			
WFRD24-30	72190	240	YCART-48/1200-HDP	79819	88	YT-TC-18S	79759	83			
WFRD30-16	72191	240	YCART-48/1200-HDR	91825	88	YT-TC-24S	79760	83			
WFRD30-30	72192	240	YCART-48/1200-HDTC	79831	88	YT-TC-30S	79761	83			
WFRD36-16	72193	240	YCART-48/1200-HDW	79825	88	YT-TC-36S	79762	83			
WFRD36-30	72194	240	YCART-48/1200-P	79622	84	YT-TC-42S	79763	83			
WFRD42-16	72195	240	YCART-48/1200-R	91810	84	YT-TC-48S	79764	83			
WFRD42-30	72196	240	YCART-48/1200-TC	79816	84	YT-W*	79572	84			
WFRD48-16	72197	240	YCART-48/1200-W	79616	84	YTA-18/450	79593	86			
WFRD48-30	72198	240	YCART-54/1350-HDP	79820	88	YTA-24/600	79594	86			
WFRD54-16	72199	240	YCART-54/1350-HDR	91826	88	YTA-30/750	79595	86			
WFRD54-30	72200	240	YCART-54/1350-HDTC	79832	88	YTA-36/900	79596	86			
WFRD60-16	72201	240	YCART-54/1350-HDW	79826	88	YTA-42/1050	79597	86			
WFRD60-30	72202	240	YCART-60/1500-HDP	79821	88	YTA-48/1200	79598	86			
WFRD72-16	72203	240	YCART-60/1500-HDR	91827	88	YTAC	79623	86			
WFRD72-30	72204	240	YCART-60/1500-HDTC	79833	88	YTACHD	79835	90			
WND18-16	72169	240	YCART-60/1500-HDW	79827	88	YTAHD-36/900	79805	90			
WND18-30	72170	240	YCART-72/1800-HDP	79822	88	YTAHD-42/1050	79806	90			
WND24-16	72171	240	YCART-72/1800-HDR	91828	88	YTAHD-48/1200	79807	90			
WND24-30	72172	240	YCART-72/1800-HDTC	79834	88	YTAHD-54/1350	79808	90			
WND30-16	72173	240	YCART-72/1800-HDW	79828	88	YTAHD-60/1500	79809	90			
WND30-30	72174	240	YST-P	79837	86	YTAHD-72/1800	79810	90			
WND36-16	72175	240	YST-P-R	91815	86	YTHD-36S	79783	87			
WND36-30	72176	240	YST-S	79838	86	YTHD-42S	79784	87			
WND42-16	72177	240	YST-Y	79836	86	YTHD-48S	79785	87			



---

*Partners in Productivity*

Building 17, No.388 Xin Run Road Song Jiang District

Shanghai China 201612

电话: +86-21-33528388

[www.flexco.com](http://www.flexco.com)