

# Verriegelungshebel, für Lebensmittel zugelassen (Set 104675)

## Montageanleitung

Siehe Bedienungsanleitung für den Sekundärabstreifer (X6378) oder für den Kopfabstreifer mit externer Feder (W1606) für alle Details zur Installation des Abstreifers. Dieses Blatt dient lediglich als Anleitung für den nachträglichen Einbau des optionalen Verriegelungshebels in einen bereits eingebauten Abstreifer.

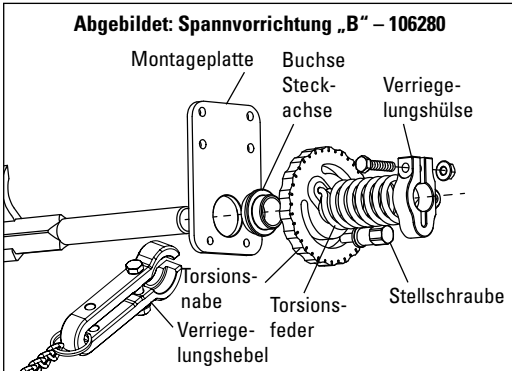

1. Lösen Sie vorsichtig die Stellschraube der Spannvorrichtung und entfernen Sie sie, lösen Sie dann die Verriegelungshülse und entfernen Sie die Spannvorrichtung vom Abstreifer.

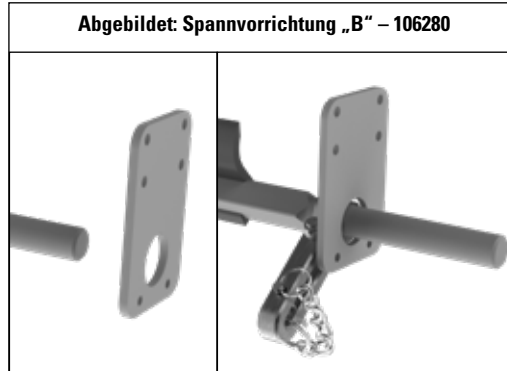

2. Schieben Sie die Abstreiferachse, bis sich das runde Ende in der Montageplatte befindet, schieben Sie den Verriegelungshebel auf die Achse und führen Sie die Achse dann wieder durch die Montageplatte ein. Ziehen Sie die Schraube der Hebelklemme nicht fest.

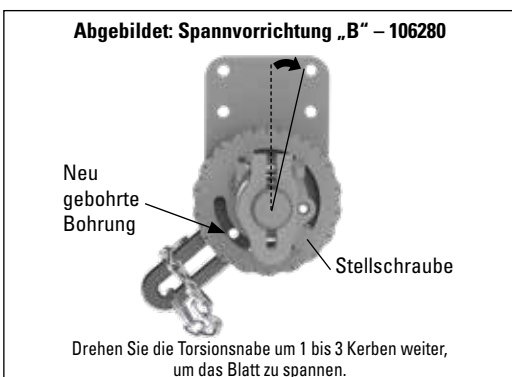

3. Stellen Sie die Torsion in der Spannvorrichtung gemäß der Bedienungsanleitung ein X6379 für den FGS oder W1606 für den FGP-ES. Nachdem Sie die Vorspannung eingestellt haben, aber bevor Sie die Klemmschraube des Hebels festziehen, bestimmen Sie die Position des Hebels, wenn das Abstreifblatt vom Band weggehalten wird. Bohren Sie eines der M8-Gewindelöcher mit einem Bohrer mit 8 mm (5/16") Durchmesser in die Seitenplatte, die mit dem Schlitz des Verriegelungshebels ausgerichtet ist.

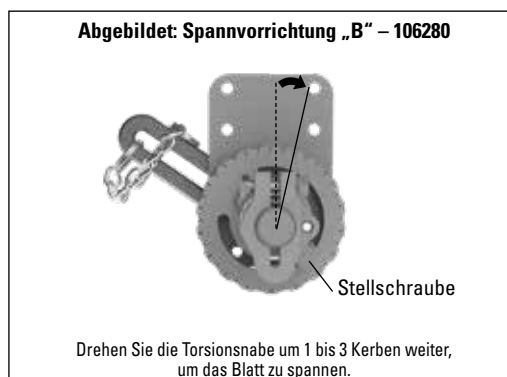

4. Bringen Sie den Hebel in eine zugängliche Position, etwa 30° vom neuen Loch entfernt in Richtung der Vorspannung, und ziehen Sie die Klemmschraube des Verriegelungshebels fest. Vergewissern Sie sich, dass der Verriegelungshebel fest auf der Abstreiferwelle sitzt. Betätigen Sie den Hebel, um das Abstreifblatt vom Band wegzubewegen, und arretieren Sie es, indem Sie den mitgelieferten Stift durch den Schlitz des Hebels und das 8-mm-(5/16")-Loch stecken. Führen Sie einen Probelauf der Förderanlage gemäß der Bedienungsanleitung durch.

Besuchen Sie [www.flexco.com](http://www.flexco.com) für weitere Flexco-Standorte und -Produkte oder um einen autorisierten Händler zu finden.

©2023 Flexible Steel Lacing Company. 10-10-23. W1752

