

Palanca de bloqueo de grado alimenticio (kit 104675)

Instrucciones para la instalación

Para obtener más información sobre la instalación del limpiador consulte el manual de instrucciones del limpiador secundario de grado alimenticio (X6381) o el manual de instrucciones del limpiador primario de grado alimenticio con resorte externo (W1603). Esta hoja solo sirve de guía para la instalación de la adaptación de la palanca de bloqueo opcional en una instalación del limpiador existente.

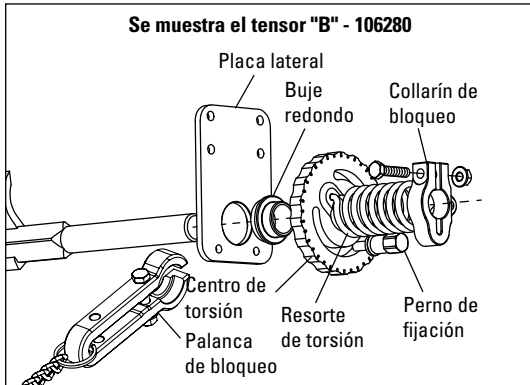

1. Afloje y quite con cuidado el perno de fijación del tensor, después afloje el collarín de bloqueo y quite la unidad del tensor del limpiador.

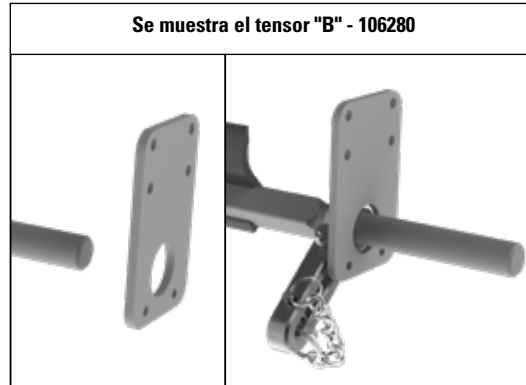

2. Deslice el eje del limpiador hasta que el extremo redondo quede dentro de la placa lateral, deslice la palanca de bloqueo sobre el eje y después vuelva a insertar el eje a través de la placa lateral. No apriete el perno de mordaza de la palanca.

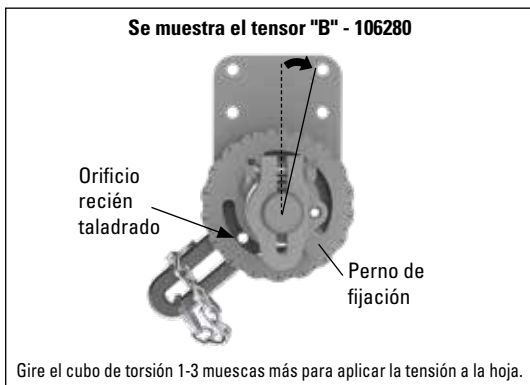

3. Ajuste la torsión en el tensor según IOM del limpiador, X6381 para FGS o W1603 para FGP-ES. Después de ajustar la pretensión pero antes de apretar el perno de la mordaza de la palanca, determine la posición de la palanca cuando la hoja esté alejada de la banda. Taladre uno de los orificios roscados M8 usando una broca de 5/16" (8 mm) de diámetro en la placa lateral alineada con la ranura de la palanca de bloqueo.

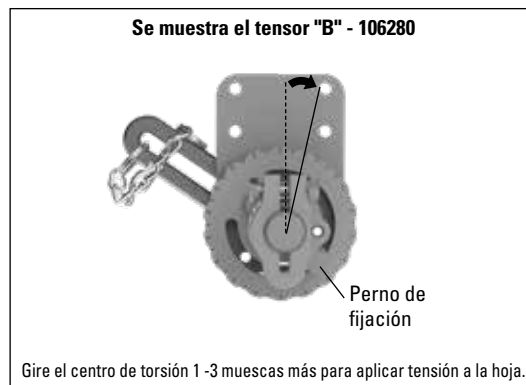

4. Coloque la palanca en una posición accesible casi a 30° del nuevo agujero en la dirección de la pretensión y apriete el perno de la mordaza de la palanca de bloqueo. Asegúrese de que la palanca de bloqueo esté apretada en el eje del limpiador. Accione la palanca para alejar la hoja de la banda y bloquéela en su sitio colocando el pasador que se suministra a través de la ranura de la palanca y el orificio de 5/16" (8 mm). Pruebe el transportador según IOM.