

Far-Pul™ HD® 皮带夹

X6202

安全注意事项和操作说明

安全须知：



警告

在操作该设备之前，您必须阅读并理解所有操作说明和安全预防措施。

操作说明：

- 与安全过载手柄一起使用2个链条拉紧装置。
- 每个链条拉紧装置的承载不得超过1.5吨（1.35公吨）。
- 每次使用前，请检查所有组件是否有明显的磨损或损坏。如果组件磨损或损坏，请勿使用夹具。

至关重要的检查：

- 夹杆上的咬合表面未损坏
- 夹杆或铰链上无裂纹
- 夹杆没有弯曲或翘曲
- 铰链上的链条没有损坏
- 铰链硬件未损坏或丢失
- 固定销已连接或随夹杆一起提供

皮带夹系统

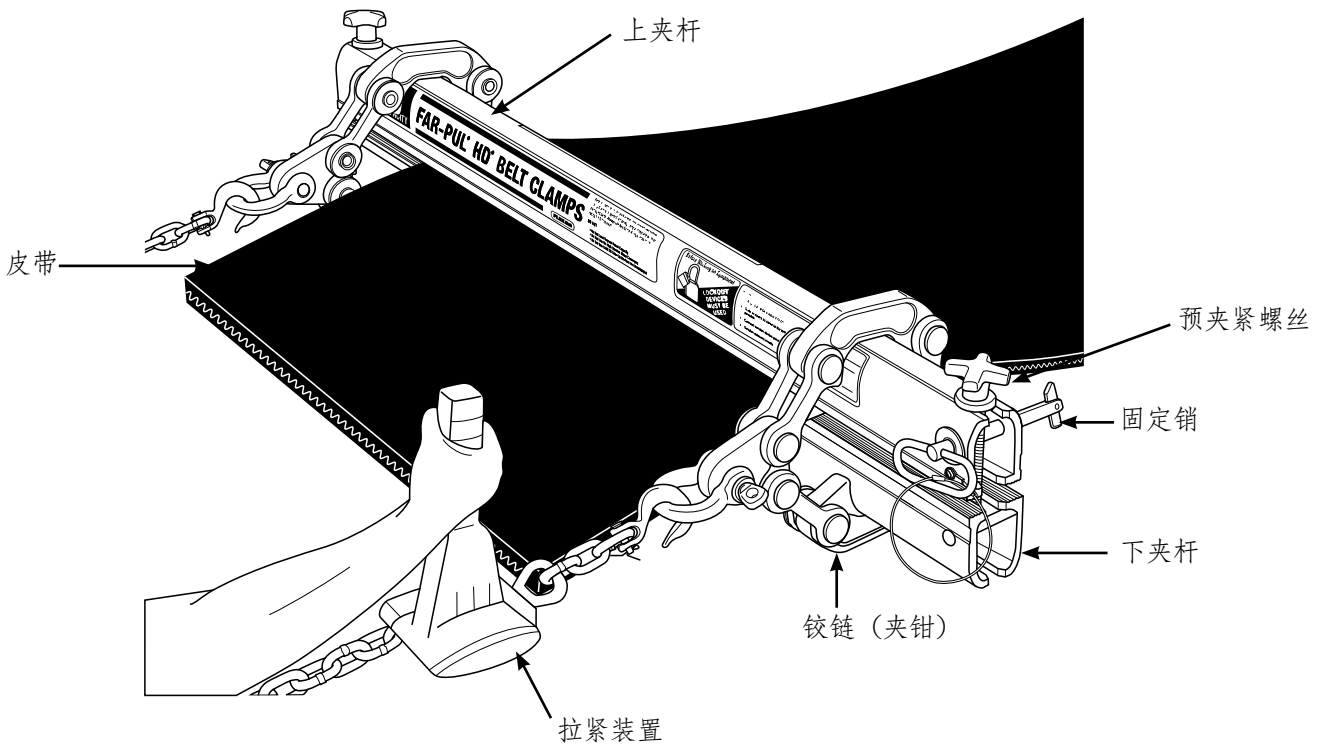

Far-Pul™ HD® 更换零件

描述说明	订购号
750毫米 (30英寸) 皮带夹杆套件*	LSHDB30-2
900毫米 (36英寸) 皮带夹杆套件*	LSHDB36-2
1050毫米 (42英寸) 皮带夹杆套件*	LSHDB42-2
1200毫米 (48英寸) 皮带夹杆套件*	LSHDB48-2
1350毫米 (54英寸) 皮带夹杆套件*	LSHDB54-2
1500毫米 (60英寸) 皮带夹杆套件*	LSHDB60-2
1800毫米 (72英寸) 皮带夹杆套件*	LSHDB72-2
皮带夹铰链	LSHDS
皮带定位销	LSHDLP
安全标签	P2863

* 每套包括2个杆。



安全须知

安全须知



为避免严重的人身伤害或死亡，请遵守以下安全规则：

操作设备之前



始终锁定并对设备挂警示牌，以避免意外启动。



当所有拉紧装置都脱离后才能使用。



请勿在高张力斜面输送机上使用。



切勿在铰链或预夹紧螺钉上使用锤子。



每次使用前，请检查所有组件是否有明显的磨损或损坏。如果组件磨损或损坏，请勿使用夹具。

操作安全



始终将夹杆对准与皮带垂直。



始终连接并平行于皮带施加张力。



始终与安全过载手柄一起使用两（2）个链条拉紧装置。

操作安全 (续)

! 危险

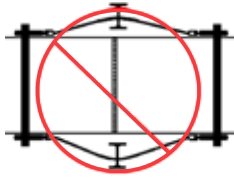

切勿使铰链以一定的角度打结。

! 危险

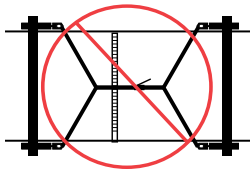

切勿使用单个张紧装置。

! 警告

始终与安全过载手柄一起使用两个链条拉紧装置。

! 警告

每个链条拉紧装置的承载不得超过1.5吨（1.35公吨）。

! 危险

切勿超过3吨（2.7公吨）的承载。

! 警告

始终滑动铰链尽可能靠近皮带边缘。

! 危险

在操作之前，请务必插入固定销。

操作设备后

! 危险

重新启动输送带之前，请先移除所有工具和硬件。

! 警告

重新启动输送带之前，请清除人员。

操作说明

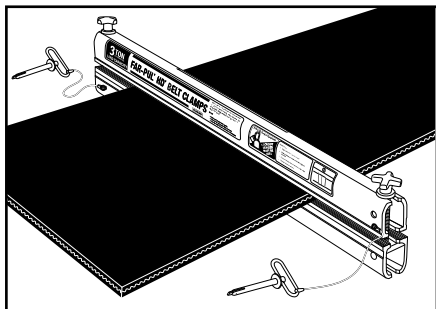

1. 将上下夹杆放在皮带上，将六角形定位销插入定位槽中。

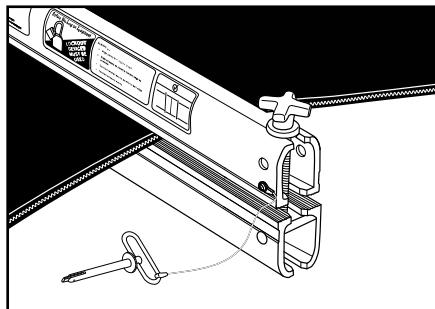

2. 将预夹紧螺丝移动到垂直位置，然后顺时针旋转将其拧紧。两边都这样做。仅用手拧紧。

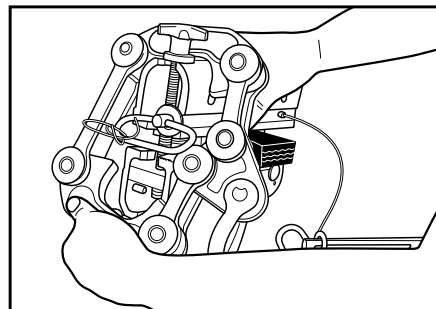

3. 将铰链滑到夹杆上。将铰链的顶部放在预夹紧螺丝上，然后将铰链的底部滑到夹杆的底部。在另一侧重复。

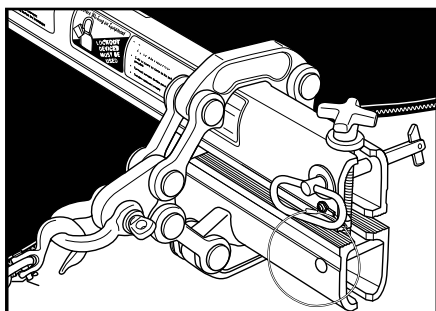

4. 将铰链滑到皮带边缘。插入固定销并固定锁定机构。当铰链放在工具上后，请勿重新拧紧预夹紧螺钉。

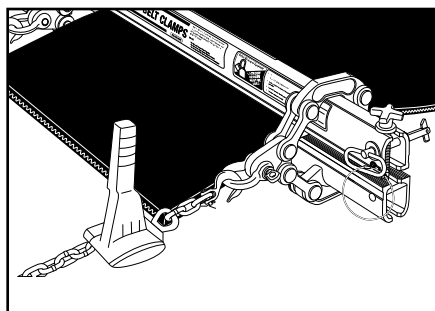

5. 将链条拉紧装置上的钩子牢固地连接到铰链的钩环上。

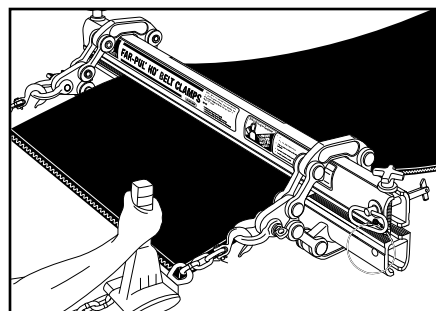

6. 均匀施加张力将皮带拉到所需位置。危险 - 切勿超过3吨（2.7公吨）的拉力载荷。请勿连接在预夹紧螺丝上。

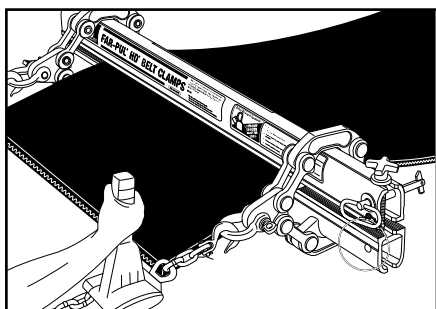

7. 维护完成后，释放两个链条拉紧装置的张力。从铰链的钩环上卸下钩子。卸下固定销和铰链。

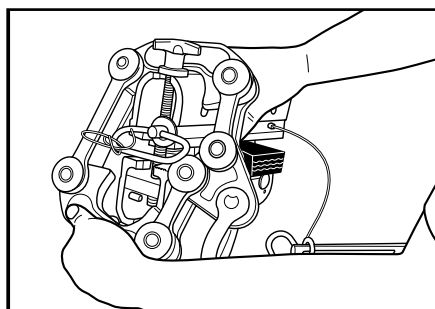

8. 同时松开两个预夹紧螺钉并移至其水平位置。在此过程中，请确保支撑下部夹杆。

上海市松江区新润路388号17幢（邮编：201612）
电话：0086-21-33528388 • 传真：0086-21-33528058 • 电子邮件：chinasales@flexco.com

请访问 www.flexco.com 网站，了解 Flexco 其他分公司和产品。

©2017 Flexible Steel Lacing Company. 05-04-20. 再次订购：X6202

