

MSP

Ultrahochtemperatur-Kopfabstreifer für normale Bergbaubeanspruchung

Wirtschaftlich und effektiv

Jetzt gibt es einen neuen Polyurethanblatt-Kopfabstreifer, der andere Hochtemperatur-Blätter übertrifft. Das ConShear™-Hochtemperaturblatt ist auf Dauertemperaturen von bis zu 200 °C und Temperaturspitzen von bis zu 232 °C ausgelegt. Dieses tiefrote Abstreifblatt ist hitzebeständig und besitzt gleichzeitig die überragende Lebensdauer des Standard-ConShear-Abstreifblatts von Flexco. Erhöhte Lebensdauer bedeutet weniger Blattwechsel. Und unsere QMT-Schnellspannvorrichtung für starke Beanspruchung ermöglicht eine einfache Sichtkontrolle der Blattspannung. Eine Steckachse mit 72 mm Durchmesser für starke Beanspruchung gewährleistet Langlebigkeit auch bei belastungsintensiven Anwendungen.

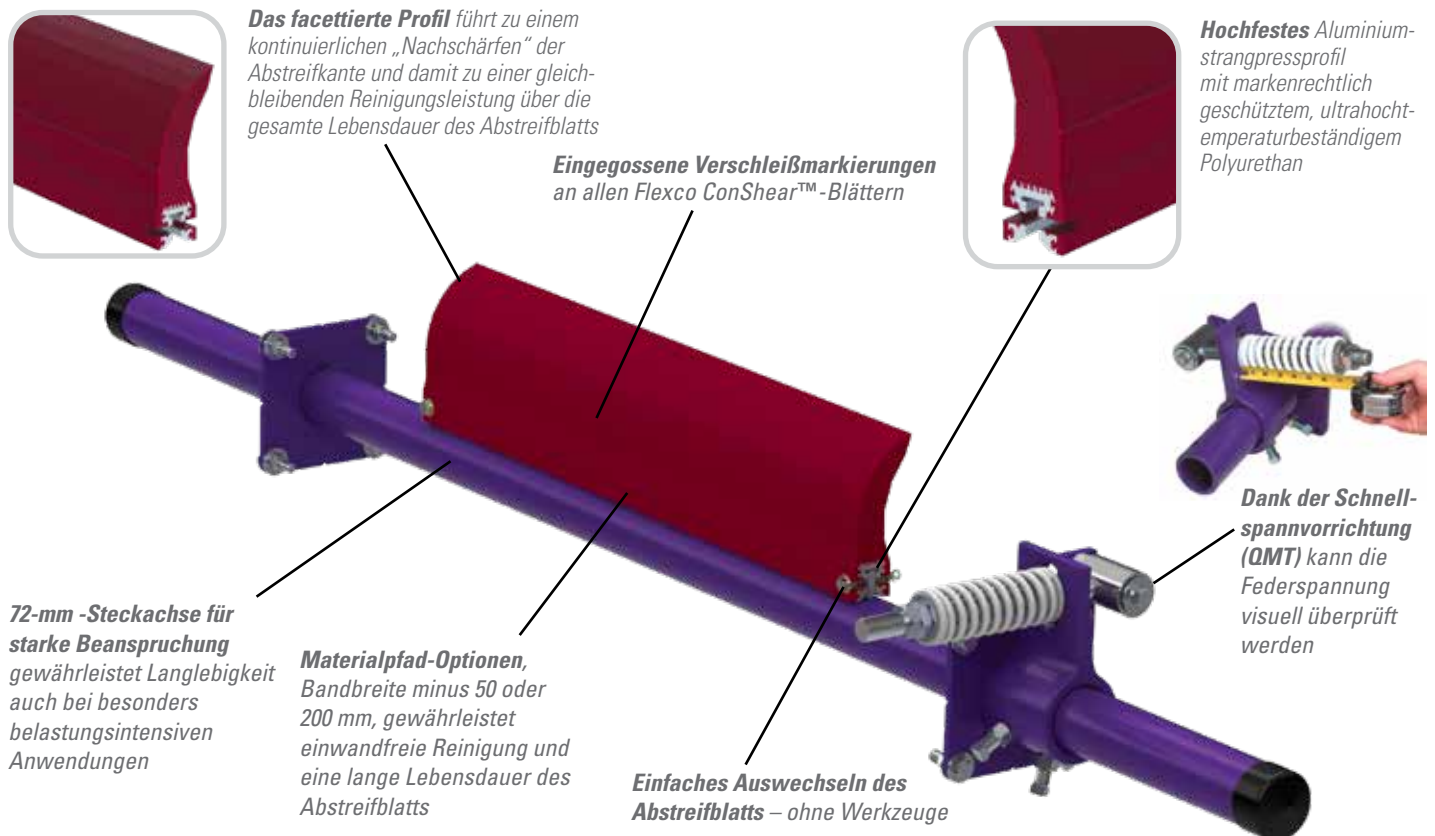

Merkmale und Vorteile

- **Schnelles Auswechseln des Abstreifblatts.** Keine Werkzeuge erforderlich. Einfach einen Sicherungsbolzen herausziehen, das alte Abstreifblatt abnehmen, ein neues Blatt und den Sicherungsbolzen wieder einsetzen.
- **Einsetzbar auf Bändern mit Flexco- und anderen mechanischen Verbindern.** Die Federspannvorrichtung ermöglicht ein schnelles Ausweichen des Abstreifblatts, wenn eine Verbindung durchläuft. Das Polyurethanblatt gleitet ohne Beschädigung und ohne merkliche Unterbrechung des Reinigungsvorgangs über die Verbindung.
- **Einfache Wartung.** Alle Wartungsarbeiten lassen sich leicht zugänglich von der Seite des Bandes durchführen. Nachspannen und Austauschen des Abstreifblatts sind schnell und einfach durchzuführen.
- **Passt an nahezu alle Förderbandstrukturen.** Lieferbar für Bandbreiten von 600 bis 1800 mm. Die MSP-Steckachsen sind extra lang (Bandbreite plus 1400 mm), um an die verschiedenen Anlagenbreiten zu passen.

MSP

Ultrahochtemperatur-Kopfabstreifer für normale Bergbaubeanspruchung

Technische Daten und Richtwerte

- **Maximale Bandgeschwindigkeit** 3,5 m/s
- **Temperaturbereich** bis zu 200 °C mit Spitzen bis 232 °C
- **Minimaler Trommeldurchmesser** 250 mm
- **Blatthöhe** 185 mm
- **Verwendbare abnutzbare Blatthöhe** 100 mm
- **Blattmaterial** Ultrahochtemperatur-Polyurethan 90 Durometer (markenrechtlich geschützte Mischung – abriebfest und langlebig)
- **Lieferbar für Bandbreiten von** 600 – 2000 mm
- **CEMA Cleaner-Rating** Klasse 3
- **Erforderliche horizontale Lichte** 100 mm
- **Erforderlicher Einbauraum vertikal** 250 mm
- **Steckachsenlänge** Abstreifergröße + 1400 mm
- **Maximale lichte Bandbreite** Abstreifergröße + 1150 mm

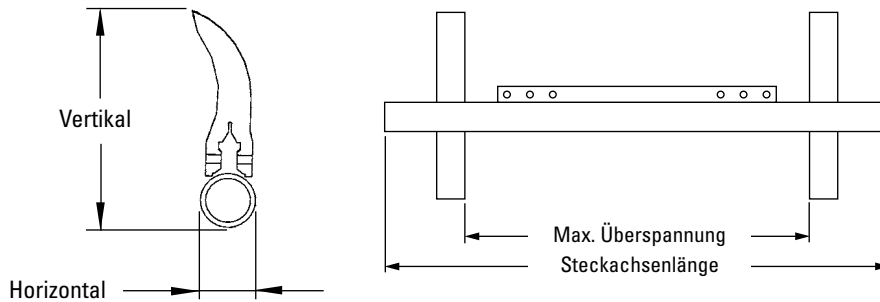

Position der Steckachse

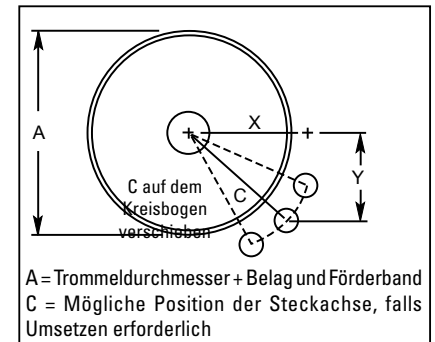

Bestellinformation

		Blattabdeckung				MSP Ultrahochtemperatur-Kopfabstreifer			
Bandbreite		-50 mm (2") Abdeckung		-200 mm (8") Abdeckung		Bandbreite - 50 mm (2")		Bandbreite - 200 mm (8")	
mm	in.	mm	in.	mm	in.	Bestellnummer	Artikelnummer	Bestellnummer	Artikelnummer
650	26	600	24	450	18	MSP-UHT650-50	91366	MSP-UHT650-200	91374
800	32	750	30	600	24	MSP-UHT800-50	91367	MSP-UHT800-200	91375
1000	40	950	38	800	32	MSP-UHT1000-50	91368	MSP-UHT1000-200	91376
1200	48	1150	46	1000	40	MSP-UHT1200-50	91369	MSP-UHT1200-200	91377
1400	56	1350	54	1200	48	MSP-UHT1400-50	91370	MSP-UHT1400-200	91378
1600	64	1550	62	1400	56	MSP-UHT1600-50	91371	MSP-UHT1600-200	91379
1800	72	1750	70	1600	64	MSP-UHT1800-50	91372	MSP-UHT1800-200	91380
2000	80	1950	78	1800	72	MSP-UHT2000-50	91373	MSP-UHT2000-200	91381

ConShear UHT-Ersatzblätter			
Blattbreite		Bestellnummer	Artikelnummer
mm	in.		
400	16	CRB-UHT450	91332
550	22	CRB-UHT600	91333
700	28	CRB-UHT750	91334
850	34	CRB-UHT900	91335
1000	40	CRB-UHT1050	91336
1150	46	CRB-UHT1200	91337
1300	52	CRB-UHT1350	91338
1450	58	CRB-UHT1500	91339
1600	64	CRB-UHT1650	91340
1750	70	CRB-UHT1800	91341



Steckachsenpositionstabelle			
A	X	Y	C
250	74	230	242
275	92	230	248
300	108	230	254
325	131	230	265
350	146	230	273
375	166	230	284
400	179	230	291
425	195	230	301
450	207	230	309
475	223	230	320
500	235	230	329
525	249	230	339
550	266	230	352
575	283	230	365
600	299	230	377
625	314	230	390
650	330	230	402
675	346	230	415
700	360	230	427
725	374	230	439
775	389	230	452
775	403	230	464
825	417	230	477
825	432	230	489
850	446	230	501
875	460	230	514
900	474	230	526

Autorisierter Händler:

Flexco Europe GmbH • Maybachstrasse 9 • 72348 Rosenfeld • Deutschland
Tel: +49-7428-9406-0 • Fax: +49-7428-9406-260 • E-mail: europe@flexco.com

Besuchen Sie www.flexco.com, um andere Standorte und Produkte von Flexco kennenzulernen.

©2020 Flexible Steel Lacing Company. 05/21/20. Zum Nachbestellen: X5444

