

MHS

Limpiador de Bandas Secundario para Trabajo Pesado

Limpieza superior para los procesos de cemento en condiciones extremas

En la cantera y en la trituradora primaria y depósitos, donde las bandas más anchas viajan a mayores velocidades, se necesita un limpiador que pueda resistir el abuso ocasionado por los materiales más grandes. El MHS Limpiador de bandas secundario para trabajo pesado fue diseñado para proporcionar y mantener la eficiencia superior de limpieza, incluso en las líneas de banda más demandantes y extremas. El MHS es la respuesta para los problemas de limpieza de banda más difíciles. Proporciona una limpieza de alta eficiencia, rendimiento de larga duración—y con poco mantenimiento.

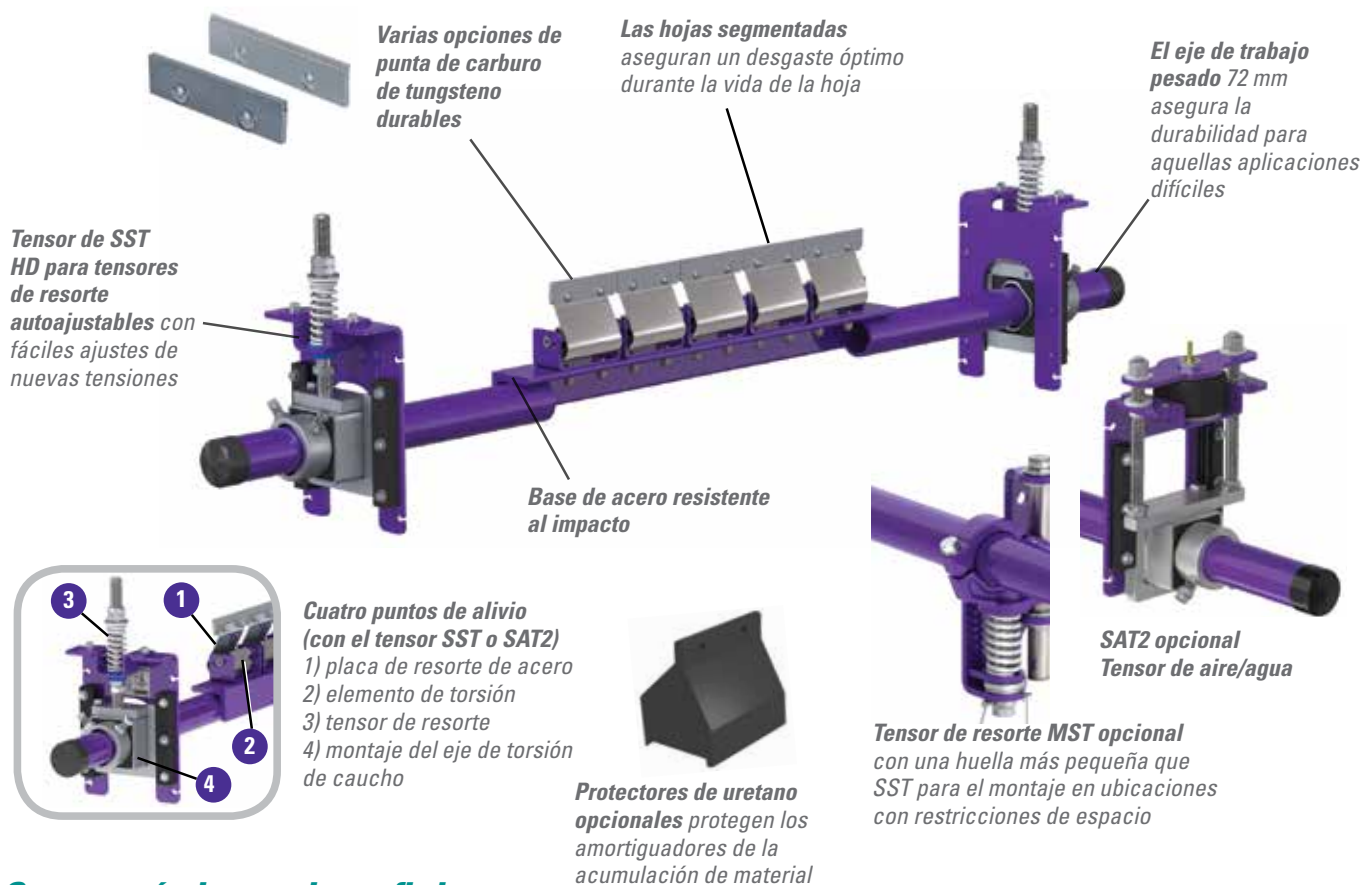

Características y beneficios

- **Eficiencia de limpieza de las hojas de metal.** Los bordes delgados y duros de las hojas de metal entregan una alta eficiencia de limpieza larga duración.
- **Funciona con los empalmes mecánicos Flexco** Las hojas de carburo de tungsteno C-Tip son resistentes al impacto y el amortiguador del resorte les permite alejarse de un empalme en movimiento sin dañarse y con la mínima alteración de limpieza. Las V-Tips se pueden utilizar únicamente en bandas vulcanizadas.
- **Un sistema completo de limpieza.** Cuando MHS tiene un equipo con un prelimpiador MMP, el sistema proporciona un máximo poder de limpieza para aplicaciones extremas.
- **Hecho para transportadores de minería.** Hecho de acero para trabajos pesados resistentes a la corrosión, el MHS está disponible en tamaños para anchos de banda de 450 a 2400 mm. Hay tamaños adicionales disponibles a solicitud.
- **Seguro para darle servicio.** Todo el servicio se puede realizar desde una posición segura al lado del transportador.

MHS

Limpiador de banda secundario de trabajo pesado

Guías y especificaciones

Velocidad máxima de la banda

1200 PPM

1000 FPM con tensor MST

Clasificación de temperatura

-35° C a 82° C

Longitud de desgaste de la hoja utilizable

9 mm

Material de la hoja

Resistente al impacto, carburo de tungsteno de larga duración (hoja C-TIP para grapas mecánicas, hoja V-Tips para bandas vulcanizadas)

Disponible para anchos de banda

450 a 2400 mm con el tensor SST o SAT2

450 a 1800 mm con el tensor MST

Información para pedidos

Secundario MSS HD con hojas en C

Ancho de banda mm	Número de pedido	Código del artículo
600	MHS-24	75910
750	MHS-30	75911
900	MHS-36	75912
1050	MHS-42	75913
1200	MHS-48	75914
1350	MHS-54	75915
1500	MHS-60	75916
1800	MHS-72	75917
2100	MHS-84	76803
2400	MHS-96	79043

Secundario MHS HD con hojas en V*

Ancho de banda mm	Número de pedido	Código del artículo
450	MHS-18V	76169
600	MHS-24V	76170
750	MHS-30V	76171
900	MHS-36V	76172
1050	MHS-42V	76173
1200	MHS-48V	76174
1350	MHS-54V	76175
1500	MHS-60V	76176
1800	MHS-72V	76177
2100	MHS-84V	76804
2400	MHS-96V	79044

*Las hojas en V se pueden utilizar ÚNICAMENTE en bandas vulcanizadas.

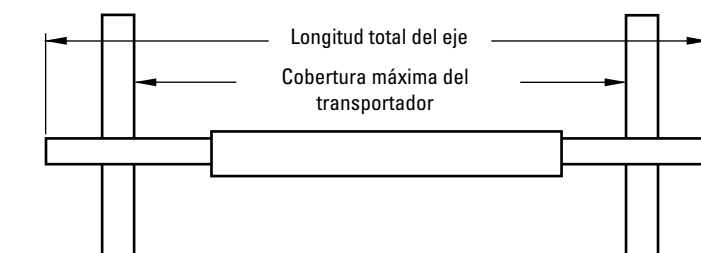

Longitud del eje Tamaño del limpiador + 1350 mm

Extensión máxima del transportador Tamaño del limpiador + 1100 mm

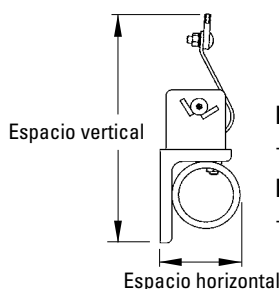

Espacio horizontal requerido + 100 mm

Espacio vertical requerido + 245 mm

MHS con MST y V-Tips*

Ancho de banda mm	Número de pedido	Código del artículo
450	MHS-18V-MST	79442
600	MHS-24V-MST	79443
750	MHS-30V-MST	79444
900	MHS-36V-MST	79445
1050	MHS-42V-MST	79446
1200	MHS-48V-MST	79447
1350	MHS-54V-MST	79448
1500	MHS-60V-MST	79449
1800	MHS-72V-MST	79450

*Las hojas en V se pueden utilizar ÚNICAMENTE en bandas vulcanizadas.

MHS con PAT*

Ancho de banda mm	Número de pedido	Código del artículo
600	MHS-24P	78736
750	MHS-30P	78737
900	MHS-36P	78738
1050	MHS-42P	78739
1200	MHS-48P	78740
1350	MHS-54P	78741
1500	MHS-60P**	78742
1800	MHS-72P**	78743
2100	MHS-84P**	78744
2400	MHS-96P**	79047

*Incluye caja de controles
**Los modelos de 1524, 1828 y 2438 mm tienen un eje de 3 piezas.

MHS reversible con hoja C-TIP

Ancho de banda mm	Número de pedido	Código del artículo
600	MHS-24R	76613
750	MHS-30R	76614
900	MHS-36R	76615
1050	MHS-42R	76616
1200	MHS-48R	76617
1350	MHS-54R	76618
1500	MHS-60R	76619
1800	MHS-72R	76620
2100	MHS-84R	76621
2400	MHS-96R	79045

MHS reversible con hoja V-TIP*

Ancho de banda mm	Número de pedido	Código del artículo
450	MHS-18RV	76646
600	MHS-24RV	76647
750	MHS-30RV	76648
900	MHS-36RV	76649
1050	MHS-42RV	76650
1200	MHS-48RV	76651
1350	MHS-54RV	76652
1500	MHS-60RV	76653
1800	MHS-72RV	76654
2100	MHS-84RV	76805
2400	MHS-96RV	79046

*Las hojas en V se pueden utilizar ÚNICAMENTE en bandas vulcanizadas.

Hojas de reemplazo

Número de pedido	Código del artículo
ICT6	74535
RSA150	73628

Protectores de uretano

Número de pedido	Código del artículo
UPFCC	79320

Puntas requeridas según el tamaño del limpiador

mm	450	600	750	900	1050	1200	1350	1500	1800	2100	2400
Se requieren C-Tips o V-Tips	3	4	5	6	7	8	9	10	12	14	16

Distribuidor autorizado:

