

Flexco 检查门

轻松完成水泥维护和检查

这些易于安装的门不仅方便用户检查封闭的输送带机架，还能起到防尘和密封作用。它们还可以为输送带清扫器或其他设备中堆积物料的清扫工作提供出入口。

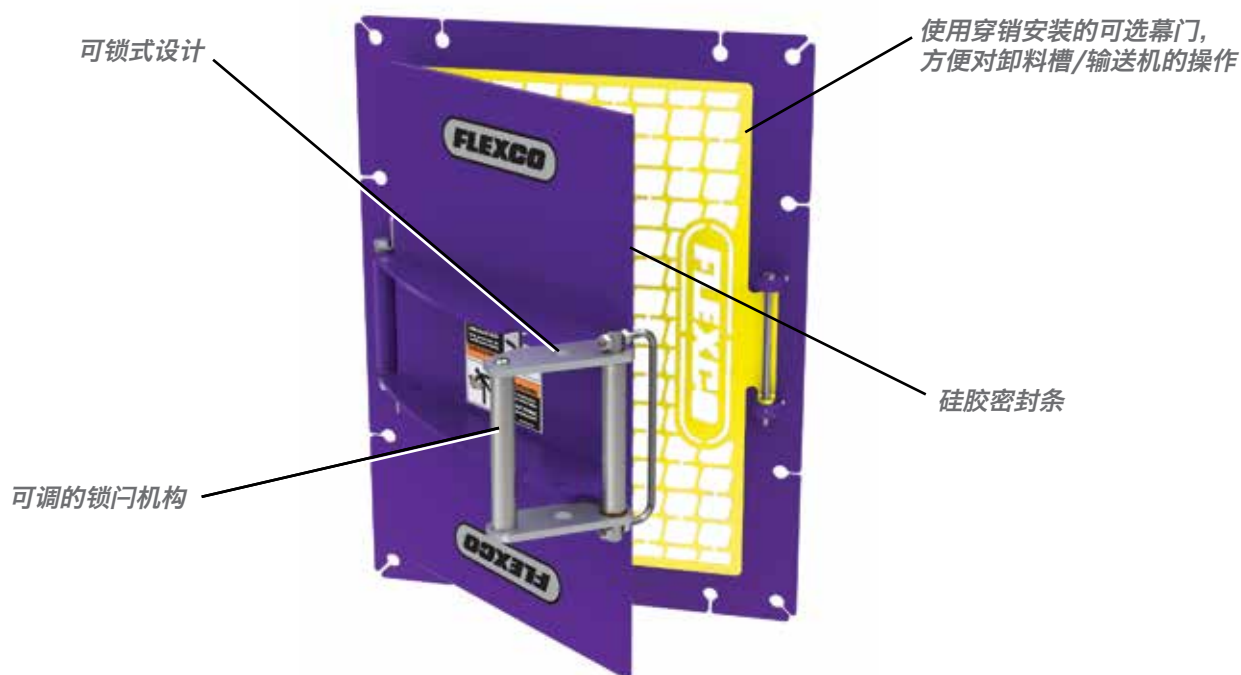

特点与优势

- 提供多种尺寸，可用于各种应用。根据门的内部开口尺寸，有 300 x 300mm、300 x 450mm、450 x 600mm 以及 600 x 600mm (12 x 12"、12 x 18"、18 x 24" 以及 24 x 24") 可供选择
- 可调的锁门机构。只需调整 U 型螺栓上的螺母，即可更改门封的密封性。
- 可锁式设计。通过在锁栓和门角之间放置挂锁，可防止未经授权的用户进入卸料槽/围护结构内。
- 适用于温度在 -56° C 至 177° C (-70° F 至 350° F) 的环境。
- 门上装有硅胶密封条。确保门与安装板之间紧密密封。
- 实现对卸料槽/围护结构的无尘密封。门上配备的硅胶密封条可在安装板与卸料槽或围护结构之间起到防尘和密封作用。
- 可选的幕门。可将其用作防护设施，防止双手和工具进入卸料槽/围护结构内，但用户仍然可以对其内部情况进行目视查看。幕门一侧使用了穿销，另一侧使用螺栓，因此不需要完全将其拆除便可以对卸料槽/围护结构执行操作。幕门上的螺栓需要使用工具才能拧开。

FLEXCO 检查门

技术参数和选型指导

☑ 额定温度范围

-56° C 至 177° C (-70° F 至 350° F)

☑ 整体尺寸

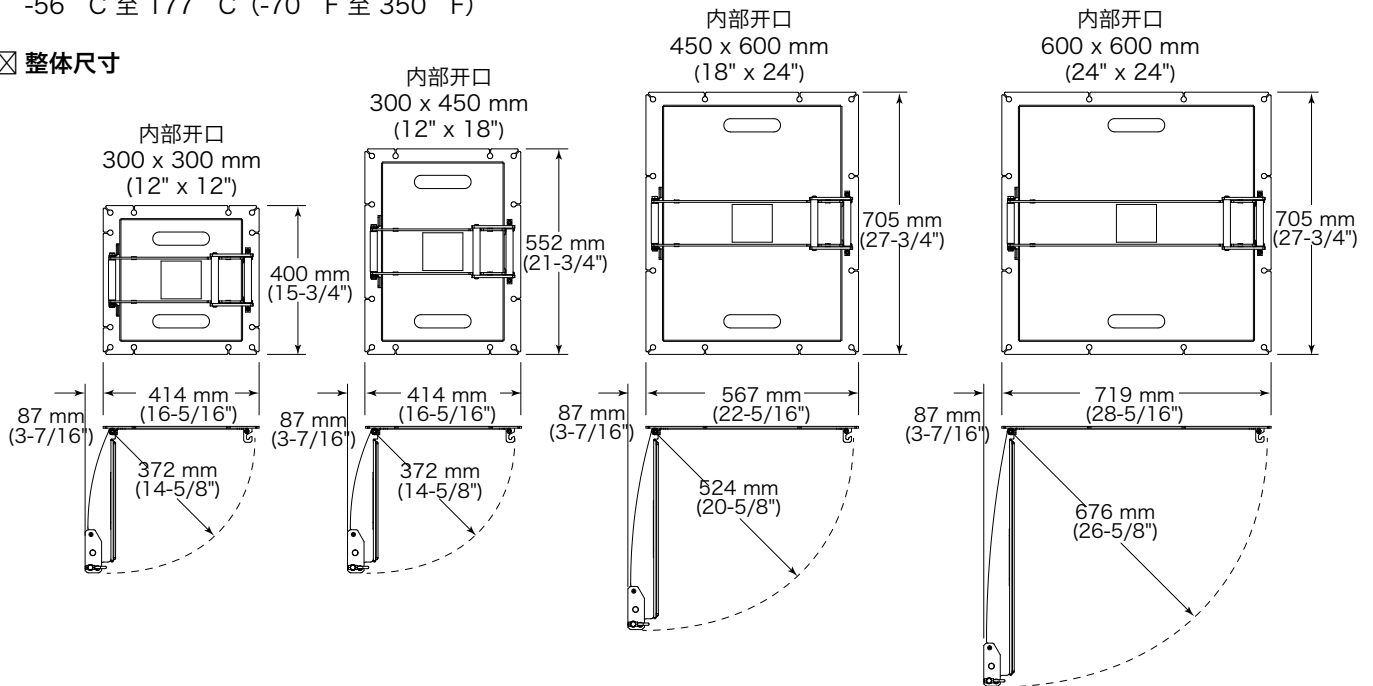

订购信息

Flexco 检查门					
尺寸		无幕门		有幕门	
mm	in.	订购编号	产品代码	订购编号	产品代码
300 x 300	12 x 12	INDR-1212	79303	INDR-1212S	79307
300 x 450	12 x 18	INDR-1218	79304	INDR-1218S	79308
450 x 600	18 x 24	INDR-1824	79305	INDR-1824S	79309
600 x 600	24 x 24	INDR-2424	79306	INDR-2424S	79310

订货至交货的时间: 1 个工作日

更换件 - Flexco 检查门					
编号	说明	订购编号	产品代码	重量 (Lbs.)	
1a	检查门幕门 300x300mm (12 x 12)*	IDSC1212	79311	1.8	
1b	检查门幕门 300x450mm (12 x 18)*	IDSC1218	79312	2.4	
1c	检查门幕门 450x600mm (18 x 24)*	IDSC1824	79313	4.3	
1d	检查门幕门 600x600mm (24 x 24)*	IDSC2424	79314	5.4	
2	密封条备件 1.5M (5)**	IDSEAL	79315	0.1	
3	穿销备件	IDHINGE	79316	0.2	
4	锁栓备件 (包含螺栓、衬套和螺母)	IDLATCH	79317	2.5	

*包含金属器件

**300x300mm (12x12") 和 300x450mm (12x18") 的检查门或幕门需要一根长度为 1.5M (5') 的密封条, 450x600mm (18x24") 和 600x600mm (24x24") 检查门或幕门需要两根长度为 1.5M (5') 的密封条。如果要同时更换检查门和幕门上的密封条, 则订购数量应翻倍。

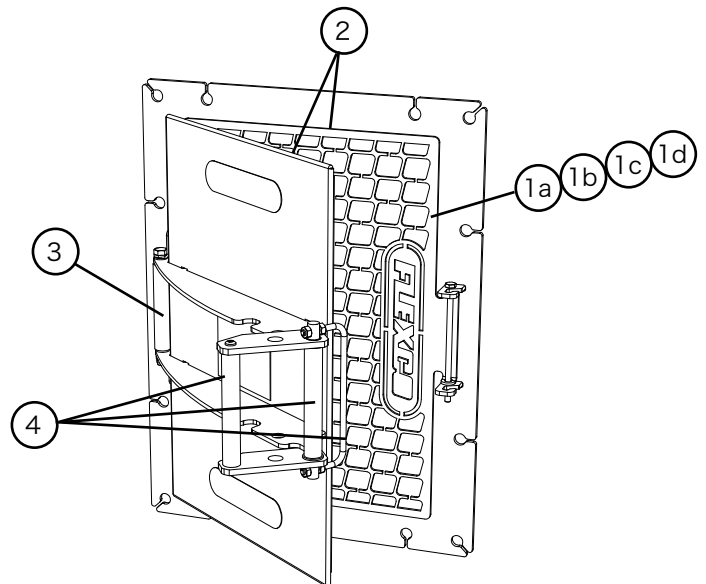

授权经销商:

上海市松江区新润路388号17幢 (邮编: 201612)
电话: 0086-21-33528388 • 传真: 0086-21-33528058 • 电子邮件: chinasales@flexco.com
客服热线: 400 820 6896

要了解 Flexco 其他分公司和产品, 请访问 www.flexco.com。

©2017 Flexible Steel Lacing Company, 12/18/17。资料编码: X4881

