

MSP Edelstahl

Kopfabstreifer für normale Beanspruchung

Effektiv in korrosiven Umgebungen

Der Edelstahl-Kopfabstreifer MSP für normale Beanspruchung ist kein gewöhnlicher Bandreiniger mit feststehendem Blatt, der an der Kopftrommel angebracht wird. Durch das Minen-taugliche Design ist es gelungen, eine einfache Montage, eine schnelle Wartung und eine hohe Reinigungsleistung mit dem zusätzlichen Vorteil von korrosionsbeständigem Edelstahl zu verbinden.

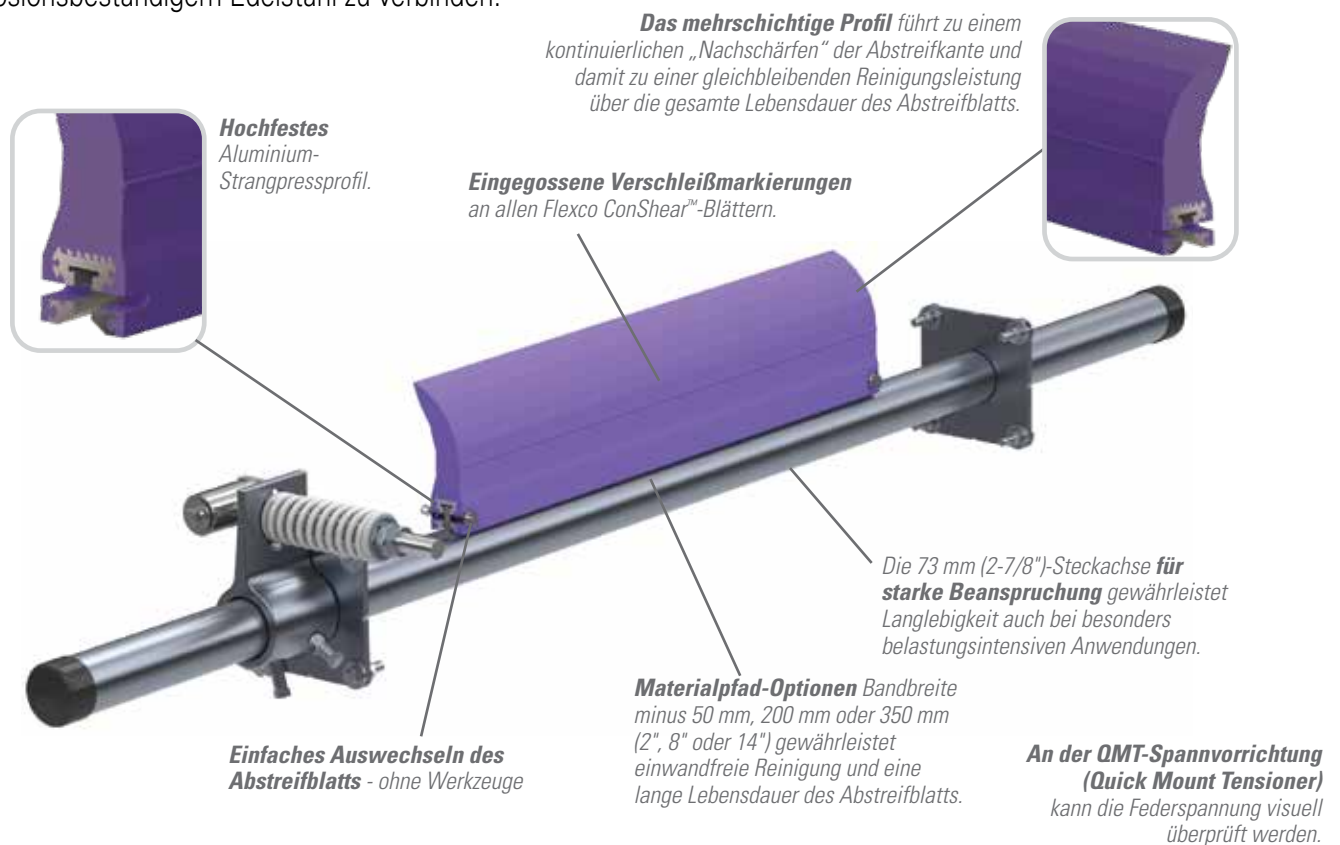

Merkmale und Vorteile

- **Edelstahl.** In korrosiven Umgebungen verschleßen Bauteile schneller; Edelstahl kann davor schützen.
- **Schneller Wechsel des Abstreifblatts.** Keine Werkzeuge erforderlich. Einfach einen Sicherungsbolzen herausziehen, das alte Abstreifblatt abnehmen, ein neues Blatt und den Sicherungsbolzen wieder einsetzen.
- **Einsetzbar auf Bändern mit Flexco- und anderen mechanischen Verbindern.** Die Federspannvorrichtung ermöglicht ein schnelles Ausweichen des Abstreifblatts, wenn eine Verbindung durchläuft. Das Polyurethanblatt gleitet ohne Beschädigung und ohne merkbliche Unterbrechung des Reinigungsvorgangs über die Verbindung.
- **Einfache Wartung.** Alle Wartungsarbeiten lassen sich leicht zugänglich von der Seite des Bandes durchführen. Nachspannen und Austauschen des Abstreifblatts sind schnell und einfach durchzuführen.
- **Passt an nahezu alle Förderbandstrukturen.** Verfügbar für Bandbreiten von 300 bis 1800 mm (12 bis 84"). Die MSP SS-Steckachsen sind extra lang (Bandbreite plus 1350 mm (54")), um an die verschiedenen Anlagenbreiten zu passen.



Technische Daten und Richtwerte

- **Maximale Bandgeschwindigkeit**
3,5 m/s (700 FPM)
- **Temperaturbereich**
-35 °C bis 82 °C
- **Minimaler Trommeldurchmesser**
400 mm (16")
- **Blatthöhe**
185 mm (7-1/4")
- **Verwendbare abnutzbare Blattlänge**
100 mm (4")
- **Blattmaterial**
Polyurethan 83 Durometer (markenrechtlich geschützt für Abriebfestigkeit und Langlebigkeit)
- **Lieferbar für Bandbreiten von**
600 bis 2100 mm (24-84")
- **Erforderliche horizontale Lichte**
100 mm (4")
- **Erforderliche vertikale Lichte**
254 mm (10")
- **Steckachsenlänge**
Abstreifergröße + 1350 mm (54")
- **Maximale Überspannung**
Abstreifergröße + 1100 mm (44")

Position der Steckachse

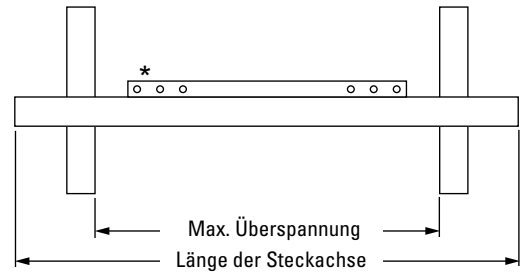
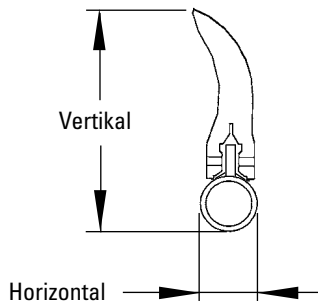
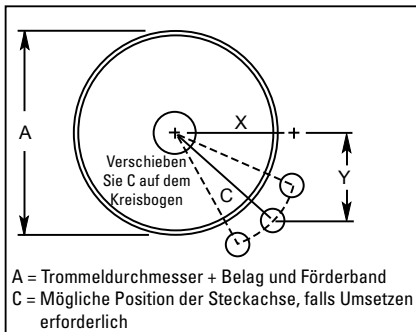

Steckachsenpositionstabelle

A	X	Y	C	A	X	Y	C	A	X	Y	C
400	179	230	291	625	314	230	390	850	446	230	501
425	195	230	301	650	330	230	402	875	460	230	514
450	207	230	309	675	346	230	415	900	474	230	526
475	223	230	320	700	360	230	427	925	488	230	539
500	235	230	329	725	374	230	439	950	502	230	552
525	249	230	339	775	389	230	452	975	516	230	565
550	266	230	352	775	403	230	464	1000	529	230	576
575	283	230	365	825	417	230	477	1025	542	230	589
600	299	230	377	825	432	230	489	1050	557	230	602

Bestellinformation

MSP SS-Kopfabstreifer - Bandbreite minus 50 mm (2")					
Bandbreite		Blatt-abdeckung		Bestell-nummer	Artikel-nummer
mm	Zoll	mm	Zoll		
600	24	550	16	MSP-224-S/S	77453
750	30	700	22	MSP-230-S/S	77454
900	36	850	28	MSP-236-S/S	77455
1050	42	1000	34	MSP-242-S/S	77456
1200	48	1150	40	MSP-248-S/S	77457
1350	54	1300	46	MSP-254-S/S	77458
1500	60	1450	52	MSP-260-S/S	77459
1800	72	1750	64	MSP-272-S/S	77460
2100	84	2050	76	MSP-284-S/S	77461

MSP SS-Kopfabstreifer - Bandbreite minus 200 mm (8")					
Bandbreite		Blatt-abdeckung		Bestell-nummer	Artikel-nummer
Zoll	mm	mm	Zoll		
24	600	400	16	MSP-824-S/S	77462
30	750	550	22	MSP-830-S/S	77463
36	900	700	28	MSP-836-S/S	77464
42	1050	850	34	MSP-842-S/S	77465
48	1200	1000	40	MSP-848-S/S	77466
54	1350	1150	46	MSP-854-S/S	77467
60	1500	1300	52	MSP-860-S/S	77468
72	1800	1600	64	MSP-872-S/S	77470
84	2100	1900	76	MSP-884-S/S	77471

ConShear™ Ersatzblätter			
Blattbreite		Bestell-nummer	Artikel-nummer
mm	Zoll		
400	16	CRB16	75629
550	22	CRB22	75630
700	28	CRB28	75631
850	34	CRB34	75632
1000	40	CRB40	75633
1150	46	CRB46	75634
1300	52	CRB52	75635
1450	58	CRB58	75636
1600	64	CRB64	75775
1750	70	CRB70	75773
1900	76	CRB76	76940
2050	82	CRB82	76941

Bearbeitungszeit: 1 Werktag

Schattiert dargestellte Artikel werden entsprechend der Bestellung hergestellt.
Bearbeitungszeit: 3 Wochen

Autorisierter Händler:

Flexco Europe GmbH • Maybachstrasse 9 • 72348 Rosenfeld • Deutschland
Tel: +49-7428-9406-0 • Fax: +49-7428-9406-260 • E-mail: europe@flexco.com

Besuchen Sie www.flexco.com, um andere Standorte und Produkte von Flexco kennenzulernen.

©2020 Flexible Steel Lacing Company. 06/09/20. For reorder: X4078

