

## Effektive Reinigungslösung für Chevron-Bänder sowie Bänder mit Stollen oder Rippen

Chevron-Bänder und Bänder mit Stollen oder Rippen stellen für die effiziente Reinigung ein spezielles Problem dar. Der motorbetriebene Bürstenreiniger bietet für die Reinigung dieser Bänder die ideale Lösung. Dieser arbeitet ebenfalls sehr gut als zweiter oder dritter Reiniger in Bandanlagen mit verschlissenen oder angegriffenen Bändern, da die Borsten festsitzendes Material effektiv lösen.

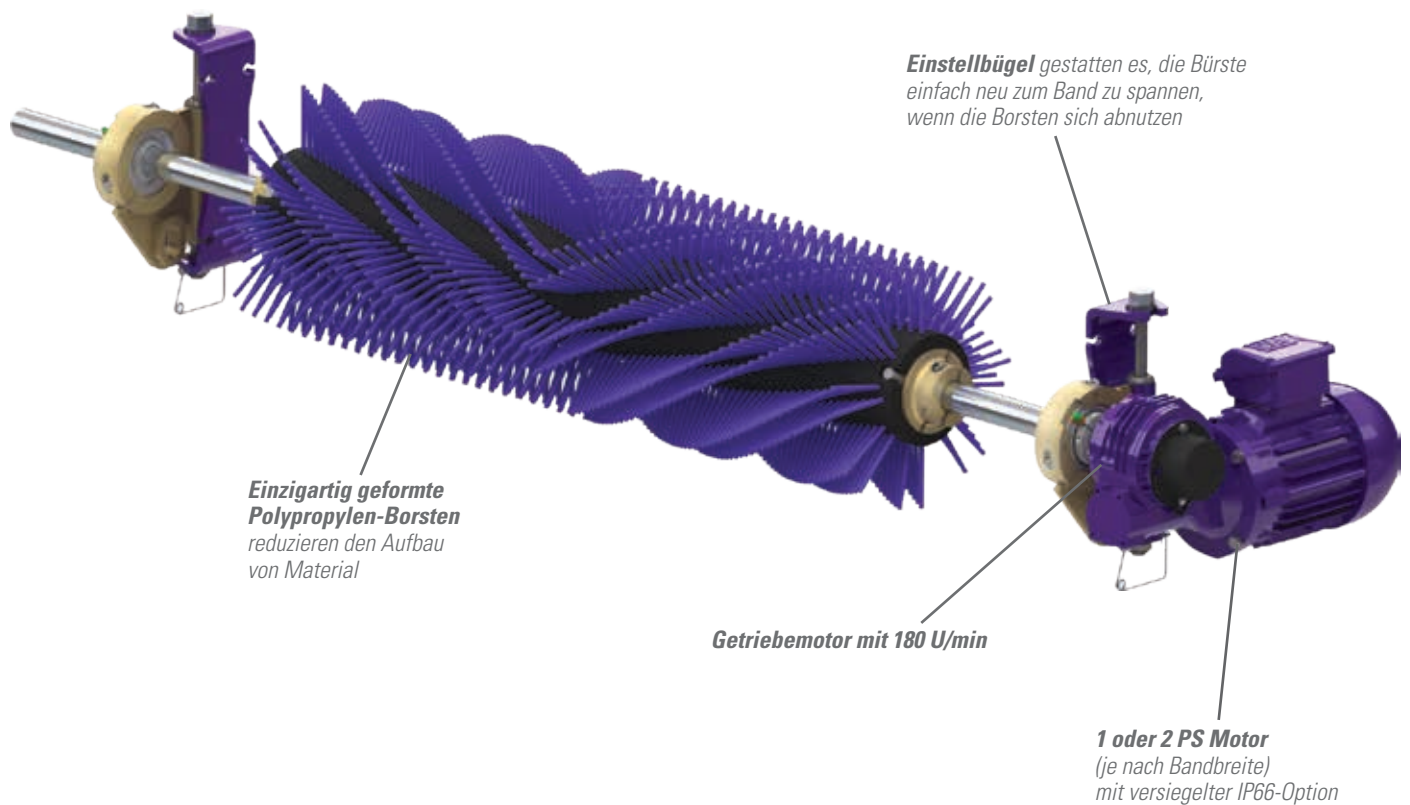

### Merkmale und Vorteile

- **Maximale Reinigungsleistung.** Dreht sich für optimale Reinigungsleistung entgegengesetzt zur Bandlaufrichtung.
- **Einzigartig geformte Borsten.** Helfen gegen Materialaufbau.
- **Einstellbare Spanner.** Gestatten einfache Einstellung von Bürste zu Band, wenn die Borsten sich abnutzen.
- **Geeignet für mechanisch verbundene und vulkanisierte Bänder.**

# MOTORBETRIEBENER BÜRSTENREINIGER

## Spezifikationen und Richtwerte

- **Maximale Bandgeschwindigkeit**  
3,5 m/s
- **Nenn-Temperatur**  
-30 °C bis 82 °C
- **Gesamt-Bürstendurchmesser**  
305 mm
- **Borstenmaterial**  
Polypropylen
- **Borstenlänge**  
83 mm
- **Bürstendrehzahl/min**  
180
- **Wellendurchmesser**  
36.5mm
- **Schaftlänge**  
Bandbreite + 1067
- **Maximale Chevron- oder Stollenhöhe**  
13 mm
- **Motor Spannung und Kraft**  
**208-230/460VAC 3-Fasen\***  
1 PS (Abstreifer 450 - 1050m)  
2 PS (Abstreifer 1200-2100mm)  
**575V 3-Fasen\***  
1 PS (Abstreifer 450 - 900mm)  
2 PS (Abstreifer 1050-2100mm)  
\* weitere Motorentypen auf Anfrage erhältlich
- **Motoreintrittsschutz**  
IP55 or IP66
- **Lieferbar für Bandbreiten von**  
450 bis 2100 mm
- **Einbauraum horizontal**  
305 mm
- **Einbauraum vertikal**  
305 mm

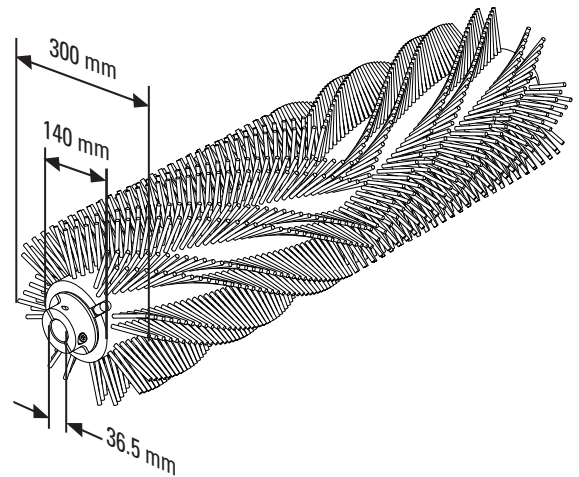
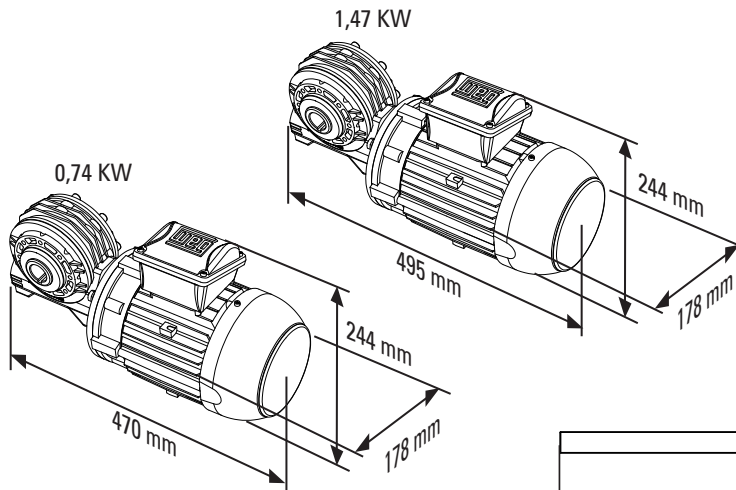

Shaft Measurements

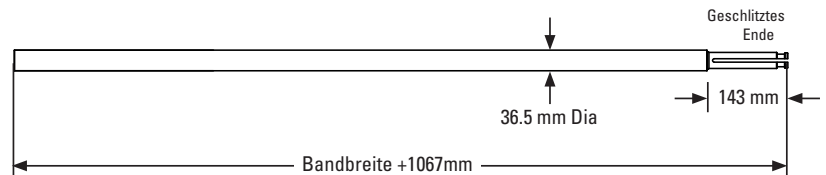

## Artikelinformation

### Motorisierter Bürstenreiniger 208-230/460 VAC 3-Fasen Motor

Bandbreite	Bürstenabdeckung		Bestellnummer	Artikelnummer	Bestellnummer		Artikelnummer	
	mm	zoll			IP55	IP66		
450	18	450	18	MBC-18	79494	MBC-18-S	91571	
600	24	600	24	MBC-24	79495	MBC-24-S	91572	
750	30	750	30	MBC-30	79496	MBC-30-S	91573	
900	36	900	36	MBC-36	79497	MBC-36-S	91574	
1050	42	1050	42	MBC-42	79498	MBC-42-S	91575	
1200	48	1200	48	MBC-48	79499	MBC-48-S	91576	
1350	54	1350	54	MBC-54	79500	MBC-54-S	91577	
1500	60	1500	60	MBC-60	79501	MBC-60-S	91578	
1800	72	1800	72	MBC-72	79502	MBC-72-S	91579	
2100	84	2100	84	MBC-84	79503	MBC-84-S	91580	

### Motorisierter Bürstenreiniger 575V 3-Fasen Motor

Bandbreite	Bürstenabdeckung		Bestellnummer	Artikelnummer	Bestellnummer		Artikelnummer	
	mm	zoll			IP55	IP66		
450	18	450	18	MBC-18-575V	79914	MBC-18-575V-S	91581	
600	24	600	24	MBC-24-575V	79915	MBC-24-575V-S	91582	
750	30	750	30	MBC-30-575V	79916	MBC-30-575V-S	91583	
900	36	900	36	MBC-36-575V	79917	MBC-36-575V-S	91584	
1050	42	1050	42	MBC-42-575V	79918	MBC-42-575V-S	91585	
1200	48	1200	48	MBC-48-575V	79919	MBC-48-575V-S	91586	
1350	54	1350	54	MBC-54-575V	79920	MBC-54-575V-S	91587	
1500	60	1500	60	MBC-60-575V	79921	MBC-60-575V-S	91588	
1800	72	1800	72	MBC-72-575V	79922	MBC-72-575V-S	91589	
2100	84	2100	84	MBC-84-575V	79923	MBC-84-575V-S	91590	

### Ersatzbürsten

Bestellnummer	Artikelnummer
MBRD-18	79514
MBRD-24	79515
MBRD-30	79516
MBRD-36	79517
MBRD-42	79518
MBRD-48	79519
MBRD-54	79520
MBRD-60	79521
MBRD-72	79522
MBRD-84	79523

Autorisierter Händler:

Flexco Europe GmbH • Maybachstrasse 9 • 72348 Rosenfeld • Deutschland  
Tel: +49-7428-9406-0 • Fax: +49-7428-9406-260 • E-mail: europe@flexco.com

Besuchen Sie [www.flexco.com](http://www.flexco.com), um andere Standorte und Produkte von Flexco kennenzulernen.

©2020 Flexible Steel Lacing Company. 11/19/20.Zum Nachbestellen: X3733

