

# EZP1

## Rockline® Kopfabstreifer für normale Beanspruchung

### Einfach, schnell und effektiv

Der Kopfabstreifer Rockline EZP1 ist kein gewöhnlicher Abstreifer wie viele andere. Durch das einzigartige Uni-Blade Design ist es gelungen, eine hohe Reinigungsleistung mit einer einfachen Montage und geringem Wartungsaufwand zu verbinden. Und dies alles zu einem erschwinglichen Preis.

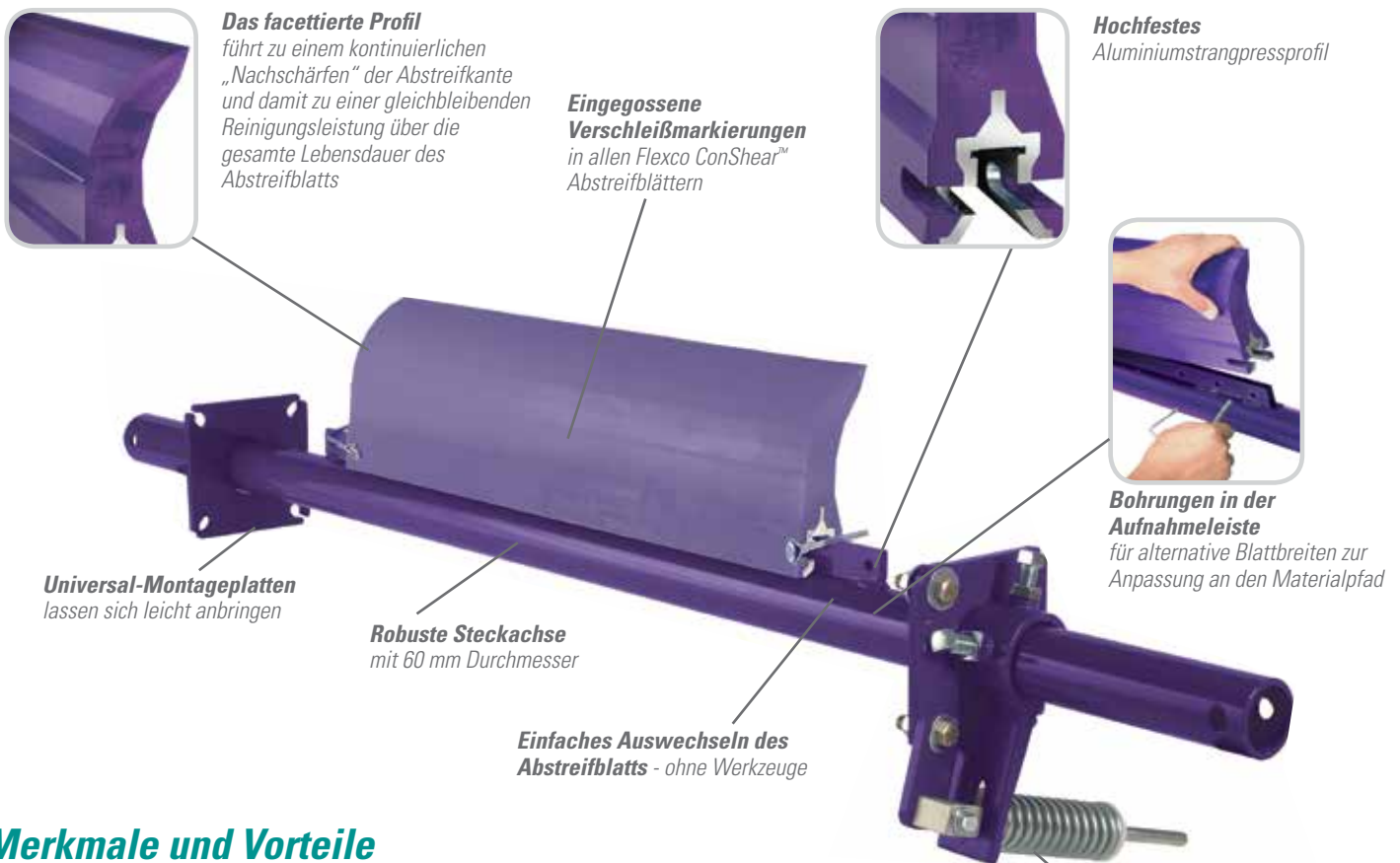

### Merkmale und Vorteile

- **Einsetzbar an Bändern mit mechanischen Verbindern.** Die Federspannvorrichtung ermöglicht ein schnelles Ausweichen des Abstreifblatts, wenn eine Verbindung durchläuft. Das Polyurethan-Blatt gleitet ohne Beschädigung und ohne merkliche Unterbrechung des Reinigungsvorgangs über die Verbindung.
- **Kompaktes, stromlinienförmiges Design.** Der EZP1 Kopfabstreifer benötigt für den Einbau nur 100 mm Freiraum in der Horizontalen. Die Stromlinienform des Abstreifblatts verhindert Materialablagerungen am Abstreifblatt und der Steckachse.
- **Kann auch an reversierbaren Förderbändern eingesetzt werden.** Das beste Reinigungsergebnis wird erzielt, wenn an beiden Umlenktrummeln Abstreifer montiert werden.
- **Passt an nahezu alle Förderbänder.** Erhältlich für Bandbreiten von 300 mm bis 1600 mm.
- **Abstreifblatt kann auch an anderen Abstreifern verwendet werden.** Das ConShear™-Abstreifblatt ist als Austauschblatt für viele OEM-Abstreifer erhältlich.

# EZP1

## Rockline® Kopfabstreifer für normale Beanspruchung

### Technische Daten und Richtwerte

**Maximale Bandgeschwindigkeit**

3,5 m/s

**Temperaturbereich**

-35 °C bis 82 °C

**Minstdurchmesser der**

**Trommel**

250 mm

**Blatthöhe**

185 mm

**Verwendbare abnutzbare Blatthöhe**

100 mm

**Blattmaterial**

Polyurethan, 83 Shore

(markenrechtlich

geschützt, abriebfest

und langlebig)

**Erhältlich für Bandbreiten von**

300 mm bis 1600 mm

**Erforderlicher Einbauraum horizontal**

100 mm

**Erforderlicher Einbauraum vertikal**

238 mm

#### Position der Steckachse

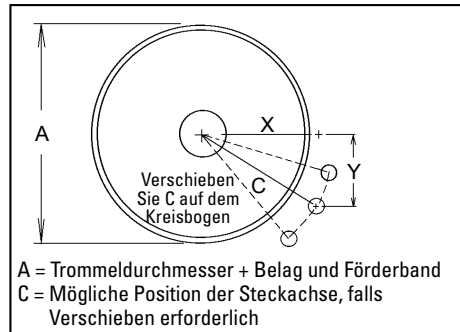

#### Steckachsenpositionstabelle

A	X	Y	C
250	74	230	242
275	92	230	248
300	108	230	254
325	131	230	265
350	146	230	273
375	166	230	284
400	179	230	291
425	195	230	301
450	207	230	309
475	223	230	320
500	235	230	329
525	249	230	339
550	266	230	352
575	283	230	365
600	299	230	377
625	314	230	390
650	330	230	402
675	346	230	415
700	360	230	427
725	374	230	439
775	389	230	452
775	403	230	464
825	417	230	477
825	432	230	489
850	446	230	501
875	460	230	514
900	474	230	526

#### EZP1 Kopfabstreifer at

Bandbreite mm	Blattbreite mm	Bestellnummer	Artikelnummer
400-500	200	EZP1-400-200	78183
400-500	300	EZP1-500-200	78184
400-500	350	EZP1-400-50	78175
500-650	450	EZP1-650-200	78185
650-800	600	EZP1-800-200	78186
800	750	EZP1-800-50	78178
1000	800	EZP1-1000-200	78187
1000	950	EZP1-1000-50	78179
1200	1000	EZP1-1200-200	78188
1200	1150	EZP1-1200-50	78180
1400	1200	EZP1-1400-200	78189
1400	1350	EZP1-1400-50	78181
1600	1400	EZP1-1600-200	78190
1600	1550	EZP1-1600-50	78182

#### ConShear™ Ersatzblätter

Blattbreite mm	Bestellnummer	Artikelnummer
200	CRB-200	78239
300	CRB-300	78240
350	CRB-350	78241
450	CRB-450	78242
600	CRB-600	78243
750	CRB-750	78244
800	CRB-800	78245
950	CRB-950	78246
1000	CRB-1000	78247
1150	CRB-1150	78248
1200	CRB-1200	78249
1350	CRB-1350	78250
1400	CRB-1400	78251
1550	CRB-1550	78252

Flexco Europe GmbH • Leidringer Strasse 40-42 • D-72348 Rosenfeld • Deutschland  
Tel: +49-7428-9406-0 • Fax: +49-7428-9406-260 • E-mail: europe@flexco.com • Web: [www.flexco.com](http://www.flexco.com)

Australia: 61-2-8818-2000 • Chile: 56-2-8967870 • China: 86-21-33528388  
England: 44-1274-600-942 • Germany: 49-7428-9406-0 • India: 91-44-4354-2091  
Mexico: 52-55-5674-5326 • Singapore: 65-6281-7278 • South Africa: 27-11-608-4180 • USA: 1-630-971-0150

Autorisierter Vertriebspartner: